

aceline

Руководство
по эксплуатации

Гейзерная кофеварка
АСМ-3, АСМ-4, АСМ-5, АСМ-6

Уважаемый покупатель!

Благодарим Вас за выбор нашей продукции.

Мы рады предложить Вам изделия и устройства, разработанные и изготовленные в соответствии с высокими требованиями к качеству, функциональности и дизайну. Перед началом эксплуатации внимательно прочитайте данное руководство, в котором содержится важная информация, касающаяся Вашей безопасности, а также рекомендации по правильному использованию продукта и уходу за ним. Позаботьтесь о сохранности настоящего руководства и используйте его в качестве справочного материала при дальнейшей эксплуатации изделия.

Назначение устройства

Гейзерная кофеварка предназначена для приготовления кофе на газовых и электрических плитах.

Меры предосторожности

- Перед началом работы с изделием убедитесь в наличии всех деталей и их целостности.
- Для обеспечения надлежащей функциональности регулярно проверяйте предохранительный клапан, фильтр и силиконовый уплотнитель Вашей кофеварки.
- При обнаружении видимых повреждений не используйте изделие. Прекратите эксплуатацию изделия и обратитесь в авторизованный сервисный центр.
- Не оставляйте изделие на плите без присмотра.
- Некоторые части изделия в процессе работы сильно нагреваются. Не касайтесь горячих поверхностей.
- Используя газовую плиту, убедитесь, что огонь попадает в центр нижней части, а не на боковые стенки кофеварки.
- Используйте только молотый кофе. Не используйте растворимый кофе во избежание засорения фильтра.
- Дождитесь полного остывания изделия перед тем, как разбирать его.
- Никогда не используйте кофеварку без воды. Не переполняйте изделие водой.
- Следите за шкалой уровня воды. Наполняйте кофеварку только холодной водой.
- Не накрывайте изделие.
- Храните изделие в чистом сухом месте.
- Изделие не предназначено для использования детьми и лицами с ограниченными физическими, сенсорными или умственными способностями, кроме случаев, когда над ними осуществляется контроль другими лицами, ответственными за их безопасность. Не позволяйте детям играть с изделием.
- Изделие не предназначено для использования в коммерческих целях.

Схема устройства

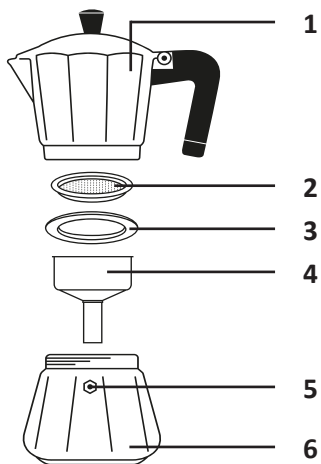

1. Резервуар для готового кофе.
2. Фильтр.
3. Уплотнительное кольцо.
4. Воронка для молотого кофе.
5. Предохранительный клапан.
6. Резервуар для воды.

Эксплуатация

1. Перед применением рекомендуется тщательно вымыть все части кофеварки с использованием мягких моющих средств:
 - открутите верхнюю часть кофеварки от нижней и выньте воронку;
 - снимите прокладку и пластинчатый фильтр с верхней части;
 - промойте все части изделия и тщательно высушите.
2. Налейте чистую холодную воду в нижний резервуар так, чтобы уровень воды не достигал уровня предохранительного клапана.
3. Вставьте воронку в нижний резервуар.
4. Всыпьте молотый кофе в воронку до краев. Не утрамбовывайте кофе во избежание повреждения фильтра.
5. Вставьте фильтр и уплотнительное кольцо в верхнюю емкость и прикрутите ее к нижнему резервуару. Убедитесь, что обе части хорошо закреплены.
6. Поставьте кофеварку на включенную плиту. Когда верхняя емкость заполнится готовым кофе, снимите кофеварку с плиты.

Примечания

- Рекомендуется ставить кофеварку на слабый огонь. Слишком сильный огонь не ускоряет приготовление напитка, а нагревает верхнюю часть кофеварки, что может привести к вскипанию только что приготовленного кофе.
- Предохранительный клапан отрегулирован таким образом, чтобы избежать избыточного давления в резервуаре. Избегайте его засорения или повреждения.

Чистка и уход

- Перед чисткой кофеварка должна полностью остыть.
- Разберите все детали кофеварки.
- Мойте кофеварку теплой водой с добавлением мягкого моющего средства.
- Используйте мягкую ткань для мытья.
- Не используйте металлические мочалки, растворители или абразивные моющие средства во избежание повреждения изделия.
- Вытрите кофеварку насухо. Сушите все части изделия отдельно.
- Для поддержания блеска кофеварки рекомендуется протирать ее поверхность полирующим средством для металлических изделий.
- Не подходит для мытья в посудомоечной машине.

Возможные проблемы и их решение

| Проблема | Возможные причины | Решение |
|--|---|---|
| Чрезмерный выход пара через предохранительный клапан | Слишком твердая консистенция молотого кофе | Не утрамбовывайте кофе |
| | Перегрев | Избегайте перегрева кофеварки |
| | Перегрев | Наливайте воду не достигая уровня клапана |
| Пар выходит между резервуарами | Недостаточно закручены части кофеварки | Закручивайте части более туго |
| Кофейный осадок в верхнем резервуаре | Слишком мелкий помол или повышенное содержание жира в кофе | Используйте более крупный помол |
| Недостаточный объем готового кофе | Часть воды выходит с паром при образовании избыточного давления | Это нормальное явление. Готовьте на более низкой температуре для обеспечения более плавного нагрева |

Технические характеристики

| Модель | АСМ-3 | АСМ-4 | АСМ-5 | АСМ-6 |
|--------------------|-------------------|-------|--------------------------------------|--------|
| Торговая марка | Aceline | | | |
| Объем | 0,3 л | 0,4 л | 0,3 л | 0,45 л |
| Количество чашек | 6 | 8 | 6 | 9 |
| Материал | Алюминий, пластик | | Алюминий, нержавеющая сталь, пластик | |
| Область применения | Бытовое | | | |

Правила и условия монтажа, хранения, перевозки (транспортировки), реализации и утилизации

- Устройство не требует какого-либо монтажа или постоянной фиксации.
- Хранение устройства должно производиться в упаковке в отапливаемых помещениях у изготовителя и потребителя при температуре воздуха от 5 °С до 40 °С и относительной влажности воздуха не более 80%. В помещениях не должно быть агрессивных примесей (паров кислот, щелочей), вызывающих коррозию.
- Перевозка устройства должна осуществляться в сухой среде.
- Устройство требует бережного обращения, оберегайте его от воздействия пыли, грязи, ударов, влаги, огня и т.д.
- Реализация устройства должна производиться в соответствии с местным законодательством.
- Утилизация данного устройства должна быть осуществлена согласно местным нормам и правилам по переработке отходов. Обеспечивая правильную утилизацию данного устройства, Вы помогаете предотвратить нанесение потенциального вреда окружающей среде и здоровью человека в результате неконтролируемого выброса отходов и рационально использовать материальные ресурсы. Более подробную информацию о пунктах приема и утилизации данного продукта можно получить в местных муниципальных органах или на предприятии по вывозу бытового мусора.
- При обнаружении неисправности устройства следует немедленно обратиться в авторизованный сервисный центр или утилизировать устройство.

Дополнительная информация

Изготовитель: Чжэцзян Санрио Китченвэ Ко., Лтд.
№ 7, зап. шоссе Вэйэр, промзона Хардвэ, Тунцинь, Уи, г. Цзиньхуа, пров. Чжэцзян, Китай.

Сделано в Китае.

Импортер в России: ООО «ДНС Ритейл».
690068, Россия, Приморский край, г. Владивосток, проспект 100-летия Владивостока,
дом 155, корпус 3, офис 5.

Адрес электронной почты: dnsretail@mail.dlogistix.com

Уполномоченное изготовителем лицо: ООО «Атлас».
690068, Россия, Приморский край, г. Владивосток, проспект 100-летия Владивостока,
дом 155, корпус 3, офис 5.

Адрес электронной почты: atlas.llc@mail.dlogistix.com

Товар соответствует требованиям ГОСТ(ов) РФ.

Спецификации, информация о продукте и его внешний вид могут быть изменены без предварительного уведомления пользователя в целях улучшения качества нашей продукции.



Гарантийный талон

SN/IMEI: _____

Дата постановки на гарантию: _____

Производитель гарантирует бесперебойную работу устройства в течение всего гарантийного срока, а также отсутствие дефектов в материалах и сборке. Гарантийный период исчисляется с момента приобретения изделия и распространяется только на новые продукты.

В гарантийное обслуживание входит бесплатный ремонт или замена элементов, вышедших из строя не по вине потребителя в течение гарантийного срока при условии эксплуатации изделия согласно руководству пользователя. Ремонт или замена элементов производится на территории уполномоченных сервисных центров.

Срок гарантии: 12 мес.

Срок эксплуатации: 12 мес.

Актуальный список сервисных центров по адресу:

<https://www.dns-shop.ru/service-center/>

Гарантийные обязательства и бесплатное сервисное обслуживание не распространяются на перечисленные ниже принадлежности, входящие в комплектность товара, если их замена не связана с разборкой изделия:

- Элементы питания (батарейки) для ПДУ (Пульт дистанционного управления).
- Соединительные кабели, антенны и переходники для них, наушники, микрофоны, устройства «HANDS-FREE»; носители информации различных типов, программное обеспечение (ПО) и драйверы, поставляемые в комплекте (включая, но не ограничиваясь ПО, предустановленным на накопитель на жестких магнитных дисках изделия), внешние устройства ввода-вывода и манипуляторы.
- Чехлы, сумки, ремни, шнуры для переноски, монтажные приспособления, инструменты, документацию, прилагаемую к изделию.
- Расходные материалы и детали, подвергающиеся естественному износу.



Производитель не несет гарантийных обязательств в следующих случаях:

- Истек Гарантийный срок.
- Если изделие, предназначенное для личных (бытовых, семейных) нужд, использовалось для осуществления предпринимательской деятельности, а также в иных целях, не соответствующих его прямому назначению.
- Производитель не несет ответственности за возможный материальный, моральный и иной вред, понесенный владельцем изделия и/или третьими лицами, вследствие нарушения требований руководства пользователя при использовании, несоблюдения рекомендаций по установке и обслуживанию изделия, правил подключения (короткие замыкания, возникшие также в результате воздействия несоответствующего сетевого напряжения, как на само изделие, так и на изделия, сопряженные с ним), хранения и транспортировки изделия.
- Все случаи механического повреждения: сколы, трещины, деформации, следы ударов, вмятины, замятия и др., полученные в процессе эксплуатации изделия.
- Имеются следы сторонней модификации, несанкционированного ремонта лицами, не уполномоченными для проведения таких работ. Если дефект вызван изменением конструкции или схемы изделия, подключением внешних устройств, не предусмотренных Производителем, использованием устройства, не имеющего сертификата соответствия согласно местному законодательству.
- Если дефект изделия вызван действием непреодолимой силы (природных стихий, пожаров, наводнений, землетрясений, бытовых факторов и прочих ситуаций, не зависящих от Производителя), либо действиями третьих лиц, которые Производитель не мог предвидеть.
- Дефект вызван попаданием внутрь изделия посторонних предметов, инородных тел, веществ, жидкостей, насекомых или животных, воздействием агрессивных сред, высокой влажности, высоких температур, которые привели к полному или частичному выходу из строя изделия.
- Отсутствует или не соответствует идентификация изделия (серийный номер). Если повреждения (недостатки) вызваны воздействием вредоносного программного обеспечения; установкой, сменой или удалением паролей (кодов), приведшим к отсутствию доступа к программным ресурсам изделия, без возможности их сброса/восстановления, ввиду отсутствия предоставления данной услуги поставщиком ПО.
- Если дефекты работы вызваны несоответствием стандартам или техническим регламентам питающих, кабельных, телекоммуникационных сетей, мощности радиосигнала, в том числе из-за особенностей рельефа и других подобных внешних факторов, использования изделия на границе или вне зоны действия сети.
- Если повреждения вызваны использованием нестандартных (неоригинальных) и/или некачественных (поврежденных) расходных материалов, принадлежностей, запасных частей, элементов питания, носителей информации различных типов (включая CD, DVD диски, карты памяти, SIM-карты, картриджи).
- Если недостатки вызваны получением, установкой и использованием несовместимого контента (мелодии, графика, видео и другие файлы, приложения Java и подобные им программы).
- На ущерб, причиненный другому оборудованию, работающему в сопряжении с данным изделием.



aceline