

aceline

Руководство по эксплуатации

Портативная
радиостанция
G1

Содержание

| | |
|---|-----------|
| Назначение устройства..... | 3 |
| Меры предосторожности..... | 3 |
| Схема устройства..... | 4 |
| Перед началом эксплуатации..... | 5 |
| Инструкция по эксплуатации..... | 5 |
| Включение/выключение устройства | 5 |
| Регулировка громкости | 5 |
| Индикатор заряда батареи | 5 |
| Прием и передача сигнала..... | 5 |
| Настройка канала связи..... | 5 |
| Коды CTCSS (непрерывной тоновой системы кодового шумоподавления)..... | 6 |
| Настройка кода CTCSS..... | 6 |
| Режим мониторинга радиоэффира | 6 |
| Режим голосовой активации передачи (VOX) | 6 |
| Сканирование каналов связи..... | 7 |
| Тональные сигналы | 7 |
| Включение/выключение звуков при нажатии | 7 |
| Сигнал окончания передачи | 7 |
| Блокировка кнопок | 7 |
| Подсветка экрана | 7 |
| Технические характеристики | 8 |
| Комплектация..... | 8 |
| Подключение наушников..... | 8 |
| Экономия заряда аккумулятора..... | 8 |
| Встроенный фонарик | 8 |
| Правила и условия монтажа, хранения, перевозки (транспортировки), реализации и утилизации..... | 9 |
| Дополнительная информация | 10 |

Уважаемый покупатель!

Благодарим Вас за выбор нашей продукции.

Мы рады предложить Вам изделия и устройства, разработанные и изготовленные в соответствии с высокими требованиями к качеству, функциональности и дизайну. Перед началом эксплуатации внимательно прочитайте данное руководство, в котором содержится важная информация, касающаяся Вашей безопасности, а также рекомендации по правильному использованию продукта и уходу за ним. Позаботьтесь о сохранности настоящего Руководства и используйте его в качестве справочного материала при дальнейшей эксплуатации изделия.

Назначение устройства

Портативная радиостанция предназначена для приема и передачи голоса между несколькими радиостанциями.

Меры предосторожности

- Проконсультируйтесь с Вашим врачом, если Вы носите персональные медицинские устройства.
- Не используйте устройство, если оно повреждено.
- Не используйте устройство в зонах повышенной взрывоопасности (например, на АЗС, нижних палубах судов, топливных хранилищ и так далее).
- Не используйте устройство во время управления транспортным средством. При использовании рации в автомобиле, никогда не размещайте ее в зонах, где установлены подушки безопасности, так как при срабатывании подушек рация может вылететь с большой скоростью и причинить серьезные повреждения.
- Выключайте устройство на борту воздушного судна и при нахождении в госпитале.
- Не используйте устройство вблизи от радиоприемника, чтобы избежать помех.
- Доставляйте элементы питания из устройства, если Вы не собираетесь им пользоваться в течение длительного периода.
- Не используйте вместе новые и уже бывшие в употреблении элементы питания.
- Располагайте передатчик и антенну не менее чем в 5 сантиметрах от Вашего лица. Держите устройство антенной вверх.
- Протирайте устройство влажной тряпкой. Не используйте для чистки чистящие средства или растворители.
- Не вносите самостоятельно никакие изменения в устройство. В случае повреждения устройства, его ремонт должен проводиться только квалифицированным специалистом.
- Устройство не предназначено для вызова экстренных служб.

Схема устройства

1. Антенна.
2. Индикатор сканирования.
3. Индикатор режима VOX.
4. Кнопка фонарика.
5. Индикатор заряда аккумулятора.
6. Кнопка «Сканирование».
7. Индикатор блокировки кнопок.
8. Кнопка «Вниз».
9. Кнопка «Сигнал».
10. Кнопка «Talk».
11. Динамик.
12. Номер канала / пункт меню.
13. Код CTCSS / значение параметра.
14. Кнопка «Вкл./выкл.»
15. Индикатор режимов TX/RX.
16. Кнопка «Меню».
17. Индикатор уровня громкости.
18. Микрофон.
19. Кнопка «Вверх».
20. Кнопка «Мон».
21. Разъем 2,5 мм для подключения наушников, микрофона или зарядки.
22. Фонарик.
23. Защелка клипсы.
24. Клипса для ремня.
25. Батареи (не входят в комплектацию).
26. Крышка батарейного отсека.

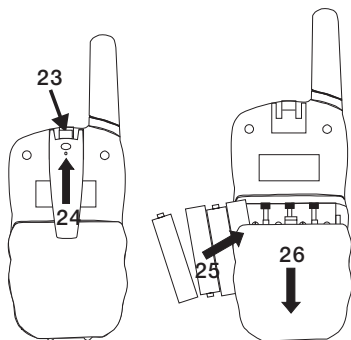
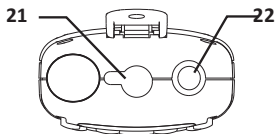
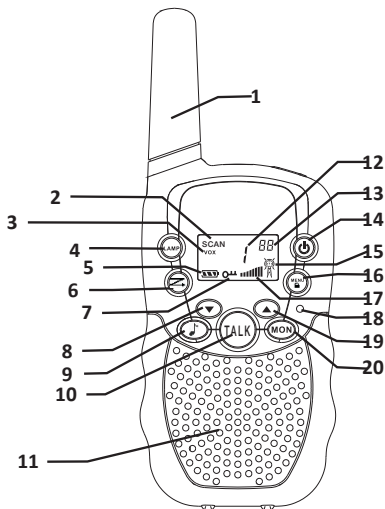

Перед началом эксплуатации

Перед тем как начать пользоваться радиостанцией, необходимо вставить в нее 4 батареи AAA. Для этого сначала следует поднять защелку клипсы, надавить на клипсу и потянуть ее вверх, как показано на второй схеме в предыдущем разделе.

Далее откройте батарейный отсек и вставьте в него 4 батареи AAA, соблюдая полярность. Закройте крышку.

Инструкция по эксплуатации

Включение/выключение устройства

Удерживайте кнопку «Вкл./выкл.» 3 секунды, чтобы включить/выключить радиостанцию; при этом Вы услышите звуковой сигнал.

Регулировка громкости

Используйте кнопки «Вверх» и «Вниз», чтобы увеличить и уменьшить уровень громкости соответственно.

Примечание: текущий уровень громкости отображается в нижней части экрана.

Индикатор заряда батареи

Уровень заряда батареи показан в виде ячеек батареи в нижнем левом углу экрана. Заполненная батарея означает максимальный уровень заряда, а пустая – минимальный. Когда уровень заряда батареи станет слишком низким, индикатор батареи начнет мигать, а также будет звучать звуковой сигнал. Это значит, что пора заменить батареи или перезарядить их в том случае, если они аккумуляторные.

Прием и передача сигнала

Сразу после включения устройство находится в режиме приема, то есть оно готово к приему голоса или других звуковых сигналов, которые передаются на выбранной частоте.

Если Вы нажмете на кнопку «Вызов», радиостанция перейдет в режим передачи. Вы сможете передавать голос или звуковые сигналы другому устройству.

Чтобы отправить голосовое сообщение, нажмите и удерживайте кнопку «Talk» и говорите в микрофон. Удерживайте кнопку нажатой, пока не закончите передавать Ваше сообщение, после чего следует отпустить кнопку. При этом держите устройство на расстоянии не менее 5 см от Вашего лица.

Примечания:

- радиостанция, с которой Вы хотите установить связь, должна быть настроена на тот же канал и CTCSS-код (подробности в следующих разделах);
- когда Вы закончите передачу и отпустите кнопку «Talk», вторая радиостанция издаст звуковой сигнал, означая готовность передавать сигнал.

Настройка канала связи

Чтобы переключиться на нужный канал, необходимо выполнить следующие действия.

- Нажмите кнопку «Menu» один раз; на экране замигает номер текущего канала.
- Используйте кнопки «Вверх» и «Вниз», чтобы выбрать нужный номер канала.
- Нажмите кнопку «Talk», чтобы подтвердить выбранный канал и вернуться в режим ожидания.

Примечание: в случае отсутствия нажатий в течение 15 секунд во время настройки, радиостанция вернется в режим ожидания.

Коды CTCSS (непрерывной тоновой системы кодового шумоподавления)

Радиостанции, не требующие лицензии и работающие на частоте 462 МГц, имеют 22 канала для передачи сигнала. Если рядом с Вами находятся другие пользователи радиостанций, то есть вероятность, что Вы используете один и тот же канал связи. Чтобы такого не происходило, были придуманы подканалы.

Благодаря этому две радиостанции смогут обмениваться сигналом между собой, только если они настроены на одинаковый канал и подканал. Данная радиостанция поддерживает подканалы стандарта CTCSS (непрерывной тоновой системы кодового шумоподавления). При использовании кодов CTCSS вместе со звуковым сигналом будет также передаваться низкочастотный сигнал (от 67 до 250 Гц). Данная радиостанция поддерживает 38 таких кодов, и Вы можете выбрать любой из них. Благодаря шумоподавлению эти сигналы не будут мешать Вашему обмену сообщениями.

Настройка кода CTCSS

- Дважды нажмите кнопку «Меню»: на экране замигает текущий код CTCSS.
- Используйте кнопки «Вверх» и «Вниз», чтобы выбрать другой код.
- Нажмите кнопку «Talk», чтобы подтвердить код и вернуться в режим ожидания.

Примечание: чтобы выключить код CTCSS, выберите значение «OF» на экране и нажмите кнопку «Talk».

Режим мониторинга радиоэфира

Вы можете использовать режим мониторинга, чтобы находить даже слабые сигналы в текущем канале связи.

- Нажмите кнопку «Мон», чтобы активировать режим мониторинга.
- Нажмите кнопку «Мон» еще раз, чтобы выйти из этого режима.

Примечание: в режиме мониторинга приемник устройства будет игнорировать любые CTCSS-коды.

Режим голосовой активации передачи (VOX)

В режиме VOX радиостанция будет передавать сигнал, когда она уловит Ваш голос или другие звуки вокруг Вас. Данный режим не подходит для использования в шумной или ветреной обстановке.

Примечание: нажатие кнопки «Talk» начнет передачу сигнала даже при использовании режима VOX.

Для активации режима VOX выполните следующие действия.

- Нажмите кнопку «Меню» три раза: на экране замигает текущее значение чувствительности и загорится иконка VOX.
- Используйте кнопку «Вверх», чтобы установить нужный уровень чувствительности от 1 до 3 (максимальная чувствительность).
- Нажимайте кнопку «Вниз», пока не высветится значение «OF», чтобы выключить режим VOX.
- Нажмите кнопку «Talk», чтобы подтвердить выбор.

Сканирование каналов связи

- Нажмите кнопку «Сканирование»: на экране появится индикатор сканирования, а радиостанция начнет сканировать каналы от 1 до 22.
- Нажмите кнопку «Вниз», чтобы начать сканировать каналы в обратном порядке — от 22 до 1.
- Когда активный канал будет найден, сканирование остановится и Вы сможете прослушать трансляцию.
- Когда трансляция на найденном канале прекратится, сканирование возобновится автоматически.

Примечание: если Вы нажмете кнопку «Talk» во время прослушивания найденного канала, радиостанция перейдет в режим ожидания на данном канале.

Тональные сигналы

Тональный сигнал предназначен для оповещения других участников радиоэфира о том, что Вы хотите отправить сообщение.

Для настройки тонального сигнала выполните следующие действия.

- Нажмите кнопку «Menu» 4 раза: на экране замигает надпись «SA» и отобразится номер текущего тонального сигнала.
- Используйте кнопки «Вверх» и «Вниз», чтобы выбрать другой тональный сигнал.
- Нажмите кнопку «Talk», чтобы подтвердить выбор и вернуться в режим ожидания.

Теперь Вы можете нажать кнопку «Сигнал» в режиме ожидания, чтобы отправить тональный сигнал на выбранном канале.

Включение/выключение звуков при нажатии

При нажатии на любую кнопку по умолчанию звучит короткий звуковой сигнал.

- Нажмите кнопку «Menu» 5 раз: на экране высветится надпись «tO».
- Нажмите кнопку «Вверх» или «Вниз», чтобы включить (ON) или выключить (OF) звук.
- Нажмите кнопку «Talk», чтобы подтвердить выбор и вернуться в режим ожидания.

Сигнал окончания передачи

После того как вы отпустите кнопку «Talk», Ваша радиостанция издаст сигнал об окончании передачи с Вашей стороны.

- Нажмите кнопку «Menu» 6 раз: на экране появится надпись «гO».
- Нажмите кнопку «Вверх» или «Вниз», чтобы включить (ON) или выключить (OF) отправку сигнала окончания передачи.
- Нажмите кнопку «Talk», чтобы подтвердить выбор и вернуться в режим ожидания.

Блокировка кнопок

- Нажмите и удерживайте кнопку «Menu» 2 секунды, чтобы заблокировать кнопки; на экране появится иконка ключа.
- Еще раз нажмите и удерживайте кнопку «Menu» 2 секунды, чтобы разблокировать кнопки.

Примечание: кнопки «Talk», «Сигнал», «Mon», «Вкл./выкл.» будут работать даже при включенной блокировке кнопок.

Подсветка экрана

Чтобы активировать подсветку LCD-экрана, нажмите любую кнопку, кроме «Menu» «Mon». Подсветка будет активна 5 секунд после нажатия.

Подключение наушников

Данная радиостанция может быть использована вместе с гарнитурой из комплектации. Разъем для подключения гарнитуры находится в верхней части устройства.

Кнопка на гарнитуре выполняет функции кнопки «Talk» на самом устройстве. Когда Вы используете кнопку «Talk» на гарнитуре, Вы также должны использовать для записи микрофон, который находится на ней же.

Примечание: не подключайте другие гарнитур. Это может нанести вред радиостанции.

Экономия заряда аккумулятора

При отсутствии сигнала или действий пользователя, а также, если канал не занят, радиостанция автоматически уменьшит энергопотребление для экономии заряда аккумулятора.

Встроенный фонарик

Данное устройство снабжено встроенным фонариком для передачи световых сигналов.

Технические характеристики

- Модель: G1.
- Частотный диапазон: 446–446.1 МГц.
- Количество каналов: 8.
- Количество каналов памяти: 38.
- Мощность передатчика: 0,5 Вт.
- Радиус действия на открытой местности: до 3 км.
- Количество кодов: 99.
- Стандарты кодирования: CTCSS, DCS.
- Сканирование каналов: есть.
- Автоматический шумоподавитель: есть.
- Питание от батарей: тип AAA, 4 шт (в комплект не входят).

Комплектация

- Радиостанция (2 шт.)
- Клипса для ношения (2 шт.)
- Руководство по эксплуатации.

Правила и условия монтажа, хранения, перевозки (транспортировки), реализации и утилизации

- Устройство не требует какого-либо монтажа или постоянной фиксации.
- Хранение устройства должно производиться в упаковке в отапливаемых помещениях у изготовителя и потребителя при температуре воздуха от 5 °С до 40 °С и относительной влажности воздуха не более 80%. В помещениях не должно быть агрессивных примесей (паров кислот, щелочей), вызывающих коррозию.
- Транспортировка устройства должна производиться в сухой среде.
- Устройство требует бережного обращения, оберегайте его от воздействия пыли, грязи, ударов, влаги, огня и т.д.
- Реализация устройства должна производиться в соответствии с местным законодательством.
- После окончания срока службы изделия его нельзя выбрасывать вместе с обычным бытовым мусором. Вместо этого оно подлежит сдаче на утилизацию в соответствующий пункт приема электрического и электронного оборудования для последующей переработки и утилизации в соответствии с федеральным или местным законодательством. Обеспечивая правильную утилизацию данного продукта, вы помогаете сберечь природные ресурсы и предотвращаете ущерб для окружающей среды и здоровья людей, который возможен в случае ненадлежащего обращения. Более подробную информацию о пунктах приема и утилизации данного продукта можно получить в местных муниципальных органах или на предприятии по вывозу бытового мусора.
- При обнаружении неисправности устройства следует немедленно обратиться в авторизованный сервисный центр или утилизировать устройство.

Дополнительная информация

Изготовитель: Шэньчжэнь И-стайл Тэктолоджи Ко., Лтд.

R502, зд. Фухун, шоссе Даян №3, Цяотоу комьюнити, ул. Фухай, р-н Баоань, г. Шэньчжэнь, Китай.

Manufacturer: Shenzhen E-style Technology Co.,Ltd.

R502, Fuhong building, Dayang road No. 3, Qiaotou community, Fuhai street, Bao'an district, Shenzhen, China.

Сделано в Китае.

Импортер в России / уполномоченное изготовителем лицо: ООО «ДНС ЛОДЖИСТИК». 690025, Приморский край, г.о. Владивостокский, г. Владивосток, ул. Фанзавод, д.1, каб. 15.

Адрес электронной почты: dns-logistic.llc@mail.dlogistix.com

Товар соответствует требованиям ТР ТС (ЕАЭС).

Внешний вид изделия и его характеристики могут подвергаться изменениям без предварительного уведомления для улучшения качества.

EAC



Товар изготовлен (мм.гггг): _____ v.7

Гарантийный талон

SN/IMEI: _____

Дата постановки на гарантию: _____

Производитель гарантирует бесперебойную работу устройства в течение всего гарантийного срока, а также отсутствие дефектов в материалах и сборке. Гарантийный период исчисляется с момента приобретения изделия и распространяется только на новые продукты.

В гарантийное обслуживание входит бесплатный ремонт или замена элементов, вышедших из строя не по вине потребителя в течение гарантийного срока при условии эксплуатации изделия согласно руководству пользователя. Ремонт или замена элементов производится на территории уполномоченных сервисных центров.

Срок гарантии: 12 мес.

Срок эксплуатации: 24 мес.

Актуальный список сервисных центров по адресу:

<https://www.dns-shop.ru/technical-support/>



aceline