

NINJA®

Double Stack XL

Мультипечь с 2 контейнерами

Емкостью 9.5 литров

*Для приготовления блюд для
больших семей*

SL400EU

Инструкция по эксплуатации



Спасибо

за приобретение мультipeчи Ninja® Double Stack XL с 2 контейнерами

ЗАПОЛНИТЕ СЛЕДУЮЩУЮ

Информацию

Номер модели: _____

серийный номер: _____

дата покупки: _____

(Храните чек)

место покупки: _____

ТЕХНИЧЕСКИЕ ХАРАКТЕРИСТИКИ

Напряжение: 220-240 В ~ 50-60

Гц Мощность: 2470 Вт

ПОРАДА: Вы можете найти модель и серийный номер на значке QR-кода, расположенном на задней панели устройства возле шнура питания.



Эта маркировка указывает, что этот продукт не следует выбрасывать вместе с другими бытовыми отходами.

Чтобы предотвратить возможный вред окружающей среде или здоровью людей в результате неконтролируемой утилизации отходов, ответственно утилизируйте их, чтобы способствовать устойчивому повторному использованию материальных источников. Чтобы вернуть использованное устройство, пожалуйста, воспользуйтесь системами возврата и сбора или обратитесь к продавцу, где этот продукт был приобретен. Они могут взять этот продукт для экологически безопасной переработки.

СОДЕРЖАНИЕ

Инструкция по технике безопасности.....	2
детали и компоненты устройства.....	3
знакомство с мультipeчью.....	5
функциональные кнопки.....	6
Панель управления.....	6
Перед первым использованием.....	6
Использование мультipeчи.....	7
приготовление блюд с помощью функции Double Stack Pro.....	7
приготовление блюд с помощью технологии DualZone™.....	8
приготовление блюд в одной зоне.....	9
функции мультipeчи:	
воздушная обжарка (AIR FRY).....	9
обжарка до хрустящей корочки (MAX CRISP).....	10
выпечка (BAKE).....	10
обжарка (ROAST).....	11
разогрев (REHEAT).....	12
обезвоживание (DEHYDRATE).....	12
завершение приготовления.....	12
очистка и обслуживание.....	13
полезных советов.....	13
руководство по устранению неполадок.....	14

ВАЖНЫЕ ПРЕДОСТЕРЕЖЕНИЯ, ИСКЛЮЧИТЕЛЬНО ДЛЯ ДОМАШНЕГО ИСПОЛЬЗОВАНИЯ. ПРОЧИТАЙТЕ ДАННУЮ ИНСТРУКЦИЮ ПЕРЕД

Использованием.

ВАЖНЫЕ ПРЕДОСТЕРЕЖЕНИЯ, ИСКЛЮЧИТЕЛЬНО ДЛЯ

ДОМАШНЕГО ИСПОЛЬЗОВАНИЯ.

ПРОЧТИТЕ ДАННУЮ ИНСТРУКЦИЮ ПЕРЕД ИСПОЛЬЗОВАНИЕМ.

ПРЕДУПРЕЖДЕНИЕ

Невыполнение этих инструкций может привести к поражению электрическим током,

пожары или ожоги, которые могут привести к материальному ущербу, травмам или смерти. Во пользование электрическими приборами следует всегда соблюдать основные меры время безопасности, в частности таких:

- Данное устройство может использоваться лицами с ограниченными физическими, сенсорными или умственными способностями или недостатком опыта и знаний, если им предоставлен контроль или инструкция по безопасному использованию устройства и пониманию связанной с ним опасности.
- Храните прибор и его шнур в недоступном для детей месте. Необходимо пристальное наблюдение за детьми, когда прибор используется детьми или рядом с ними.
- Не кладите и не храните ничего на приборе во время его использования.
- Не используйте устройство при следующих обстоятельствах: на газовой или электрической плите или рядом с ней, в печах с подогревом или вблизи открытого огня.
- Никогда не используйте розетку с переходником.
- Устройство не предназначено для использования с помощью внешнего таймера или системы дистанционного управления.
- Запрещается использовать удлинитель. Использование удлинителя увеличивает риск запутывания или спотыкания.
- Не погружайте шнур, вилку или несъемную часть устройства в воду или любую другую жидкость, а также не подвергайте воздействию воды электрические соединения устройства. Готовьте только в аксессуарах входящих в комплект прибора или аксессуарах рекомендованных SharkNinja
- Регулярно проверяйте устройство и шнур питания на наличие видимых повреждений. В случае выявления повреждений немедленно прекратите использование прибора и обратитесь в официальный сервисный центр.
- Перед включением прибора убедитесь, что контейнер правильно вставлен в прибор.

- Перед использованием убедитесь, что прибор собран надлежащим образом.
- Не закрывайте вентиляционное отверстие под время работы устройства. Это позволит избежать неравномерного приготовления пищи, повреждения устройства или его перегрева.
- Перед тем, как вставить контейнер в основной блок мультитечи, убедитесь, что контейнер и блок чистые и сухие, при необходимости протрите их мягкой тканью.
- Данный прибор предназначен только для домашнего использования. Запрещается использование прибора не по назначению. Не используйте прибор в транспортных средствах или на лодках. Не используйте прибор на открытом воздухе. Неправильное использование прибора может привести к его повреждению и травмам.
- Прибор предназначен для использования на ровной, плоской, устойчивой и поверхности. При установке убедитесь что поверхность ровная, чистая и сухая. Не двигайте прибор во время его использования.
- Не размещайте устройство на краю рабочей поверхности во время работы.
- Не используйте аксессуары не рекомендуемые SharkNinja. Не помещайте аксессуары в микроволновую печь, тостер, конвекционную или обычную духовку, а также на керамическую плиту, электро-или газовую плиту или гриль для барбекю. Использование аксессуаров, не рекомендованных SharkNinja, может привести к пожару, поражению электрическим током или другим травмам.
- Во время использования прибора обеспечьте не менее 15 см свободного пространства сверху и со всех сторон для свободной циркуляции воздуха.

- Не используйте прибор без установленного контейнера.
- Не используйте этот прибор для жарки во фритюре.
- Предотвратите контакт пищевых продуктов с нагревательными Элементами. Не переполняйте и не превышайте максимальный уровень заполнения мультитечи во время приготовления пищи. Переполнение прибора может привести к травме человека или материальному ущербу или может повлиять на безопасное использование прибора.
- Напряжение в розетке может меняться, это может влиять на производительность работы прибора. Чтобы избежать возможных заболеваний, вызванных недодаренной пищей, используйте термометр, чтобы убедиться, что ваше блюдо готовится при рекомендуемой температуре.
- Если из устройства идет черный дым, немедленно вытащите вилку из розетки. Подождите, пока дым прекратится, прежде чем удалять какие-либо аксессуары для приготовления пищи.
- Температура доступных поверхностей устройство может быть высоким во время использования и может вызвать ожоги. Не прикасайтесь к горячим поверхностям во время использования или сразу после. Всегда используйте защитные перчатки для горячего или прихватки и держите устройство за ручки. Неосторожное обращение с прибором что • содержит горячую пищу и жидкости может вызвать серьезные ожоги.
- Держите прибор и шнур подальше от детей.

Не допускайте свисания шнура с края столов или столешниц и его контакта с горячими поверхностями.

- Контейнеры и пластины и решетки во время приготовления блюд сильно нагреваются. Избегайте физических контактов, вынимая контейнер или тарелку из прибора. Всегда размещайте контейнер или тарелку на термостойкой поверхности после извлечения. Не прикасайтесь к аксессуарам во время или сразу после приготовления.
- Не кладите в устройство такие материалы: бумага, картон, пластик, пакеты для жарки и т. д. Они могут вызвать пожар.
- Следует проявлять чрезвычайную осторожность при использовании контейнеров, изготовленных из любых материалов, кроме металла или стекла.
- Для отключения прибора необходимо Поверните все регуляторы в положение " Выкл.", затем вытащите вилку из розетки, если прибор не будет использоваться длительное время или подлежит очистке. Дайте прибору остыть перед очисткой, разборкой, установкой или снятием деталей, а также перед помещением на хранение.
- Запрещено очищать прибор металлическими губками. Мелкие фрагменты губки могут отрываться и соприкасаться с электрическими элементами, создавая риск поражения электрическим током.
- Рекомендации по регулярному уходу за прибором см. В разделе "очистка и техническое обслуживание"



Указывает на необходимость прочитать и просмотреть инструкции для понимания работы и использования продукта.



Указывает на наличие опасности, которая может привести к телесным повреждениям, смерти или существенному материальному ущербу, если предупреждения, включенные в этот символ, игнорируются.



Избегайте контакта с горячей поверхностью. Всегда используйте защиту для рук, чтобы избежать ожогов.



Только для использования в помещении.

СОХРАНИТЕ ЭТО РУКОВОДСТВО ДЛЯ ДАЛЬНЕЙШЕГО ИСПОЛЬЗОВАНИЯ

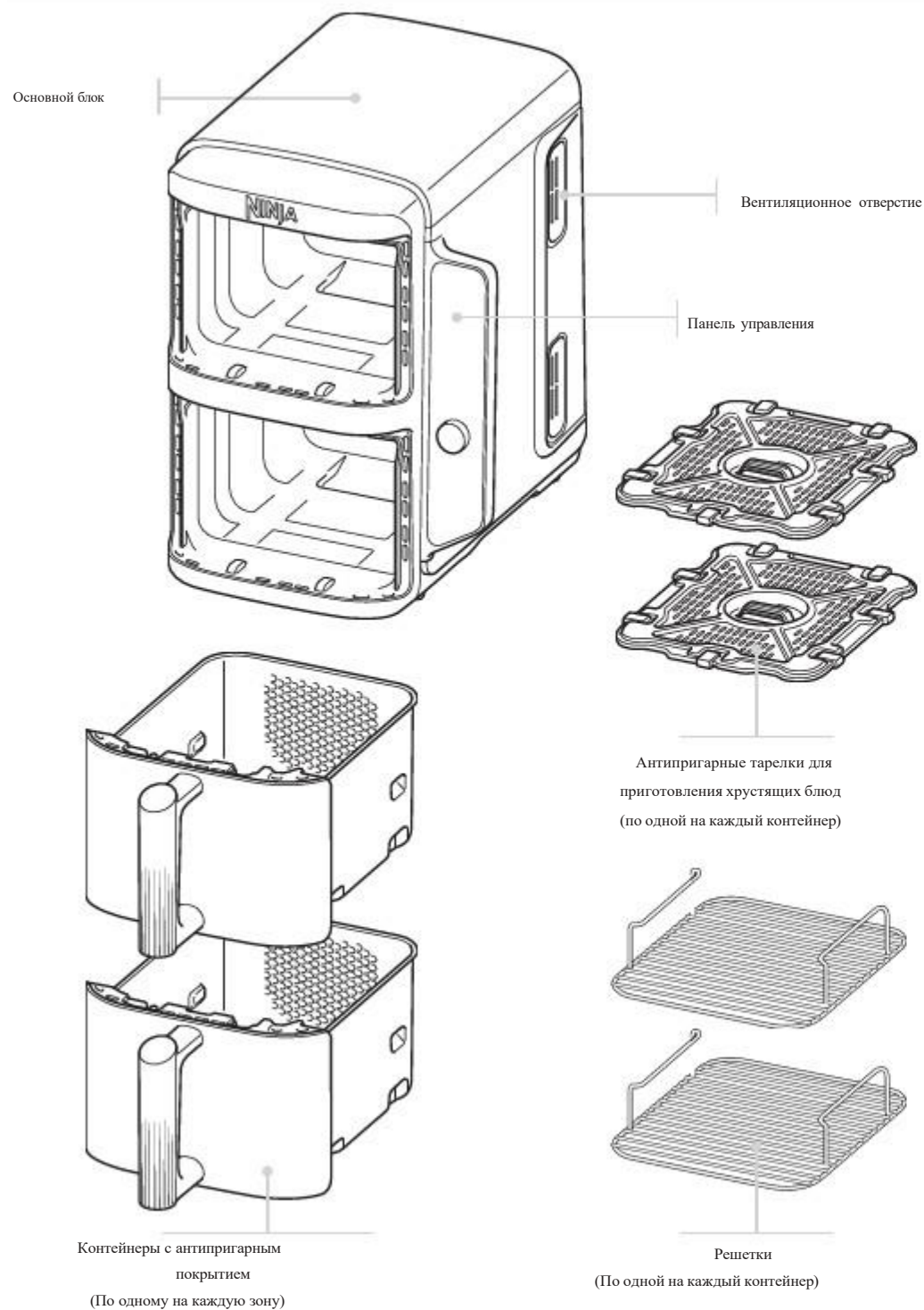

Чтобы заказать дополнительные запчасти и аксессуары, посетите www.ninja-kitchen.com.ua.

ФУНКЦИОНАЛЬНЫЕ КНОПКИ

Воздушная обжарка (AIR FRY): используйте функцию для приготовления небольших количеством масла или без него.

Обжарка до хрустящей корочки (MAX CRISP): Лучше всего подходит для приготовления небольшого количества замороженных продуктов, которым может потребоваться высокая температура для приготовления, например картофель фри и куриные нагетсы.

Выпечка (BAKE): Создавайте изысканную выпечку и десерты.

Обжарка (ROAST): используйте устройство в качестве духовки для нежного мяса и проч блюд.

Разогрев (REHEAT): используйте для разогрева остатков пищи осторожно подогревая их, к хрустящей корочки.

Обезвоживание (DEHYDRATE): прекрасно подходит для сушки фруктов, овощей и вяленого мяса.

Кнопка питания: кнопка включает прибор, а также выключает его и останавливает все функции приготовления.

КНОПКИ УПРАВЛЕНИЯ

1. Управление контейнером слева (зона 1).
2. Управление контейнером справа (Зона 2).

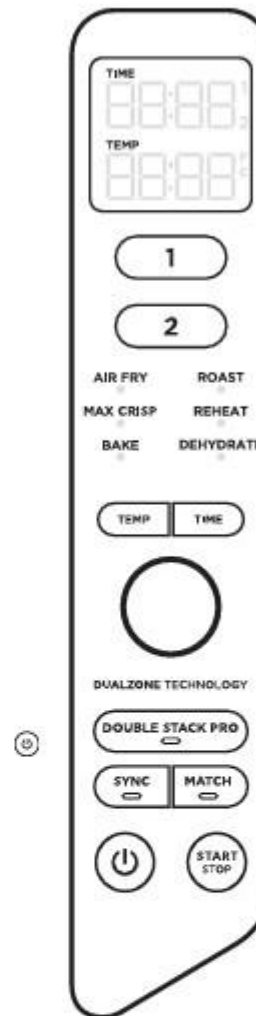

Во время установки времени на цифровом дисплее отображается гг. XX.

Кнопка темп: нажмите кнопку TEMP, затем поверните диск, чтобы настроить температуру приготовления до или во время готовки.

Кнопка времени: Нажмите кнопку TIME, затем поверните диск, чтобы отрегулировать время приготовления в любой функции до или во время цикла приготовления.

DOUBLE STACK PRO: готовьте 4 блюда одновременно в 2 независимых контейнерах для получения безупречных блюд и закусок с хрустящей корочкой.

Кнопка SYNC: Автоматически синхронизирует время приготовления Для обеспечения одновременного завершения работы обеих зон, даже если они имеют разное время приготовления.

Кнопка MATCH: автоматически сопоставляет настройки зоны 2 с настройками зоны 1, чтобы приготовить большее количество одной и той же пищи или для готовки приготовить различных блюд, используя одну и ту же функцию, температуру и время.

Кнопка START/STOP: Поворачивайте диск из стороны в сторону, чтобы выбрать нужную функцию. Начните готовить, нажав кнопку START/STOP.

Режим удержания (HOLD MODE): в режиме SYNC на устройстве отображается надпись "HOLD". Одна зона будет готовить, в то время как другая зона будет поддерживать температуру, пока время готовки блюд в обеих зонах не синхронизируется.

Режим ожидания (STANDBY MODE): Через 10 минут без взаимодействия с панелью управления устройство перейдет в режим ожидания. Кнопка будет тускло подсвечиваться.

Перед первым использованием

1. Удалите все упаковочные материалы, рекламные этикетки и защитные пленки.
2. Обратите особое внимание на инструкции по эксплуатации, предупреждения и основные правила техники безопасности, чтобы избежать травм или повреждения имущества.
3. Помойте контейнеры, решетки и тарелки для приготовления хрустящих блюд в горячей мыльной воде, затем сполосните и тщательно высушите. Контейнеры, решетки и тарелки это единственные компоненты мультипечи, которые можно мыть в посудомоечной машине. Однако, чтобы продлить срок использования контейнера, мы советуем мыть его вручную. Никогда не мойте основной блок в посудомоечной машине.
4. при использовании этого прибора обеспечьте не менее 15 см свободного пространства сверху и с всех сторон от него для надлежащей циркуляции воздуха.

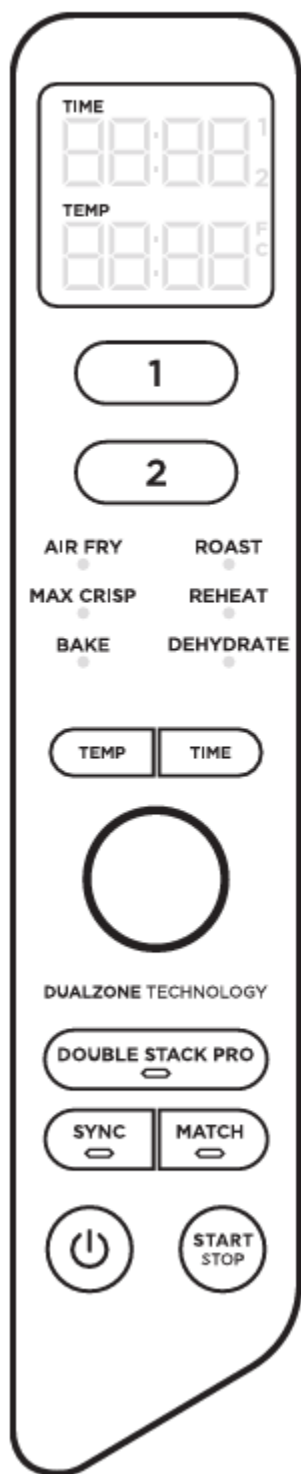

РУКОВОДСТВО ПО ПРИГОТОВЛЕНИЮ С ФУНКЦИЕЙ DOUBLE STACK PRO

Double Stack Pro позволяет готовить 4 блюда одновременно в 2 независимых контейнерах. Вы можете готовить в обеих зонах или только в одной.

Подробные инструкции по использованию функций SYNC или MATCH см. На странице 8.

при использовании данных функций нажмите кнопку

Double STACK PRO перед выбором функций SYNC или MATCH. Во

время приготовления в одной области нажмите кнопку Double STACK PRO перед нажатием кнопки START/STOP. Подробные инструкции по использованию каждой функции см. На страницах 9-12.

ЗАВЕРШЕНИЕ ВРЕМЕНИ ПРИГОТОВЛЕНИЯ В ОДНОЙ ЗОНЕ (ПРИ ИСПОЛЬЗОВАНИИ ОБЕИХ ЗОН)

Выберите область, в которой вы хотите остановить приготовление. Нажмите START / STOP, чтобы завершить приготовление. Когда приготовление будет завершено, устройство подаст звуковой сигнал, а на дисплее в течение 60 секунд появится надпись "COOL".

ПАУЗА В ПРИГОТОВЛЕНИЕ

Приготовление будет автоматически приостановлено, во время вынимания контейнера из прибора. Переустановите контейнер в мультиварку, чтобы продолжить приготовление.

ВО ВРЕМЯ ПРИГОТОВЛЕНИЯ С ПОМОЩЬЮ ФУНКЦИЙ SYNC И MATCH

При извлечении одного контейнера, Приготовление В другом контейнере автоматически приостановится, чтобы приготовление блюд в обеих зонах завершилось одночасно.

Переустановите контейнер в прибор, чтобы продолжить приготовление в обеих зонах.

Приготовление блюд с помощью функции DualZone™

Технология DualZone использует две зоны для увеличения универсальности вашей мультиварки. Функция SYNC гарантирует, что, независимо от различных настроек приготовления, блюда в обеих зонах будут готовы к подаче одновременно. Подробные инструкции по использованию каждой функции см. На страницах 9-12.

SYNC (СИНХРОНИЗАЦИЯ)

1. чтобы завершить приготовление одновременно в обеих зонах, когда продукты имеют разное время приготовления, температуру или даже функции: 2. Поместите ингредиенты в контейнеры, и установите контейнеры в мультиварку
3. Выберите зону 1. Выберите нужную функцию приготовления с помощью диска. Нажмите кнопку TEMP, затем поверните диск, чтобы установить температуру, и нажмите кнопку TIME, и поверните диск, чтобы установить время.
4. выберите зону 2, затем с помощью диска выберите желаемую функцию приготовления. Нажмите кнопку TEMP, поверните диск, чтобы установить температуру, и используйте стрелки времени, чтобы установить время.

Примечание: Вы можете выбрать другую функцию приготовления Для зоны 2

5. Нажмите SYNC, затем нажмите START/STOP, чтобы начать готовить в зоне с самым длинным временем. В другой зоне будет отображено значение Hold (удержание). Устройство издаст звуковой сигнал и активирует вторую зону, когда в обеих зонах останется одинаковое время до конца приготовления.

ПРИМЕЧАНИЕ. Если вы решите, что еда в одной из зон готова к истечению времени приготовления, вы можете остановить приготовление в соответствующей зоне.

6. выберите соответствующую зону, затем нажмите START/STOP. Дальнейшие инструкции см. На странице 9.7 . после завершения приготовления прибор подаст звуковой сигнал, а на дисплее в течение 60 секунд будет отображаться надпись "COOL".
8. выньте ингредиенты из мультиварки, для помощью щипчиков с силиконовыми наконечниками.

ФУНКЦИЯ ОБЪЕДИНЕНИЯ КОНТЕЙНЕРОВ MATCH

1. Чтобы приготовить большее количество той самой еды или приготовить различные блюда с помощью одной и той же функции приготовления, температуры и времени: 2. Поместите ингредиенты в контейнеры, и установите контейнеры в мультиварку
3. Выберите зону 1. Выберите нужную функцию приготовления с помощью диска. Нажмите кнопку TEMP, затем поверните диск, чтобы установить температуру,и нажмите кнопку TIME, затем поверните диск, чтобы установить время.
4. Нажмите кнопку MATCH, чтобы скопировать настройки зоны 1 в зону 2, затем нажмите START / STOP, чтобы начать готовить в обеих зонах. 5. после завершения приготовления прибор подаст звуковой сигнал, а на дисплее в течение 60 секунд будет отображаться надпись "COOL".
6. удалите ингредиенты, вытащив их или используя силиконовые щипцы / посуду.
7. выньте ингредиенты из мультиварки, для помощью щипчиков с силиконовыми наконечниками.

Для приготовления блюд с одновременным началом приготовления в обеих зонах одновременно, но с разным временем завершения приготовления:

1. Выберите зону 1, затем выберите желаемую функцию с помощью диска. Нажмите кнопку TEMP, затем поверните диск, чтобы установить температуру.
2. Нажмите кнопку TIME, затем поверните диск, чтобы установить время.
3. Выберите зону 2 и повторите шаги 1 и 2.4 . нажмите START/ STOP, чтобы начать Приготовление В обеих зонах.

ПРИМЕЧАНИЕ. Если вы решите, что еда в одной из зон готова к истечению времени приготовления, вы можете остановить приготовление в соответствующей зоне .

5. выберите соответствующую зону, затем нажмите START/STOP. Дальнейшие инструкции см. На странице 9.6 . после завершения приготовления прибор подаст звуковой сигнал, а на дисплее в течение 60 секунд будет отображаться надпись "COOL".
7. Удалите ингредиенты из мультиварки, используя щипчиков с силиконовыми наконечниками.

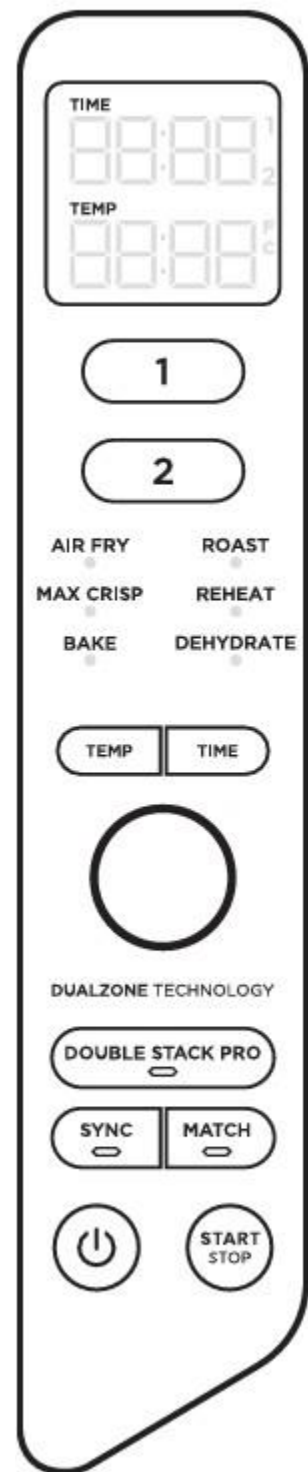

ПРИГОТОВЛЕНИЕ БЛЮД В ОДНОЙ ЗОНЕ

Чтобы включить устройство, подключите шнур питания к розетке, затем нажмите кнопку питания

Воздушная обжарка (Air Fry)

ПРИМЕЧАНИЕ: температура по умолчанию установлена на 200°C.

1. Установите в контейнер тарелку для фритюра, затем поместите ингредиенты в контейнер и вставьте его в основной блок.

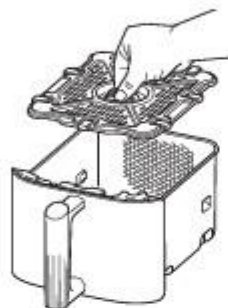

2. выберите зону 1 или зону 2. Выберите Air Fry для помощью диска.
3. Нажмите TEMP и с помощью диска установите желаемую температуру.
4. Нажмите TIME и используйте диск, чтобы установить время с шагом в 1 минуту до 1 часа. Нажмите START/ STOP, чтобы начать готовить

ПРИМЕЧАНИЕ. Во время приготовления вы можете вынуть контейнер и встряхнуть или перевернуть ингредиенты для более хрустящей корочки.

5. после завершения приготовления прибор подаст звуковой сигнал, а на дисплее в течение 60 секунд будет отображаться надпись "COOL".
6. удалите ингредиенты из мультиварки, используя щипчиков с силиконовыми наконечниками.

Обжарка до хрустящей корочки (MAX CRISP)

ПРИМЕЧАНИЕ. При использовании функции Max Crisp регулировка температуры недоступна. Температура по умолчанию установлена на 240 °C

1. Установите в контейнер тарелку для фритюра, затем поместите ингредиенты в контейнер и вставьте его в основной блок.

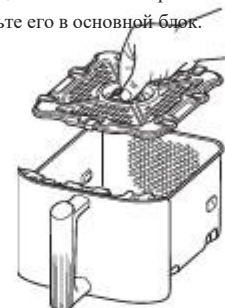

2. выберите зону 1 или зону 2. Выберите MAX CRISP с помощью диска.
3. Нажмите TEMP и с помощью диска установите желаемую температуру.
4. Нажмите TIME и с помощью диска установите время с шагом от 1 минуты до 30 минут. Нажмите START /STOP, чтобы начать готовить
5. После завершения приготовления прибор подаст звуковой сигнал, а на дисплее в течение 60 секунд будет отображаться надпись "COOL".
6. выньте ингредиенты из мультиварки, для помощью щипчиков с силиконовыми наконечниками.

Выпечка (Bake)

ПРИМЕЧАНИЕ: температура по умолчанию установлена на 160°C.

1. Установите в контейнер тарелку для фритюра (по желанию) затем поместите ингредиенты в контейнер и вставьте его в основной блок.

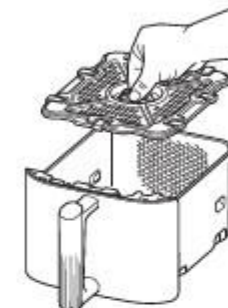

2. выберите зону 1 или зону 2. Выберите BAKE с помощью диска.
3. Нажмите TEMP и с помощью диска установите желаемую температуру.
4. Нажмите TIME и с помощью диска установите время с шагом от 1 минуты до 1 часа и с шагом 5 минут от 1 до 4 часов. Нажмите START/STOP, чтобы начать приготовления еды.

ПРИМЕЧАНИЕ: Чтобы приготовить блюда по рецептам для обычной духовки, уменьшите температуру на 10 °C.

5. после завершения приготовления прибор подаст звуковой сигнал, а на дисплее в течение 60 секунд будет отображаться надпись "COOL".
6. выньте ингредиенты из мультиварки, для помощью щипчиков с силиконовыми наконечниками.

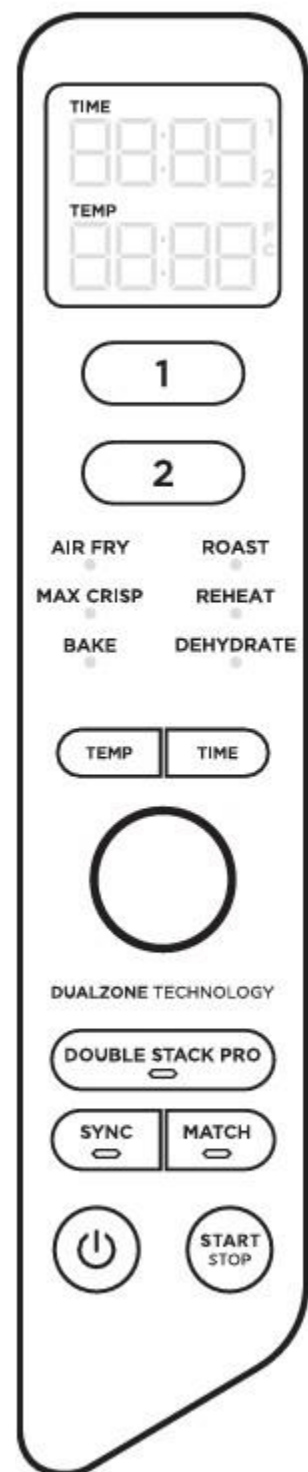

Обжарка (Roast)

Примечания: Температура по умолчанию установлена на 160°C.

1. Установите в контейнер тарелку для фритюра (по желанию) затем поместите ингредиенты в контейнер и вставьте его в основной блок.

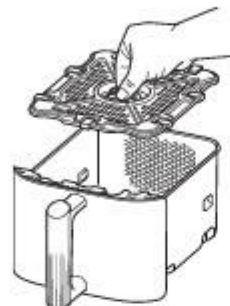

2. выберите зону 1 или зону 2. Выберите ROAST по помощи диска.
3. Нажмите TEMP и с помощью диска установите желаемую температуру.
4. Нажмите TIME и используйте диск, чтобы установить время с шагом от 1 минуты до 1 часа и 5 минут от 1 до 4 часов.
5. нажмите START/ STOP, чтобы начать приготовление пищи.
6. после завершения приготовления прибор подаст звуковой сигнал, а на дисплее в течение 60 секунд будет отображаться надпись "COOL".
7. Удалите ингредиенты из мультиварки, используя щипчиков с силиконовыми наконечниками.

Разогрев (Reheat)

ПРИМЕЧАНИЕ: Температура по умолчанию установлена на 170 °C

1. Установите в контейнер тарелку для фритюра (по желанию) затем поместите ингредиенты в контейнер и вставьте его в основной блок.

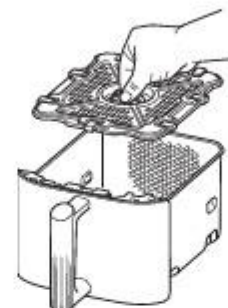

2. выберите зону 1 или зону 2. Выберите REHEAT с помощью диска.
3. Нажмите TEMP и с помощью диска установите желаемую температуру.
4. Нажмите TIME и с помощью диска установите время с шагом от 1 минуты до 1 часа. Нажмите START / STOP, чтобы начать нагрев.
5. после завершения приготовления прибор подаст звуковой сигнал, а на дисплее в течение 60 секунд будет отображаться надпись "COOL".
6. выньте ингредиенты из мультиварки, для помощи щипчиков с силиконовыми наконечниками.

Обезвоживание (Dehydrate)

ПРИМЕЧАНИЕ: Температура по умолчанию установлена на 60 °C

1. Положите один слой ингредиентов в контейнер. Затем поместите тарелку для фритюра в контейнер поверх ингредиентов и положите на нее еще один слой ингредиентов .
2. выберите зону 1 или зону 2. Выберите DEHYDRATE с помощью диска. На дисплее появится стандартная температура. С помощью стрелок TEMP установите нужную температуру.
3. с помощью стрелок TIME установите время с шагом в 15 минут от 1 до 12 часов. Нажмите кнопку START / STOP, чтобы начать обезвоживание.
4. после завершения приготовления прибор подаст звуковой сигнал, а на дисплее в течение 60 секунд будет отображаться надпись "COOL".
5. выньте ингредиенты из мультиварки, для помощи щипчиков с силиконовыми наконечниками.

ПРИМЕЧАНИЕ: Если во время приготовления с использованием функции SYNC контейнер будет вынут дольше, чем на 2 минуты, установленная программа приготовления будет отменена. Вам нужно будет перепрограммировать каждую область, чтобы продолжить приготовление.

Очистка и обслуживание

Устройство следует тщательно очищать после каждого использования. Перед очисткой всегда отсоединяйте устройство от розетки и подождите, пока оно полностью остынет.

Часть / аксессуар	Метод очистки	Можно ли мыть в посудомоечной машине?
Основной блок	Чтобы очистить основной блок и панель управления, протрите их влажной тканью. ПРИМЕЧАНИЕ: никогда не погружайте основной блок в воду или любую другую жидкость. Никогда не мойте основной блок или контейнеры в посудомоечной машине.	Нет
Тарелки для фритюра, решетки и контейнеры	Их можно мыть в посудомоечной машине или вручную. При использовании посудомоечной машины убедитесь, что аксессуары не моются во время "интенсивного" цикла стирки. После очистки вручную необходимо полностью высушить аксессуары сухой салфеткой или дать им высохнуть естественным способом. Чтобы продлить срок службы контейнеров, мы советуем очищать их вручную.	Да

Если остатки пищи прилипли к тарелкам или контейнерам положите их в раковину, наполненную теплой водой с моющим средством, и дайте им вымокнуть.

Полезные советы

- Чтобы получить наилучшие результаты, используя функцию Double Stack Pro, всегда кладите овощи/крахмал в нижнюю половину контейнера на тарелку для хрустящих блюд, а белки - в верхнюю половину на решетки.
- Для равномерного и лучшего подрумянивания блюд, убедитесь, что ингредиенты в контейнере расположены ровным слоем, не перекрывая друг друга. Для равномерного расположения ингредиентов и лучшего их зажаривания достаньте контейнер из фритюрницы и встряхните их. Температуру и время приготовления можно регулировать на любом этапе процесса готовки.. Просто выберите область, в которой вы хотите отрегулировать температуру, а затем нажмите стрелки темпа, чтобы отрегулировать температуру, или стрелки времени, чтобы отрегулировать время.
- Во время приготовления блюд по рецептам для обычной духовки, уменьшите температуру на 10 ° C и чаще проверяйте продукты, чтобы они не перегревались. Иногда вентилятор фритюрницы сдувает легкие продукты. Во избежание этого закрепляйте легкие ингредиенты (например, верхний кусок хлеба на бутерброде) палочками для коктейлей.
- Тарелки для фритюра и решетки приподнимают ингредиенты в контейнерах, чтобы воздух мог циркулировать под ингредиентами и вокруг них для получения однородной обжарки.
- После выбора функции приготовления нажмите кнопку STOP / START, чтобы начать готовку. Устройство будет работать с температурой и временем по умолчанию.
- Для достижения наилучших результатов под время приготовления свежих овощей и картофеля используйте не менее 1 столовой ложки масла. При желании вы можете добавить большее количество масла для большей хрустящей корочки.
- Рекомендуется контролировать процесс готовки и вынимать блюда из мультиспеци, сразу после достижения желаемого вами уровня обжарки. Мы рекомендуем использовать термометр температуры для контроля внутренней температуры во время готовки мяса и рыбы.
- Во избежание пережаривания блюд рекомендуется вынимать пищу сразу после окончания времени приготовления.

Руководство по устранению неполадок

- Как регулировать температуру или время при использовании одной зоны?

Выберите активную зону, затем с помощью диска отрегулируйте TEMP для настройки температуры или TIME для настройки времени.

- Как регулировать температуру или время при использовании двух зон?

Выберите нужную зону, нажмите TEMP и с помощью диска отрегулируйте температуру или нажмите TIME и с помощью диска установите время.

- Нужно ли предварительно нагревать прибор?

Прибор не нужно предварительно нагревать.

- Могу ли я готовить разные продукты в каждой области и не беспокоиться о смешивании запахов? Да, обе зоны автономны с отдельными нагревательными элементами и вентиляторами.

- Как приостановить обратный отсчет?

Таймер обратного отсчета автоматически приостанавливается, при вынимании контейнера из фритюрницы. Для восстановления процесса готовки блюда необходимо вставить контейнер в устройство в течение 10 минут, иначе установленная программа приготовления в зоне с открытым контейнером будет отменена.

- Как остановить приготовление пищи в одной и той же области во время приготовления? Чтобы остановить одну зону, сначала нажмите кнопку Zone, а затем кнопку START/STOP. Чтобы остановить приготовление в обеих областях? обе зоны, просто нажмите кнопку START / STOP.

- Безопасно ли ставить контейнера на рабочие поверхности?

Контейнеры нагреваются во время приготовления. Будьте осторожны при извлечении их из прибора и размещайте их только на термостойких поверхностях. Никогда не ставьте контейнеры вверх прибором.

- Как и когда использовать тарелку для фритюра?

Используйте тарелку для фритюра, если хотите, чтобы еда которую вы готовите получилась хрустящей. Тарелка поднимает пищу в контейнере, чтобы воздух мог циркулировать под ингредиентами и вокруг них для равномерного приготовления ингредиентов.

- Как и когда использовать решетки?

Используйте решетки, если вы хотите приготовить два слоя пищи в одном контейнере положите овощи/крахмал в нижнюю половину контейнера, а белок - в верхнюю. Не рекомендуется смешивать свежие и замороженные ингредиенты в одном контейнере. Для достижения наилучших результатов готовьте замороженные продукты в отдельном контейнере.

- Почему моя еда не приготовилась полностью?

Во время приготовления убедитесь, что контейнер полностью вставлен в основной блок. Для равномерного подрумянивания убедитесь, что ингредиенты на дне контейнера расположены ровным слоем и не перекрывают друг друга. Для равномерного обжаривания вы можете встряхивать ингредиенты в контейнерах во время всего процесса приготовления. Вы можете регулировать температуру и время в любой момент процесса готовки. Просто отрегулируйте их с помощью диска и кнопок TEMP и TIME.

- Почему моя еда подгорела?

Рекомендуется контролировать процесс готовки и вынимать блюда из фритюрницы сразу после достижения желаемого уровня обжарки. Во избежание пережаривания блюд рекомендуется вынимать пищу сразу по истечении времени приготовления.

- Почему некоторые ингредиенты обдуваются при жарке на воздухе?

Иногда вентилятор фритюрницы сдувает легкие продукты. Во избежание этого закрепляйте продукты (например, верхний кусок хлеба на бутерброде) палочками для коктейлей.

- Можно ли с помощью функции воздушное обжаривание (AIR FRY) готовить блюда в кляре?

Да, но используйте правильную технику панировки. Важно сначала посыпать продукты мукой, затем яйцом, а затем панировочными сухарями. Плотно прижмите панировочные сухари к измельченным ингредиентам, чтобы они не сдувались вентилятором во время процесса приготовления.

- Почему устройство издает звуковой сигнал?

Это происходит в двух случаях, во время окончания приготовления блюд, или если другая зона начала процесс приготовления.

- Почему экран стал черным?

Устройство находится в режиме ожидания. Нажмите кнопку питания чтобы включить его снова.

- Почему на экране отображается сообщение "E"? Устройство не работает должным образом.

Если ваше устройство не работает должным образом, обратитесь в службу поддержки по телефону: +38 (067) 654-32-86 (Viber, Telegram), или свяжитесь с нами по электронной почте по адресу: service@extremepride.com.ua, diagnostic@extremepride.com.ua или посетите НАС ОНЛАЙН: www.ninja-kitchen.com.ua



Реальный вид прибора может отличаться от изображенного на иллюстрации.

Мы постоянно стремимся совершенствовать наши продукты, поэтому приведенные здесь характеристики могут быть изменены. FOODI® и NINJA® являются зарегистрированными товарными знаками в Европе Union of SharkNinja Operating LLC. © 2024 SharkNinja Operating LLC

SharkNinja Europe Ltd
1-й / 2-й этаж дома 3150, Торн-парк,
Сентери-Уэй, Лидс,
Англия, LS15 8zb
ninjakitchen.eu

SharkNinja Germany GmbH,
Rotfeder-Ring 9,60327
Франкфурт-на-Майне,
Германия
ninjakitchen.eu

NINJA®

Double Stack XL

2 контейнері бар мультипеш

Сыйымдылығы 9.5 литр

Үлкен отбасыларға тамақ дайындау үшін

SL400EU

Пайдалану жөніндегі нұсқаулық



2 контейнері бар Ninja® Double Stack XL мультипешін

сатып алғаныңыз үшін рахмет

КЕЛЕСІНІ ТОЛТЫРЫҢЫЗ

Информацио

Модель нөмірі: _____

сериялық нөмір: _____

сатып алу күні: _____

(Чекті сақтаңыз)

сатып алу орны: _____

ТЕХНИКАЛЫҚ СИПАТТАМАЛАРЫ

Кернеу: 220-240 В ~ 50-60 Гц

Қуат: 2470 Вт

ПОРААДА: Модель мен сериялық нөмірді құрылғының артқы жағында қуат сымның жанында орналасқан QR код белгішесінен таба аласыз.



Бұл таңбалау бұл өнімді басқа тұрмыстық қалдықтармен бірге тастамау керектігін көрсетеді. Қалдықтарды бақылаусыз көдеге жарату нәтижесінде қоршаған ортаға немесе адамдардың денсаулығына ақтимал зиян келтірмеу үшін материалдық көздерді тұрақты қайта пайдалануға ықпал ету үшін оларды жауапкершілікпен тастаңыз. Пайдаланылған құрылғыны қайтару үшін қайтару және жинау жүйелерін пайдаланыңыз немесе осы өнім сатып алынған сатушыға хабарласыңыз. Олар бұл өнімді экологиялық таза өңдеу үшін ала алады.

Мазмұны

Қауіпсіздік техникасы туралы

нұсқаулық.....	2
құрылғының бөлшектері мен құрам бөліктері.....	3
мультипешпен танысу.....	5
функционалды түймелер.....	6
Басқару тақтасы.....	6
Бірінші қолданар алдында.....	6
Мультипешті пайдалану.....	7
Double Stack Pro мүмкіндігімен тамақ дайындау.....	7
DUALZONE™ технологиясымен тамақ дайындау.....	8
бір аймақта тамақ дайындау.....	9
мультипеш функциялары:	
ауамен қуыру (AIR FRY).....	9
қытырлақ болғанша қуырыңыз (MAX CRISP).....	10
пісіру (BAKE).....	10
қуыру (ROAST).....	11
жылыту (REHEAT).....	12
сусыздандыру (DEHYDRATE).....	12
дайындауды аяқтау.....	12
тазалау және техникалық қызмет көрсету.....	13
пайдалы кеңестер.....	13
ақаулықтарды жою жөніндегі Нұсқаулық.....	14

ҮЙДЕ ҚОЛДАНУҒА АРНАЛҒАН МАҢЫЗДЫ ЕСКЕРТУЛЕР. ҚОЛДАНАР АЛДЫНДА ОСЫ НҰСҚАУЛЫҚТЫ

оқып шығыңыз.

ҮЙДЕ ҚОЛДАНУҒА АРНАЛҒАН МАҢЫЗДЫ

ЕСКЕРТУЛЕР.

ҚОЛДАНАР АЛДЫНДА ОСЫ НҮСҚАУЛЫҚТЫ ОҚЫП ШЫҒЫҢЫЗ.

ЕСКЕРТУ

Бұл нұсқауларды орындамау электр тогының соғуына, өртке немесе күйікке әкелуі мүмкін, бұл мүліктің зақымдалуына, жарақаттануына немесе өліміне әкелуі мүмкін.

Электр құрылғыларын пайдалану үшін әрқашан негізгі қауіпсіздік шараларын сақтау керек, атап айтқанда мына:

- Бұл құрылғыны физикалық, сенсорлық немесе ақыл-ой қабілеті шектеулі немесе тәжірибесі мен білімі жетіспейтін адамдар қолдана алады, егер оларға құрылғыны қауіпсіз пайдалану және онымен байланысты қауіпті түсіну үшін бақылау немесе нұсқаулық берілсе.
 - Құрылғыны және оның сымын балалардың қолы жетпейтін жерде сақтаңыз. Құрылғыны балалар немесе олардың жанында қолданған кезде балаларды мұқият бақылау қажет.
 - Пайдалану кезінде құрылғыға ештеңе қоймаңыз немесе сақтамаңыз.
 - Құрылғыны келесі жағдайларда пайдаланбаңыз: газ немесе электр плитасында немесе оның жанында, қыздырылған пештерде немесе ашық оттың жанында.
 - Ешқашан адаптері бар рөзетканы пайдаланбаңыз.
 - Құрылғы сыртқы таймер немесе қашықтан басқару жүйесі арқылы пайдалануға арналмаған.
 - Ұзартқышты пайдалануға тыйым салынады. Ұзартқышты пайдалану шатасу немесе сүріну қаупін арттырады.
 - Құрылғының сымын, шанышқысын немесе алынбайтын бөлігін суға немесе басқа сұйықтыққа батырмаңыз, сонымен қатар құрылғының электр қосылымдарын суға батырмаңыз. Тек құралға кіретін аксессуарларда пісіріңіз немесе SharkNinja ұсынған аксессуарлар
 - Құрылғы мен қуат баусымының көрінетін зақымдануын үнемі тексеріп отырыңыз. Егер зақым анықталса құрылғыны пайдалануды дереу тоқтатыңыз және ресми қызмет көрсету орталығына хабарласыңыз.
 - Құрылғыны қоспас бұрын, контейнердің құрылғыға дұрыс салынғанына көз жеткізіңіз.
 - Қолданар алдында құрылғының дұрыс жиналғанына көз жеткізіңіз.
 - Құрылғы жұмыс істеп тұрған кезде желдеткішті жаппаңыз. Бұл тағамды біркелкі пісірмеуге, құрылғының зақымдалуына немесе қызып кетуіне жол бермейді.
 - Контейнерді негізгі мультитип блогына салмас бұрын, контейнер мен блоктың таза және құрғақ екеніне көз жеткізіңіз, қажет болса, оларды жұмсақ матамен сүртіңіз.
 - Бұл құрылғы тек үйде пайдалануға арналған.
- Құрылғыны мақсатсыз пайдалануға тыйым салынады. Құрылғыны көліктерде немесе қайықтарда пайдаланбаңыз. Құрылғыны ашық ауада пайдаланбаңыз. Құрылғыны дұрыс пайдаланбау оның зақымдалуына және жарақаттануына әкелуі мүмкін.
 - Құрылғы тегіс, жалпақ, тұрақты және бетінде қолдануға арналған. Құрылысты орнатқан кезде бетінің тегіс, таза және құрғақ екеніне көз жеткізіңіз. Оны пайдалану кезінде қосымша нәрселерді жылжытпаңыз.
 - Жұмыс кезінде құрылғыны жұмыс бетінің шетіне қоймаңыз.
 - SharkNinja ұсынбаған аксессуарларды пайдаланбаңыз. Аксессуарларды микротолқынды пешке, тостер пешіне, конвекциялық пешке немесе кәдімгі пешке, сондай-ақ керамикалық пешке, электр немесе газ плитасына немесе барбекю қақтамасына қоймаңыз.

SharkNinja ұсынбаған аксессуарларды пайдалану өртке, электр тогының соғуына немесе басқа жарақаттарға әкелуі мүмкін.

 - Құрылғыны пайдалану кезінде ауаның еркін айналымы үшін үстіңгі және барлық жағынан кемінде 15 см бос орын беріңіз.

- Құрылғыны орнатылған контейнерсіз пайдаланбаңыз.
- Бұл құрылғыны фритюрде қуыру үшін пайдаланбаңыз.

- Тағамның қыздыру элементтерімен жанасуын болдырмаңыз. Пісіру кезінде көп пешті толтырудың максималды деңгейінен асырмаңыз немесе асырмаңыз.

Аспаптың толып кетуі адамның жарақатына немесе мүліктің зақымдалуына әкелуі мүмкін немесе құралды қауіпсіз пайдалануға әсер етуі мүмкін.

- Рөзеткадағы кернеу өзгеруі мүмкін, бұл құрылғының жұмысына әсер етуі мүмкін. Шала пісірілген тағамнан туындауы мүмкін ауруларды болдырмау үшін тағамның ұсынылған температурада пісетініне көз жеткізу үшін термометрді пайдаланыңыз.
- Егер құрылғыдан қара түтін шыкса, штепсельді дереу рөзеткадан шығарыңыз. Пісіру аксессуарларын алып тастамас бұрын түтін тоқтағанша күтіңіз.
- Қол жетімді беттердің температурасы құрылғы пайдалану кезінде жоғары болуы мүмкін және күйік тудыруы мүмкін. Пайдалану кезінде немесе одан кейін бірден ыстық беттерге қол тигізбеңіз. Әрқашан ыстық немесе қолғап үшін қорғаныс қолғаптарын қолданыңыз және құрылғыны тұтқалардан ұстаңыз. Құрамында ыстық тамақ пен сұйықтық бар құрылғыны абайсыз пайдалану қатты күйік тудыруы мүмкін.
- Құрылғы мен сымды балалардан алыс ұстаңыз. Баусымның үстелдердің немесе үстелдің шетіне ілінуіне және оның ыстық беттермен жанасуына жол бермеңіз.



Өнімнің жұмысы мен қолданылуын түсіну үшін нұсқауларды оқып, қарау қажеттілігін көрсетеді.



Егер осы таңбаға енгізілген ескертулер ескерілмесе, дене жарақатына, өлімге немесе елеулі материалдық залалға әкелуі мүмкін қауіптің бар екендігін көрсетеді.



Ыстық бетпен жанасудан аулақ болыңыз. Күйіп қалмас үшін әрқашан қол қорғанысын қолданыңыз.



Тек үй ішінде пайдалану үшін.

БҮЛ НҮСҚАУЛЫҚТЫ КЕЙІНІРЕК ПАЙДАЛАНУ ҮШІН САҚТАҢЫЗ

- Бдыстар мен табақтар мен торлар пісіру кезінде қатты қызалды. Контейнерді немесе табақты ұрылғыдан шығару арқылы физикалық байланыстардан аулақ болыңыз. Шығарғаннан кейін әрқашан контейнерді немесе табақты ыстыққа төзімді бетке қойыңыз. Пісіру кезінде немесе одан кейін аксессуарларды ұстамаңыз.
- Құрылғыға мұндай материалдарды салмаңыз: Қағаз, картон, пластик, қуыруға арналған сөмкелер және т. б. олар өрт тудыруы мүмкін.
- Металлдан немесе шыныдан басқа кез келген материалдардан жасалған контейнерлерді пайдаланған кезде өте сақ болу керек.
- Құрылғыны өшіру үшін қажет барлық реттегіштерді "Өшірулі" күйіне бұраңыз, содан кейін, Егер құрылғы ұзақ уақыт пайдаланылмаса немесе тазалануы керек болса, штепсельді рөзеткадан шығарыңыз. Бөлшектерді тазалау, бөлшектеу, орнату немесе алу алдында, сондай-ақ сақтау алдында құрылғыны суытыңыз.
- Құрылғыны металл губкалармен тазалауға тыйым салынады. Губканың кішкене бөліктері электр элементтерімен байланысып, электр тогының соғу қаупін тудыруы мүмкін.
- Құрылғыны үнемі күтіп ұстау бойынша ұсыныстарды "тазалау және техникалық қызмет көрсету" бөлімінен қараңыз

Негізгі блок

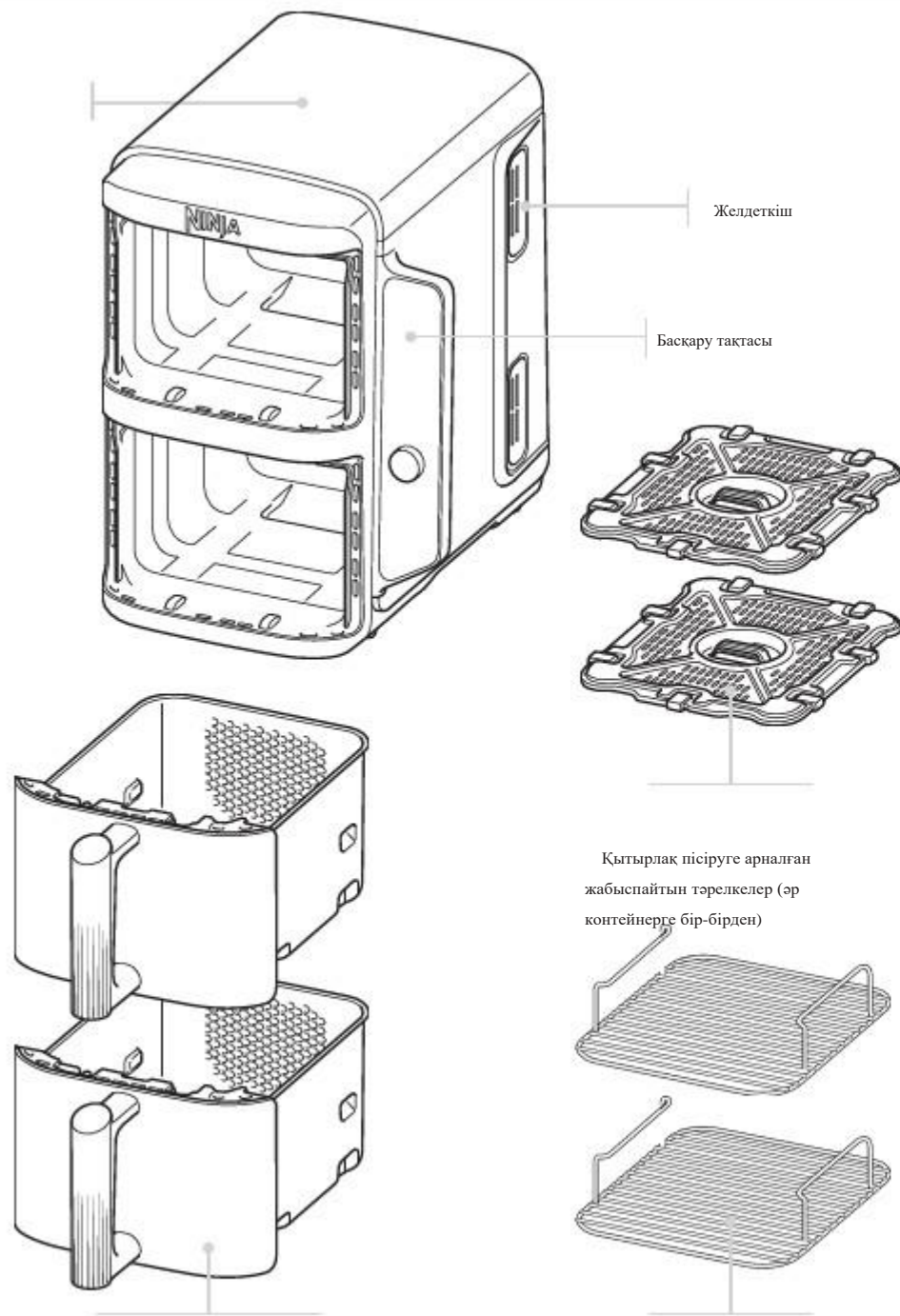

Желдеткіш

Басқару тақтасы

Қытырлақ пісіруге арналған жабыспайтын тәрелкелер (әр контейнерге бір-бірден)

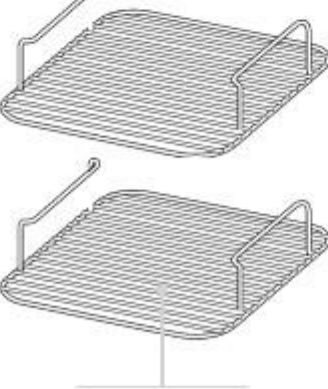

Торлар

(Әр контейнерге бір-бірден)

Жабыспайтын қаптамасы бар контейнерлер
(Әр аймаққа бір-бірден)

Қосымша бөлшектер мен аксессуарларға тапсырыс беру үшін мына www.ninja-kitchen.com.ua сайтқа кіріңіз.

ФУНКЦИОНАЛДЫ ТҮЙМЕЛЕР

Ауада қуыру (AIR FRY):

Қытырлақ болғанша қуыру (MAX CRISP):

Фри картобы мен тауық еті сияқты пісіру үшін жоғары температураны қажет ететін мұздатылған тағамдардың аз мөлшерін дайындау үшін ең қолайлы.

Пісіру (BAKE): Керемет кондитерлік өнімдер мен десерттер жасаныз

Қуыру (ROAST):

құрылғыны жұмсақ ет және басқа да тағамдар үшін пеш ретінде пайдаланыңыз.

Жылыту (REHEAT):

тамақ қалдықтары оларды ақырын қыздырып, ытырлақ қыртысқа дейін.

Сусыздандыру (DEHYDRATE):

прекрасно подходит для сушки фруктов, овощей и вяленого мяса.

Қуат түймесі: түйме

құрылғыны қосады, сонымен қатар оны өшіреді және барлық пісіру функцияларын тоқтатады.

БАСҚАРУ ТҮЙМЕЛЕРІ

1. Сол жақтағы контейнерді басқару (1 аймақ).
2. Оң жақтағы контейнерді басқару (2 аймақ).

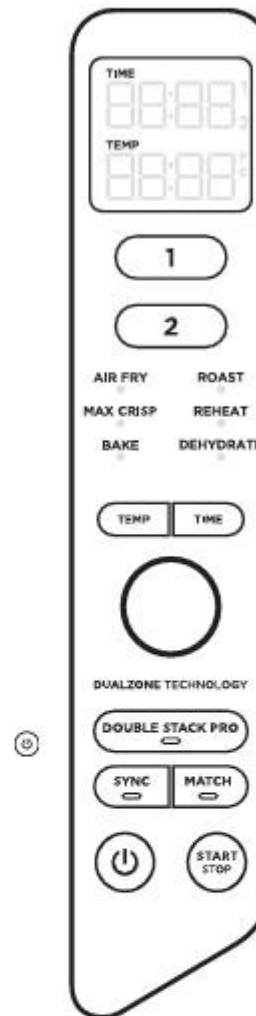

Уақытты орнату кезінде сандық дисплейде гг. XX көрсетіледі.

Темп түймесі:

TEMP, түймесін басыңыз, содан кейін дискіні бұраңыз пісіру температурасын пісіру алдында немесе пісіру кезінде реттеңіз.

Уақыт түймесі: Уақыт түймесін басыңыз, содан кейін пісіру цикліне дейін немесе пісіру кезінде кез келген функциядағы пісіру уақытын реттеу үшін дискіні бұраңыз.

DOUBLE STACK PRO: мінсіз тағамдар мен қытырлақ тағамдар үшін бір уақытта 4 тағамды 2 тәуелсіз контейнерде дайындаңыз.

SYNC түймесі: Пісіру уақыты әртүрлі болса да, екі аймақтың бір уақытта аяқталуын қамтамасыз ету үшін пісіру уақытын автоматты түрде синхрондайды.

MATCH түймесі: бір тағамның көп мөлшерін жасау үшін немесе бір функцияны, температураны және уақытты пайдаланып әртүрлі тағамдарды пісіру үшін 2-аймақ параметрлерін 1-аймақ параметрлерімен автоматты түрде сәйкестендіреді.

START/STOP түймесі: Қажетті мүмкіндікті таңдау үшін дискіні бір жағынан екінші жағына бұраңыз. START/STOP түймесін басы арқылы пісіруді бастаныз. **Үстау режимі (HOLD MODE),** SYNC режимінде құрылғыда "HOLD" жазуы көрсетіледі. Бір аймақ пісіреді, ал екінші аймақ екі аймақта пісіру уақыты синхрондалғанша температураны сақтайды.

Күту режимі (STANDBY MODE):

Басқару тақтасымен өзара әрекеттессіз 10 минуттан кейін құрылғы күту режиміне өтеді түйме күңгірт болады.

Бірінші қолданар алдында

1. Барлық орау материалдарын, жарнамалық жапсырмаларды және экран қорғағыштарын алып тастаңыз. 2. Жарақаттануды немесе мүлікке зақым келтірмеу үшін пайдалану нұсқауларына, ескертулерге және негізгі қауіпсіздік ережелеріне ерекше назар аударыңыз.
3. қытырлақ тағамдарды дайындауға арналған торларды және табақтарды ыстық, сабынды суда жуыңыз, содан кейін шайыңыз және жақсылап құрғатыңыз. Контейнерлер, торлар мен табақтар ыдыс жуғышта жууға болатын жалғыз мультипеш компоненттері. Дегенмен, контейнердің қызмет ету мерзімін ұзарту үшін оны қолмен жууға кеңес береміз. Ешқашан негізгі блокты ыдыс жуғыш машинада жууға болмайды. 4. бұл құрылғыны пайдаланған кезде ауаның дұрыс айналымы үшін оның жоғарғы жағында және барлық жағында кемінде 15 см бос орын беріңіз

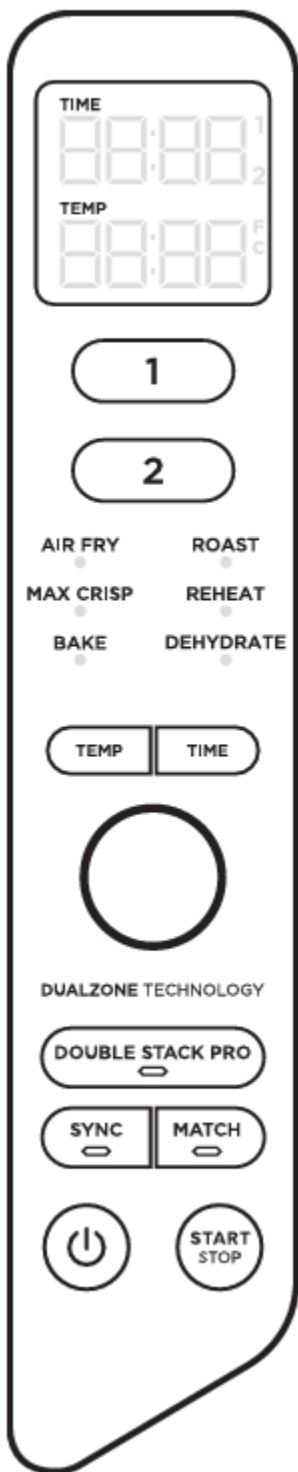

DOUBLE STACK PRO ФУНКЦИЯСЫ БАР ДАЙЫНДАУ НҮСҚАУЛЫҒЫ

Double Stack Pro бір уақытта 4 тағамды 2 тәуелсіз контейнерде дайындауға мүмкіндік береді. Сіз екі аймақта немесе тек бір аймақта пісіре аласыз.

SYNC немесе MATCH функцияларын пайдалану туралы егжей-тегжейлі нұсқаулар алу үшін 8-бетті қараңыз осы функцияларды пайдаланған кезде SYNC немесе MATCH функцияларын таңдамас бұрын Double STACK PRO түймесін басыңыз. Дайындау кезінде бір аймақта START/STOP түймесін баспас бұрын Double STACK PRO түймесін басыңыз. Әрбір функцияны пайдалану туралы толық нұсқауларды 9-12 беттерден қараңыз

БІР АЙМАҚТА ДАЙЫНДАУ УАҚЫТЫН АЯҚТАУ (ЕКІ АЙМАҚТЫ ПАЙДАЛАНҒАН КЕЗДЕ)

Дайындауды тоқтатқыңыз келетін аймақты таңдаңыз.

Дайындауды аяқтау үшін START / STOP түймесін басыңыз.

Дайындау аяқталғаннан кейін құрылғы дыбыстық сигнал береді және дисплейде 60 секунд ішінде "COOL" жазуы пайда болады.

ДАЙЫНДАУДЫ КІДІРТУ

Приготовление будет автоматически приостановлено, во время вынимания контейнера из прибора. Переустановите контейнер в мультипечь, чтобы продолжить приготовление.

SYNC ЖӘНЕ MATCH ФУНКЦИЯЛАРЫ АРҚЫЛЫ ДАЙЫНДАУ КЕЗІНДЕ

Бір контейнерді алып тастағанда, басқа контейнерде дайындау автоматты түрде тоқтатылады, осылайша екі аймақта да дайындау бірдей аяқталады. Екі аймақта дайындауды жалғастыру үшін контейнерді құрылғыға қайта орнатыңыз.

DualZone™ функциясы арқылы тамақ дайындау

DualZone технологиясы мультипештің әмбебаптығын арттыру үшін екі аймақты пайдаланады. SYNC функциясы әртүрлі пісіру параметрлеріне қарамастан, екі аймақтағы тағамдар бір уақытта қызмет етуге дайын болуын қамтамасыз етеді. Әр функцияны пайдалану туралы толық нұсқауларды 9-12 беттерден қараңыз.

SYNC (СИНХРОНДАУ)

1. тағамның дайындау уақыты, температурасы немесе тіпті функциялары әртүрлі болған кезде екі аймақта бір уақытта пісіруді аяқтау үшін: 2.Ингредиенттерді контейнерлерге салыңыз және контейнерлерді мультипешке орнатыңыз

1. 1 аймақты таңдаңыз . Дискіні пайдаланып қажетті дайындау функциясын таңдаңыз. TEMP түймесін басыңыз, содан кейін температураны орнату үшін дискіні бұраңыз және уақыт түймесін басып, уақытты орнату үшін дискіні бұраңыз.

2. 2 аймақты таңдаңыз, содан кейін дискіні пайдаланып қажетті дайындау функциясын таңдаңыз. TEMP түймесін басыңыз, температураны орнату үшін дискіні бұраңыз және уақытты орнату үшін уақыт көрсеткілерін пайдаланыңыз.

Ескерту: 2-аймақ үшін басқа дайындау функциясын таңдауға болады.

3. SYNC -ті басыңыз, содан кейін ең ұзақ уақыт аймағында пісіруді бастау үшін START/ STOP түймесін басыңыз. Басқа аймақта Hold (ұстай) мәнін көрсетеді. Құрылғы дыбыстық сигнал шығарады және пісіру аяқталғанға дейін екі аймақта бірдей уақыт болған кезде екінші аймақты белсендіреді.

ЕСКЕРТУ. Егер сіз аймақтардың бірінде тамақ пісіру уақыты аяқталуға дайын деп шешсеңіз, тиісті аймақта пісіруді тоқтатуға болады.

4. тиісті аймақты таңдап, START/STOP түймесін басыңыз. Қосымша нұсқаулар алу үшін 9-беттен қараңыз.7 пісіру аяқталғаннан кейін құрылғы дыбыстық сигнал береді, ал дисплейде 60 секунд ішінде "COOL" деген жазу пайда болады.

8. силикон ұштары бар қысқыштарды қолдану үшін ингредиенттерді мультипісіргіштен алыңыз.

MATCH КОНТЕЙНЕРЛЕРІН БІРКІТІРУ ФУНКЦИЯСЫ

1. Сол тағамның көп мөлшерін дайындау немесе бірдей пісіру функциясымен, температурамен және уақытпен әртүрлі тағамдарды дайындау үшін: 2.

Ингредиенттерді контейнерлерге

салыңыз және контейнерлерді мультипешке орнатыңыз.

3. 1 аймақты таңдаңыз. Дискіні пайдаланып қажетті пісіру функциясын таңдаңыз. TEMP түймесін басыңыз, содан кейін температураны орнату үшін дискіні бұраңыз және TIME түймесін басыңыз, содан кейін уақытты орнату үшін дискіні бұраңыз.

4. 1-аймақ теңшеулерін 1-аймаққа көшіру үшін MATCH түймесін басыңыз,содан кейін START / STOP түймесін басыңыз,екі аймақта да пісіруді бастау үшін. 5. пісіру аяқталғаннан кейін құрылғы дыбыстық сигнал береді, ал дисплейде 60 секунд ішінде "COOL" деген жазу пайда болады.

6. ингредиенттерді алып тастау немесе силикон қысқыштары / ыдыстарды пайдалану арқылы алып тастаңыз.

7. силикон ұштары бар қысқыштарды қолдану үшін ингредиенттерді баяу пештен алыңыз.

Екі аймақта бір уақытта дайындауды бастайтын, бірақ дайындауды аяқтаудың әр түрлі уақыты бар тағамдарды дайындау үшін:

1.1-аймақты таңдаңыз, содан кейін дискіні пайдаланып қажетті мүмкіндікті таңдаңыз. TEMP түймесін басыңыз, содан кейін температураны орнату үшін дискіні бұраңыз.

2.TIME түймесін басыңыз, содан кейін уақытты орнату үшін дискіні бұраңыз.

3.2-аймақты таңдап, 1 және 2-ші қадамдарды қайталаңыз.4 екі аймақта пісіруді бастау үшін

START/ STOP түймесін басыңыз.

ЕСКЕРТУ. Егер сіз аймақтардың бірінде тамақ пісіру уақыты аяқталуға дайын деп шешсеңіз, тиісті аймақта пісіруді тоқтатуға болады.

5. тиісті аймақты таңдап, START/ STOP түймесін басыңыз. Қосымша нұсқауларды 9-беттен қараңыз.6. пісіру аяқталғаннан кейін құрылғы дыбыстық сигнал береді, ал дисплейде 60 секунд ішінде "COOL" деген жазу пайда болады.

7. силикон ұштары бар қысқыштарды қолдану үшін ингредиенттерді мультипісіргіштен алыңыз.

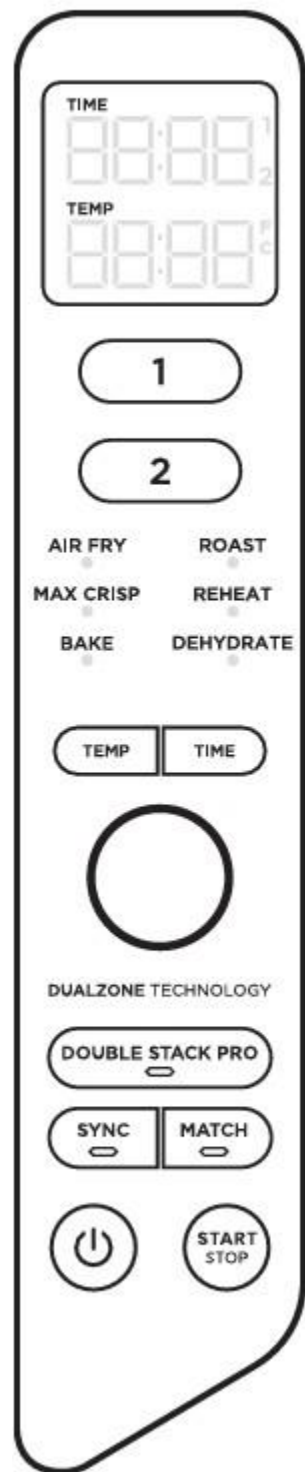

БІР АЙМАҚТА ТАМАҚ ДАЙЫНДАУ

Құрылғыны қосу үшін қуат баусымын рәзеткаға қосыңыз, содан кейін қуат түймесін басыңыз

Ауада қуыру (Air Fry)

ЕСКЕРТУ: әдепкі температура 200 °C температураға орнатылған

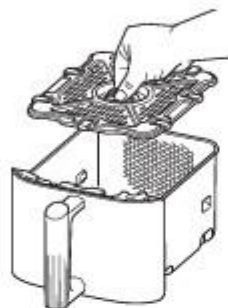

- 1-аймақты немесе 2-аймақты таңдаңыз. Дискіні пайдаланып Air Fry таңдаңыз.
- TEMP -ті басып дискіні пайдаланып қажетті температураны орнатыңыз.
- TIME түймесін басып, дискіні пайдаланып, уақытты 1 минуттық кадаммен 1 сағатқа дейін орнатыңыз. Пісіруді бастау үшін START/ STOP түймесін басыңыз

ЕСКЕРТУ: Пісіру кезінде контейнерді алып тастауға және қытырлақ болу үшін ингредиенттерді шайқауға немесе аударуға болады.

4. пісіру аяқталғаннан кейін құрылғы дыбыстық сигнал береді, ал дисплейде 60 секунд ішінде "COOL" деген жазу пайда болады.
5. силикон ұштары бар қысқыштарды қолдану үшін ингредиенттерді мультипісіргіштен алыңыз

Қытырлақ болғанша қуыру (MAX CRISP)

Ескерту. Max Crisp функциясын пайдаланған кезде температураны реттеу мүмкін емес. Әдепкі температура 240 °C температураға орнатылған.

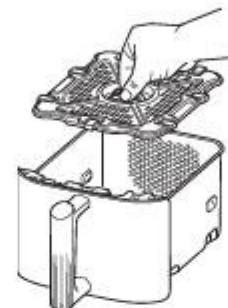

- 1-аймақты немесе 2-аймақты таңдаңыз. Дискіні пайдаланып MAX CRISP таңдаңыз.
- TEMP басып дискіні пайдаланып қажетті температураны орнатыңыз.
- TIME түймесін басып, дискіні пайдаланып уақытты 1 минуттан 30 минутқа дейін орнатыңыз. Пісіруді бастау үшін START/ STOP түймесін басыңыз
- пісіру аяқталғаннан кейін құрылғы дыбыстық сигнал береді, ал дисплейде 60 секунд ішінде "COOL" деген жазу пайда болады.
- силикон ұштары бар қысқыштарды қолдану үшін ингредиенттерді мультипісіргіштен алыңыз

Пісіру (Bake)

ЕСКЕРТУ: әдепкі температура 160°C қа орнатылған

1. Терең табакты контейнерге салыңыз (міндетті емес), содан кейін ингредиенттерді контейнерге салыңыз да, оны негізгі блокқа салыңыз

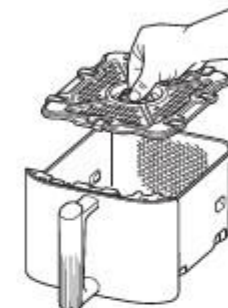

2. 1-аймақты немесе 2-аймақты таңдаңыз. Дискіні пайдаланып BAKE таңдаңыз.
- TEMP басып дискіні пайдаланып қажетті температураны орнатыңыз.
4. TIME түймесін басып, дискіні пайдаланып уақытты 1 минуттан 1 сағатқа дейін және 5 минуттан 1-4 сағатқа дейін орнатыңыз. Бастау үшін START/STOP түймесін басыңыз тамақ дайындау.

ЕСКЕРТУ: Кәдімгі пешке арналған рецепт бойынша тағамдарды дайындау үшін температураны 10 °C төмендетіңіз.

5. пісіру аяқталғаннан кейін құрылғы дыбыстық сигнал береді, ал дисплейде 60 секунд ішінде "COOL" деген жазу пайда болады
6. силикон ұштары бар қысқыштарды қолдану үшін ингредиенттерді мультипісіргіштен алыңыз

6.

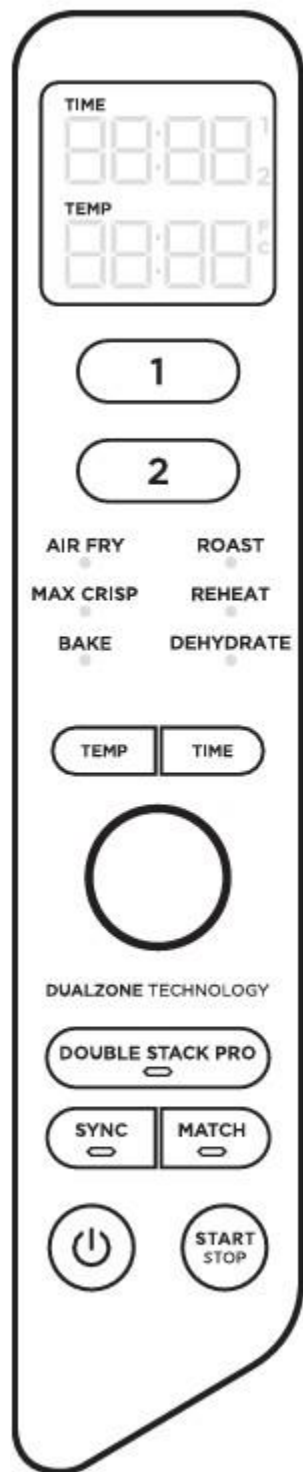

Қуыру (Roast)

Ескерту: Әдепкі Температура 160 ° C қа орнатылған.

1. Терең қуырғыш табақты контейнерге салыңыз (міндетті емес) содан кейін ингредиенттерді контейнерге салыңыз да, оны негізгі блокқа салыңыз.

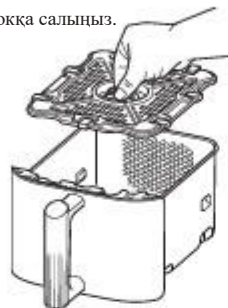

2. 1-аймақты немесе 2-аймақты таңдаңыз. Дискіні пайдаланып ROAST таңдаңыз.
3. TEMP басып дискіні пайдаланып қажетті температураны орнатыңыз.
4. TIME түймесін басып, дискіні пайдаланып, уақытты 1 минуттан 1 сағатқа дейін және 5 минуттан 1-ден 4 сағатқа дейін орнатыңыз
6. Пісіруді бастау үшін START/ STOP түймесін басыңыз.
7. пісіру аяқталғаннан кейін құрылғы дыбыстық сигнал береді, ал дисплейде 60 секунд ішінде "COOL" деген жазу пайда болады.
8. силикон ұштары бар қысқыштарды қолдану үшін ингредиенттерді мультипісіргіштен алыңыз

Жылыту (Reheat)

ЕСКЕРТУ: Әдепкі Температура 170 ° C қа орнатылған

1. Терең табақты контейнерге салыңыз (міндетті емес), содан кейін ингредиенттерді контейнерге салыңыз да, оны негізгі блокқа салыңыз.

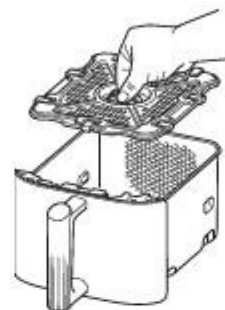

2. 1-аймақты немесе 2-аймақты таңдаңыз. Дискіні пайдаланып REHEAT таңдаңыз.
3. TEMP басып дискіні пайдаланып қажетті температураны орнатыңыз.
7. TIME түймесін басып, дискіні пайдаланып уақытты 1 минуттан 1 сағатқа дейінгі қадаммен орнатыңыз. Қыздыруды бастау үшін START /STOP түймесін басыңыз. 5. пісіру аяқталғаннан кейін құрылғы дыбыстық сигнал береді, ал дисплейде 60 секунд ішінде "COOL" деген жазу пайда болады.
6. силикон ұштары бар қысқыштарды қолдану үшін ингредиенттерді мультипісіргіштен алыңыз

Сусыздандыру (Dehydrate)

ЕСКЕРТУ: Әдепкі Температура 60 ° C қа орнатылған

1. Ингредиенттердің бір қабатын контейнерге салыңыз. Содан кейін қуырғылған табақты ингредиенттердің үстіне контейнерге салыңыз да үстіне ингредиенттердің тағы бір қабатын салыңыз.
2. 1 аймақты немесе 2 аймақты таңдаңыз. Дискіні пайдаланып DEHYDRATE таңдаңыз. Дисплейде стандартты температура пайда болады. TEMP көрсеткілерін пайдаланып қажетті температураны орнатыңыз.
3. уақыт көрсеткілерін пайдаланып, уақытты 15 минуттан 1-ден 12 сағатқа дейін орнатыңыз. Сусыздандыруды бастау үшін START/ STOP түймесін басыңыз. 4 пісіру аяқталғаннан кейін құрылғы дыбыстық сигнал береді, ал дисплейде 60 секунд ішінде "COOL" деген жазу пайда болады.
5. силикон ұштары бар қысқыштарды қолдану үшін ингредиенттерді мультипісіргіштен алыңыз

ЕСКЕРТУ: Егер SYNC функциясын пайдаланып пісіру кезінде контейнер 2 минуттан ұзағырақ шығарылса, орнатылған пісіру бағдарламасы жойылады. Пісіруді жалғастыру үшін әр аймақты қайта бағдарламалау қажет болады.

Тазалау және техникалық қызмет көрсету

Құрылғыны әр қолданғаннан кейін мұқият тазалау керек. Тазалау алдында құрылғыны әрқашан розеткадан ажыратып, оның толық суығанын күтіңіз.

Бөлім / аксессуар	Тазалау әдісі	Ыдыс жуғыш машинада жууға бола ма?
	Негізгі блок пен басқару тақтасын тазалау үшін	
Негізгі блок	оларды дымқыл шүберекпен сүртіңіз. ЕСКЕРТУ: ешқашан негізгі блокты суға немесе басқа сұйықтыққа батырмаңыз. Ешқашан негізгі блокты немесе контейнерлерді ыдыс жуғыш машинада жууға болмайды.	Жоқ
Терең табактар, торлар және контейнерлер	Оларды ыдыс жуғышта немесе қолмен жууға болады. Ыдыс жуғыш машинаны пайдаланған кезде аксессуарлардың "қарқынды" жуу циклі кезінде жуылмайтынына көз жеткізіңіз. Қолмен тазалағаннан кейін аксессуарларды құрғақ сулықпен толығымен кептіру керек немесе оларды табиғи түрде кептіру керек. Контейнерлердің қызмет ету мерзімін ұзарту үшін оларды қолмен тазалауға кеңес берміз.	Иә
Егер тамақ қалдықтары табактарға немесе контейнерлерге жабысып қалса, оларды жылы сумен және жуғыш затпен толтырылған шұңғылшаға салыңыз да, оларды сулаңыз.		

Пайдалы кеңестер

- Жақсы нәтижеге қол жеткізу үшін, Double Stack Pro мүмкіндігін пайдаланып, әрқашан көкөністерді/крахмалды контейнердің төменгі жартысына қытырлақ табаққа, ал ақуыздарды жоғарғы жартысына сөреслерге салыңыз.
- Тамақты біркелкі және жақсы қызартып пісіру үшін, контейнердегі ингредиенттерді бір қабаттап, бір-бірінің үстіне қойылмайтындай етіп орналастырыңыз. Ингредиенттерді біркелкі орналастыру және оларды жақсы қуыру үшін контейнерді қуырғыштан шығарып шайқаңыз. Пісіру процесінің кез келген кезеңінде температура мен пісіру уақытын реттеуге болады. Температураны реттегіңіз келетін аймақты таңдап, температураны реттеу үшін қарқын көрсеткілерін немесе уақытты реттеу үшін уақыт көрсеткілерін басыңыз.
- Кәдімгі пешке арналған рецептерді дайындау кезінде температураны 10 ° C дейін төмендетіңіз және қызып кетпес үшін тағамдарды жиі тексеріңіз.
- Кейде ауа қуырғыштың желдеткіші жеңіл тағамдарды үрлейді. Бұған жол бермеу үшін жеңіл ингредиенттерді бекітіңіз (мысалы, бутербродтағы наннан жоғарғы бөлігі) коктейль таяқшаларымен.

- Терең табактар мен торлар ингредиенттерді контейнерлерде көтереді, осылайша ауа ингредиенттердің астында және айналасында біркелкі қуыру үшін айналады. Пісіру функциясын таңдағаннан кейін пісіруді бастау үшін STOP / START түймесін басыңыз. Құрылғы әдепкі температура мен уақытпен жұмыс істейді. Жақсы нәтижеге қол жеткізу үшін жаңа піскен көкөністер мен картопты пісіру кезінде кем дегенде 1 ас қасық май қолданыңыз. Қаласаңыз, қытырлақ болу үшін көбірек май қосуға болады.
- Пісіру процесін бақылау және тағамдарды мультипештан алу ұсынылады, сіз қалаған қуыру деңгейіне жеткеннен кейін. Ет пен балықты пісіру кезінде ішкі температураны бақылау үшін температураны тез оқитын термометрді қолдануды ұсынамыз.
- Ас қорытуды болдырмау үшін тағамды пісіру уақыты аяқталғаннан кейін бірден алып тастау ұсынылады.

Ақаулықтарды жою жөніндегі нұсқаулық

- Бір аймақты пайдалану кезінде температураны немесе уақытты қалай реттеуге болады?

Белсенді аймақты таңдаңыз, содан кейін дискіні пайдаланып температураны реттеу үшін TEMP немесе уақытты реттеу үшін TIME теңшеуін реттеңіз.

- Екі аймақты пайдалану кезінде температураны немесе уақытты қалай реттеуге болады?

Қажетті аймақты таңдап, TEMP түймесін басып, дискіні пайдаланып температураны реттеңіз немесе TIME түймесін басып, дискіні пайдаланып уақытты орнатыңыз.

- Құрылғыны алдын ала қыздыру керек пе?

Құрылғыны алдын ала қыздырудың қажеті жоқ.

- Мен әр аймақта әртүрлі тағамдарды дайындай аламын ба және пістерді араластыру туралы алаңдамаймын ба? Иә, екі аймақ бөлек қыздыру элементтері мен желдеткіштері бар автономды.

- Кері санақты қалай тоқтатуға болады?

Контейнерді қуырғыштан шығарған кезде кері санақ таймері автоматты түрде кілдіріледі. Пісіру процесін қалпына келтіру үшін контейнерді құрылғыға 10 минут ішінде салу керек, әйтпесе ашық контейнер аймағында орнатылған пісіру бағдарламасы жойылады.

- Екі аймақта пісіру кезінде бір аймақта пісіруді қалай тоқтатуға болады?

Бір аймақты тоқтату үшін алдымен Zone түймесін, содан кейін START/STOP түймесін басыңыз. Екі аймақты тоқтату үшін БАСТАУ/ТОҚТАТУ түймесін басыңыз.

- Контейнерлерді жұмыс беттеріне қою қауіпсіз бе?

Пісіру кезінде контейнерлер қызады. Оларды құрылғыдан алып тастағанда абай болыңыз және оларды тек ыстыққа төзімді беттерге қойыңыз. Ешқашан контейнерлерді құрылғының үстіне қоймаңыз.

- Фритюрға арналған тәрелкені қалай және қашан қолдануға болады?

Сіз істеп жатқан тамақ қытырлақ болғанын қаласаңыз, терең қуыруға арналған табакты пайдаланыңыз.

Табак ингредиенттерді біркелкі пісіру үшін ауа ингредиенттердің астында және айналасында айналуы үшін ыдыстағы тағамды көтереді.

- Торларды қалай және қашан пайдалану керек?

Бір контейнерде тағамның екі қабатын дайындағыңыз келсе, торларды пайдаланыңыз көкөністерді/крахмалды контейнердің төменгі жартысына, ал ақуызды жоғарғы жаққа салыңыз. Жаңа және мұздатылған ингредиенттерді бір контейнерде араластыру ұсынылмайды. Жақсы нәтижеге қол жеткізу үшін мұздатылған тағамды бөлек контейнерде пісіріңіз.

- Неліктен менің тамағым толық дайындалмады?

Пісіру кезінде контейнердің негізгі блокқа толығымен салынғанына көз жеткізіңіз. Біркелкі қызару үшін контейнердің түбіндегі ингредиенттер біркелкі қабатта орналасқанына және қабаттаспайтынына көз жеткізіңіз. Біркелкі қуыру үшін ингредиенттерді бүкіл пісіру процесінде контейнерлерде шайқауға болады. Пісіру процесінің кез келген уақытында температура мен уақытты реттеуге болады. Оларды тек диск пен TEMP және TIME түймелері арқылы реттеңіз.

- Неліктен менің тамағым күйіп кетті?

Пісіру процесін бақылау және қуырғыштан ыдыстарды қажетті қуыру деңгейіне жеткеннен кейін бірден алу ұсынылады. Ыдыс аяқтың пісіп кетуіне жол бермеу үшін тағамды пісіру уақыты аяқталғаннан кейін бірден алып тастау ұсынылады.

- Неліктен кейбір ингредиенттер ауада қуыру кезінде үрленеді?

Кейде ауа қуырғыштың желдеткіші жеңіл тағамдарды үрлейді. Бұған жол бермеу үшін өнімдерді (мысалы, бутербродтағы наннан жоғарғы бөлігі) коктейль таяқшаларымен бекітіңіз.

- Ауада қуыру (AIR FRY) функциясын пайдаланып, сұйық қамырдағы тағамдар дайындауға бола ма?

Иә, бірақ дұрыс нан пісіру техникасын қолданыңыз. Алдымен тағамға ұн, содан кейін жұмыртқа, содан кейін кепкен нан сөбу маңызды. Кепкен нан ұсақталған Ингредиенттерге мықтап басыңыз, сонда олар пісіру процесінде желдеткішпен сөніп қалмайды.

- Неліктен құрылғы дыбыстық сигнал шығарады?

Бұл екі жағдайда, пісіру аяқталған кезде немесе басқа аймақ пісіру процесін бастаған кезде болады.

- Неліктен экран қара түсті?

Құрылғы күту режимінде. Оны қайта қосу үшін қуат түймесін басыңыз.

- Неліктен экранда "E" хабары көрсетіледі?

Құрылғы дұрыс жұмыс істемейді.

Егер сіздің құрылғыңыз дұрыс жұмыс істемесе, қолдау қызметіне хабарласыңыз: +38 (067) 654-32-86 (Viber, Telegram) немесе бізге электрондық пошта арқылы хабарласыңыз :service@extremepride.com.ua , diagnostic@extremepride.com.ua немесе бізге **ОНЛАЙН КІРІЗІЗ** :www.ninja-kitchen.com.ua



Құрылғының нақты көрінісі суретте көрсетілгеннен өзгеше болуы мүмкін.

Біз үнемі өз өнімдерімізді жетілдіруге тырысамыз, сондықтан мұнда келтірілген сипаттамаларды өзгертуге болады. FOODI® және NINJA® Еуропада тіркелген сауда белгілері болып табылады Union of SharkNinja Operating LLC. © 2024 SharkNinja Operating LLC

SharkNinja Europe Ltd
3150 үйдің 1-ші / 2-ші қабаты,
Торп-парк, Сентери-Уэй, Лидс,
Англия, LS15 8zb

SharkNinja Germany GmbH,
Rotfeder-Ring 9,60327
Франкфурт-на-Майне,
Германия