

Nikon

ЦИФРОВАЯ КАМЕРА

Z 6 III

Справочное руководство

- Перед использованием камеры внимательно прочтите этот документ.
- Чтобы обеспечить правильное использование камеры, обязательно прочтите раздел «Для вашей безопасности» (стр. 31).
- После прочтения этого документа сохраните его для дальнейшего использования.

Оглавление

Когда твоя первая фотография не может дождаться	24
Готовимся. Съемка и	24
просмотр фотографий.	26 Контент
от Nikon для просмотра фотографий	27
О контенте, предоставленном Nikon.	27
Рекомендуемый сервис и приложение.	28
Прежде чем начать	29
Содержимое упаковки.	29
Об этом документе.	30
Символы.	30
конвенций.	30
Для вашей безопасности.	31
Уведомления.	Части 38
камеры	41
Корпус камеры.	41
Панель управления.	47
Монитор.	48
Фоторежим.	48
Видеорежим.	51
Наклон монитора.	52
Видоискатель.	54
Фоторежим.	54
Видеорежим.	57
Кнопка режима монитора и датчик глаза.	59
Сенсорное управление.	62
Фокусировка и спуск затвора.	62
Настройка параметров.	63
Воспроизведение.	64
Просмотр видео.	65
The яМеню.	65

Текстовый ввод.....	65
Навигация по меню..... Кнопки Fn1 и Fn2.....	66
Использование меню.....	68
Кнопка МЕНЮ.....	69
Использование меню.....	70
Кнопка (я)Меню.....	75
яМеню.....	75
Неподвижная фотографияМеню.....	77
ВидеояМеню.....	78
ВоспроизведенияМеню.....	79
НастройкаМеню.....	80
Первые шаги.....	81
Прикрепление ремешка.....	81
Установка батареи.....	82
Удаление аккумулятора.....	82
Уровень заряда батареи.....	83
Зарядка аккумулятора.....	84
Установка карт памяти.....	87
Количество оставшихся экспозиций.....	88
Удаление карт памяти.....	90
Прикрепление объектива.....	91
Снятие линз..... Открытие монитора.....	92
Настройка камеры.....	94
Базовая фотография и воспроизведение.....	96
Делаю фотографии (б Режим).....	96
Запись видео (б Режим).....	101
Воспроизведение.....	105
Просмотр видео..... Удаление ненужных изображений.....	106
Настройки съемки.....	109

Параметры записи изображения (область изображения, качество и размер)	109
Настройка параметров области изображения	109
Настройка качества изображения	111
Выбор размера изображения	113
Фокус	115
Режим фокусировки	115
Режим зоны АФ	117
Обнаружение субъекта	121
Выбор точки фокусировки	124
Сенсорный затвор	125
Блокировка фокуса	127
Ручная фокусировка	129
Контакт	131
Выбор режима съемки	131
Длительная выдержка (только режим М)	139
Блокировка автоэкспозиции (АЕ)	142
Компенсация экспозиции	144
Режим выпуска	146
Выбор режима выпуска	146
Высокоскоростной захват кадров + (С30/С60/С120)	149
Использование таймера автоспуска (Е)	151
Чувствительность ISO	152
О чувствительности ISO	152
Автоматическое управление чувствительностью ISO	154
Баланс белого	156
О балансе белого	156
Точная настройка баланса белого	161
Выбор цветовой температуры	165
Руководство по предустановке	169
Управление изображением	174
Типы управления снимками	174
Об управлении снимками	176

Изменение элементов управления снимками.....	179
Пользовательские элементы управления изображением.....	184
Облачные элементы управления изображениями.....	188
Видеозапись.....	189
Типы видеофайлов.....	189
Тональный режим.....	191
Параметры размера и скорости видеокадра.....	192
Параметры размера кадра и скорости для видео RAW.....	192
Параметры размера кадра и скорости для других форматов видео.....	193
Битрейт.....	197
Запись видео: режим съемки.....	201
Параметры области видеоизображения.....	202
На что следует обратить внимание при съемке видео.....	204
RAW-видео.....	206
Запись HLG-видео.....	207
Запись видео N-Log.....	209
Просмотр помощи.....	209
Зум высокого разрешения.....	210
Использование масштабирования высокого разрешения.....	210
Просмотр фотографий.....	212
Просмотр фотографий.....	212
Полнокадровое воспроизведение.....	212
Воспроизведение миниатюр.....	212
Информация о фотографии.....	214
Основная информация.....	215
Данные об экспозиции.....	216
Выделите Дисплей.....	216
RGB-гистограмма.....	217
Данные о стрельбе.....	219
Обзор.....	224
Информация о файле.....	226
The яКнопка (режим воспроизведения).....	227

Фотографии.	227
Видео.	230
Видео (воспроизведение приостановлено).	232
Воспроизведение с увеличением.	233
Использование масштабирования воспроизведения.	233
Защита изображений от удаления.	235
Рейтинг картинок.	236
Выбор изображений для загрузки.	237
Фильтрованное воспроизведение.	238
«Критерии фильтрованного воспроизведения».	238
Просмотр слайд-шоу.	240
Во время шоу.	241
Удаление изображений.	242
Использование кнопки «Удалить».	242
Удаление нескольких изображений.	243
Ретушь фотографий.	246
Ретушь фотографий.	246
Обработка RAW.	249
Обработка фотографий, снятых с использованием режима «СДРТональный режим».	249
Обработка фотографий, снятых с использованием режима «ГВУТональный режим».	254
Подрезать.	260
Изменить размер.	261
Изменение размера текущего изображения.	261
Изменение размера нескольких изображений.	262
D-Lighting.	264
Выпрямиться.	265
Контроль искажений.	266
Перспективный контроль.	267
Монохромный.	268
Наложение (Добавить).	269
«Светлее» и «Темнее».	271
Движущаяся смесь.	274

Редактирование видео	276
Редактирование видео	276
Обрезка видео	277
Сохранение текущего кадра в формате JPEG	280
Создание кадров из выбранной длины отснятого материала	281
Голосовые заметки	283
Запись голосовых заметок	283
Воспроизведение голосовых заметок	285
Удаление голосовых заметок	286
Подключение к телевизорам и рекордерам HDMI	287
Подключение к устройствам HDMI	287
телевизоры	288
Регистраторы	289
Настройка параметров	289
YCbCr и разрядность	293
Выход HDMI и тональный режим	294
Внешний контроль записи	294
Подключение к смарт-устройствам	295
Приложение SnapBridge	295
Что SnapBridge может сделать для вас	295
Беспроводные соединения	296
Подключение через Bluetooth (Сопряжение)	296
Подключение через Wi-Fi	299
Подключение к компьютерам или FTP-серверам	307
Установление связи	307
Компьютеры: Подключение через USB	307
Компьютеры: подключение через беспроводную локальную сеть	307
Компьютеры: Подключение через Ethernet	307
FTP-серверы: подключение через беспроводную локальную сеть	308
FTP-серверы: подключение через Ethernet	308
Компьютеры: Подключение через USB	309
Установка NX Studio	309

Копирование изображений на компьютер с помощью NX Studio.	310
Компьютеры: подключение через беспроводную локальную сеть.	313
Утилита беспроводного передатчика.	313
Подключение к компьютерам через беспроводную локальную сеть.	314
Завершение подключения к компьютеру.	326
Компьютеры: Подключение через Ethernet.	327
Утилита беспроводного передатчика.	327
Подключение к компьютерам через Ethernet.	328
Завершение подключения к компьютеру.	333
FTP-серверы: подключение через беспроводную локальную сеть.	334
Подключение к FTP-серверам через беспроводную локальную сеть.	335
Завершение подключения к FTP-серверу.	349
FTP-серверы: подключение через Ethernet.	350
Подключение к FTP-серверам через Ethernet.	351
Завершение подключения к FTP-серверу.	357
Что можно сделать, если камера подключена к компьютеру или FTP-серверу.	358
Загрузка изображений.	358
Управление камерой.	363
Устранение неполадок с подключениями к беспроводной локальной сети и Ethernet.	365
Проблемы и решения.	365
Коды ошибок.	366
Подключение к Nikon Imaging Cloud.	368
О Nikon Imaging Cloud.	368
Подключение камеры к Nikon Imaging Cloud.	369
Коды ошибок.	376
Подключение к другим камерам.	379
Чем вам могут помочь межкамерные соединения.	379
Удаленная фотография с помощью камеры (синхронизированный выпуск).	379
Синхронизация часов (Синхронизировать дату и время).	379
Синхронизированный выпуск.	380
Настройка и использование синхронизированного выпуска.	380
Синхронизация часов камеры.	395

Облачный сервис, программное обеспечение и приложения Nikon	396
Облачный сервис	396
Облако изображений Nikon	396
Компьютерное программное обеспечение	397
NX-тетер	397
NX Студия	397
Утилита беспроводного передатчика	398
Утилита веб-камеры	398
Приложения для смартфонов (планшетов)	399
SnapBridge	399
NX МобилЭйр	399
Фотография со вспышкой	400
«На камере» и «Удаленно»	400
Вспышки, монтируемые на камеру	400
Съемка с удаленной вспышкой	400
Использование встроенной вспышки	401
Режим управления вспышкой	404
Режимы вспышки	406
Компенсация вспышки	408
Настройка компенсации вспышки	408
Ф.В. Лок	409
Съемка с удаленной вспышкой	411
Что такое съемка с удаленной вспышкой?	411
Использование удаленных вспышек	411
Радио ШИЛ	412
Установление беспроводного соединения	412
Съемка с удаленной вспышкой	416
Добавление вспышки, монтируемой на башмак	422
Оптическое ШИЛО	423
Использование оптического AWL с SB-5000 или SB-500	424
Меню фотосъемки	431
Пункты меню и значения по умолчанию	431

Сброс меню фотосъемки.	434
Папка хранения.	435
Переименование папок.	435
Выберите папку по номеру.	436
Выберите папку из списка.	437
Именованние файлов.	439
Выбор основного слота.	440
Функция вторичного слота.	441
Удаление копий.	444
Область изображения.	445
Тональный режим.	446
Качество изображения.	448
Настройки размера изображения.	449
Запись в формате RAW.	450
Настройки чувствительности ISO.	451
Баланс белого.	452
Установите Picture Control.	453
Добавьте файлы Cloud Picture Control.	453
Управление Picture Control.	454
Установите Picture Control (HLG).	455
Цветовое пространство.	456
Активный D-Lighting.	457
Длительная выдержка NR.	459
Шумоподавление при высоких ISO.	460
Контроль виньетирования.	461
Компенсация дифракции.	462
Автоматический контроль искажений.	463
Смягчение кожи.	464
Баланс впечатления от портрета.	465
Создание портретных режимов баланса впечатления.	465
Применение сохраненных режимов.	466
Уменьшение мерцания фотографий.	467

Подавление высокочастотного мерцания.....	469
Замер.....	471
Управление вспышкой.....	472
Режим управления вспышкой.....	472
Варианты беспроводной вспышки.....	473
Дистанционное управление вспышкой.....	473
Информация о радиоуправляемой вспышке.....	474
Режим вспышки.....	475
Компенсация вспышки.....	476
Режим выпуска.....	477
Режим фокусировки.....	478
Режим зоны АФ.....	479
Параметры обнаружения объектов АФ/МФ.....	480
Зона обнаружения объекта МФ.....	481
Снижение вибрации.....	482
Свяжите VR с Focus Point.....	483
Автоматический брекетинг.....	484
Брекетинг экспозиции и вспышки.....	485
Брекетинг баланса белого.....	489
ADL-брекетинг.....	492
Множественная экспозиция.....	495
Создание мультиэкспозиции.....	496
HDR-наложение.....	502
Делаем HDR-фотографии.....	503
Интервальная съемка с таймером.....	506
Интервальная съемка с таймером.....	508
Таймлапс-видео.....	516
Запись замедленного видео.....	518
Съемка со сдвигом фокуса.....	526
Фотография со сдвигом фокуса.....	528
Съемка со сдвигом пикселей.....	535
Фотосъемка с использованием сдвига пикселей.....	536

Меню видеозаписи.....	541
Пункты меню и значения по умолчанию.....	541
Сброс меню записи видео.....	543
Папка хранения.....	544
Именованние файлов.....	545
Место назначения.....	546
Тип видеофайла.....	547
Размер кадра/частота кадров.....	548
Качество видео (N-RAW).....	549
Область изображения.....	550
Настройки чувствительности ISO.....	551
Баланс белого.....	552
Установите Picture Control.....	553
Управление Picture Control.....	554
ГВУ Качество.....	555
Активный D-Lighting.....	556
Шумоподавление при высоких ISO.....	557
Контроль виньетирования.....	558
Компенсация дифракции.....	559
Автоматический контроль искажений.....	560
Смягчение кожи.....	561
Баланс впечатления от портрета.....	562
Уменьшение мерцания видео.....	563
Частота.....	563
Цифровое подавление мерцания.....	564
Подавление высокочастотного мерцания.....	565
Замер.....	566
Режим фокусировки.....	567
Режим зоны АФ.....	568
Параметры обнаружения объектов AF/MF.....	569
Обнаружение субъекта.....	569
Автофокусировка, когда объект не обнаружен.....	569

Зона обнаружения объекта МФ.	570
Снижение вибрации.	571
Электронный VR.	572
Выбор аудиовхода.	573
Чувствительность аудиовхода.	574
Аттенюатор.	575
Частотная характеристика.	576
Снижение шума ветра.	577
Разъем для микрофона.	578
Громкость наушников.	579
Таймкод.	580
«Сброс с помощью пульта».	580
Внешняя запись Центральный (HDMI).	582
Зум высокого разрешения.	583
Меню пользовательских настроек.	584
Пункты меню и значения по умолчанию.	584
Сброс пользовательских настроек.	592
a1: Выбор приоритета AF-C.	593
a2: Выбор приоритета AF-S.	594
a3: отслеживание фокуса с фиксацией.	595
Реакция AF на заблокированный выстрел.	595
a4: Используемые точки фокусировки.	596
a5: Сохраняйте точки по ориентации.	597
a6: Активация автофокусировки.	599
a7: Постоянство точки фокусировки.	600
a8: Ограничить выбор режима зоны автофокусировки.	601
a9: Обход точки фокусировки.	602
a10: Отображение точки фокусировки.	603
Режим ручной фокусировки.	603
Помощник динамической автофокусировки.	603
Дисплей фокусировки AF-C.	604
Цвет точки фокусировки 3D-слежения.	604

a11: Встроенная вспомогательная подсветка АФ.	605
a12: Пиковая фокусировка.	606
Дисплей фокусировки и пикинга.	606
Чувствительность фокус-пика.	606
Цвет выделения контуров фокусировки.	606
a13: Скорость выбора точки фокусировки.	607
a14: Кольцо ручной фокусировки в режиме AF.	608
b1: Значение шага чувствительности ISO.	609
b2: Шаги EV для контроля экспозиции.	610
b3: Простая компенсация экспозиции.	611
b4: Матричный замер, распознавание лиц.	612
b5: Центровзвешенная область.	613
b6: Точная настройка оптимальной экспозиции.	614
b7: Сохранить опыт. Когда ж/ Изменится.	615
c1: Спусковая кнопка затвора AE-L.	616
c2: Автоспуск.	617
c3: Задержка выключения питания.	618
d1: Скорость съемки в режиме CL.	619
d2: Максимальное количество выстрелов за серию.	620
d3: Параметры захвата предварительной версии.	621
d4: Синхронизация. Параметры режима выпуска.	623
d5: Режим задержки экспозиции.	624
d6: Тип затвора.	625
d7: Расширенная выдержка (M).	626
d8: Ограничить выбираемую область изображения.	627
d9: Последовательность номеров файлов.	628
d10: Режим просмотра (Фото Lv).	630
d11: Вид на звездный свет (Фото Lv).	632
d12: Теплые цвета дисплея.	633
d13: Подсветка ЖК-дисплея.	634
d14: просмотр всего в непрерывном режиме.	635
d15: Индикатор времени выпуска.	636

d16: Рамка изображения.	637
d17: Тип сетки.	638
d18: Тип виртуального горизонта.	639
Рулон.	640
Шаг.	641
d19: Отображение съемки на пользовательском мониторе.	642
d20: Пользовательский дисплей съемки в видеоискателе.	644
d21: Отображение видеоискателя с высокой частотой кадров.	e1: 645
Скорость синхронизации вспышки.	e2: Скорость затворной
вспышки.	648
e3: Компенсация экспозиции для Флэша.	649
e4: АвтосКонтроль чувствительности ISO.	650
e5: Моделирующая вспышка.	651
e6: Автоматический брекетинг (режим М).	652
e7: Порядок брекетинга.	653
e8: Приоритет импульсной вспышки.	654
f1: настроить Меню.	655
Просмотр информации о карте памяти.	657
Масштабирование разделенного экрана.	658
Информация о аккумуляторной батарее.	658
f2: Пользовательское управление (стрельба).	659
Командные диски.	671
Сохранение и вызов положений фокуса.	672
f3: Пользовательские элементы управления (воспроизведение).	676
Командные диски.	679
f4: коснитесь Fn.	682
Включить/отключить сенсорную Fn.	682
Назначить сенсорную Fn.	682
Коснитесь области Fn.	683
f5: Блокировка управления.	684
f6: Обратное вращение диска.	685
f7: отпустите кнопку, чтобы использовать диск.	686

f8: обратные индикаторы.	f9: Реверс	687
кольца фокусировки.	f10: Диапазон	688
вращения кольца фокусировки.	689 f11: Реакция	
кольца управления.		690
f12: Переключение ролей кольца фокусировки/управления.	f13:	691
Параметры кнопки привода масштабирования (PZ).	f14:	692
Полнокадровое воспроизведение видеороликов.		693
Пролистнуть вверх/пролистать вниз.		693
Пролистните направление движения.	f15:	694
Предпочитаю центр субселектора.		695
g1: настроить Меню.		696
Многоселекторная силовая диафрагма.		698
Мультиселекторная компоновка экспозиции.		698
Просмотр информации о видео.		698
g2: Пользовательские элементы управления.		699
Командные диски.	g3:	707
Блокировка управления.		708
g4: Ограничить выбор режима зоны автофокусировки.		709
g5: Скорость автофокусировки.	g6:	710
Чувствительность следящего автофокуса.		711
g7: Скорость масштабирования высокого разрешения.		712
g8: Параметры кнопки привода масштабирования (PZ).		713
g9: Точный контроль ISO (режим M).		714
g10: Расширенная выдержка (S/M).		715
g11: Просмотр помощи.	g12:	716
Узор «зебра».		717
Диапазон тонов узора.		717
Шаблон.	g13:	717
Выделите порог.		717
Среднетоновый диапазон.		718
g13: Ограничить диапазон тонов шаблона «зебра».		719
g14: Тип сетки.		720

g15: Отображение информации о яркости.	721
g16: Отображение съемки на пользовательском мониторе.	722
g17: Индикация съемки в пользовательском видеоскателье.	724
g18: Красный индикатор кадра записи.	725
Меню воспроизведения.	726
Пункты меню и значения по умолчанию.	726
Удалить.	728
Папка воспроизведения.	729
Параметры отображения воспроизведения.	730
Удалите изображения из обоих слотов.	732
Слот РВ для двухформатной записи.	733
Критерии фильтрованного воспроизведения.	734
Воспроизведение сериала.	735
Подселектор отображает первый снимок.	735
Автоматическое воспроизведение серий.	735
Список серий в виде отдельных миниатюр.	735
Обзор изображений.	736
После удаления.	737
После взрыва, шоу.	738
Автоматический поворот изображений.	739
Скопируйте изображения.	740
Копирование изображений.	740
Меню настройки.	745
Пункты меню и значения по умолчанию.	745
Отформатируйте карту памяти.	748
«Да (Полный формат)».	748
Сохраните настройки пользователя.	750
Сброс настроек пользователя.	751
Язык.	752
Часовой пояс и дата.	753
Яркость монитора.	754
Цветовой баланс монитора.	755

Яркость видоискателя.	756
Цветовой баланс видоискателя.	757
Размер дисплея видоискателя.	758
Ограничить выбор режима монитора.	759
Автоматический поворот информационного дисплея.	760
Параметры тонкой настройки автофокусировки.	761
Создание и сохранение значений точной настройки.	762
Выбор значения точной настройки по умолчанию.	764
Данные объектива без процессора.	765
Единицы измерения расстояния.	766
Сохранить положение фокуса.	767
Сохранить положение зума (объективы PZ).	768
Автоматическое отключение температуры.	769
Очистите датчик изображения.	770
Изображение Удаление пыли, ссылка на фото.	771
Получение справочных данных для удаления пыли с изображения.	771
Пиксельное картирование.	773
Комментарий к изображению.	774
Введите комментарий.	774
Прикрепить комментарий.	774
Информация об авторских правах.	775
Художник/Авторское право.	775
Прикрепите информацию об авторских правах.	775
ИПТК.	776
Создание, переименование, редактирование и копирование пресетов.	776
Удаление пресетов.	776
Встраивание пресетов.	777
Копирование пресетов на карту памяти.	777
Копирование пресетов в камеру.	778
Параметры голосовых заметок.	781
Управление голосовыми заметками.	781
Аудиовыход (воспроизведение).	782

Звуки камеры.	783
Звук затвора.	783
Объем.	783
Тип.	783
Звуковой сигнал.	783
Объем.	783
Подача.	783
Тихий режим.	785
Сенсорное управление.	786
Включить/отключить сенсорное управление.	786
Режим перчаток.	786
HDMI.	787
Приоритет USB-соединения.	788
Данные о местоположении.	789
Опции беспроводного дистанционного управления (WR).	790
Светодиодная лампа.	790
Режим связи.	791
Назначьте кнопку Fn на пульте дистанционного управления (WR).	792
Маркировка соответствия.	793
Информация о батарее.	794
USB-питание.	795
Энергосбережение (режим фото).	797
Блокировка пустого слота.	798
Сохранить/загрузить настройки меню.	799
Настройки, которые можно сохранять и загружать.	799
Сохранить настройки меню.	802
Загрузить настройки меню.	802
Сбросить все настройки.	803
Версия прошивки.	804
Автоматическое обновление.	805
Сетевое меню.	806
Пункты меню и значения по умолчанию.	806

Режим полета.	810
Облако изображений Nikon.	811
Подключитесь к Nikon Imaging Cloud.	811
Настройки Wi-Fi.	811
Варианты подключения.	812
Загрузка фотографий.	812
Варианты загрузки фотографий.	812
Просмотр ошибок.	813
О Nikon Imaging Cloud.	813
Отключите Nikon Imaging Cloud.	814
Подключитесь к смарт-устройству.	815
Сопряжение (Bluetooth).	815
Выберите изображения для загрузки.	816
Соединение Wi-Fi (режим AP).	816
Соединение Wi-Fi (режим STA).	817
Загружать в выключенном состоянии.	818
Данные о местоположении (смарт-устройство).	818
Опции беспроводного пульта дистанционного управления (ML-L7).	819
Беспроводное удаленное соединение (ML-L7).	819
Сохранить беспроводной пульт дистанционного управления.	819
Удалить беспроводной пульт дистанционного управления.	819
Назначить кнопку Fn1/Назначить кнопку Fn2.	820
Подключитесь к компьютеру.	821
Настройки сети.	821
Тип соединения.	824
Параметры.	824
Подключитесь к FTP-серверу.	826
Настройки сети.	826
Параметры.	829
Подключитесь к другим камерам.	832
Синхронизированный выпуск.	832
Настройки сети.	832

Имя группы.	833
Главный/Удаленный.	833
Список удаленных камер.	833
Синхронизировать дату и время.	833
Опции ATOMOS AirGlu BT.	834
USB.	836
Диапазон частот маршрутизатора.	837
MAC-адрес.	838
Мое меню/Недавние настройки.	839
Пункты меню и значения по умолчанию.	839
Мое меню: создание собственного меню.	840
Добавление пунктов в мое меню.	840
Удаление элементов из моего меню.	842
Изменение порядка элементов в моем меню.	843
Отображение « ПОСЛЕДНИЕ НАСТРОЙКИ ».	844
Недавние настройки: доступ к недавно использованным настройкам.	845
Как элементы добавляются в « ПОСЛЕДНИЕ НАСТРОЙКИ ».	845
Поиск неисправностей.	846
Прежде чем обращаться в службу поддержки.	846
Проблемы и решения.	848
Батарея/Дисплей.	848
Стрельба.	849
Воспроизведение.	853
Bluetooth и Wi-Fi (беспроводные сети).	855
Разнообразный.	856
Предупреждения и сообщения об ошибках.	858
Оповещения.	858
Сообщения об ошибках.	861
Технические примечания.	864
Совместимые объективы и аксессуары.	864
Дисплеи камеры.	865
Монитор.	865

Видоискатель.	873
Панель управления.	877
Совместимые вспышки.	880
Система креативного освещения Nikon (CLS).	880
Функции, доступные с CLS-совместимыми вспышками.	880
Примечания относительно дополнительных вспышек.	900
Другие совместимые аксессуары.	904
Пульты дистанционного управления ML-L7.	910
Подсоединение разъема питания EP-5B и адаптера переменного тока EH-5d, EH-5c или EH-5b.	916
Уход за камерой.	918
Длительное хранение.	918
Уборка.	918
Очистка датчика изображения.	919
Ручная очистка.	921
Уход за камерой и аккумулятором: меры предосторожности.	923
Предостережения: Использование камеры.	923
Предостережения: Использование батареек.	927
Технические характеристики.	929
Цифровая камера Nikon Z6III.	929
Разрешенные карты памяти.	943
Портативные зарядные устройства (Power Bank).	944
Емкость карты памяти.	945
Емкость карты памяти (видео).	947
Выносливость батареи.	949
Товарные знаки и лицензии.	951
Уведомления.	955
Bluetooth и Wi-Fi (беспроводная локальная сеть).	958
Документация для комплектных объективов.	964
Документация для комплектных объективов.	964
Индекс.	965
Индекс.	965
Символы, цифры.	965

А.....	965
Б.....	965
С.....	966
Д.....	966
Э.....	966
Ф.....	966
Х.....	966
Я.....	966
Л.....	967
М.....	967
Н.....	967
О.....	967
П.....	967
Р.....	967
С.....	967
Т.....	968
У.....	968
В.....	968
В.....	968

Когда твоя первая фотография не может дожидаться

ГОТОВИМСЯ

1 Вставьте аккумулятор (082).

Информацию о зарядке аккумулятора см. в разделе «Зарядка аккумулятора» (084).

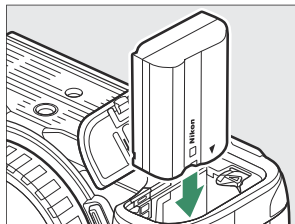

2 Вставьте карту памяти (087).

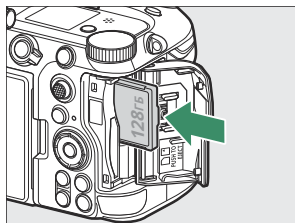

3 Прикрепите линзу (091).

- Совместите монтажную метку на объективе с соответствующей меткой на корпусе камеры (с) и поверните объектив в указанном направлении (в).
- К камере можно прикрепить ремень. Дополнительную информацию см. в разделе «Прикрепление ремешка» (081).

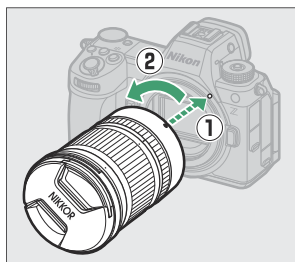

- 4 Включите камеру, затем выберите язык и установите часы ([094](#)). _

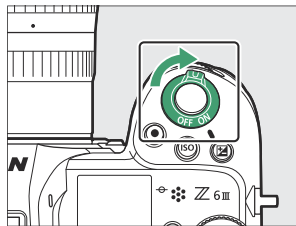

Съемка и просмотр фотографий

- 1 Для фокусировки нажмите спусковую кнопку затвора наполовину (т. е. слегка нажмите спусковую кнопку затвора и остановитесь, когда она будет нажата наполовину: [096](#)).

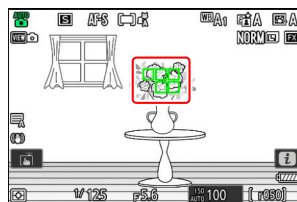

- 2 Не отрывая пальца от спусковой кнопки затвора, нажмите кнопку до конца, чтобы сделать снимок.



- 3 Посмотреть картинку ([0105](#)).

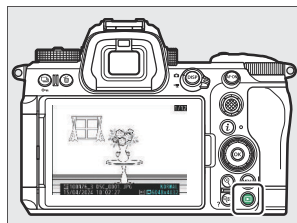

Контент от Nikon для наслаждения фотографиями

О контенте, предоставленном Nikon

Компания Nikon подготовила облачный сервис, компьютерное программное обеспечение, приложения для смарт-устройств и другой контент, чтобы вы могли еще больше наслаждаться фотографиями. Используя этот контент, вы можете делиться настройками камеры, связанными с завершением фотографий, которые вы хотите сделать, корректировать и обрабатывать сделанные вами фотографии, автоматически передавать фотографии на компьютеры и интеллектуальные устройства и многое другое.

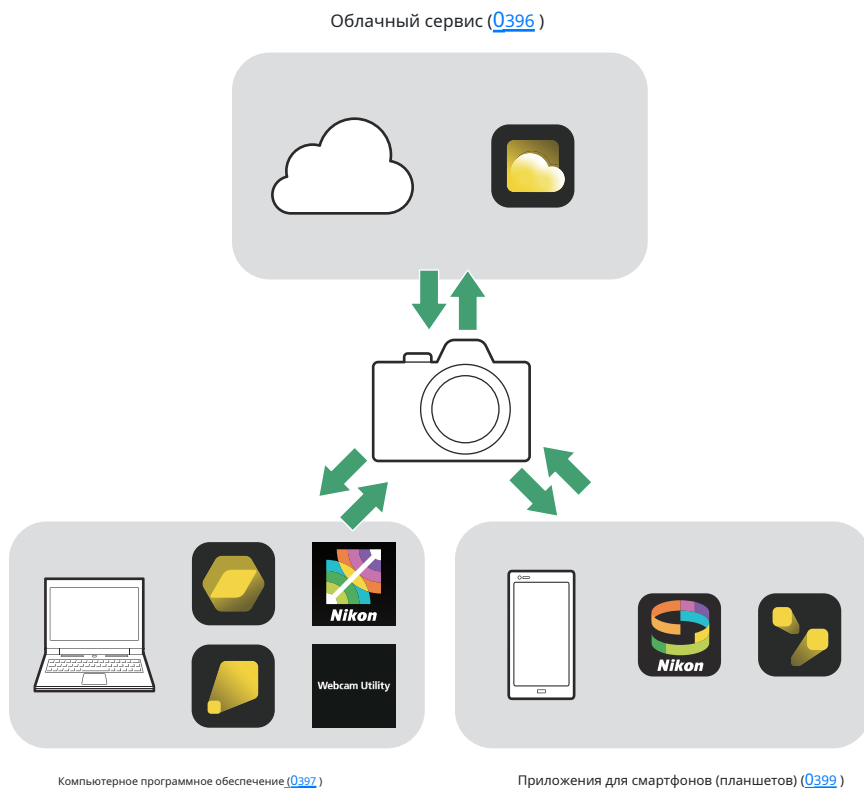

Рекомендуемый сервис и приложение

Для получения последней информации посетите веб-сайт Nikon.

Облако изображений Nikon

Nikon Imaging Cloud — это облачный сервис, предоставляющий следующие услуги.



- Передача изображений: загрузите изображения, снятые камерой, в Nikon Imaging Cloud и отправьте их во внешнее онлайн-хранилище. Рецепт обработки изображений:
- сохраните данные съемки изображений в виде рецепта. Создавайте свои собственные рецепты или выбирайте из «общедоступных рецептов».
- Предоставление Picture Controls: Загрузите Picture Controls из Nikon Imaging Cloud и импортируйте их в камеру.
- Обновление прошивки: загрузите прошивку прямо в камеру из Nikon Imaging Cloud.

Чтобы получить доступ к Nikon Imaging Cloud с компьютера или смарт-устройства, отсканируйте QR-код или введите следующий URL-адрес в веб-браузере.



<https://imagingcloud.nikon.com>

- Вы также можете проверить QR-код и URL-адрес доступа, нажав [Облако изображений Nikon] > [O Nikon Imaging Cloud] в сетевом меню камеры.

SnapBridge

SnapBridge — это приложение, которое соединяет интеллектуальное устройство и камеру по беспроводной сети, позволяя использовать такие функции, как загрузка изображений на интеллектуальное устройство и удаленная съемка.



- Приложение SnapBridge можно загрузить из Apple App Store.®или в Google Play™.



Информацию о другом программном обеспечении и приложениях см. на следующих страницах:

- Компьютерное программное обеспечение ([0397](#))
- Приложения для смартфонов (планшетов) ([0399](#))

Прежде чем начать

Содержимое упаковки

Убедитесь, что все перечисленные здесь элементы входят в комплект поставки вашей камеры.

- Корпус камеры

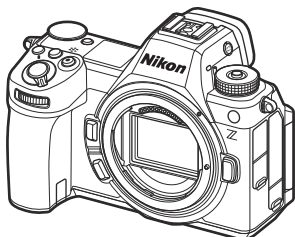

- Литий-ионная аккумуляторная батарея EN-EL15c с крышкой клемм
- Зажим для кабеля HDMI/USB (0909)
- Ремешок AN-DC26 (081) USB-кабель
- UC-E25 (0309) Руководство пользователя
- Гарантия

- Крышка башмака для аксессуаров BS-1 (прикрепляется к камере; 0908) Резиновый наглазник DK-29 (прикрепляется к камере; 0906) Крышка корпуса BF-N1
-

- Карты памяти продаются отдельно.

Центр загрузки Nikon

Посетите центр загрузки Nikon, чтобы загрузить обновления встроенного ПО, NX Studio и другое программное обеспечение Nikon, а также документацию для продуктов Nikon, включая камеры, объективы NIKKOR и вспышки.

<https://downloadcenter.nikonimglib.com/>

Об этом документе

Символы

В этом документе используются следующие символы. Используйте их, чтобы найти нужную информацию.

Д	Этот значок обозначает примечания и информацию, которую следует прочитать перед использованием продукта.
Кончик	Этот значок обозначает советы и дополнительную информацию, которая может оказаться полезной при использовании этого продукта.
0	Этот значок обозначает ссылки на другие разделы этого документа.

Конвенции

- В этой камере используются карты памяти CFexpress (тип B), XQD, SD, SDHC и SDXC. Карты памяти всех типов в данном документе называются «картами памяти». Если необходимо различать разные типы, могут использоваться термины «карта памяти CFexpress», «карта памяти XQD» и «карта памяти SD».
- В этом документе зарядные устройства для аккумуляторов называются «зарядными устройствами» или «зарядными устройствами». В этом документе изображение на мониторе фотокамеры и в видеискателе во время съемки называется «экраном съемки». В большинстве случаев на иллюстрациях изображен монитор. В этом документе
- смартфоны и планшеты называются «умными устройствами». В этом документе термины «формат FX» и «FX»
- используются для обозначения угла обзора, эквивалентного углу обзора камеры формата 35 мм («полнокадровая»), а термины «формат DX» и «DX» относятся к углу обзора, эквивалентно камере APS-C.
- В этом документе термин «настройки по умолчанию» используется для обозначения настроек, действующих на момент отгрузки. В пояснениях в этом документе предполагается, что используются настройки по умолчанию.

Для вашей безопасности

Чтобы предотвратить повреждение имущества или причинение вреда себе или другим людям, полностью прочтите раздел «Для вашей безопасности» перед использованием этого продукта.

После прочтения этих инструкций по технике безопасности сохраните их под рукой для дальнейшего использования.



ОПАСНОСТЬ: Несоблюдение мер предосторожности, отмеченных этим значком, сопряжено с высоким риском смерти или серьезной травмы.



ПРЕДУПРЕЖДЕНИЕ: Несоблюдение мер предосторожности, отмеченных этим значком, может привести к смерти или тяжелым травмам.



ОСТОРОЖНОСТЬ: Несоблюдение мер предосторожности, отмеченных этим значком, может привести к травмам или материальному ущербу.



ПРЕДУПРЕЖДЕНИЕ

Не используйте во время ходьбы или управления транспортным средством.

Несоблюдение этой меры предосторожности может привести к несчастным случаям или другим травмам.

Не разбирайте и не модифицируйте этот продукт. Не прикасайтесь к внутренним частям, которые стали открытыми в результате падения или другого несчастного случая.

Несоблюдение этих мер предосторожности может привести к поражению электрическим током или другим травмам.

Если вы заметили какие-либо отклонения, например, выделение дыма, нагревание или необычный запах, немедленно извлеките батарею или отключите источник питания.

Продолжение эксплуатации может привести к возгоранию, ожогам или другим травмам.

Хранить в сухости. Не трогайте мокрыми руками. Не беритесь за вилку мокрыми руками. Несоблюдение этих мер предосторожности может привести к возгоранию или поражению электрическим током.

Не допускайте длительного контакта кожи с этим изделием, когда оно включено или подключено к сети.

Несоблюдение этой меры предосторожности может привести к низкотемпературным ожогам.



ПРЕДУПРЕЖДЕНИЕ

Не используйте этот продукт в присутствии легковоспламеняющейся пыли или газа, например пропана, бензина или аэрозолей.

Несоблюдение этой меры предосторожности может привести к взрыву или возгоранию.

Не смотрите прямо на солнце или другой яркий источник света через объектив. Несоблюдение этой меры предосторожности может привести к ухудшению зрения.

Не направляйте вспышку или вспомогательную подсветку АФ на водителя автомобиля.

Несоблюдение этой меры предосторожности может привести к несчастным случаям.

Храните этот продукт в недоступном для детей месте.

Несоблюдение этой меры предосторожности может привести к травме или неисправности изделия. Кроме того, обратите внимание, что мелкие детали представляют собой опасность удушья. Если ребенок проглотит какую-либо часть этого продукта, немедленно обратитесь за медицинской помощью.

Не запутывайте, не обматывайте и не перекручивайте ремни на шее. Несоблюдение

этой меры предосторожности может привести к несчастным случаям.

Не используйте аккумуляторы, зарядные устройства, адаптеры переменного тока или USB-кабели, не предназначенные специально для использования с этим продуктом.

При использовании аккумуляторов, зарядных устройств, адаптеров переменного тока и USB-кабелей, предназначенных для использования с данным изделием, не следует:

- Повреждайте, модифицируйте, с силой дергайте или сгибайте шнуры или кабели, помещайте их под тяжелые предметы или подвергайте воздействию тепла или пламени.
- Используйте дорожные преобразователи или адаптеры, предназначенные для преобразования одного напряжения в другое, или преобразователи постоянного тока в переменный.

Несоблюдение этих мер предосторожности может привести к возгоранию или поражению электрическим током.

Не беритесь за вилку во время зарядки продукта или использования адаптера переменного тока во время грозы.

Несоблюдение этой меры предосторожности может привести к поражению электрическим током.

Пыль на металлических частях вилки или рядом с ними следует удалять сухой тканью. Продолжение использования может привести к возгоранию.

Не беритесь голыми руками в местах, подверженных воздействию чрезвычайно высоких или низких температур. Несоблюдение этой меры предосторожности может привести к ожогам или обморожению.



ОСТОРОЖНОСТЬ

Не оставляйте объектив направленным на солнце или другие источники яркого света.

Свет, сфокусированный линзой, может стать причиной возгорания или повреждения внутренних частей изделия. При съемке объектов с подсветкой сзади следите за тем, чтобы солнце не попадало в кадр. Солнечный свет, сфокусированный на камере, когда солнце находится близко к кадру, может привести к возгоранию.

Выключайте этот продукт, если его использование запрещено. Отключите функции беспроводной связи, если использование беспроводного оборудования запрещено.

Радиочастотное излучение, создаваемое этим изделием, может создавать помехи в работе оборудования на борту самолета, в больницах или других медицинских учреждениях.

Если изделие не будет использоваться в течение длительного периода, извлеките аккумулятор и отсоедините адаптер переменного тока.

Несоблюдение этой меры предосторожности может привести к возгоранию или неисправности изделия.

Не используйте вспышку при контакте с кожей или предметами или в непосредственной близости от них.

Несоблюдение этой меры предосторожности может привести к ожогам или возгоранию.

Не оставляйте изделие там, где оно будет подвергаться воздействию чрезвычайно высоких температур в течение длительного периода времени, например, в закрытом автомобиле или под прямыми солнечными лучами.

Несоблюдение этой меры предосторожности может привести к возгоранию или неисправности изделия.

Не смотрите прямо на вспомогательную подсветку АФ.

Несоблюдение этой меры предосторожности может оказать неблагоприятное воздействие на зрение.

Не перевозите камеры или объективы с прикрепленными штативами или аналогичными аксессуарами.

Несоблюдение этой меры предосторожности может привести к травме или неисправности изделия.

Не прикасайтесь к картам памяти, когда на мониторе или в видеодискетеле отображается предупреждение о высокой температуре.

Карты памяти будут горячими, что может привести к ожогам или к их падению и повреждению при извлечении. Обратите внимание, что корпус камеры и батареи также могут быть горячими.



Держите изделие на расстоянии не менее 5 см (2,0 дюйма) от кардиостимуляторов и других медицинских устройств. Медицинские устройства, находящиеся в непосредственной близости, могут подвергнуться воздействию магнита или магнитов в изделии.



ОПАСНОСТЬ (Батарейки)

Не обращайтесь с аккумуляторами неправильно.

Несоблюдение следующих мер предосторожности может привести к протечке, перегреву, разрыву или возгоранию батарей:

- Используйте только аккумуляторные батареи, одобренные для использования в этом изделии. Не
- подвергайте аккумуляторы воздействию огня или чрезмерного тепла.
- Не разбирайте.
- Не допускайте короткого замыкания клемм, прикасаясь ими к ожерельям, шпилькам или другим металлическим предметам.
- Не подвергайте аккумуляторы или изделия, в которые они вставлены, сильным физическим ударам. Не
- наступайте на батареи, не прокалывайте их гвоздями и не ударяйте молотком.

Заряжайте только согласно указаниям.

Несоблюдение этой меры предосторожности может привести к протечке, перегреву, разрыву или возгоранию батарей.

При попадании жидкости из аккумулятора в глаза промойте их большим количеством чистой воды и немедленно обратитесь за медицинской помощью.

Промедление может привести к травмам глаз.

Следуйте инструкциям персонала авиакомпании.

Аккумуляторы, оставленные без присмотра на большой высоте и в среде без давления, могут протечь, перегреться, взорваться или загореться.



ВНИМАНИЕ (Батареи)

Храните батарейки в недоступном для детей месте.

Если ребенок проглотил батарейку, немедленно обратитесь за медицинской помощью.

Храните аккумуляторы в недоступном для домашних животных и других животных месте.

Батареи могут протечь, перегреться, взорваться или загореться в случае их укуса, жевания или иного повреждения животными.

Не погружайте аккумуляторы в воду и не подвергайте их воздействию дождя.

Несоблюдение этой меры предосторожности может привести к возгоранию или неисправности изделия. Если изделие намокнет, немедленно вытрите его полотенцем или подобным предметом.



ВНИМАНИЕ (Батареи)

Немедленно прекратите использование, если заметите какие-либо изменения в батареях, например изменение цвета или деформацию. Прекратите зарядку аккумуляторных батарей EN-EL15c, если они не заряжаются в течение указанного периода времени.

Несоблюдение этих мер предосторожности может привести к протечке, перегреву, разрыву или возгоранию батарей.

Когда батареи больше не нужны, изолируйте их клеммы скотчем.

Контакт металлических предметов с клеммами может привести к перегреву, разрыву или возгоранию.

Если жидкость из аккумулятора попала на кожу или одежду человека, немедленно промойте пораженный участок большим количеством чистой воды.

Несоблюдение этой меры предосторожности может привести к раздражению кожи.

● ПРЕДУПРЕЖДЕНИЕ для клиентов в США.



Внутри этого изделия находится незаменяемый таблеточный элемент или батарейка-таблетка. Перерабатывайте или утилизируйте этот продукт в соответствии с местными правилами. Никогда не пытайтесь разобрать изделие, чтобы извлечь батарею.



ПРЕДУПРЕЖДЕНИЕ

- **ОПАСНОСТЬ ПРОГЛАТЫВАНИЯ:** Данное изделие содержит батарейку-таблетку или батарейку-таблетку.
- **СМЕРТЬ** или серьезная травма может произойти при проглатывании.
- Проглоченный таблеточный элемент или батарейка-таблетка могут стать причиной **Внутренние химические ожоги** всего лишь за **2 часа**. **ДЕРЖАТЬ**
- новые и использованные аккумуляторы **ВНЕ ДОСТУПНОСТИ ДЛЯ ДЕТЕЙ**
- **Немедленно обратитесь за медицинской помощью** если есть подозрение, что батарея была проглочена или вставлена в любую часть тела.



- Извлеките и немедленно утилизируйте или утилизируйте использованные батареи в соответствии с местными правилами и храните их в недоступном для детей месте. НЕ выбрасывайте батареи в бытовой мусор и не сжигайте.
- Даже использованные батареи могут стать причиной серьезной травмы или смерти.
- Позвоните в местный токсикологический центр для получения информации о лечении.
- Тип батареи: Марганцево-литиевая аккумуляторная батарейка типа «таблетка».
- Номинальное напряжение: 3,0 В.
- Неперезаряжаемые батареи не подлежат перезарядке. Не применяйте силу, не перезаряжайте, не разбирайте, не нагревайте выше 60 °C (140 °F) и не сжигайте.

Это может привести к травме из-за выхода воздуха, утечки или взрыва, что приведет к химическим ожогам.

Уведомления

- Никакая часть документации, прилагаемой к данному изделию, не может быть воспроизведена, передана, расшифрована, сохранена в поисковой системе или переведена на любой язык в любой форме и любыми средствами без предварительного письменного разрешения компании Nikon.
- Компания Nikon оставляет за собой право изменять внешний вид и характеристики аппаратного и программного обеспечения, описанного в данной документации, в любое время и без предварительного уведомления.
- Компания Nikon не несет ответственности за любой ущерб, возникший в результате использования данного продукта.
- Несмотря на то, что были приложены все усилия для обеспечения точности и полноты информации в данной документации, мы будем признательны, если вы сообщите о любых ошибках или упущениях представителю Nikon в вашем регионе (адрес указывается отдельно).

● Уведомление о запрете копирования или воспроизведения.

Обратите внимание, что простое владение материалом, скопированным или воспроизведенным в цифровом виде с помощью сканера, цифровой камеры или другого устройства, может преследоваться по закону.

- **Предметы, копирование или воспроизведение которых запрещено законом.**

Не копируйте и не воспроизводите бумажные деньги, монеты, ценные бумаги, государственные облигации или облигации местных органов власти, даже если на таких копиях или репродукциях стоит штамп «Образец».

Копирование или воспроизведение бумажных денег, монет или ценных бумаг, находящихся в обращении на территории иностранного государства, запрещено.

Если не получено предварительное разрешение правительства, копирование или воспроизведение неиспользованных почтовых марок или открыток, выпущенных правительством, запрещено.

Копирование или воспроизведение государственных марок и заверенных документов, предусмотренных законом, запрещается.

- **Предостережения относительно некоторых копий и репродукций**

Правительство выпустило предостережения относительно копий или репродукций ценных бумаг, выпущенных частными компаниями (акции, векселя, чеки, подарочные сертификаты и т. д.), проездных билетов или купонных билетов, за исключением случаев, когда необходимо предоставить минимум необходимых копий для использования в деловых целях. компанией. Кроме того, не копируйте и не воспроизводите паспорта, выданные правительством, лицензии, выданные государственными учреждениями и частными группами, удостоверения личности и билеты, такие как пропуска и купоны на питание.

- **Соблюдайте уведомления об авторских правах**

В соответствии с законом об авторском праве фотографии или записи произведений, защищенных авторским правом, сделанные с помощью камеры, не могут использоваться без разрешения владельца авторских прав. Исключения касаются личного использования, но учтите, что даже личное использование может быть ограничено в случае фотографий или записей выставок или живых выступлений.

● Аксессуары бренда Nikon.

Данное изделие предназначено для использования с аксессуарами марки Nikon. Компания Nikon не несет ответственности за любой ущерб, причиненный в результате несчастных случаев, таких как неисправности или возгорание, которые явно связаны с использованием аксессуаров сторонних производителей. В этих случаях гарантия Nikon не распространяется на ремонт продукции Nikon. Пожалуйста, поймите это заранее.

● Батареи

Литий-ионные аккумуляторные батареи EN-EL15c предназначены для использования только с продукцией Nikon. Компания Nikon не несет ответственности за любые неисправности или несчастные случаи, возникшие в результате использования с зарядными устройствами или другими продуктами которые несовместимы с EN-EL15c.

- Остерегайтесь поддельных батареек. Такие аккумуляторы не выдерживают потенциал Камера будет работать в полную силу, иначе и могут привести к перегреву, возгоранию, разрушению аккумуляторов. произойдет утечка.

- Литий-ионная аккумуляторная батарея EN-EL15c имеет логотип Nikon, графическое уплотнение указывающий на то, что это подлинный продукт Nikon.



● Карты памяти

- Карты памяти могут быть горячими после использования. Соблюдайте осторожность при извлечении карт памяти из фотокамеры.
- Не выполняйте следующие операции во время форматирования или во время записи, удаления или копирования данных на компьютер или другое устройство. Несоблюдение этих мер предосторожности может привести к потере данных или повреждению камеры или карты памяти.
 - Не вынимайте и не вставляйте карты памяти.
 - Не выключайте камеру.
 - Не снимайте батарею.
 - Не отключайте адаптеры переменного тока.
- Не прикасайтесь к терминалам карты пальцами или металлическими предметами.
- Не применяйте чрезмерную силу при обращении с картами памяти. Несоблюдение этой меры предосторожности может привести к повреждению карты.
- Не сгибайте и не роняйте карты памяти и не подвергайте их сильным физическим ударам. Не
- подвергайте карты памяти воздействию воды, тепла или прямых солнечных лучей.
- Не форматируйте карты памяти на компьютере.

ДПрежде чем делать важные снимки

Прежде чем делать снимки в важных случаях (например, на свадьбе или перед тем, как взять камеру в поездку), сделайте пробный снимок, чтобы убедиться, что камера работает нормально. Компания Nikon не несет ответственности за ущерб или упущенную выгоду, которые могут возникнуть в результате неисправности изделия.

ДОбучение на протяжении всей жизни

В рамках программы Nikon «Обучение на протяжении всей жизни» по постоянной поддержке продукции и обучению постоянно обновляемая информация доступна в режиме онлайн на следующих сайтах:

- **Для пользователей в США:** <https://www.nikonusa.com/> **Для**
 - **пользователей в Канаде:** <https://www.nikon.ca/> **Для**
 - **пользователей в Мексике:** <https://www.nikon.com.mx/>
 - **Для пользователей в Латинской Америке:** <https://www.nikonamericalatina.com/> **Для**
 - **пользователей в Европе:** <https://www.europe-nikon.com/support/>
 - **Для пользователей в Азии, Океании, на Ближнем Востоке и в Африке.:** <https://www.nikon-asia.com/> Посетите эти сайты, чтобы быть в курсе самой последней информации о продуктах, советах, ответов на часто задаваемые вопросы (FAQ), а также общих рекомендаций по цифровым изображениям и фотографии. Дополнительную информацию можно получить у представителя Nikon в вашем регионе. Контактную информацию см. по следующему URL-адресу: <https://imaging.nikon.com/>
-

Части камеры

Корпус камеры

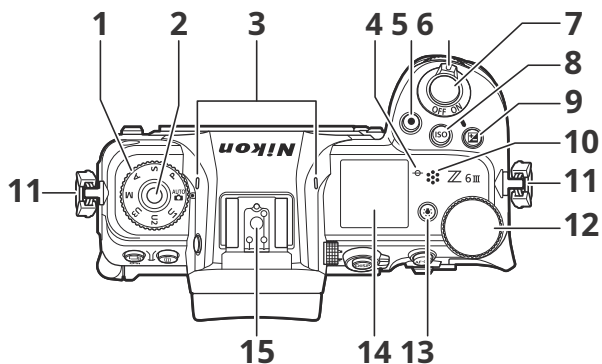

1 Диск выбора режимов ([0131](#))

2 Снятие блокировки диска выбора режимов ([0131](#))

3 Стереомикрофон ([0101](#))

4 Метка фокальной плоскости (Е; [0130](#))

5 Кнопка записи видео ([0101](#))

6 Выключатель питания ([094](#))

7 Спусковая кнопка затвора ([096](#))

8 Кнопка чувствительности ISO (С; [0152](#))

9 Кнопка компенсации экспозиции (Е; [0144](#))

10 Спикер

11 Ушко для ремня фотоаппарата ([081](#))

12 Главный диск управления

13 Кнопка подсветки (Д; [046](#))

14 Панель управления ([047](#), [0877](#))

15 Башмак для аксессуаров (для дополнительной вспышки; [0401](#), [0880](#))

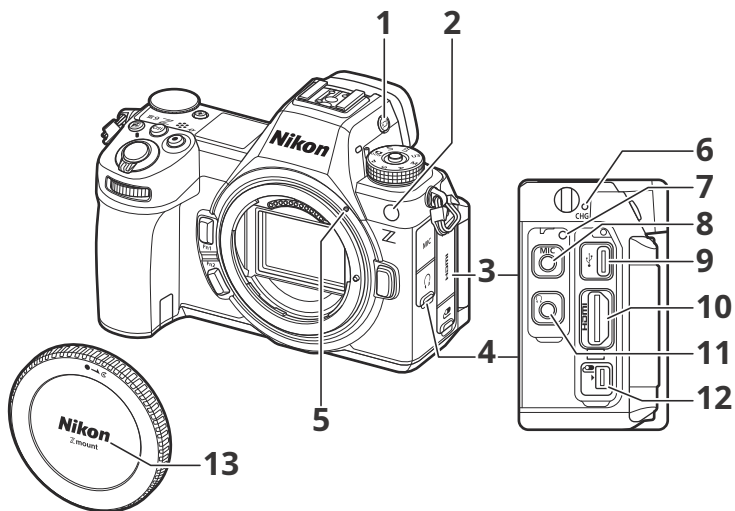

1 Кнопка режима монитора (M; [059_0759](#))

2 Вспомогательная подсветка АФ ([099_0605](#))

Лампа уменьшения эффекта «красных глаз» ([0406](#)) Лампа автоспуска ([0151](#))

3 Крышка для разъема для аксессуаров и разъема USB и HDMI-разъемы

4 Чехол для микрофона и наушников
разъемы

5 Метка крепления объектива ([091](#))

6 Лампа зарядки ([084](#))

7 Резьбовое отверстие для зажима кабеля HDMI/USB
([0909](#))

8 Разъем внешнего микрофонного/линейного входа
([0573_0907](#))

9 USB-разъем ([0309_0795](#)) _____

10 Разъем HDMI ([0287](#)) _____

11 Разъем для наушников ([0579](#)) _____

12 Дополнительный терминал

13 Крышка корпуса ([091](#))

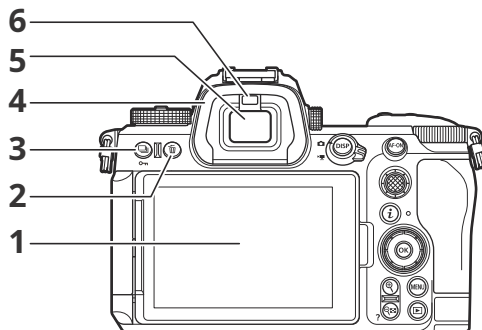

1 Монитор ([062,0125](#))

2 Кнопка Удалить (O; [0108,0242](#))

3 Кнопка режима спуска (v; [0146](#))

Кнопка защиты (r; [0235](#))

4 Резиновый наглазник ([0906](#))

5 Видоискатель ([054](#))

6 Датчик глаза ([059](#))

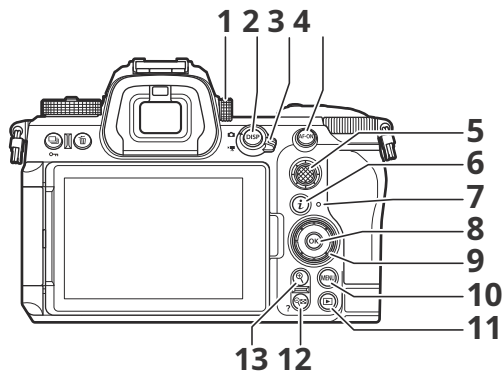

1 Управление диоптрийной коррекцией ([061](#))

2 Кнопка ДИСП (д; [050](#))

3 Выбор фото/видео ([096,0101](#))

4 Кнопка AF-ON (Б; [0128](#))

5 Подселектор ([0124,0127,0142](#))

6 «кнопка «Я» (я; [075,0227](#))

7 Индикатор доступа к карте памяти ([099,](#)
[0102](#))

8 кнопка ОК (Дж; [070](#))

9 Мульти-selector ([070](#))

10 Кнопка МЕНЮ (Г; [069](#))

11 Кнопка воспроизведения (К; [0105,0212](#))

12 Кнопка уменьшения масштаба/миниатюр при воспроизведении
(Вт; [0212,0233](#)) Кнопка
помощи (Вопрос; [073](#))

13 Кнопка увеличения масштаба воспроизведения (Х; [0129,](#)
[0212,0233](#))

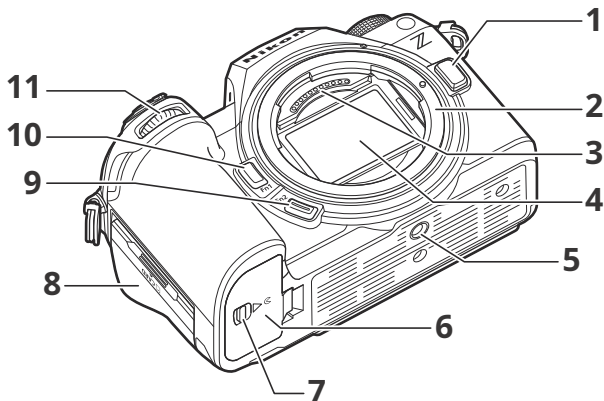

1 Кнопка освобождения объектива ([092](#))

2 Крепление объектива ([091,0130](#))

3 Контакты процессора

4 Датчик изображения ([0919](#))

5 Разъем для штатива

6 Крышка батарейного отсека

7 Защелка крышки аккумуляторного отсека

8 Крышка гнезда карты памяти ([087](#))

9 Кнопка Fn2 (к:[068](#))

10 Кнопка Fn1 (дж:[068](#))

11 Вспомогательный диск управления

Д Не прикасайтесь к датчику изображения

Ни при каких обстоятельствах не следует оказывать давление на датчик изображения, тыкать в него чистящими средствами или подвергать его воздействию мощных потоков воздуха из вентилятора. Несоблюдение этой меры предосторожности может привести к появлению царапин или иному повреждению датчика. Информацию об очистке датчика изображения см. в разделе «Очистка датчика изображения» ([0919](#)).

Совет: Серийный номер продукта

Серийный номер этого продукта можно узнать, открыв монитор.

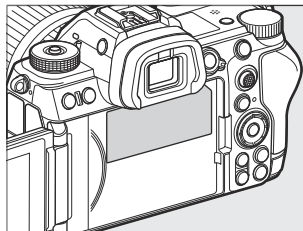

Совет: ЖК-подсветка

Нажмите кнопку. Кнопка включения подсветки панели управления. Нажмите кнопку еще раз, чтобы выключить свет.

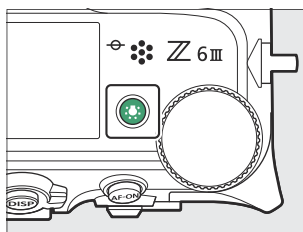

Панель управления

Панель управления загорается, когда камера включена. При настройках по умолчанию отображаются следующие индикаторы. Полный список индикаторов, которые могут отображаться, см. в разделе «Панель управления» ([0877](#)) в разделе «Дисплей камеры» главы «Технические примечания».

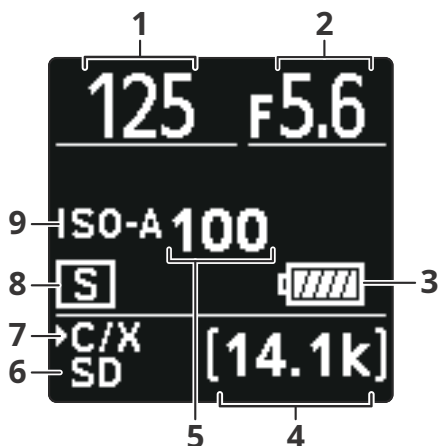

1 Выдержка ([0133,0135](#)) _____

2 Диафрагма ([0134,0135](#)) _____

3 Индикатор заряда батареи ([083](#)) _____

4 Количество оставшихся снимков ([088,](#)
[0945](#)) _____

Доступное время записи ([0101](#)) _____

5 Чувствительность ISO ([0152](#)) _____

6 Индикатор карты памяти (слот для SD-карты;
[087](#)) _____

7 Индикатор карты памяти (CFexpress/XQD
слот для карт; [087](#)) _____

8 Режим выпуска ([0146](#)) _____

9 Индикатор чувствительности ISO ([0152](#)) _____

Индикатор автоматической чувствительности ISO ([0154](#)) _____

Монитор

При настройках по умолчанию на мониторе появляются следующие индикаторы. Полный список индикаторов, которые могут отображаться, см. в разделе «Монитор» в разделе «Дисплей камеры» ([0865](#)) в главе «Технические примечания».

Фоторежим

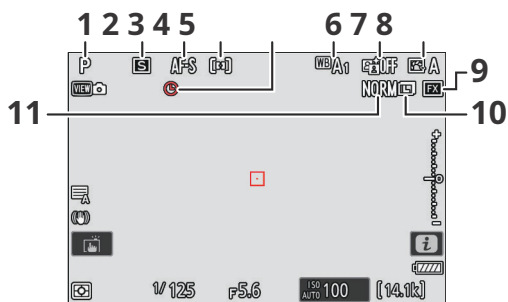
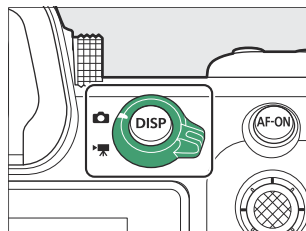

1 Режим съемки ([0131](#))

2 Режим выпуска ([0146](#))

3 Режим фокусировки ([0115](#))

4 Режим зоны АФ ([0117](#))

5 Гикона ([095](#))

6 Баланс белого ([0156](#))

7 Активный D-Lighting ([0457](#))

8 Управление изображением ([0174](#))

9 Область изображения ([0109](#))

10 Размер изображения ([0113](#))

11 Качество изображения ([0111](#))

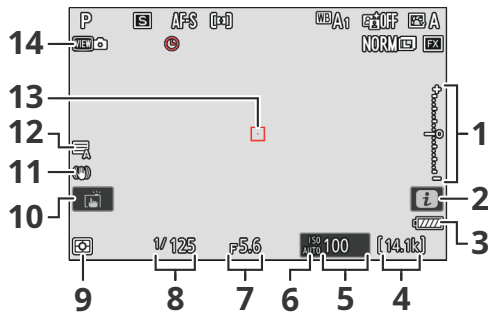

1 Индикатор экспозиции

- Контакт ([0138](#))
- Компенсация экспозиции ([0144](#))

2 Яикона ([075,0227](#))

3 Индикатор заряда батареи ([083](#))

4 Количество оставшихся снимков ([088,](#)
[0945](#))

5 Чувствительность ISO ([0152](#))

6 Индикатор чувствительности ISO ([0152](#))

Индикатор автоматической чувствительности ISO ([0154](#))

7 Диафрагма ([0134,0135](#))

8 Выдержка ([0133,0135](#))

9 Измерение ([0471](#))

10 Сенсорная съемка ([0125](#))

11 Индикатор снижения вибрации ([0482](#))

12 Тип затвора ([0625](#))

13 Точка фокусировки ([0124](#))

14 Режим просмотра (просмотр фото в реальном времени; [0630](#))

Совет: Использование монитора с камерой в «вертикальной» ориентации В

режиме фото воспроизведение, яменно, а экраны съемки поворачиваются в соответствии с ориентацией камеры.

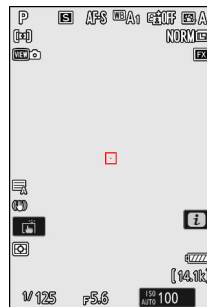

Совет: выбор дисплея

Нажмите кнопку **ДИСП** кнопку для циклического переключения дисплея съемки. Выберите один из пяти дисплеев, каждый из которых имеет настраиваемый набор значков и индикаторов. Отображаемые элементы можно выбрать с помощью пользовательской настройки d19 [Пользовательский дисплей для съемки на мониторе] ([O642](#)).

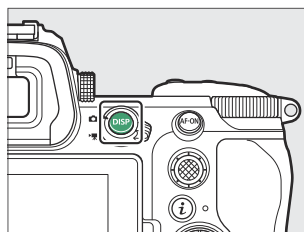

Видеорежим

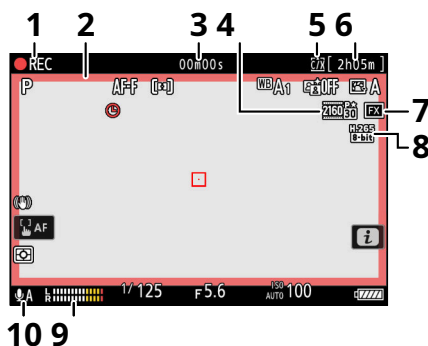
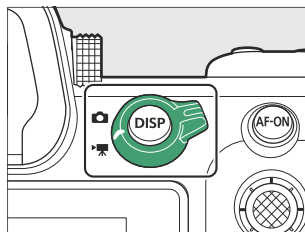

1 Индикатор записи

Индикатор «Нет видео» ([0103](#))

2 Индикатор записи (красная рамка; [0725](#))

3 Длина записанного материала

4 Размер кадра и скорость ([0192](#))

5 Место назначения ([0546](#))

6 Доступное время записи

7 Область изображения ([0202](#))

8 Тип видеофайла ([0189](#))

9 Уровень звука ([0574](#))

10 Чувствительность аудиовхода ([0574](#))

Совет: Использование монитора с камерой в «вертикальной» ориентации В режиме

видео воспроизведение и воспроизведения Дисплеи меню поворачиваются в соответствии

с ориентацией камеры.



Наклон монитора

Монитор можно наклонять и поворачивать.

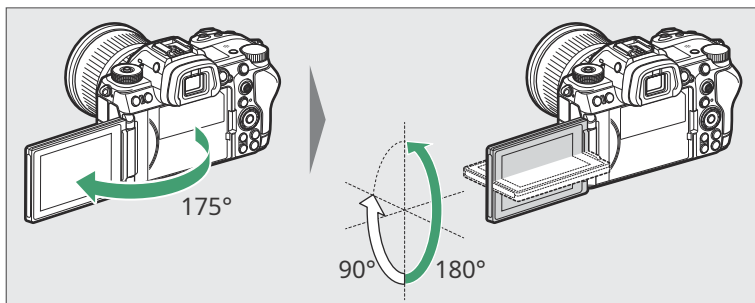

Обычное использование:

Монитор обычно используется в положении для хранения экраном наружу.

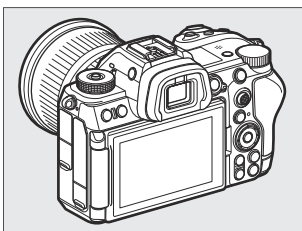

Снимки с низкого ракурса:

Наклоните монитор вверх, чтобы делать снимки, держа камеру низко.

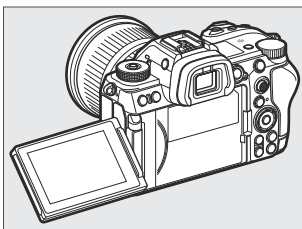

Снимки с высокого ракурса:

Наклоните монитор вниз, чтобы делать снимки, держа камеру высоко.

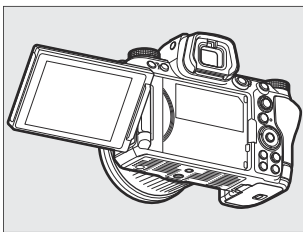

ДПредостережения: Использование монитора

- Аккуратно поворачивайте монитор в пределах его шарниров. Применение чрезмерной силы может привести к повреждению камеры или монитора.
 - Мы рекомендуем вернуть монитор в положение для хранения экраном внутрь, чтобы на нем не было пыли и царапин, когда он не используется.
 - Не поднимайте и не переносите камеру за монитор. Несоблюдение этой меры предосторожности может привести к повреждению камеры.
-

Видоискатель

При настройках по умолчанию в видоискателе появляются следующие индикаторы. Полный список индикаторов, которые могут отображаться, см. в разделе «Видоискатель» в разделе «Дисплей камеры» ([0873](#)) в главе «Технические примечания».

Фоторежим

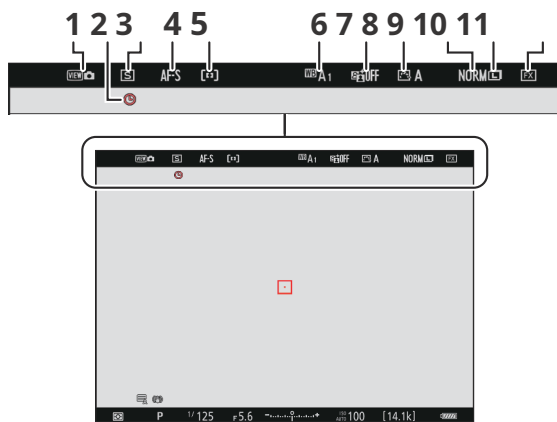
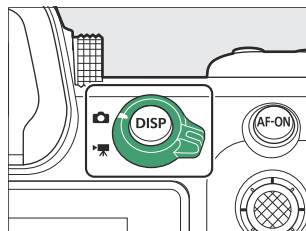

1 Режим просмотра (просмотр фото в реальном времени; [0630](#))

2 Гистограмма ([095](#))

3 Режим выпуска ([0146](#))

4 Режим фокусировки ([0115](#))

5 Режим зоны АФ ([0117](#))

6 Баланс белого ([0156](#))

7 Активный D-Lighting ([0457](#))

8 Управление изображением ([0174](#))

9 Качество изображения ([0111](#))

10 Размер изображения ([0113](#))

11 Область изображения ([0109](#))

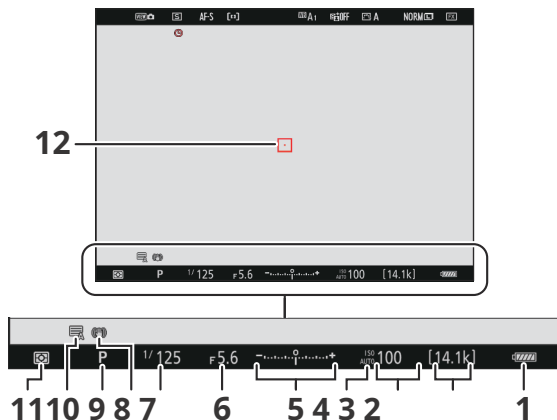

1 Индикатор заряда батареи (083)

2 Количество оставшихся снимков (088, 0945)

3 Чувствительность ISO (0152)

4 Индикатор чувствительности ISO (0152)

Индикатор автоматической чувствительности ISO (0154)

5 Индикатор экспозиции

- Контакт (0138)
- Компенсация экспозиции (0144)

6 Диафрагма (0134, 0135)

7 Выдержка (0133, 0135)

8 Индикатор снижения вибрации (0482)

9 Режим съемки (0131)

10 Тип затвора (0625)

11 Измерение (0471)

12 Точка фокусировки (0124)

Совет: Использование видоискателя, когда камера находится в вертикальной ориентации. В режиме фото воспроизведение, яmenu, а экраны съемки поворачиваются в соответствии с ориентацией камеры.

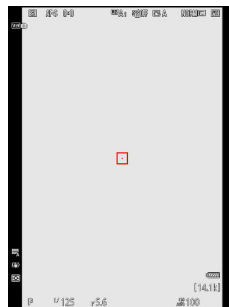

Совет: выбор дисплея

Нажмите кнопку **ДИСП** для циклического переключения дисплея съемки. Выберите один из четырех дисплеев, каждый из которых имеет настраиваемый набор значков и индикаторов. Отображаемые элементы можно выбрать с помощью пользовательской настройки d20 [**Пользовательский дисплей съемки в видоискателе**] ([0644](#)).

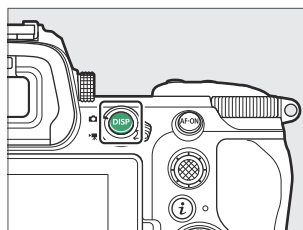

Видеорежим

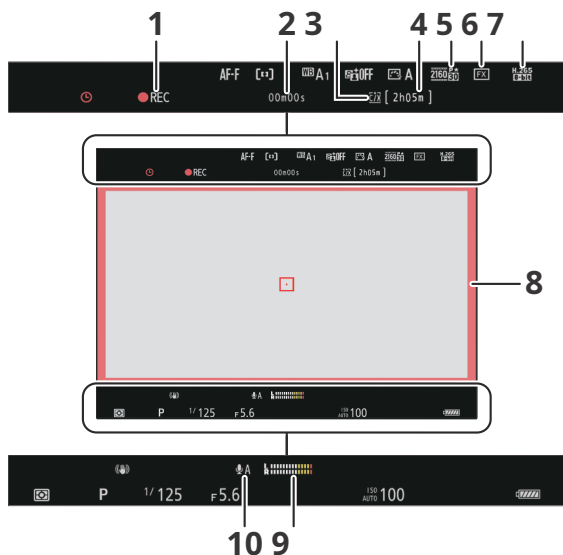
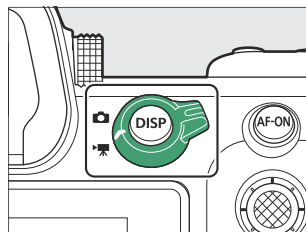

1 Индикатор записи

Индикатор «Нет видео» ([0103](#))

2 Длина записанного материала

3 Место назначения ([0546](#))

4 Доступное время записи

5 Размер кадра и скорость ([0192](#))

6 Область изображения ([0202](#))

7 Тип видеофайла ([0189](#))

8 Индикатор записи (красная рамка; [0725](#))

9 Уровень звука ([0574](#))

10 Чувствительность аудиовхода ([0574](#))

Совет: Использование видеоискателя, когда камера находится в вертикальной ориентации. В режиме видео воспроизведение и воспроизведения Дисплеи меню поворачиваются в соответствии с ориентацией камеры.



Кнопка режима монитора и датчик глаза

Когда вы подносите взгляд к видеоискателю, активируется датчик глаза, который переключает изображение с монитора на видеоискатель. Обратите внимание, что датчик глаза также будет реагировать на другие объекты, например на ваши пальцы.

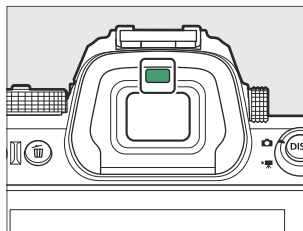

- При желании видеоискатель можно использовать для меню и воспроизведения.
- Нажмите кнопку **M** (режим монитора) для переключения между дисплеями видеоискателя и монитора.

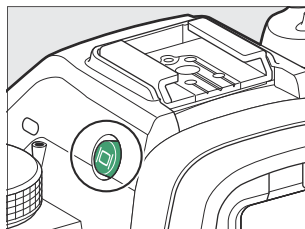

- Нажмите кнопку М кнопку для переключения между дисплеями следующим образом.

[Автоматический переключатель дисплея]: камера автоматически переключается между отображением в видоискателе и на мониторе на основе информации от датчика глаза.



[Только видоискатель]: Монитор остается пустым. Видоискатель используется для съемки, меню и воспроизведения.



- В режиме фото видоискатель включается на несколько секунд после включения фотокамеры, нажатия спусковой кнопки затвора наполовину или **АФ-ВКЛ**. Кнопка нажата независимо от того, смотрите ли вы в видоискатель.



[Только монитор]: Монитор используется для съемки, меню и воспроизведения. Дисплей видоискателя останется пустым, даже если вы приблизитесь к видоискателю.



[Приоритизация видоискателя (1)]: если приложить взгляд к видоискателю, видоискатель включается; монитор остается выключенным после того, как вы отводите взгляд. В режиме видео дисплеи работают согласно **[Автоматический переключатель дисплея]**.



[Приоритизация видоискателя (2)]: В режиме фото, помимо просмотра через него, видоискатель включается на несколько секунд после включения камеры, нажатия спусковой кнопки затвора наполовину или **АФ-ВКЛ**. Кнопка нажимается независимо от того, смотрите ли вы в видоискатель. В режиме видео дисплеи работают согласно **[Автоматический переключатель дисплея]**.



- Изображение съемки появляется в видоискателе, если вы посмотрите на него, когда монитор используется для меню или воспроизведения.

Д Регулятор диоптрийной настройки

- Видоискатель можно сфокусировать, подняв и повернув регулятор диоптрийной настройки.
- Будьте осторожны, не повредите глаза пальцами или ногтями. После настройки диоптрий верните регулятор диоптрийной настройки обратно в исходное положение.

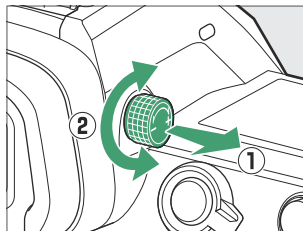

Совет: расширенное использование

При использовании видоискателя в течение длительного времени вы можете выбрать **[Отрегулируйте для удобства просмотра]** для пользовательской настройки d10 **[Режим просмотра (фото Lv)]**, чтобы обеспечить настройку яркости и оттенка видоискателя для удобства просмотра.

Совет: Ограничьте выбор режима монитора

Вы можете ограничить выбор доступных режимов монитора с помощью кнопки **[Ограничить выбор режима монитора]** в меню настройки.

Сенсорное управление

Сенсорный монитор предлагает множество элементов управления, которыми можно управлять, касаясь экрана пальцами.

Фокусировка и спуск затвора

- Коснитесь монитора, чтобы сфокусироваться на выбранной точке
- (коснитесь AF). В режиме фото затвор срабатывает, когда вы убираете палец с дисплея (сенсорный затвор).

- Настройки сенсорного затвора/АФ можно отрегулировать, коснувшись значка в икону [\(0125\)](#).

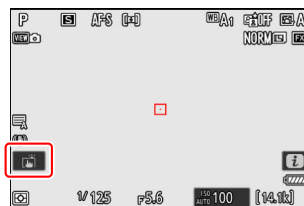
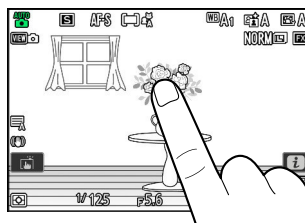

Настройка параметров

- Коснитесь выделенных настроек на дисплее.
- Затем вы можете выбрать нужный вариант, нажимая значки или ползунки.

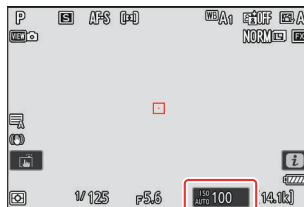

- Кранзили нажмитеДдля выбора выбранной опции и возврата к предыдущему экрану.

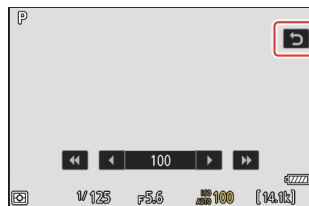

Совет: нажмите Fn.

Когда [НА] выбрано для пользовательской настройки f4 [Нажмите Fn] > [Включить/выключить сенсорную Fn], вы можете использовать сенсорные элементы управления монитора для настройки параметров при компоновке изображений в видеосекстеле.

- Сенсорная Fn доступна только тогда, когда монитор находится в положении хранения экраном наружу.

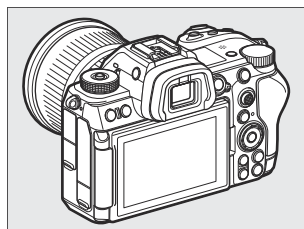

Воспроизведение

- Проведите пальцем влево или вправо, чтобы просмотреть другие снимки во время полнокадрового просмотра.

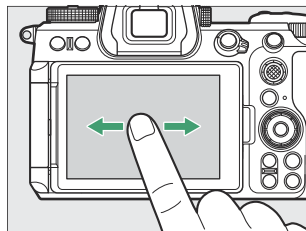

- В режиме полнокадрового просмотра при прикосновении к нижней части дисплея отображается полоса перехода между кадрами. Проведите пальцем влево или вправо по панели для быстрой прокрутки к другим изображениям.

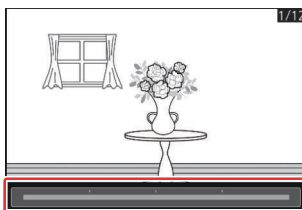
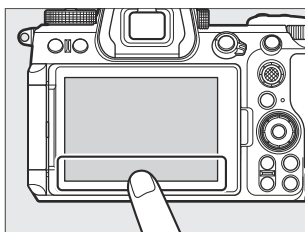

- Чтобы увеличить изображение, отображаемое во время полнокадрового просмотра, используйте жест растягивания или дважды быстро коснитесь дисплея. Вы можете настроить коэффициент масштабирования, используя жесты растяжения для увеличения и жесты сжатия для уменьшения.

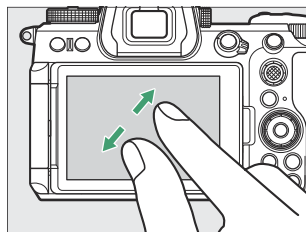

- Используйте жесты слайдов для просмотра других частей изображения во время масштабирования. Два быстрых касания дисплея при включенном масштабировании отменяют масштабирование.

- Чтобы «уменьшить масштаб» до просмотра миниатюр, используйте жест щипка во время полнокадрового просмотра. Используйте сведение и растягивание, чтобы выбрать количество отображаемых изображений: 4, 9 или 72 кадра.

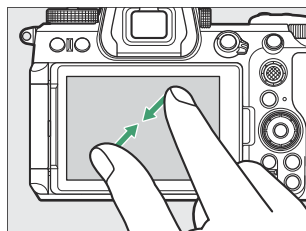

Просмотр видео

- Видео отмечены значком иконка, чтобы начать воспроизведение, коснитесь значка иконка.
- Кранздля выхода в режим полнокадрового просмотра.

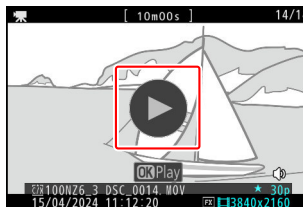

The яМеню

- Нажмите на значок для отображенияя меню во время съемки(075).
- Коснитесь элементов, чтобы просмотреть и изменить параметры.
- Вы можете выбрать элементы, отображаемые в меню (080).

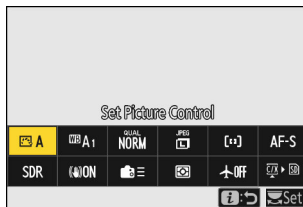
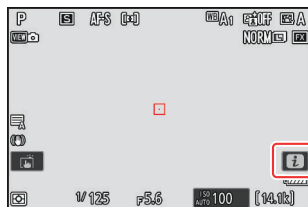

Ввод текста

- Когда отображается клавиатура, вы можете вводить текст, нажимая клавиши.



- 1 Область отображения текста
- 2 Область клавиатуры
- 3 Выбор клавиатуры

- Чтобы расположить курсор, коснитесь или коснитесь непосредственно в области отображения текста.
- Чтобы переключаться между прописными и строчными буквами, а также символической клавиатурой, нажмите кнопку выбора клавиатуры.

Навигация по меню

- Проведите пальцем вверх или вниз для прокрутки.

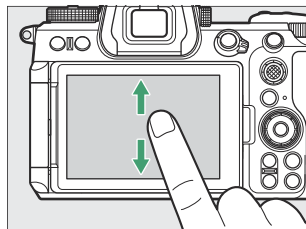

- Коснитесь значка меню, чтобы выбрать меню.

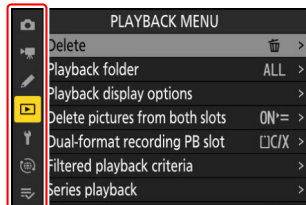

- Коснитесь пунктов меню, чтобы отобразить параметры. Затем вы можете выбрать нужный вариант, нажимая значки или ползунки.

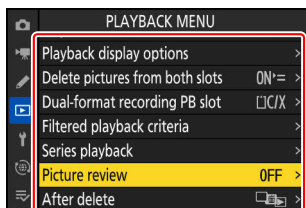

- Чтобы выйти без изменения настроек, нажмите.

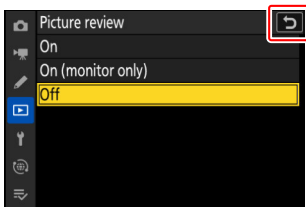

Предостережения: сенсорный экран

- Сенсорный экран реагирует на статическое электричество. Он может не реагировать на прикосновения ногтями или руками в перчатках. Для улучшения отклика при использовании сенсорного экрана в перчатках выберите **[HA]** для **[Сенсорное управление]** > **[Режим перчаток]** в меню настройки. Не прикасайтесь к экрану острыми предметами.
- Не применяйте чрезмерную силу.
- Экран может не реагировать, если покрыт защитной пленкой стороннего производителя.
- Экран может не реагировать на одновременные касания в нескольких местах.

Совет: включение или отключение сенсорного управления

- Сенсорное управление можно включить или отключить с помощью [Сенсорное управление] > [Включить/отключить сенсорное управление] в меню настройки.
 - Сенсорная Fп доступна, когда [НА] выбрано для пользовательской настройки f4 [Нажмите Fn] > [Включить/выключить сенсорную Fп], даже если [Запрещать] выбран для [Сенсорное управление] > [Включить/отключить сенсорное управление] в меню настройки.
-

Кнопки Fn1 и Fn2

Используйте **Fn1** или **Fn2** кнопки для быстрого доступа к выбранным настройкам.

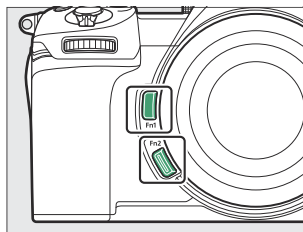

- Настройка по умолчанию для **Fn1** кнопки баланса белого ([0156](#)) и **Fn2** кнопка — режим фокусировки/режим зоны АФ ([0115](#)).
- Назначенную настройку можно изменить, удерживая кнопку **Fn1** или **Fn2** кнопку и вращая диски управления. В некоторых случаях настройки можно выполнять как с помощью основного, так и вспомогательного диска управления.
- Роли этих и других элементов управления можно выбрать в меню «Пользовательские настройки». Элементам управления можно назначить множество различных ролей для фотосъемки ([0659](#)), видеозапись ([0699](#)) и воспроизведение ([0676](#)).

Использование меню

Кнопка МЕНЮ

Нажмите кнопку Г Кнопка для просмотра меню.

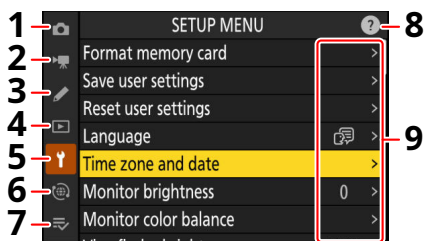
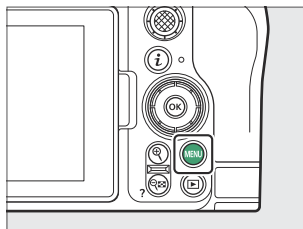

- 1 СМЕНЮ ФОТОСЪЕМКИ (0431) _____
- 2 1 МЕНЮ ВИДЕОЗАПИСИ (0541) _____
- 3 А МЕНЮ ПОЛЬЗОВАТЕЛЬСКИХ НАСТРОЕК (0584) _____
- 4 Д МЕНЮ ВОСПРОИЗВЕДЕНИЯ (0726) _____
- 5 Б МЕНЮ НАСТРОЙКИ (0745) _____
- 6 Ф СЕТЕВОЕ МЕНЮ (0806) _____
- 7 О МНОЕ МЕНЮ/М ПОСЛЕДНИЕ НАСТРОЙКИ* (0839) _____
- 8 Д (помогите) значок (073) _____
- 9 Текущие настройки

* Вы можете выбрать отображаемое меню. По умолчанию [МОЕ МЕНЮ].

Использование меню

Перемещаться по меню можно с помощью мультиселектора и Джжкнопка.

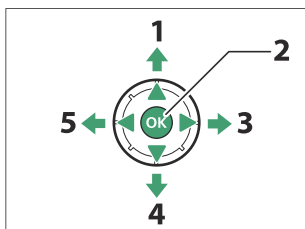

- 1 Переместить курсор вверх
- 2 Выберите выделенный элемент
- 3 Отобразить подменю, выбрать выделенное элемент или переместите курсор вправо
- 4 Переместить курсор вниз
- 5 Отменить и вернуться в предыдущее меню или переместить курсор влево

1 Выделите значок текущего меню.

Нажимать 4 чтобы поместить курсор в область выбора меню.

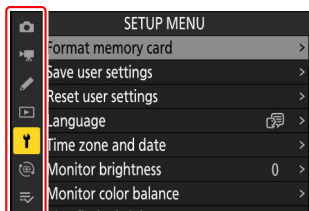
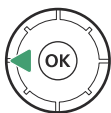

2 Выберите меню.

Нажимать 1 или 3 для выбора нужного меню.

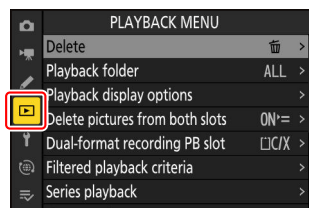

3 Установите курсор в выбранное меню.

Нажимать **2** для размещения курсора в выбранном меню.

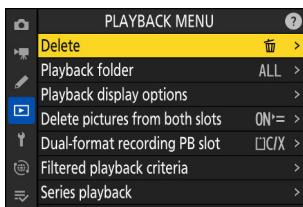

4 Выделите пункт меню.

Нажимать **1** или **3** чтобы выделить пункт меню.

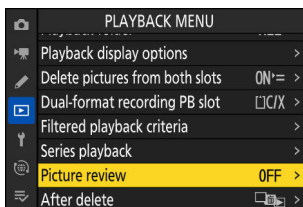

5 Параметры отображения.

Нажимать **2** для отображения опций для выбранного пункта меню.

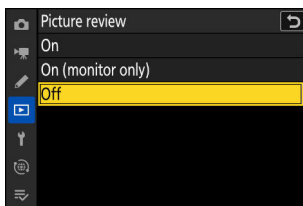

6 Выделите вариант.

Нажимать 1 или 3 чтобы выделить вариант.

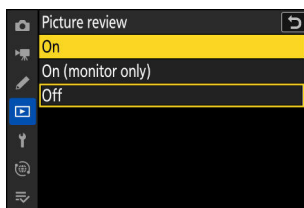

7 Выберите выделенный вариант.

- Нажимать Δ чтобы сохранить изменения и выйти.
- Чтобы выйти без выбора, нажмите кнопку Γ кнопки.
- Чтобы выйти из меню и вернуться в режим съемки, нажмите спусковую кнопку затвора наполовину.



Д Неактивные элементы

- Некоторые элементы и параметры меню могут быть недоступны в зависимости от состояния камеры. Недоступные элементы отображаются серым цветом.

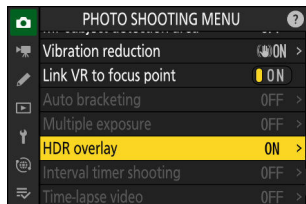

- В некоторых случаях нажатие Джж когда элемент, выделенный серым цветом, отображается сообщение, объясняющее, почему элемент недоступен.

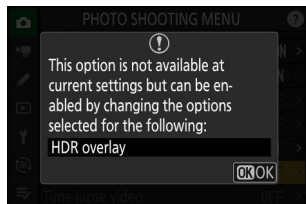

Совет: элементы только ВКЛ/ВЫКЛ

Если для текущего элемента доступны только параметры [НА] и [ВЫКЛЮЧЕННЫЙ], вы можете переключиться с [НА] к [ВЫКЛЮЧЕННЫЙ] или наоборот просто нажав Дж, нажав правую часть мультиселектора (2), или коснитесь элемента на дисплее.

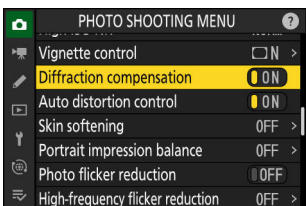

Совет: д(Помогите) Значок

- Если доступно, описание выбранного в данный момент элемента можно просмотреть, нажав кнопку Вт (Q) кнопки.
- Нажимать 1 или 3 для прокрутки.
- Нажимать Вт (Q) еще раз, чтобы вернуться в меню.

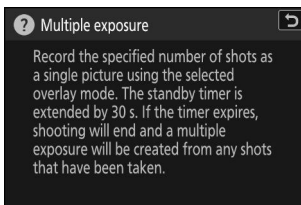
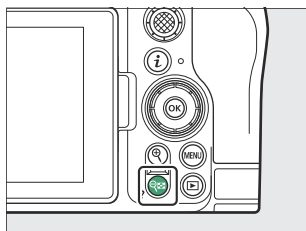

Совет: сенсорное управление

Вы также можете перемещаться по меню с помощью сенсорного управления ([062](#)).

Совет: Ввод текста

Клавиатура отображается, когда требуется ввод текста, например, если вас просят ввести имя файла или что-то подобное. Введите текст, как описано ниже.

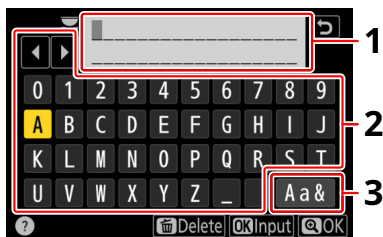

- 1 Область отображения текста
- 2 Область клавиатуры
- 3 Выбор клавиатуры

- Введите символы в текущей позиции курсора, выделив их с помощью клавиш со стрелками мультиселектора и затем нажав Дж.
 - Курсор можно перемещать влево или вправо в области отображения текста, вращая любой из дисков управления.
 - Для переключения между прописными и строчными буквами, а также символьной клавиатурой выделите значок выбора клавиатуры и нажмите Дж. В некоторых случаях значок выбора клавиатуры может быть недоступен.
 - Если символ вводится, когда область отображения текста заполнена, самый правый символ будет удален. Чтобы удалить символ под курсором, нажмите кнопку Окнопка. Для завершения ввода нажмите Х.
 -
 - Чтобы выйти, не завершая ввод текста, нажмите Г.
-

The яКнопка (яМеню)

Для быстрого доступа к часто используемым настройкам нажмите кнопкуякнопку или коснитесь значаязначок для просмотраяменю.

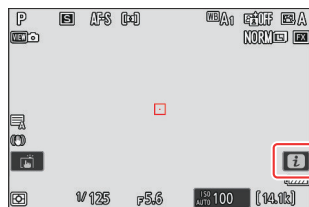
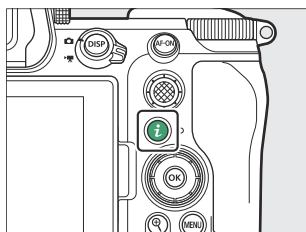

яМеню

The яВ меню представлен список основных настроек функций камеры, позволяющий изменить детали настроек.

- В режимах фото, видео и воспроизведения отображаются различные меню.
- Элементы, отображаемые в меню в режиме фото или видео можно изменить с помощью пользовательской настройки f1 или g1 [**Настроить меню**] ([Обо](#)).
- Параметры можно просмотреть, коснувшись элементов на дисплее или выделив элементы и нажавДж;затем выбор можно сделать с помощью мультиселектора.
- Элементы, для которых камера отображает подсказки по диску управления, можно настроить, выделив их в меню и вращая диск управления. В некоторых случаях настройки можно выполнять как с помощью основного, так и вспомогательного диска управления.

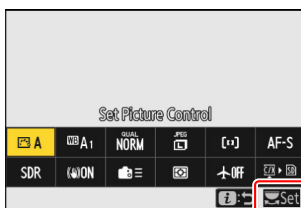
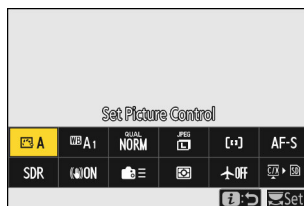

Д Неактивные элементы

Некоторые элементы и параметры меню могут быть недоступны в зависимости от состояния камеры. Недоступные элементы отображаются серым цветом.

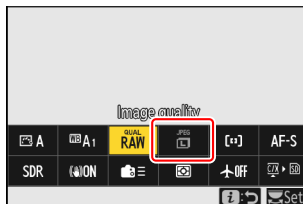

Совет: используя Меню с камерой в вертикальной ориентации Когда камера поворачивается для съемки или просмотра изображений в «вертикальной» (портретной) ориентации, отображение меню вращается в соответствии с положением. В режиме видео только воспроизведение меню поворачивается в соответствии с ориентацией камеры.

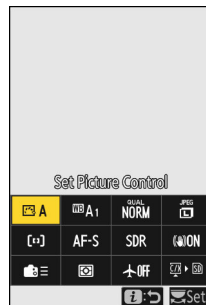

Неподвижная фотография Меню

Нажатие кнопки Кнопка в режиме фото отображает элементы, перечисленные ниже. Выделите нужный элемент с помощью мультиселектора и нажмите Д для просмотра вариантов.

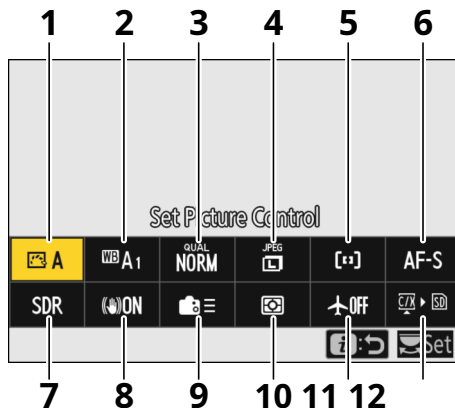

1 Установите Picture Control ([0174](#))

2 Баланс белого ([0156](#))

3 Качество изображения ([0111](#))

4 Размер изображения ([0113](#))

5 Режим зоны АФ/субдж. обнаружение ([0117](#),

[0121](#))

6 Режим фокусировки ([0115](#))

7 Тональный режим ([0446](#))

8 Снижение вибрации ([0482](#))

9 Пользовательское управление (стрельба: [0659](#))

10 Измерение ([0471](#))

11 Режим полета ([0810](#))

12 Просмотр информации о карте памяти ([0657](#))

ВидеояМеню

Нажатие кнопки **Кнопка** в режиме видео отображает элементы, перечисленные ниже. Выделите нужный элемент с помощью мультиселектора и нажмите **Дж** для просмотра вариантов.

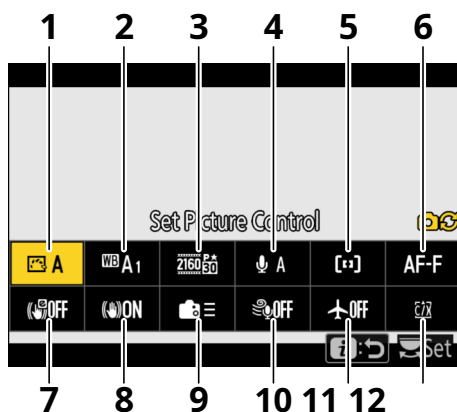

- 1 Установите Picture Control ([0174](#))
- 2 Баланс белого ([0156](#))
- 3 Размер кадра/частота кадров ([0192](#))
- 4 Чувствительность аудиовхода ([0574](#))
- 5 Режим зоны АФ/субдж. обнаружение ([0117](#), [0121](#))
- 6 Режим фокусировки ([0115](#))
- 7 Электронный VR ([0572](#))
- 8 Снижение вибрации ([0571](#))
- 9 Пользовательские элементы управления ([0699](#))
- 10 Снижение шума ветра ([0577](#))
- 11 Режим полета ([0810](#))
- 12 Место назначения ([0546](#))

Воспроизведения Меню

Нажатие кнопки во время воспроизведения отображает контекстно-зависимую меню опций воспроизведения.

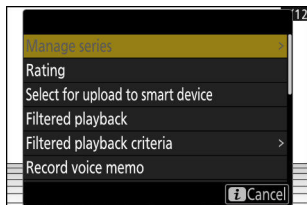

Фотографии

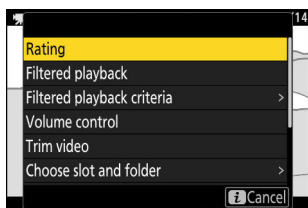

Видео

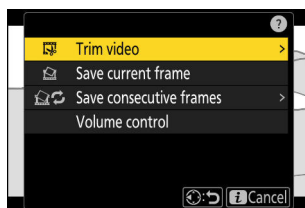

Видео (воспроизведение приостановлено)

Настройка Меню

Элементы, отображаемые в меню во время съемки можно выбрать с помощью пользовательской настройки f1 или g1 [Настроить меню].

1 Выделите пользовательскую настройку f1 или g1 [Настроить меню] и нажмите Дж.

См. «Г-кнопка» (069) для получения информации об использовании меню.

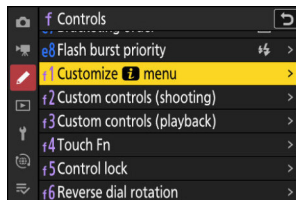

2 Выделите положение, которое хотите изменить, и нажмите Дж.

Отобразится список элементов, доступных для выбранной позиции.



3 Выделите нужный элемент и нажмите Дж.

- Элемент будет назначен выбранной позиции, и отобразятся параметры, показанные на шаге 2.
- Повторите шаги 2 и 3 по желанию.

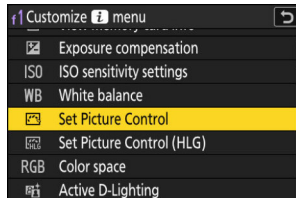

4 Нажмите кнопку Г-кнопка.

Изменения будут сохранены, и отобразится меню пользовательских настроек.

Первые шаги

Прикрепление ремешка

Чтобы прикрепить ремешок, выполните следующие действия.

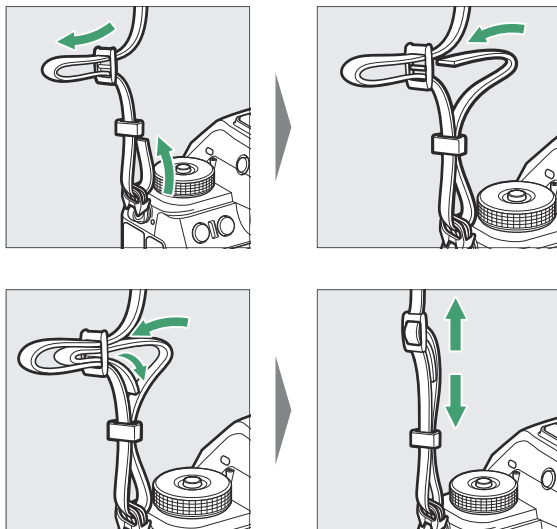

Установка батареи

- Выключите камеру перед тем, как вставлять или извлекать батарею.
- Прижав оранжевую защелку батареи к одной стороне, вставьте батарею в батарейный отсек до тех пор, пока защелка не зафиксирует ее на месте.

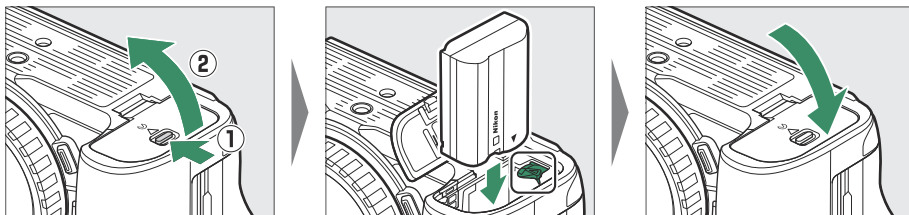

Снятие аккумулятора

Чтобы извлечь батарею, выключите фотокамеру и откройте крышку батарейного отсека. Нажмите на защелку аккумулятора в направлении, указанном стрелкой, чтобы освободить аккумулятор, а затем извлеките аккумулятор вручную.

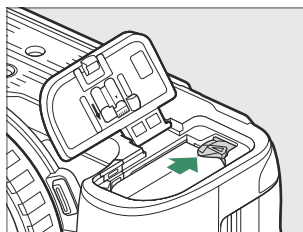

Уровень заряда батареи

- Уровень заряда батареи отображается на дисплее съемки и панели управления, когда камера включена.

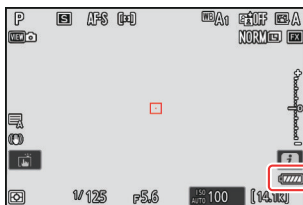

Монитор



Видоискатель

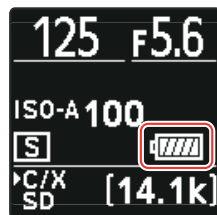

Панель управления

- Индикация уровня заряда батареи меняется по мере снижения уровня заряда батареи: лчерез К, Джей, Я,и ЧАС.Когда уровень заряда батареи падает до ЧАС,приостановите съемку и зарядите аккумулятор или подготовьте запасной аккумулятор.
- Если сообщение **[Спуск затвора отключен. Зарядите аккумулятор.]**, зарядите или замените батарею.

Д Таймер режима ожидания

В камере используется таймер режима ожидания, который помогает снизить расход заряда аккумулятора. Если в течение примерно 30 секунд не выполняются никакие операции, таймер режима ожидания истечет, а монитор, видоискатель и панель управления выключатся. За несколько секунд до выключения монитор и видоискатель тускнеют. Их можно повторно активировать, нажав спусковую кнопку затвора наполовину. Продолжительность времени, по истечении которого таймер режима ожидания автоматически истечет, можно выбрать с помощью пользовательской настройки с3 **[Задержка выключения]** > **[Таймер режима ожидания]**.

Зарядка аккумулятора

Перед использованием зарядите входящий в комплект литий-ионный аккумулятор EN-EL15c. Аккумулятор можно заряжать, вставив его в камеру, подключив камеру к дополнительному адаптеру переменного тока EH-8P с помощью прилагаемого USB-кабеля.

Д Меры предосторожности: использование батареек

Прочтите и следуйте предупреждениям и предостережениям в разделе «Для вашей безопасности» ([031](#)) и «Уход за фотокамерой и аккумулятором: меры предосторожности» ([0923](#)).

1 Вставьте аккумулятор ([082](#)).

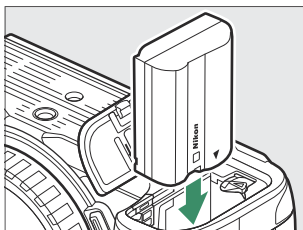

2 Убедившись, что камера выключена, подключите ее к дополнительному адаптеру переменного тока EN-8P с помощью прилагаемого USB-кабеля (д).

Подключите адаптер переменного тока к бытовой розетке. Аккумулятор будет заряжаться, пока камера выключена. Держите вилку прямо во время вставки и извлечения.

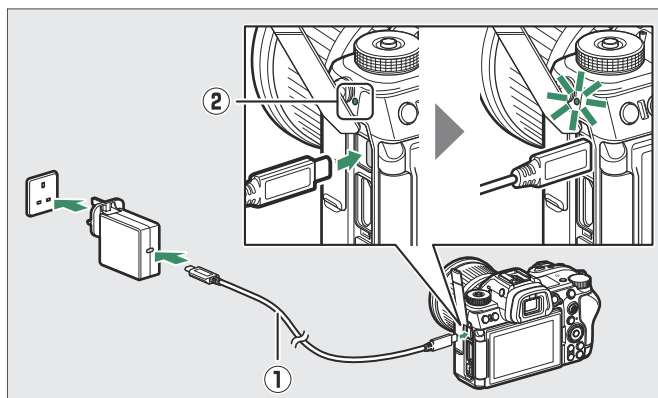

- Лампа зарядки камеры (ш)горит желтым во время зарядки. Лампа гаснет, когда зарядка завершена.
- Разряженный аккумулятор полностью зарядится примерно за 2 часа 30 минут.
- Отсоедините USB-кабель после завершения зарядки. При отсоединении от камеры держите разъем прямо.
- Форма вилки зависит от страны или региона покупки.

Предостережения: Зарядка

- Только батареи EN-EL15c и EN-EL15b можно заряжать, вставив их в фотокамеру. Батареи EN-EL15a можно заряжать с помощью дополнительного зарядного устройства MH-25a.
- Ошибки зарядки, вызванные, например, повышенной температурой камеры или попытками зарядить EN-EL15a, обозначаются быстрым миганием индикатора зарядки в течение примерно 30 секунд, а затем выключением. После
- того как индикатор зарядки погаснет, рекомендуем включить камеру (или активировать таймер режима ожидания) и убедиться, что аккумулятор заряжен.

Совет: Включение камеры

Если [НА] выбран для [USB-питание] в меню настройки, когда камера подключена к дополнительному адаптеру переменного тока EH-8P, питание будет подаваться на камеру, когда она включена.

- Питание подается на камеру только при вставленной батарее.
- Аккумулятор не будет заряжаться, пока камера питается от внешнего источника питания.
- Дополнительную информацию см. в разделе «Подача питания» и «зарядка» ([0796](#)).

Совет: подача питания через USB-порт компьютера и зарядка аккумулятора

Компьютеры, подключенные через USB, могут подавать ток для питания камеры или зарядки аккумулятора.

- Компьютер подает питание только во включенном состоянии. Зарядка будет приостановлена, пока компьютер находится в спящем режиме. Он возобновится, когда закончится спящий режим.
 - Не подключайте компьютер через USB-концентратор или клавиатуру во время зарядки. Подключите его напрямую к камере.
 - Фактическое время зарядки может быть больше в зависимости от типа и технических характеристик USB-разъема компьютера.
 - В зависимости от модели и технических характеристик продукта некоторые компьютеры не подают ток для питания камеры или зарядки аккумулятора.
-

Установка карт памяти

Камера оснащена двумя слотами для карт памяти: слот для одной карты памяти CFexpress или XQD (с) и еще один, который занимает одну карту памяти SD (ш), всего две карты, по одной каждого типа.

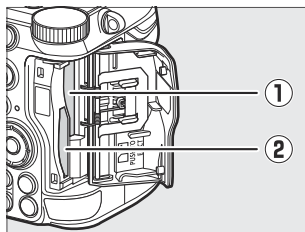

- Выключайте камеру перед тем, как вставлять или извлекать карты памяти.
- Удерживая карту памяти в показанной ориентации, вставьте ее прямо в слот до щелчка.

- Карты памяти CFexpress и XQD:

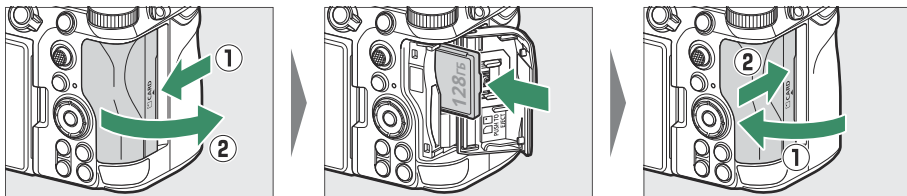

- SD-карты памяти:

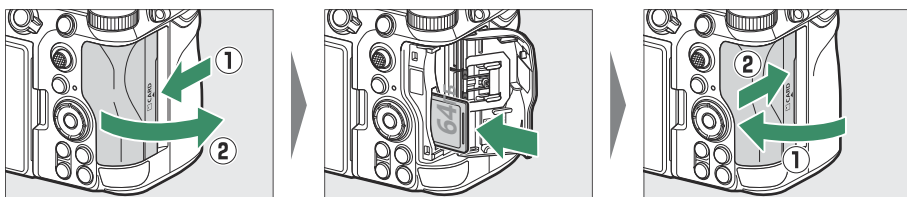

- Если карта используется в камере впервые, отформатируйте ее с помощью [Форматировать карту памяти] в меню настройки.

Количество оставшихся рисков

- На дисплее съемки и на панели управления отображается количество фотографий, которые можно сделать при текущих настройках.
- Значения больше 1000 округляются до ближайшей сотни.
Например, значения между 8000 и 8099 отображаются как 8,0 к.

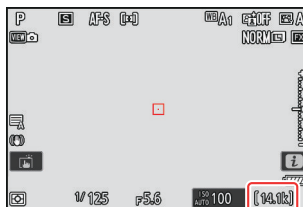

- Если карты памяти не вставлены, [-Э] будет отображаться индикатор.
- Если вставлены две карты памяти, камера отображает только количество кадров, оставшихся на одной карте. Отображение оставшихся на любой карте памяти экспозиций зависит от приведенных ниже настроек камеры.
 - Когда [Переполнение] выбран для [Функция вторичного слота] в меню фотосъемки отображается количество оставшихся кадров на карте, на которую записано изображение (0441).
 - Если выбран вариант, отличный от [Переполнение] выбран для [Функция вторичного слота] в меню фотосъемки отображается количество кадров, оставшихся на карте с наименьшим количеством свободного места (0441).

Совет: переключатель защиты от записи

- Карты памяти SD оснащены переключателем защиты от записи. Перемещение переключателя в положение «заблокировано» защищает карту от записи, защищая содержащиеся на ней данные.



- Индикатор «--» и **[Карта]** предупреждение появляется на дисплее съемки, когда вставлена карта, защищенная от записи.
- Если вы попытаетесь спустить затвор, когда вставлена карта, защищенная от записи, отобразится предупреждение, и изображение не будет записано. Разблокируйте карту памяти, прежде чем пытаться сделать или удалить снимки.

Совет: значки слотов

Местоположение текущего изображения отображается значком в левом нижнем углу экрана воспроизведения.

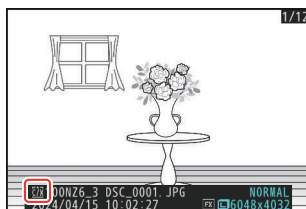

Удаление карт памяти

Убедившись, что индикатор доступа к карте памяти не горит, выключите камеру, откройте крышку гнезда карты памяти и вставьте карту. Выкинуть его(в). Карту затем можно удалить вручную (в).

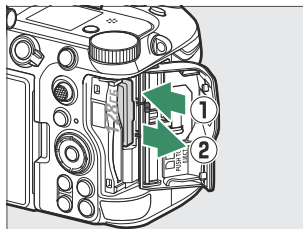

ДПредупреждения о высокой температуре

Если камера нагреется, появится предупреждение о высокой температуре (K) может появиться на дисплее съемки.

- Обратите внимание, что корпус камеры, аккумулятор и карта памяти могут быть горячими, пока отображается предупреждение о высокой температуре (K) отображается.
- Прежде чем извлекать карты памяти из камеры, дождитесь исчезновения предупреждения с дисплея. Попытка немедленно извлечь карты памяти может привести к ожогам или к падению карт и их повреждению.

Установка объектива

- Камеру можно использовать с объективами с байонетом Z. Дополнительную информацию об объективах см. в документации по объективам, доступной в Центре загрузки Nikon.
- В данном документе в иллюстративных целях обычно используется объектив NIKKOR Z 24–70 мм f/4 S. Будьте осторожны, чтобы пыль не попала в камеру.
- Прежде чем прикреплять объектив, убедитесь, что камера выключена.

- Снимите крышку корпуса камеры (д, ш) и задняя крышка объектива (е, р).

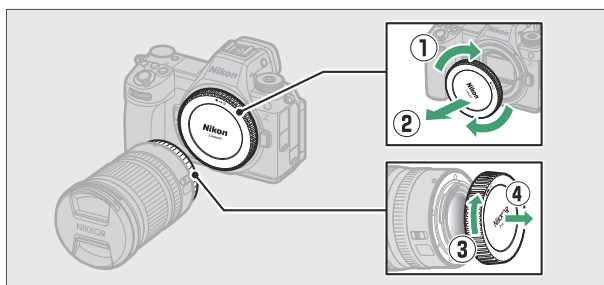

- Совместите монтажные метки на камере (т) и объектив (й). Не прикасайтесь к датчику изображения или контактам объектива.

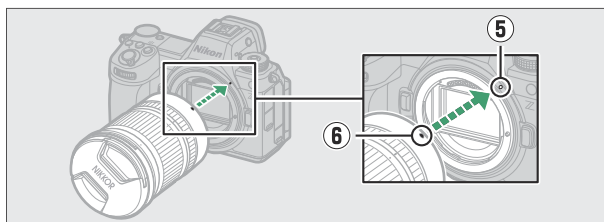

- Поверните линзу, как показано, до щелчка (х).



- Перед съемкой снимите переднюю крышку объектива.

Д. Объективы с байонетом F

- Перед использованием объективов с байонетом F обязательно прикрепите к камере адаптер байонета FTZ II или FTZ (приобретается отдельно) ([0906](#)).
 - Попытка прикрепить объективы с байонетом F непосредственно к камере может привести к повреждению объектива или датчика изображения.
-

Снятие линз

- После выключения фотокамеры нажмите и удерживайте кнопку освобождения объектива (с) поворачивая объектив в указанном направлении (в). После снятия объектива снова прикрепите крышки объектива и крышку корпуса камеры.

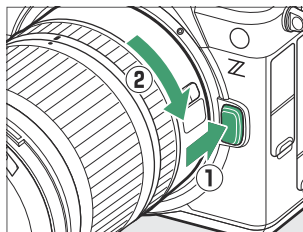

Открытие монитора

Аккуратно поворачивайте монитор; не применяйте силу.

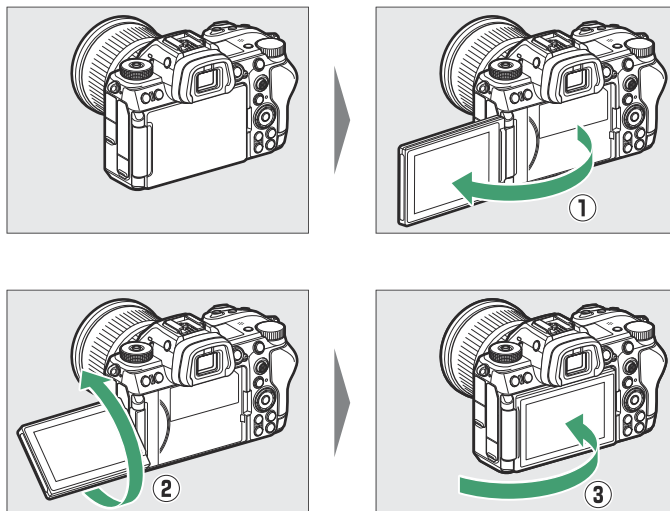

Настройка камеры

Включите камеру, выберите язык и установите часы. Прежде чем использовать камеру в первый раз, выполните следующие действия, чтобы выбрать язык и часовой пояс, а также настроить часы так, чтобы правильное время и дата записывались на всех сделанных вами снимках.

1 Нажимать Г, в меню настройки выделите [Язык] и нажмите2.

Информацию об использовании меню см. в разделе «Использование меню» (070).

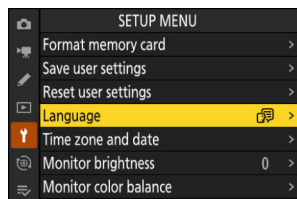

2 Выберите язык.

Нажимать1или3чтобы выделить нужный язык и нажатьДж (доступные языки различаются в зависимости от страны или региона, в котором камера была первоначально куплена).

3 Выделите [Часовой пояс и дата] и нажмите2.

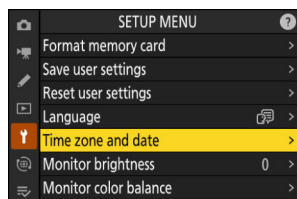

4 Выберите часовой пояс.

- Выбирать [Часовой пояс] в [Часовой пояс и дата] отображать. На дисплее перечислены выбранные города в выбранной зоне и разница между временем в выбранной зоне и временем UTC.
- Выделите часовой пояс в [Часовой пояс] отобразите и нажмите Дж.

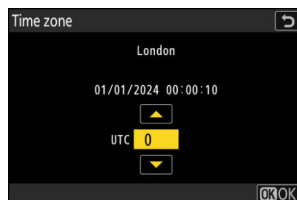

5 Включите или выключите летнее время.

- Выбирать [Летнее время] в [Часовой пояс и дата] отображать.
- Выбирать [НА] (включено летнее время) или [ВЫКЛЮЧЕННЫЙ] (летнее время выключено).
- Выбор [НА] переводит часы на час вперед; чтобы отменить эффект, выберите [ВЫКЛЮЧЕННЫЙ].

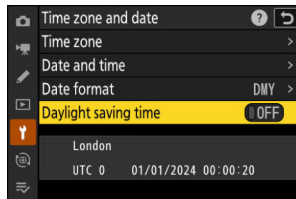

6 Установите часы.

- Выбирать [Дата и время] в [Часовой пояс и дата] отображать. Нажимать Дж
- после использования мультиселектора установите на часах дату и время выбранного часового пояса в меню [Дата и время] (обратите внимание, что в камере используется 24-часовой формат времени).

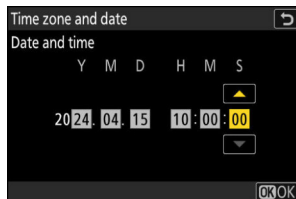

7 Выберите формат даты.

- Выбирать [Формат даты] в [Часовой пояс и дата] отображать.
- Выделите желаемый порядок отображения даты (год, месяц и день) и нажмите Дж.

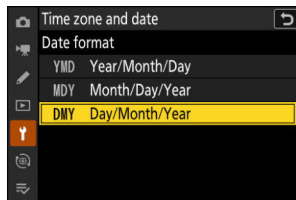

8 Выйдите из меню.

Слегка нажмите спусковую кнопку затвора наполовину, чтобы выйти в режим съемки.

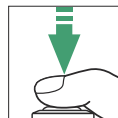

Д The гИкона

Мигание значка на дисплее съемки указывает на то, что часы фотокамеры были сброшены. Дата и время, записанные на новых фотографиях, будут неправильными; используйте [Часовой пояс и дата] > [Дата и время] в меню настройки, чтобы установить на часах правильное время и дату. Часы фотокамеры питаются от независимой батареи для часов. Батарея часов заряжается, когда в фотокамеру вставлена основная батарея. Зарядка занимает около 2 дней. После зарядки он будет питать часы около месяца.

Базовая фотосъемка и воспроизведение

Делаю фотографии (б Режим)

б (автоматический режим) можно использовать для простой фотосъемки «наведи и снимай».

Д.Объективы с выдвигажной оправой

Перед использованием объектива с выдвигажным корпусом необходимо выдвинуть. Поворачивайте кольцо масштабирования, как показано, пока объектив не зафиксируется в выдвинутом положении со щелчком.

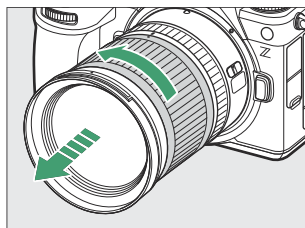

- 1 Выберите режим фото, повернув переключатель фото/видео в положение С.

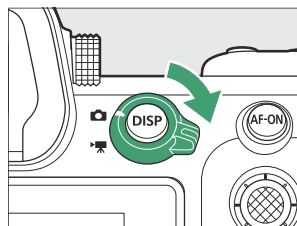

- 2 При нажатии на мод е дилвск релиз о в верхней части камеры, поверните ТЭ Тн переключатель режимов в АВТО (б).

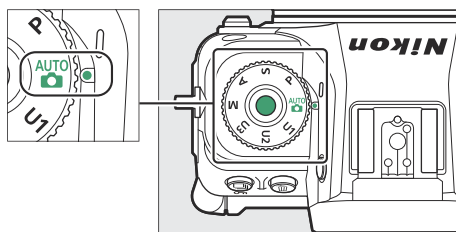

3 Готовьте камеру.

Держа рукоятку в правой руке и поддерживая корпус камеры или объектив левой, прижмите локти к груди.



Альбомная (широкая) ориентация



Портретная (высокая) ориентация

4 Оформите фотографию.

Скомпонуйте объект на экране съемки.

- Лица людей, обнаруженные камерой, обозначаются белой рамкой, обозначающей точку фокусировки. Если камера обнаружит глаза объекта, точка фокусировки появится над одним или другим из его глаз.

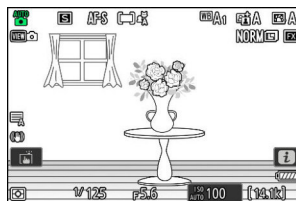

5 Для фокусировки нажмите спусковую кнопку затвора наполовину (т. е. слегка нажмите спусковую кнопку затвора и остановитесь, когда она будет нажата наполовину).

- Точка фокусировки будет отображаться зеленым цветом, когда объект окажется в фокусе.
- Вспомогательная подсветка АФ может включиться, чтобы облегчить фокусировку, если объект плохо освещен.
- Вы также можете сфокусироваться, нажав кнопку **АФ-ВКЛ.** кнопки.
- Если камера не может сфокусироваться, индикатор расфокусировки будет мигать красным.

- Точка фокусировки станет зеленой, если камера сможет сфокусироваться после обнаружения лица или глаз портретируемого человека. Если камера не может сфокусироваться, точка фокусировки будет мигать красным.

6 Не отрывая пальца от спусковой кнопки затвора, нажмите кнопку до конца, чтобы сделать снимок.

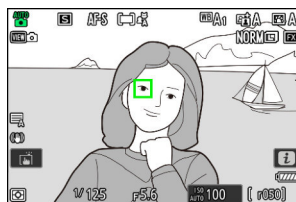
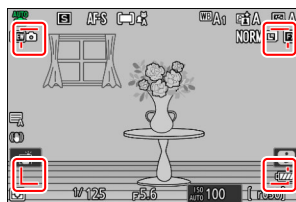
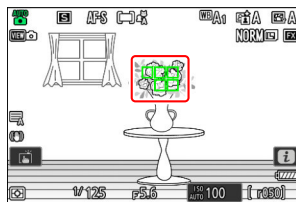
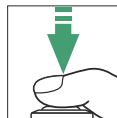

Д Вспомогательная подсветка АФ

Не загромождайте вспомогательную подсветку АФ, пока она горит.

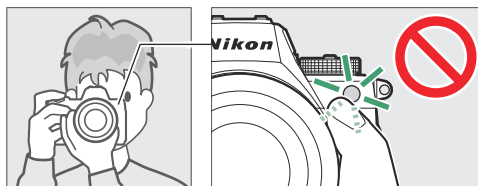

Д Предостережения: фотографирование

- На экране съемки вы можете заметить следующее. Эти явления также будут видны на любых фотографиях, сделанных камерой:
 - мерцание или полосы в сценах, освещенных такими источниками, как флуоресцентные, ртутные или натриевые лампы,
 - искажения во время движения (отдельные объекты, такие как поезда или автомобили, движущиеся на высокой скорости в кадре, могут быть искажены, или весь кадр может выглядеть искаженным при горизонтальном панорамировании камеры),
 - неровные края, цветная окантовка, муар, или яркие пятна, или
 - яркие области или полосы в сценах, освещенных мигающими знаками и другими источниками прерывистого света или когда объект кратковременно освещается стробоскопом или другим
- ярким кратковременным источником света. Обратите внимание, что при использовании кнопки для увеличения изображения через объектив.
- Во время съемки не направляйте камеру на солнце или другие мощные источники света. Несоблюдение этой меры предосторожности может привести к повреждению внутренней схемы камеры.

Д Индикатор доступа к карте памяти

Индикатор доступа к карте памяти будет гореть, пока фотография будет снята.

записывается. **Не удаляйте мем**

ори-карта или аккумулятор.

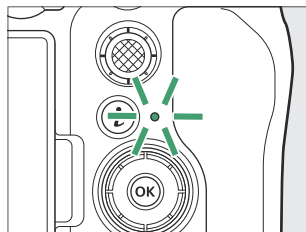

Совет: сенсорный затвор

Вы также можете сделать фотографию, коснувшись монитора. Коснитесь объекта, чтобы сфокусироваться, и поднимите палец, чтобы спустить затвор ([0125](#)).

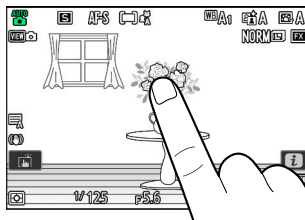

Совет: Использование масштабирования в режиме фото

Чтобы увеличить изображение на дисплее в режиме фото (максимум примерно 16×), нажмите кнопку Xкнопка.

- Используйте Xи Qкнопки для увеличения и уменьшения масштаба.
- В правом нижнем углу экрана появится окно навигации, показывающее видимую в данный момент область отображать.
- Используйте мультиселектор для прокрутки к областям кадра, не видимым на мониторе.

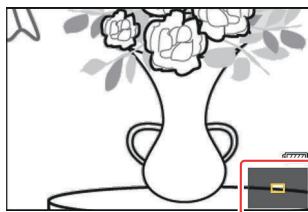
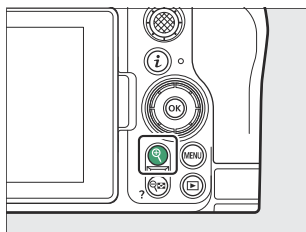

Запись видео (б Режим)

б (автоматический режим) можно использовать для простой записи видео по принципу «наведи и снимай».

- 1 Выберите режим видео, повернув переключатель фото/видео в положение 1.

Обратите внимание, что дополнительные вспышки нельзя использовать, когда фотокамера находится в режиме видео.

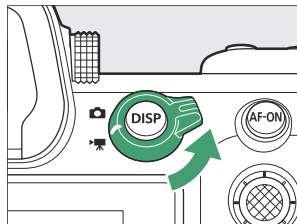

- 2 При нажатии на мод е дилвск релиз о в верхней части камеры, поверните ТЭ Т_н переключатель режимов в АВТО (б).

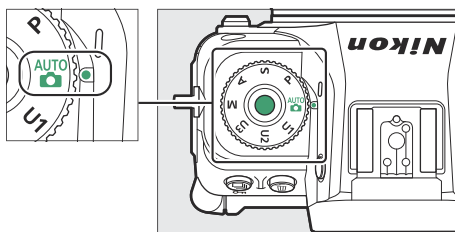

3 Нажмите кнопку видеозаписи, чтобы начать запись.

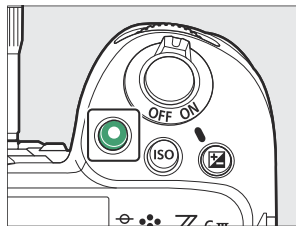

- Отобразится индикатор записи, а границы изображения съемки станут красными. На дисплее также отображается оставшееся время или, другими словами, приблизительное количество новых отснятых материалов, которые можно записать на карту памяти.

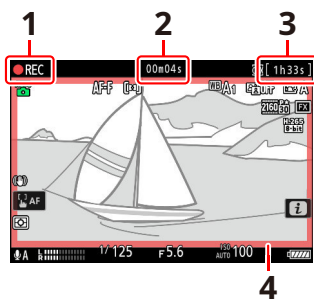

- 1 Индикатор записи
- 2 Время записи видео (длина кадры записаны)
- 3 Доступное время записи
- 4 Индикатор записи (красная рамка)

- Во время записи камеру можно перефокусировать, нажав кнопку **АФ-ВКЛ.** кнопки. Звук записывается через встроенный микрофон. Не закрывайте микрофон во время записи.
- Вы также можете сфокусироваться, коснувшись объекта на мониторе.

4 Нажмите кнопку видеозаписи еще раз, чтобы завершить запись.

Д Индикатор доступа к карте памяти

Во время воспроизведения видео будет гореть индикатор доступа к карте памяти.

записано. *Не удаляйте карту памяти* или аккумулятор.

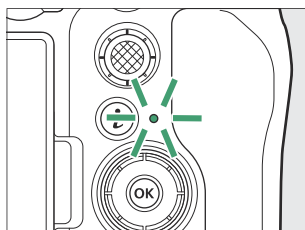

ДThe OИкона

A03значок указывает на то, что запись видео невозможна.

ДПредостережения: запись видео

- Запись видео завершится автоматически, если:
 - достигнута максимальная длина,
 - аккумулятор разряжен,
 - вы выбираете другой режим съемки,
 - переключаете режимы с помощью селектора фото/видео,
 - линза снята, или
 - повышается внутренняя температура камеры.
- В записанных материалах могут быть слышны звуки, издаваемые камерой:
 - во время автофокусировки,
 - при снижении вибрации,
 - когда используется силовая диафрагма, или
 - при использовании приводного зума.

ДПредупреждения о высокой температуре

Если во время записи видео камера нагреется, появится предупреждение о высокой температуре (K)может появиться на дисплее съемки.

- Обратите внимание, что корпус камеры, аккумулятор и карта памяти могут быть горячими, пока отображается предупреждение о высокой температуре (K)отображается.
- Прежде чем извлекать карты памяти из камеры, дождитесь исчезновения предупреждения с дисплея. Попытка немедленно извлечь карты памяти может привести к ожогам или к падению карт и их повреждению.

Предостережения: видеозапись

- На экране съемки вы можете заметить следующее. Эти явления также будут видны на любых кадрах, записанных камерой:
 - мерцание или полосы в сценах, освещенных такими источниками, как флуоресцентные, ртутные или натриевые лампы,
 - искажения во время движения (отдельные объекты, такие как поезда или автомобили, движущиеся на высокой скорости в кадре, могут быть искажены, или весь кадр может выглядеть искаженным при горизонтальном панорамировании камеры),
 - неровные края, цветная окантовка, муар или яркие пятна,
 - яркие области или полосы в сценах, освещенных мигающими знаками и другими источниками прерывистого света или когда объект кратковременно освещается стробоскопом или другим ярким источником кратковременного света, или
 - мерцание при использовании диафрагмы во время записи видео.
 - Обратите внимание, что при использовании кнопки для увеличения изображения через объектив.
 - Во время записи не направляйте камеру на солнце или другие мощные источники света. Несоблюдение этой меры предосторожности может привести к повреждению внутренней схемы камеры.
-

Совет: Использование масштабирования дисплея в режиме видео

The XКнопку также можно использовать для увеличения изображения в режиме видео ([0100](#)).

- Нажимать X во время записи можно увеличить масштаб на 50%, 100% (1:1) или 200%. Чтобы уменьшить масштаб, нажмите B (Q). Однако учтите, что 50%-ный зум недоступен при размере кадра 1920 × 1080.
 - Зум недоступен во время записи в формате RAW ([0206](#)).
 - При просмотре видео вы можете увеличить текущий кадр, когда воспроизведение приостановлено.
-

Воспроизведение

Нажмите кнопку **OK** для просмотра фотографий и видео в видеоскателе **р** или монитора после съемки.

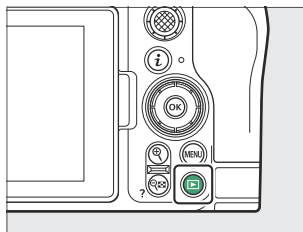

- Нажимать **4** или **2** или проведите пальцем влево или вправо, чтобы просмотреть дополнительные изображения.

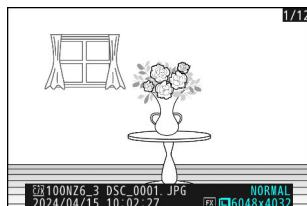

- Видео отмечены значком **1** значок в левом верхнем углу дисплея. Нажмите на **а** значок на дисплее или нажмите **Дж** чтобы начать воспроизведение.

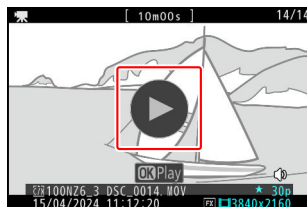

- Чтобы завершить просмотр и вернуться в режим съемки, нажмите спусковую кнопку затвора наполовину.

Просмотр видео

Дисплей и элементы управления воспроизведением видео описаны ниже.

Дисплей воспроизведения видео

Во время воспроизведения видео на дисплее отображается продолжительность видео, текущая позиция воспроизведения и другие индикаторы, перечисленные ниже. Ваше приблизительное положение в видео также можно определить по индикатору выполнения видео.

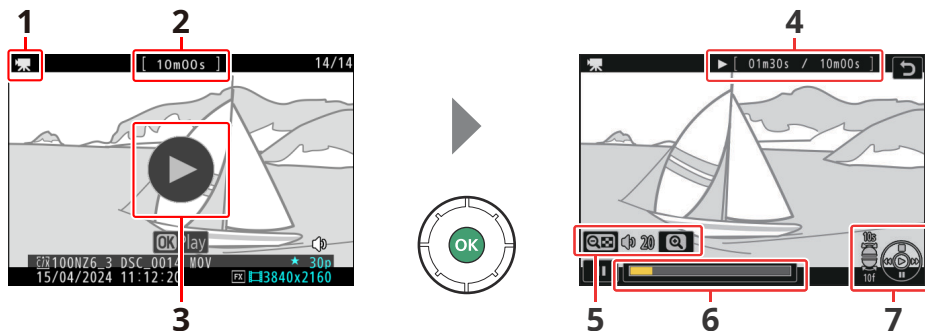

- 1 Икона
- 2 Длина
- 3 Икона

- 4 Текущая позиция/всего длина
- 5 Объем
- 6 Индикатор выполнения
- 7 Гид

Элементы управления воспроизведением видео

Во время воспроизведения можно выполнять следующие операции:

Операция	Описание
Пауза	Нажимать 3 чтобы приостановить воспроизведение.
Резюме	Нажимать 4 для возобновления воспроизведения, когда воспроизведение приостановлено или во время перемотки назад/вперед.
Перемотка назад/ продвигать	Нажимать 5 перемотать назад, 2 продвигаться. Скорость увеличивается с каждым нажатием: от 2x до 4x, от 8x до 16x.

Операция	Описание
Запустить замедленную съемку воспроизведение	Нажимать 3 пока видео приостановлено, чтобы начать замедленное воспроизведение.
Перемотка назад/ продвигать	<ul style="list-style-type: none"> • Нажимать 4 или 2 пока видео приостановлено для перемотки назад или вперед на один кадр за раз. • Держать 4 или 2 нажатие для непрерывной перемотки назад или вперед.
Пропустить 10 сек.	Поверните вспомогательный диск управления на одну ступень, чтобы перейти вперед или назад на 10 секунд.
Пропустить 10 кадров	Поверните главный диск управления на одну ступень, чтобы пропустить 10 кадров вперед или назад.
Перейти к первому или последнему кадру	<ul style="list-style-type: none"> • Держать 4 или 2 нажата для перехода соответственно к первому или последнему кадру. • Первый кадр обозначается значком час в правом верхнем углу дисплея, последний кадр через а.
Увеличить масштаб	Нажимать X для увеличения текущего кадра во время паузы воспроизведения.
Отрегулировать громкость	Нажимать X для увеличения объема, V (Q) уменьшиться.
Редактировать видео	Чтобы отобразить видеоменю, приостановите воспроизведение и нажмите кнопку кнопка .
Выход	Нажимать 1 для выхода в режим полнокадрового просмотра.

Удаление ненужных изображений

Нажмите кнопку **OK** для удаления текущего изображения. *Обратите внимание, что после удаления изображения невозможно восстановить.*

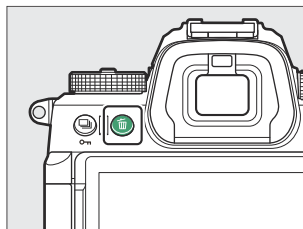

- Отобразите изображение, которое хотите удалить, и нажмите кнопку **OK** для отображения диалогового окна подтверждения. Нажмите кнопку **OK** еще раз, чтобы удалить изображение и вернуться к воспроизведению.
- Чтобы выйти, не удаляя изображение, нажмите **K**.

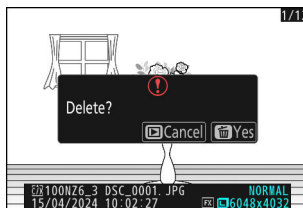

Совет: Пункт «Удалить» в меню воспроизведения

Использовать **[Удалить]** в меню воспроизведения, чтобы:

- удалить несколько фотографий,
 - удалить все фотографии с текущим рейтингом **d** (кандидат на удаление),
 - удалить все снимки, сделанные в выбранные даты, или
 - удалить все изображения в выбранных папках.
-

Настройки съемки

Параметры записи изображения (область изображения, качество и размер)

Настройка параметров области изображения

Настройки области изображения можно отобразить, выбрав [Область изображения] в меню фотосъемки.

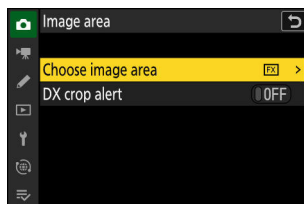

Выберите область изображения

Выберите область изображения. Доступны следующие варианты:

Вариант	Описание
с [FX (36×24)]	Записывайте изображения в формате FX с углом обзора, эквивалентным камере формата 35 мм.
а [DX (24×16)]	Изображения записываются в формате DX. Чтобы рассчитать примерное фокусное расстояние объектива в формате 35 мм, умножьте его на 1,5. <ul style="list-style-type: none">• Выбор области изображения зафиксирован на [DX (24×16)], когда установлен объектив DX.
М [1:1 (24×24)]	Изображения записываются с соотношением сторон 1:1.
З [16:9 (36×20)]	Изображения записываются с соотношением сторон 16:9.

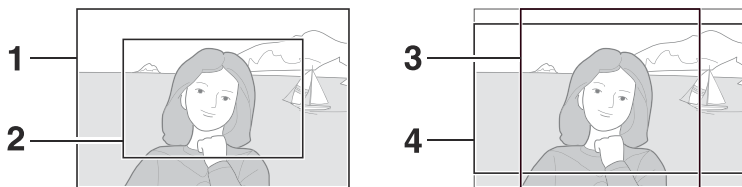

- 1 FX (36 × 24)
- 2 DX (24 × 16)
- 3 1 : 1 (24 × 24)
- 4 16:9 (36×20)

Оповещение об урожае DX

Если [НА] выбрано для этой опции в меню камеры, значок области изображения на дисплее съемки будет мигать, когда выбрано «DX (24×16)».

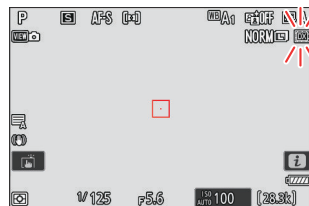

Настройка качества изображения

Используйте [Качество изображения] в меню фотосъемки, чтобы выбрать параметр качества изображения, используемый при записи фотографий.

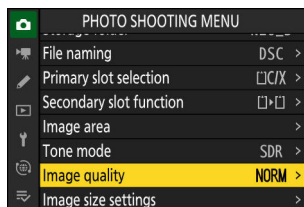

Вариант	Описание
[RAW + JPEG/HEIF нормальном]	Запишите две копии каждой фотографии: изображение в формате NEF (RAW) и копию в формате JPEG или HEIF.
[RAW + JPEG/HEIF нормально]	<ul style="list-style-type: none"> • Когда [СДР] выбран для [Тональный режим] в меню режима фотосъемки камера запишет изображение в формате NEF (RAW) и копию в формате JPEG. Когда [ГВУ] выбран для [Тональный режим] в меню режима фотосъемки камера запишет изображение в формате NEF (RAW) и копию в формате HEIF. • Копии JPEG и HEIF высочайшего качества создаются с помощью опций, оканчивающихся на «file».m», с качеством, постепенно снижающимся до «хорошего», «нормального», «нормальный», «базовый», и «базовый». • Фотокамера отображает только копию изображений двойного формата в формате JPEG или HEIF, снятых с одной вставленной картой памяти. • Если фотография была записана только с одной вставленной картой памяти или с [Переполнение] или [Резервное копирование] выбрано для [Функция вторичного слота] в меню фотосъемки и вставлены две карты памяти, удаление копии JPEG или HEIF на камере также приведет к удалению изображения в формате NEF (RAW).
[RAW + JPEG/HEIF нормальныйм]	
[RAW + JPEG/HEIF нормальный]	
[RAW + JPEG/HEIF базовыйм]	
[RAW + JPEG/HEIF базовый]	
[СЫРОЙ]	Записывайте фотографии в формате NEF (RAW).
[JPEG/HEIF в порядкем]	<p>Записывайте фотографии в формате JPEG или HEIF. Изображения самого высокого качества получаются при использовании опций, заканчивающихся на [JPEG/HEIF в порядкем], качество постепенно снижается за счет [JPEG/HEIF в порядкем], [JPEG/HEIF нормальныйм], [JPEG/HEIF нормальный], [JPEG/HEIF базовыйм], и [JPEG/HEIF базовый].</p> <ul style="list-style-type: none"> • Фотографии записываются в формате JPEG, если [СДР] выбран для [Тональный режим] в меню фотосъемки. Фотографии записываются в формате HEIF, когда [ГВУ] выбран для [Тональный режим] в меню фотосъемки.
[JPEG/HEIF в порядке]	
[JPEG/HEIF нормальныйм]	
[JPEG/HEIF нормальный]	
[JPEG/HEIF базовыйм]	
[JPEG/HEIF базовый]	

Совет: NEF (RAW)

- Файлы NEF (RAW) имеют расширение «*.nef».
- Процесс преобразования изображений NEF (RAW) в другие портативные форматы, такие как JPEG, называется «обработкой NEF (RAW)». Во время этого процесса можно свободно регулировать элементы управления снимками и такие настройки, как компенсация экспозиции и баланс белого.
- Сами данные RAW не подвергаются воздействию обработки в формате NEF (RAW), и их качество останется неизменным, даже если изображения будут обработаны несколько раз с разными настройками.
- Обработку NEF (RAW) можно выполнить с помощью [Ретушь] > [Обработка RAW (текущее изображение)] или [Обработка RAW (несколько изображений)] при воспроизведении меню или на компьютере с помощью программного обеспечения Nikon NX Studio. NX Studio можно бесплатно загрузить в Центре загрузки Nikon.

Совет: «NEF (RAW) + JPEG/HEIF»

Если [Первичный RAW – вторичный JPEG] или [Первичный RAW – вторичный HEIF] выбран для [Функция вторичного слота] в меню фотосъемки копии в формате NEF (RAW) будут записываться на карту в основном слоте, а копии в формате JPEG или HEIF — на карту во вторичном слоте ([0441](#)).

Выбор размера изображения

Использовать [Настройки размера изображения] в меню режима фотосъемки, чтобы выбрать размер новых фотографий.

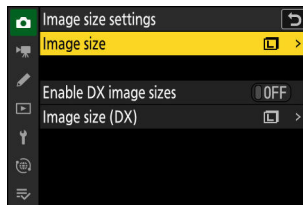

Размер изображения

Выберите размер для новых изображений JPEG и HEIF. Размер фотографий, записанных в форматах, отличных от NEF (RAW), можно выбрать из [Большой], [Середина], и [Маленький].

- Изображения в формате NEF (RAW) записываются с размером [Большой].

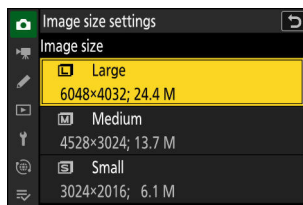

Количество пикселей на изображении зависит от выбранного параметра области изображения ([0109](#)).

Область изображения	Размер изображения	Размер при печати с разрешением 300 dpi
[FX (36×24)]	Большой (6048 × 4032 пикселей)	Прибл. 51,2 × 34,1 см/20,2 × 13,4 дюйма.
	Средний (4528 × 3024 пикселей)	Прибл. 38,3 × 25,6 см/15,1 × 10,1 дюйма.
	Маленький (3024 × 2016 пикселей)	Прибл. 25,6 × 17,1 см/10,1 × 6,7 дюйма.
[DX (24×16)]	Большой (3984 × 2656 пикселей)	Прибл. 33,7 × 22,5 см/13,3 × 8,9 дюйма.
	Средний (2976 × 1992 пикселей)	Прибл. 25,2 × 16,9 см/9,9 × 6,6 дюйма.
	Маленький (1984 × 1328 пикселей)	Прибл. 16,8 × 11,2 см/6,6 × 4,4 дюйма.
[1:1 (24×24)]	Большой (4032 × 4032 пикселей)	Прибл. 34,1 × 34,1 см/13,4 × 13,4 дюйма.
	Средний (3024 × 3024 пикселей)	Прибл. 25,6 × 25,6 см/10,1 × 10,1 дюйма.
	Маленький (2016 × 2016 пикселей)	Прибл. 17,1 × 17,1 см/6,7 × 6,7 дюйма.

Область изображения	Размер изображения	Размер при печати с разрешением 300 dpi
[16:9 (36x20)]	Большой (6048 × 3400 пикселей)	Прибл. 51,2 × 28,8 см/20,2 × 11,3 дюйма.
	Средний (4528 × 2544 пикселей)	Прибл. 38,3 × 21,5 см/15,1 × 8,5 дюйма.
	Маленький (3024 × 1696 пикселей)	Прибл. 25,6 × 14,4 см/10,1 × 5,7 дюйма.

Совет: Размер печати

Размер печати в дюймах равен размеру изображения в пикселях, разделенному на разрешение принтера в точках на дюйм (точек на дюйм; 1 дюйм = 2,54 см).

Включить размеры изображений DX

Выбор [НА] позволяет изменить размер фотографий, сделанных с помощью [DX (24×16)] область изображения выбирается отдельно от области изображения, сделанной с использованием других областей изображения. Размер фотографий, сделанных с использованием [DX (24×16)] область изображения можно выбрать с помощью [Размер изображения (DX)].

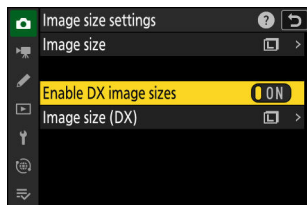

Размер изображения (DX)

Выберите размер фотографий, сделанных с помощью кнопки [DX (24×16)] область изображения, когда [НА] выбран для [Включить размеры изображений DX].

- Независимо от выбранного параметра изображения в формате NEF (RAW) будут записываться с размером [Большой].

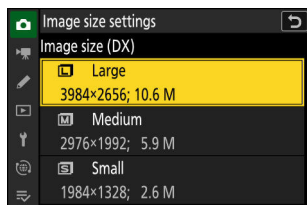

Фокус

Режим фокусировки

Управляйте фокусировкой камеры.

Выбор режима фокусировки

Режим фокусировки можно выбрать с помощью кнопки [Режим фокусировки] элементы меню, меню фотосъемки или меню видеозаписи.



Вариант	Описание
АФ-С [Одиночный АФ]	<ul style="list-style-type: none">Используйте со стационарными объектами. При нажатии спусковой кнопки затвора наполовину для фокусировки точка фокусировки меняет цвет с красного на зеленый и фокус блокируется. Если фотокамере не удастся сфокусироваться, точка фокусировки будет мигать красным, и спуск затвора будет отключен.При настройках по умолчанию спуск затвора возможен только в том случае, если камера может сфокусироваться (приоритет фокусировки).
АФ-С [Непрерывный автофокус]	<ul style="list-style-type: none">Используйте для съемки спортсменов и других движущихся объектов. Фотокамера непрерывно регулирует фокус в зависимости от изменения расстояния до объекта, пока спусковая кнопка затвора нажата наполовину.При настройках по умолчанию затвор можно спустить независимо от того, находится ли объект в фокусе (приоритет спуска).
АФ-Ф [Постоянный АФ]	<ul style="list-style-type: none">Камера постоянно регулирует фокус в ответ на движение объекта или изменения композиции.При нажатии спусковой кнопки затвора наполовину для фокусировки точка фокусировки меняет цвет с красного на зеленый и фокус блокируется.Эта опция доступна только в режиме видео.
МФ [Ручная фокусировка]	Фокусировка вручную (0129). Затвор можно спустить независимо от того, находится ли объект в фокусе.

Д Предостережения: Автофокус

- Камера может не сфокусироваться, если:
 - объект содержит линии, параллельные длинному краю кадра,
 - объекту не хватает контраста,
 - объект в точке фокусировки содержит области резко контрастной яркости,
 - точка фокусировки включает точечное освещение в ночное время, неоновую вывеску или другой источник света, яркость которого меняется,
 - при флуоресцентном, ртутном, натриевом или аналогичном освещении появляется мерцание или полосы,
 - используется перекрестный (звездчатый) фильтр или другой специальный фильтр,
 - объект кажется меньше точки фокусировки, или
 - в предмете преобладают правильные геометрические узоры (например, жалюзи или ряд окон в небоскребе).
 - Во время фокусировки камера может светиться или темнеть.
 - Точка фокусировки иногда может отображаться зеленым цветом, если фотокамера не может сфокусироваться. При плохом
 - освещении камере может потребоваться больше времени для фокусировки.
 - У камеры могут возникнуть проблемы с фокусировкой при использовании автофокусировки, если точка фокусировки находится на краю экрана съемки.
-

Совет: автофокусировка при слабом освещении

Для улучшения фокусировки при съемке в условиях низкой освещенности выберите **[НА]** для пользовательской настройки d11 **[Вид на звездный свет (фото Lv)]**. Эта опция действует только в режиме фото.

Режим зоны АФ

Выберите, как камера выбирает точку фокусировки для автофокусировки.

- В режимах, отличных от [Автоматический выбор зоны АФ], точку фокусировки можно расположить с помощью субселектора или мультиселектора (0124).

Выбор режима зоны автофокусировки

Режим зоны АФ можно выбрать с помощью кнопки [Режим зоны АФ/субдж. обнаружение] элемент в меню или [Режим зоны АФ] в меню фотосъемки и видеозаписи.

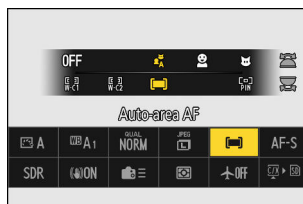

Вариант		Описание
З	[Точный автофокус]	<ul style="list-style-type: none">• Если точка фокусировки меньше той, которая используется для одноточечной автофокусировки, точная автофокусировка используется для точной фокусировки на выбранной точке кадра.• Фокусировка может происходить медленнее, чем при одноточечной автофокусировке. Рекомендуется для снимков статических объектов, таких как здания, студийной фотосъемки или крупных планов. Этот параметр доступен• только в том случае, если выбран режим фото и [Одиночный АФ] выбран для режима фокусировки.
Д	[Одноточечная автофокусировка]	<ul style="list-style-type: none">• Камера фокусируется на точке, выбранной пользователем. Используйте• со стационарными объектами.

Вариант		Описание
Д	[Динамическая зона АФ (S)]	<ul style="list-style-type: none"> Камера фокусируется на точке, выбранной пользователем. Если объект ненадолго покинет выбранную точку, камера сфокусируется на основе информации из окружающих точек фокусировки. Этот параметр доступен только в том случае, если выбран режим фото и [Непрерывный автофокус] выбран для режима фокусировки. Используйте для фотографий спортсменов и других активных объектов, которые сложно кадрировать с помощью одноточечной автофокусировки. Размер области, используемой для фокусировки, можно выбрать из С (маленький), М (средний) и Л (большой). Сявляется самым маленьким илсамый большой.
е	[Динамическая зона АФ (M)]	
Ж	[Динамическая зона АФ (L)]	<ul style="list-style-type: none"> [Динамическая зона АФ (S)]: выберите, когда есть время для композиции фотографии или при съемке объектов, которые движутся предсказуемо (например, бегунов или гоночных автомобилей на трассе). [Динамическая зона АФ (M)]: выберите при съемке объектов, которые движутся непредсказуемо (например, игроки на футбольном матче). [Динамическая зона АФ (L)]: выбирайте при фотографировании быстро движущихся объектов, которые сложно сфотографировать в выбранной точке фокусировки (например, птиц).
Ж	[Широкая зона автофокусировки (S)]	<ul style="list-style-type: none"> Что касается одноточечной автофокусировки, за исключением того, что камера фокусируется на более широкой области. Выбирайте для снимков, движущихся объектов и других объектов, которые сложно фотографировать с помощью одноточечной автофокусировки. Во время видеозаписи широкозонную автофокусировку можно использовать для плавной фокусировки при съемке с панорамированием или наклоном, а также при съемке движущихся объектов.
Г	[Широкая зона автофокусировки (L)]	
		<ul style="list-style-type: none"> Если выбранная точка фокусировки содержит объекты на разном расстоянии от камеры, камера назначит приоритет ближайшему объекту. Точки фокуса для [Широкая зона автофокусировки (L)] больше, чем для [Широкая зона автофокусировки (S)].

Вариант		Описание
8	[Широкая зона автофокусировки (C1)]	<ul style="list-style-type: none"> Выберите размеры (измеренные в точках фокусировки) зон фокусировки, используемых для выбранной зоны автофокусировки. Это можно использовать, например, если размер и форму области, используемой для фокусировки, можно определить заранее с достаточной степенью точности. При выборе [Широкая зона автофокусировки (C1)] или [Широкая зона автофокусировки (C2)] и нажав и удерживая кнопку ДжНажмите кнопку, вам будет предложено выбрать размер области автофокусировки. Используйте 1и3 выбрать высоту и 4и2выбрать ширину. Доступные размеры зависят от выбранного параметра области изображения. <ul style="list-style-type: none"> Когда [FX (36×24)] выбрано, меню фотосъемки предлагает на выбор 77 опций, начиная от [1x1] к [21x13]. Аналогично, когда [Форекс], меню видеозаписи предлагает на выбор 66 опций, начиная от [1x1] к [21x11].
9	[Широкая зона автофокусировки (C2)]	
ТЫ	[3D-трекинг]	<ul style="list-style-type: none"> Отслеживайте фокус на выбранном объекте. Расположите точку фокусировки над объектом и начните отслеживание, нажавАФ-ВКЛ.или нажав спусковую кнопку затвора наполовину; фокус будет отслеживать выбранный объект по мере его перемещения по кадру. Отпустите кнопку, чтобы завершить отслеживание и восстановить ранее выбранную точку фокусировки. Если объект выходит за пределы кадра, уберите палец со спусковой кнопки затвора и измените композицию фотографии, разместив объект в выбранной точке фокусировки. Этот параметр доступен только в том случае, если выбран режим фото и [Непрерывный автофокус] выбран для режима фокусировки.
Н	[Следящая за объектом АФ]	<ul style="list-style-type: none"> Отслеживайте фокус на выбранном объекте. Расположите точку фокусировки над объектом и начните отслеживание, нажав ДжилиАФ-ВКЛ.или нажав спусковую кнопку затвора наполовину; фокус будет отслеживать выбранный объект по мере его перемещения по кадру. Чтобы завершить отслеживание и выбрать центральную точку фокусировки, нажмите Дж. Эта опция доступна только в режиме видео.
ЧАС	[Автоматический выбор зоны АФ]	<ul style="list-style-type: none"> Камера автоматически распознает объект и выбирает точку фокусировки. Используйте в тех случаях, когда у вас нет времени самостоятельно выбирать точку фокусировки, для портретов, снимков и других сиюминутных фотографий.

Двнимание: 3D-слежение и отслеживание объектов Камера

может быть не в состоянии отслеживать объекты, которые:

- похожи по цвету, яркости или рисунку на фон, заметно
 - изменяются по размеру, цвету или яркости,
 - слишком большие или слишком маленькие,
 - слишком яркие или слишком темные, быстро
 - движутся или
 - закрываются другими объектами или выходят за пределы кадра.
-

Кончик: Центральная точка фокусировки

Во всех режимах зоны АФ, кроме [**Автоматический выбор зоны АФ**], [**3D-трекинг**], и [**Следящая за объектом АФ**], в точке фокусировки появляется точка, когда она находится в центре кадра.

Обнаружение субъекта

Класс объектов, которым отдается приоритет при автофокусировке и электронном дальномере, можно выбрать с помощью кнопки **[Параметры обнаружения объекта AF/MF]** в меню фотосъемки и видеозаписи, которые предлагают выбор **[Авто]**, **[Люди]**, **[Животное]**, **[Транспортное средство]**, **[Самолеты]**, и **[Обнаружение объекта выключено]**. Объект, обнаруженный камерой, обозначается точкой фокусировки.

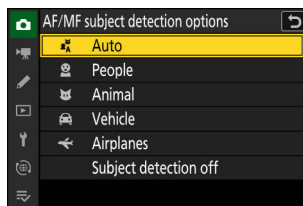

- В случае меню видеозаписи выбор объекта осуществляется через **[Параметры обнаружения объекта AF/MF] > [Обнаружение субъекта]**. Для режимов фото и видео можно выбрать отдельные типы объектов.

- Человеческие лица распознаются камерой, когда **[Люди]** обозначаются рамкой, обозначающей точку фокусировки. Если камера обнаружит глаза объекта, точка фокусировки появится над одним или другим из его глаз. Если объект отвернется после обнаружения его лица, точка фокусировки сместится, отслеживая его движение.

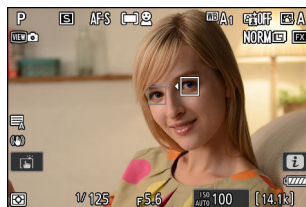

- Если собака, кошка или птица обнаружены, когда **[Животное]** выбран, точка фокусировки появится на морде рассматриваемого животного. Если камера обнаружит глаза объекта, точка фокусировки появится над одним или другим из его глаз. Если камера не может обнаружить ни лицо, ни глаза, она отобразит точку фокусировки над обнаруженным животным.



- Если автомобиль, мотоцикл, поезд, самолет или велосипед обнаружен, когда **[Транспортное средство]** выбран, точка фокусировки появится над рассматриваемым автомобилем. В случае поездов камера обнаружит только переднюю часть. В самолетах камера распознает тело, нос или кабину в зависимости от размера самолета.



- Если воздушное судно обнаружено, когда **[Самолеты]** выбран, точка фокусировки появится над рассматриваемым самолетом. Камера обнаружит тело, нос или кабину в зависимости от размера самолета.



- Если **[Авто]** выбрано, камера обнаружит людей, животных и транспортные средства и автоматически выберет объект для фокусировки.
- Чтобы полностью отключить обнаружение объекта, выберите **[Обнаружение объекта выключено]**.

Использование обнаружения объекта во время автофокусировки

- Обнаружение объекта доступно во время автофокусировки, когда **[Широкая зона автофокусировки (S)]**, **[Широкая зона автофокусировки (L)]**, **[Широкая зона автофокусировки (C1)]**, **[Широкая зона автофокусировки (C2)]**, **[3D-трекинг]**, **[Следящая за объектом АФ]**, или **[Автоматический выбор зоны АФ]** выбран для **[Режим зоны АФ]**.
- Если обнаружено более одного объекта выбранного типа, над каждым из обнаруженных объектов появится серая точка фокусировки. Если **[Автоматический выбор зоны АФ]** выбран для **[Режим зоны АФ]**, иконки появятся в точке фокусировки, выбранной камерой. Точку фокусировки можно расположить над другими объектами, нажав 4 или 2.

Использование функции обнаружения объектов с ручной фокусировкой

Чтобы включить обнаружение объекта во время ручной фокусировки ([0129](#)), выберите вариант, отличный от **[Обнаружение объекта MF выключено]** для **[Зона обнаружения объекта MF]** в меню фотосъемки или видеозаписи.

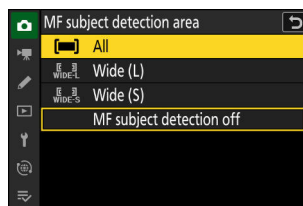

- Выбирать **[Все]**, чтобы включить обнаружение объекта во всех областях кадра. Если обнаружено более одного объекта выбранного типа, над каждым из обнаруженных объектов появится серая точка фокусировки, а первоначальный объект, выбранный камерой, будет отмечен значком иконки. Точку фокусировки можно расположить над другими объектами, нажав 4 или 2.
- Выбирать **[Широкий (L)]** или **[Широкий (S)]**, чтобы ограничить обнаружение объекта текущей зоной фокусировки.

Двнимание: обнаружение объекта с использованием «Людей»

Обнаружение субъекта может не работать должным образом, если:

- лицо объекта слишком большое или маленькое относительно кадра, лицо
- объекта слишком ярко или тускло освещено,
- субъект носит очки или солнцезащитные очки,
- лицо или глаза объекта закрыты волосами или другими объектами, или
- объект слишком сильно двигается во время съемки.

Двнимание: обнаружение объекта с использованием «Животного»

- Обнаружение субъекта может не работать должным образом, если:

- лицо объекта слишком большое или маленькое относительно кадра,
- лицо объекта слишком ярко или тускло освещено,
- лицо или глаза субъекта закрыты мехом или чем-то подобным,
- лицо и глаза субъекта имеют одинаковый цвет, или
- объект слишком сильно двигается во время съемки.

- Камера может отображать рамку вокруг объектов, не являющихся собаками, кошками или птицами, но напоминающих этих животных.
- Свет вспомогательной подсветки АФ может отрицательно повлиять на глаза некоторых животных; при использовании автофокусировки выберите [**ВЫКЛЮЧЕННЫЙ**] для пользовательской настройки a11 [**Встроенная вспомогательная подсветка АФ**].

Двнимание: обнаружение объектов с использованием «Транспортных средств» и «Самолетов»

- Обнаружение субъектов может работать не так, как ожидалось, для субъектов, которые:
 - слишком большой или маленький относительно рамы,
 - слишком яркий или слишком темный,
 - частично скрытый,
 - похожи по цвету на окружающие предметы, или
 - чрезмерно двигаться.
- Камера может не обнаружить транспортные средства некоторых форм и цветов. Альтернативно, он может отображать рамку вокруг объектов, которые не относятся к выбранному типу.

ДОбнаружение субъекта

Производительность обнаружения субъектов может снизиться:

- при высокоскоростном захвате кадров +,
 - если [ГВУ] выбран для [Тональный режим] в меню режима фотосъемки или
 - если либо [ГВУ] или [N-логарифм] выбран в качестве режима тона для [Тип видеофайла] > [ProRes 422 HQ 10 бит (MOV)] или [H.265 10 бит (MOV)] в меню видеозаписи.
-

Выбор точки фокусировки

За исключением случаев, когда [Автоматический выбор зоны АФ] выбрано для режима зоны АФ, точку фокусировки можно выбрать вручную, что позволяет компоновать фотографии с расположением объекта практически в любом месте кадра.

- Используйте мульти-selector для выбора точки фокусировки, когда включен таймер режима ожидания.
- Прессование Джвыбирает центральную точку фокусировки.

Совет: субselector

- Субselector можно использовать для выбора точки фокусировки вместо мульти-selector.
- Блокировка экспозиции и фокусировки, когда центр субselector находится в положении **НАЖАЛ**.
- Будьте осторожны и не прикасайтесь пальцами к глазу при использовании подselector, глядя в видоискатель.

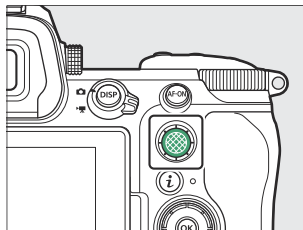

Совет: быстрый выбор точки фокусировки

- Для более быстрого выбора точки фокусировки выберите [Чередование точек] для пользовательской настройки a4 [Используемые точки фокусировки], чтобы использовать только четверть доступных точек фокусировки. Выбор [Чередование точек] не влияет на количество очков, доступных для [Точный автофокус].
- Если вы предпочитаете использовать дополнительный переключатель для выбора точки фокусировки, вы можете выбрать [Выберите центральную точку фокусировки] для пользовательской настройки f2 [Пользовательское управление (стрельба)] > [Подselectorный центр], чтобы можно было использовать центр вспомогательного переключателя для быстрого выбора центральной точки фокусировки.

Совет: Блокировка точки фокусировки

Выбор точки фокусировки можно заблокировать, выбрав [НА] для пользовательской настройки f5 или g3 [Блокировка управления] > [Блокировка точки фокусировки].

Сенсорный затвор

Коснитесь дисплея, чтобы сфокусироваться на выбранной точке. Затвор работает, когда вы уберете палец с дисплея.

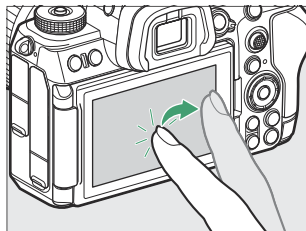

Коснитесь значка, показанного на рисунке, чтобы выбрать операцию, выполняемую при касании дисплея.

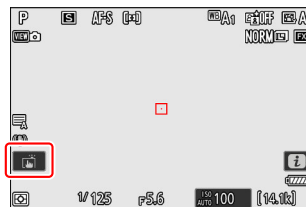

Вариант	Описание
ВТ <small>[Сенсорный затвор/сенсорная автофокусировка]</small>	<ul style="list-style-type: none">• Коснитесь дисплея, чтобы сфокусироваться на выбранной точке, и поднимите палец, чтобы спустить затвор.• При выборе глаза с помощью сенсорного управления учтите, что камера может не сфокусироваться на глазе с той стороны, которую вы хотите. С помощью мультиселектора выберите нужный глаз.• Если [Автоматический выбор зоны АФ] выбрано для режима зоны АФ, камера сфокусируется на выбранной точке, спустит затвор и будет отслеживать выбранный объект. Нажимать \square для прекращения отслеживания объекта. Доступно только в режиме фото.
Х <small>[Выключенный]</small>	Сенсорный затвор отключен.
Ж <small>[Переместить точку фокусировки]</small>	<ul style="list-style-type: none">• Коснитесь дисплея, чтобы расположить точку фокусировки. Камера не сфокусируется, и если оторвать палец от дисплея, затвор не сработает.• Если [Следящая за объектом АФ] или [Автоматический выбор зоны АФ] выбрано для режима зоны АФ, фокус будет отслеживать объект в выбранной точке. Нажимать \square для прекращения отслеживания объекта.

Вариант		Описание
В	[Сенсорный АФ]	<ul style="list-style-type: none"> • Коснитесь дисплея, чтобы сфокусироваться на выбранной точке. Если оторвать палец от дисплея, затвор не сработает. Если [Следящая за объектом АФ] или [Автоматический выбор зоны АФ] выбрано для режима зоны АФ, камера будет фокусироваться и отслеживать объект в выбранной точке. Нажимать Д для прекращения отслеживания объекта.

Д Предостережения: съемка с использованием параметров сенсорной съемки

- Сенсорное управление невозможно использовать для ручной фокусировки.
- Спусковую кнопку затвора можно использовать для съемки, когда **В** отображается значок. Во время серийной фотосъемки
- сенсорное управление можно использовать только для съемки одного снимка за раз. Используйте спусковую кнопку затвора для серийной съемки.
- В режиме автоспуска фокусировка фиксируется на выбранном объекте при прикосновении к монитору, а затвор срабатывает примерно через 10 секунд после того, как вы убираете палец с дисплея. Если количество выбранных снимков больше 1, остальные снимки будут сделаны одной серией.

Блокировка фокуса

Используйте блокировку фокуса в тех случаях, когда у камеры возникают проблемы с фокусировкой при автофокусировке.

- Используйте блокировку фокуса, чтобы зафиксировать фокус на текущем объекте, когда **АФ-С** выбран для режима фокусировки. При
- использовании блокировки фокуса выберите режим зоны АФ, отличный от **[Автоматический выбор зоны АФ]**.

1 Расположите объект в выбранной точке фокусировки и наполовину нажмите спусковую кнопку затвора.

2 Нажмите на центр субселектора.

- Удерживая спусковую кнопку затвора наполовину нажатой (в), нажмите на центр подселектора (ш) чтобы заблокировать фокус. Фокус останется заблокированным, пока нажат центр субселектора, даже если вы уберете палец со спусковой кнопки затвора.
- Экспозиция также будет заблокирована.

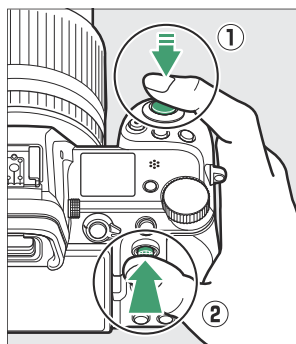

- **АЭ-Л** на дисплеях появятся значки.

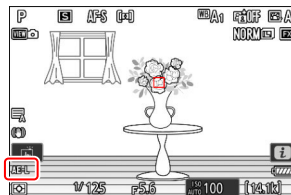

3 Удерживая нажатой центр субселектора, измените композицию фотографии и сделайте снимок.

Не меняйте расстояние между камерой и объектом. Если расстояние до объекта изменится, отпустите блокировку и снова сфокусируйтесь на новом расстоянии.

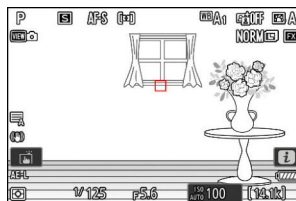
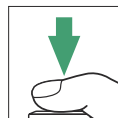

Д Блокировка фокуса при выборе AF-S для режима фокусировки

Фокус блокируется, пока спусковая кнопка затвора нажата наполовину. Вы также можете заблокировать фокус, нажав на центр субселектора.

Д Съемка нескольких снимков на одном и том же фокусном расстоянии

- Если вы заблокировали фокус, нажав на центр субселектора, фокус будет оставаться заблокированным между кадрами, если вы будете удерживать центр субселектора нажатым.
- Если вы заблокировали фокус, нажав спусковую кнопку затвора наполовину, фокус останется заблокированным, если вы будете удерживать кнопку нажатой наполовину между кадрами.

Совет: блокировка фокусировки с помощью кнопки AF-ON

- The **AF-ВКЛ.**Эту кнопку можно использовать для фокусировки вместо спусковой кнопки затвора.
 - Когда [**Только AF-ON**] выбрано для пользовательской настройки аб [**Активация AF**], фокусировка может быть инициирована только нажатием кнопки **AF-ВКЛ.**кнопка; Фотокамера не будет фокусироваться, если спусковая кнопка затвора нажата наполовину. Фокус блокируется после **AF-ВКЛ.**кнопка отпущена. Чтобы отключить блокировку фокуса, нажмите кнопку **AF-ВКЛ.**кнопку еще раз.
-

Ручная фокусировка

Ручная фокусировка доступна в режиме ручной фокусировки. Используйте ручную фокусировку, когда, например, автофокусировка не дает желаемых результатов.

- Расположите точку фокусировки на объекте и вращайте кольцо фокусировки или управления, пока объект не окажется в фокусе.

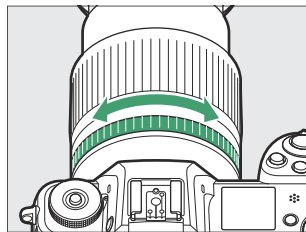

- Для большей точности нажмите кнопку  Кнопка для увеличения изображения через объектив.

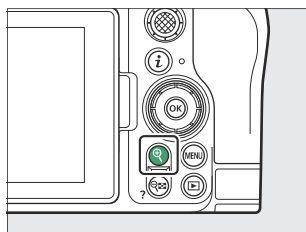

электронный вид



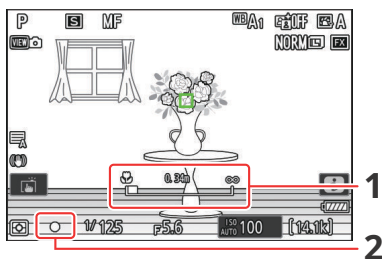

- Индикатор фокусировки (Я) на экране съемки можно использовать для проверки того, находится ли объект в выбранной точке фокусировки в фокусе (электронный дальномер). Точка фокусировки также загорается зеленым светом, когда объект находится в фокусе.



- 1 Индикатор/расстояние фокусного расстояния между камерой и положением фокуса
- 2 Индикатор фокусировки

Индикатор фокусировки	Описание
 (устойчивый)	Объект находится в фокусе.
 (устойчивый)	Фокус находится перед объектом.

Индикатор фокусировки	Описание
 (устойчивый)	Фокус находится за объектом.
 (мигает)	Камера не может сфокусироваться.

- При использовании ручной фокусировки для объектов, не подходящих для автофокусировки, обратите внимание, что индикатор фокусировки (Я) может отображаться, когда объект не в фокусе. Увеличьте изображение через объектив и проверьте фокус. Если у камеры возникают проблемы с фокусировкой, рекомендуется использовать штатив.
- Электронный дальномер может мерцать, если точка фокусировки находится на краю дисплея съемки.

ДОбъективы с выбором режима фокусировки

Режим ручной фокусировки можно выбрать с помощью органов управления выбором режима фокусировки на объективе (если таковые имеются).

ДМетка фокальной плоскости и расстояние между фланцем и задней частью

Расстояние фокусировки измеряется от метки фокальной плоскости (E) на корпус камеры, показывающий положение фокальной плоскости внутри фотоаппарат (в).Используйте эту отметку при измерении расстояния до объекта для ручной фокусировки или макросъемки. Расстояние между фокальной плоскостью и фланцем крепления объектива известно.

как «расстояние до задней полки» (в).В этой камере расстояние между фланцем составляет 16 мм (0,63 дюйма).

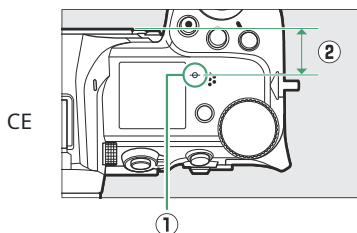

Совет: Фокус-пикинг

- Если [НА] выбрано для пользовательской настройки a12 [Фокус-пикинг] > [Дисплей фокусировки], объекты, находящиеся в фокусе, будут обозначаться цветными контурами, которые появляются при ручной настройке фокуса (выделение фокуса).
- Обратите внимание, что отображение контуров фокусировки может не появиться, если камера не может обнаружить контуры. Проверьте фокусировку на дисплее съемки.

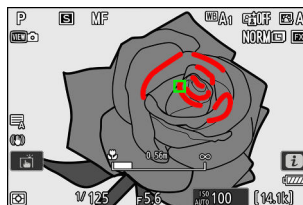

Выбор режима съемки

Чтобы выбрать режим съемки, удерживайте кнопку блокировки диска режимов и поверните диск режимов. Стрельба режим отображается на дисплее съемки.

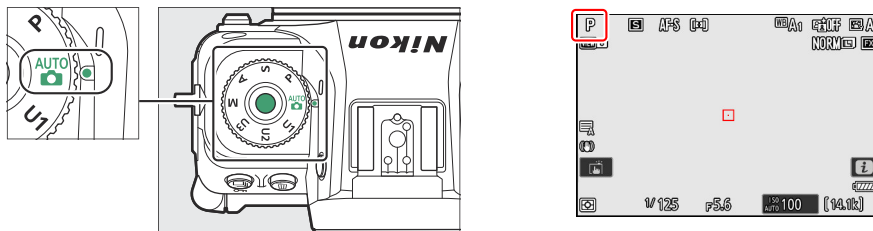

Режим		Описание
АВТО (6)	Авто(096, 0101)	Простой режим «наведи и снимай», в котором камера отвечает за настройки. Помимо выдержки и диафрагмы, камера также автоматически управляет балансом белого и другими параметрами.
П	Программируемый авто(0132)	Используйте для снимков и в других ситуациях, когда мало времени на настройку камеры. Камера автоматически выбирает выдержку и диафрагму.
С	Автоматический режим с приоритетом выдержки(0133)	Используйте, чтобы заморозить или размыть движение. Вы выбираете выдержку; камера автоматически регулирует диафрагму.
А	Автоматический режим с приоритетом диафрагмы(0134)	Используйте для размытия фона или фокусировки как на переднем, так и на заднем плане. Вы выбираете диафрагму; камера автоматически регулирует выдержку.
М	Руководство(0135)	Вы управляете как выдержкой, так и диафрагмой. Выберите выдержку «Bulb» или «Time» для длительной выдержки.

Режим		Описание
U1 U2 U3	Режим настройки пользователя(0135)	Назначьте этим позициям часто используемые настройки. Настройки можно вызвать, просто повернув диск режимов.

б(Авто)

Помимо выдержки и диафрагмы, камера также автоматически управляет балансом белого и другими параметрами. Из функций, которые можно настроить с помощью меню, те, которые автоматически управляются камерой, выделены серым цветом и недоступны. Чтобы изменить настройки функций меню, выделенных серым цветом, измените режим съемки на П, С, А, или М.

Р (программный автоматический режим)

В этом режиме камера автоматически настраивает выдержку и диафрагму в соответствии со встроенной программой, чтобы обеспечить оптимальную экспозицию в большинстве ситуаций.

- Вы можете установить чувствительность ISO, баланс белого и другие параметры, которые будут управляться автоматически в режиме б (авто).

Совет: Гибкая программа

Различные комбинации выдержки и диафрагмы, обеспечивающие одинаковую экспозицию, можно выбрать, вращая главный диск управления («гибкая программа») в режиме П.

- Пока действует гибкая программа, индикатор гибкой программы (У) отображается.
- Чтобы восстановить настройки выдержки и диафрагмы по умолчанию, поворачивайте главный диск управления до тех пор, пока индикатор не перестанет отображаться. Гибкую программу также можно завершить, выбрав другой режим съемки или выключив камеру.

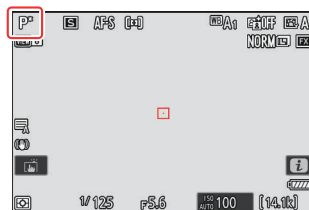

S (автоматический режим с приоритетом выдержки)

В автоматическом режиме с приоритетом выдержки вы выбираете выдержку, а камера автоматически регулирует диафрагму для оптимальной экспозиции. Выберите короткую выдержку, чтобы «заморозить» движение, и длинную выдержку, чтобы передать движение путем размытия движущихся объектов.

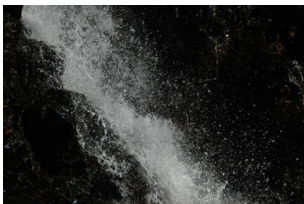

Короткая выдержка ($1/1600$ с)

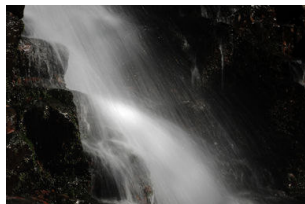

Медленная выдержка (1 с)

- Поверните главный диск управления, чтобы установить выдержку.
- Для выдержки можно установить значения от $1/8000$ до 30 с.

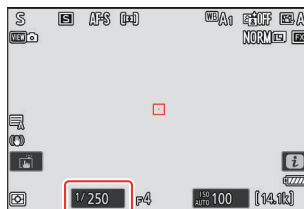

- Когда [Электронная передняя шторка] выбрано для пользовательской настройки сб [Тип затвора], выдержка ограничена $1/2000$ с, даже если она установлена быстрее.
- Когда [Электронный затвор] выбрано для пользовательской настройки сб [Тип затвора], можно выбрать выдержку до $1/16000$ с.
- Выдержку можно зафиксировать на выбранном значении ([0684](#), [0708](#)).

A (автоматический режим с приоритетом диафрагмы)

В автоматическом режиме с приоритетом диафрагмы вы выбираете диафрагму, а камера автоматически регулирует выдержку для оптимальной экспозиции. Этот режим подходит, если вы хотите размыть фон и выделить детали основного объекта или выделить детали на заднем и переднем плане.

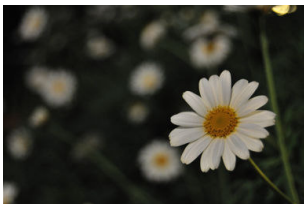

Большая диафрагма (f/5,6)

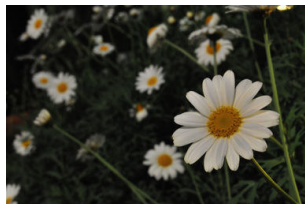

Малая диафрагма (f/22)

- Диафрагму можно регулировать, поворачивая вспомогательный диск управления.
- Минимальное и максимальное значения диафрагмы различаются в зависимости от объектива.
- Диафрагму можно заблокировать на выбранном значении ([0684](#), [0708](#)).

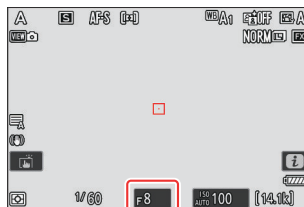

М (Ручной)

Вы управляете как выдержкой, так и диафрагмой. Выбирайте этот режим также для длительной выдержки таких объектов, как фейерверки или ночное небо (фотографии «Выдержка» или «Время» [0139](#)).

- Выдержку и диафрагму можно регулировать по индикаторам экспозиции, поворачивая диски управления. Поверните главный диск управления, чтобы выбрать выдержку. Выдержку можно установить на значения от $\frac{1}{8000}$ до 30 с или **Лампа** или **Время**.

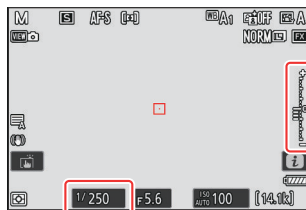

- Когда [Электронная передняя шторка] выбрано для пользовательской настройки d6 [Тип затвора], выдержка ограничена $\frac{1}{2000}$ с, даже если она установлена быстрее.
- Когда [Электронный затвор] выбрано для пользовательской настройки d6 [Тип затвора], можно выбрать выдержку до $\frac{1}{16000}$ с.

- Диафрагму можно регулировать, поворачивая вспомогательный диск управления.

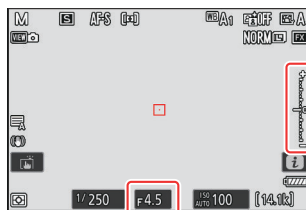

- Минимальное и максимальное значения диафрагмы различаются в зависимости от объектива.
- Выдержку и диафрагму можно зафиксировать на выбранных значениях ([0684](#), [0708](#)).

U1, U2 и U3 (режим настроек пользователя)

Часто используемые настройки можно назначить позициям пользовательских настроек. U1 через U3 за позже вызывается простым вращением диска режимов.

- **Сохранение пользовательских настроек.**

1 Отрегулируйте настройки.

К настройкам, которые можно сохранить, относятся:

- параметры меню фотосъемки,
- параметры меню видеозаписи,
- пользовательские настройки и
- Режим съемки, выдержка (режимы СиМ), диафрагма (режимы АиМ), гибкая программа (режим П), компенсация экспозиции и т. д.

2 Выделите [Сохранить настройки пользователя] в меню настройки и нажмите 2.

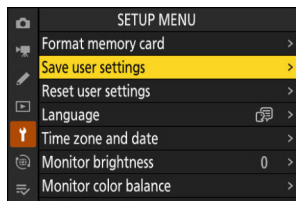

3 Выберите положение пользовательских настроек, чтобы назначить настройки.

Выбирать [Сохранить в U1], [Сохранить в U2], или [Сохранить в U3], а затем нажмите 2.

4 Сохраните настройки пользователя.

Выделять [Сохранить настройки] и нажмите Д для присвоения текущих настроек выбранной позиции.

5 Делайте снимки, используя сохраненные настройки.

Вы можете повернуть диск режимов, чтобы U1, U2, или U3 чтобы включить съемку с настройками, присвоенными этому положению.

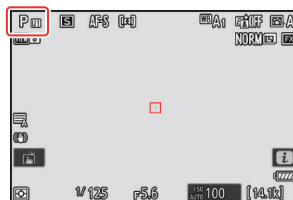

Д Элементы, которые нельзя назначить U1, U2 и U3

Следующее не может быть сохранено в U1, U2, или U3.

- МЕНЮ ФОТОСЪЕМКИ
 - [Папка хранения]
 - [Управление изображением]
 - [Мультиэкспозиция]
 - [Интервальная съемка по таймеру]
 - [Таймлапс-видео]
 - [Съемка со сдвигом фокуса]
 - [Съемка со сдвигом пикселей]
-] МЕНЮ ВИДЕОЗАПИСИ
 - [Папка хранения]
 - [Управление изображением]

● Сброс пользовательских настроек.

- 1 Выделите [Сбросить настройки пользователя] в меню настройки и нажмите 2.

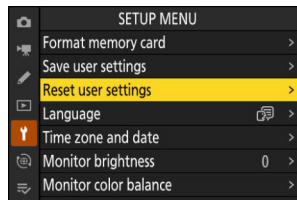

- 2 Выберите положение пользовательских настроек для сброса.

Выбирать [Сброс U1], [Сброс U2], или [Сброс U3], а затем нажать 2.

- 3 Сброс настроек пользователя.

Выделять [Перезагрузить] и нажмите кнопкуДжнопка восстановления настроек по умолчанию для выбранного положения (камера будет работать в режимеП).

Д Индикаторы воздействия

Индикаторы экспозиции на мониторе и в видоискателе показывают, будет ли фотография недоэкспонирована или переэкспонирована при текущих настройках. Индикаторы экспозиции можно прочитать следующим образом (отображение зависит от параметра, выбранного для пользовательской настройки b2 [Шаги EV для контроля экспозиции]):

Отображать	[1/3 EV (комп. 1/3 EV)]выбрано для [Шаги EV для контроля экспозиции]		
	Оптимальная экспозиция	Недоэкспонировано 1/3EV	Переэкспонировано более чем в 3 раза. 1/3EV
Монитор			
Видоискатель			

Ориентацию индикаторов экспозиции можно изменить с помощью пользовательской настройки f8 [Обратные индикаторы].

Д предупреждение о воздействии

Индикация будет мигать, если выбранные настройки выходят за пределы системы замера экспозиции.

Совет: расширенная выдержка

Для выдержек до 900 с (15 минут) в режиме М, выбирать [НА] для пользовательской настройки d7 [Расширенная выдержка (М)].

Совет: длинная выдержка

При выдержках длиннее 1 с выдержка, отображаемая фотокамерой, может отличаться от фактического времени экспозиции. Например, фактическое время экспозиции при выдержках 15 и 30 секунд составляет соответственно 16 и 32 секунды. Время экспозиции снова будет соответствовать выбранной выдержке при выдержках 60 секунд и медленнее.

Совет: Автоматическое управление чувствительностью ISO (режим М)

Если автоматическое управление чувствительностью ISO (O154) включена, чувствительность ISO будет автоматически настроена для оптимальной экспозиции при выбранной выдержке и диафрагме.

Длительная выдержка (только режим М)

Камера предлагает два варианта длительной выдержки: «Bulb» и «Time». Длительную выдержку можно использовать для снимков фейерверков, ночных пейзажей, звезд или движущихся огней.



Снимок с выдержкой 35 секунд, выдержкой «Bulb» и диафрагмой f/25.

Скорость затвора	Описание
Лампа	Затвор остается открытым, пока спусковая кнопка затвора удерживается нажатой.
Время	Экспозиция начинается при нажатии спусковой кнопки затвора и заканчивается при нажатии кнопка нажата второй раз.

1 Держите камеру устойчиво, например, используя штатив.

2 Нажимая кнопку разблокировки диска режимов, поверните диск режимов в положение М.

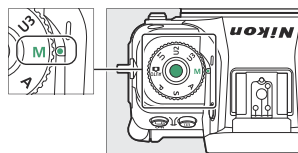

- 3** Поверните главный диск управления, чтобы выбрать выдержку: «Выдержка от руки» («Bulb») или «Time» («Time»).

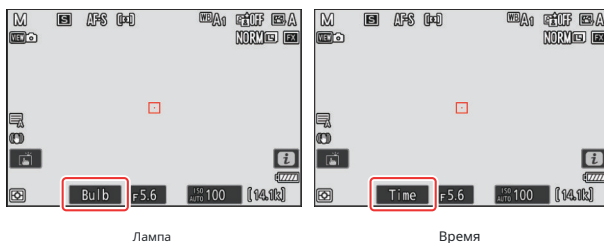

Обратите внимание, что индикаторы экспозиции не отображаются при выдержке **Лампа** или **Время**.

4 Сфокусируйтесь и начните экспозицию.

- **«Лампочка»:** Нажмите спусковую кнопку затвора до конца, чтобы начать экспозицию. Держите спусковую кнопку затвора нажатой во время экспозиции.
- **«Время»:** Нажмите спусковую кнопку затвора до конца, чтобы начать экспозицию.
- Прошедшее время отображается на панели управления.

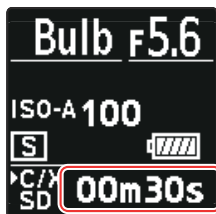

5 Завершите экспозицию.

- **«Лампочка»:** уберите палец со спусковой кнопки затвора.
- **«Время»:** Нажмите спусковую кнопку затвора до конца второй раз.

Длительные воздействия

- Обратите внимание, что «шум» (яркие пятна, случайно расположенные яркие пиксели или туман) может присутствовать при длительной выдержке.
 - Яркие пятна и туман можно уменьшить, выбрав [НА] для [Шумоподавление при длительной выдержке] в меню фотосъемки.
 - Мы рекомендуем использовать один из следующих источников питания, чтобы предотвратить потерю мощности во время длительных выдержек:
 - Полностью заряженный аккумулятор
 - Дополнительный адаптер переменного тока EH-8P, подключенный с помощью прилагаемого USB-кабеля UC-E25 (с разъемами типа C на обоих концах).
 - Дополнительный разъем питания EP-5B с адаптером переменного тока EH-5d, EH-5c или EH-5b.
 - Чтобы предотвратить размытие изображения, рекомендуется использовать штатив или такое устройство, как дополнительный шнур дистанционного управления или беспроводной пульт дистанционного управления.
 - Обратите внимание, что дополнительные пульты дистанционного управления ML-L7 работают в режиме «Время», даже если выдержка **Лампы**выбран.
-

Блокировка автоэкспозиции (AE)

Используйте блокировку автоэкспозиции, чтобы заблокировать экспозицию, чтобы камера не могла автоматически регулировать экспозицию.

- Чтобы установить блокировку автоэкспозиции, нажмите центр подселектора.
- Удерживая центр субселектора нажатым, экспозиция фиксируется, предотвращение его изменения в ответ на изменения в составе или яркость объекта.

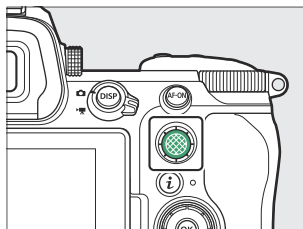

- **Анаэ**-На дисплее съемки появится значок .
- Если автофокусировка включена, нажмите спусковую кнопку затвора наполовину. для фокусировки, прежде чем нажимать на центр субселектора. Это блокирует как фокус, так и экспозицию.
- Удерживая нажатой центр субселектора, измените композицию фотографии и сделайте снимок.

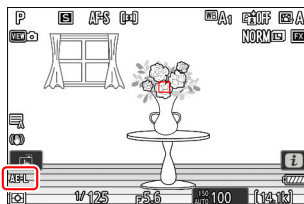

Совет: Блокировка экспозиции с помощью спусковой кнопки затвора

Если [Вкл. (полунажатие)] выбрано для пользовательской настройки с1 [Спусковая кнопка затвора AE-L], экспозиция будет зафиксирована, пока спусковая кнопка затвора нажата наполовину.

Совет: Измеренная площадь

- С [Точечный замер], экспозиция будет зафиксирована на значении, измеренном в круге с центром в текущей точке фокусировки.
- С [Центровзвешенный замер], экспозиция будет зафиксирована на значении, приближенном к кругу диаметром 12 мм в центре дисплея.

Совет: регулировка выдержки и диафрагмы

Следующие настройки можно отрегулировать, пока нажата центральная часть субселектора:

Режим съемки	Параметр
П	Выдержка и диафрагма (гибкая программа; 0132)
С	Скорость затвора
А	Диафрагма

- Новые значения можно подтвердить на дисплее съемки и на панели управления.
-

Компенсация экспозиции

Компенсация экспозиции используется для изменения экспозиции по сравнению со значением, предложенным камерой. С его помощью можно сделать изображение ярче или темнее.

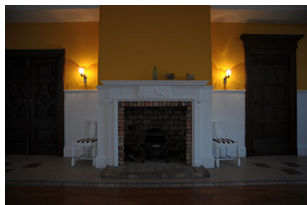

- 1 EV



Нет компенсации экспозиции



+ 1 EV

Настройка компенсации экспозиции

ДержиЭкнопку и поверните диск управления.

- Выберите одно из значений от -5 EV (недозаэкспонирование) до +5 EV (перезаэкспонирование). Значения между -3 EV и +3 EV относятся к видеорежиму.
- При настройках по умолчанию вносятся изменения в компенсацию экспозиции с шагом $\frac{1}{2}$ EV. Размер приращений можно изменить с помощью пользовательской настройки b2 [Шаги EV для экспозиции сн Более высокие трл].
- значения делают объект ярче, более низкие значения — темнее.

- Установленное значение компенсации экспозиции отображается на панели управления.

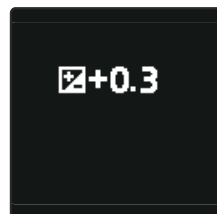
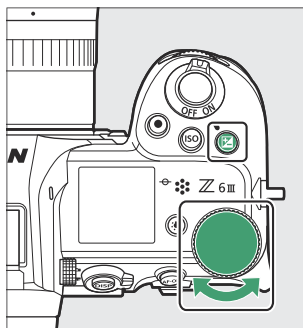

- На дисплее съемки отображаются значок и индикаторы в режиме фото и значок в режиме видео. Текущее значение компенсации экспозиции можно подтвердить, нажав кнопку **Экнопка**.

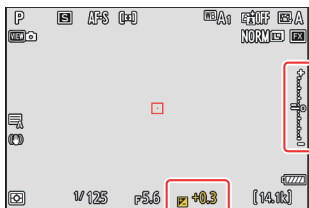

Монитор



Видоискатель

- Нормальную экспозицию можно восстановить, установив компенсацию экспозиции на $\pm 0,0$.
Компенсация экспозиции не сбрасывается при выключении камеры.

Совет: Режим M

- В режиме **M**, компенсация экспозиции влияет только на индикатор экспозиции; выдержка, диафрагма и чувствительность ISO не изменяются. Фактическая экспозиция не меняется.
- Нажмите кнопку **Экнопка** подтверждения суммы компенсации по значению и индикатору.
- При автоматическом управлении чувствительностью ISO (**0154**), чувствительность ISO автоматически регулируется в соответствии со значением, выбранным для компенсации экспозиции, изменяя общую экспозицию.

Совет: используйте вспышку

При использовании дополнительной вспышки компенсация экспозиции влияет как на мощность вспышки, так и на экспозицию, изменяя яркость как основного объекта, так и фона; при желании эффект можно ограничить фоном с помощью пользовательской настройки **e3 [Экспозиция комп. для вспышки]**.

Режим выпуска

Выбор режима выпуска

Чтобы выбрать операцию, выполняемую при нажатии спусковой кнопки затвора до конца, удерживайте кнопку (г)кнопку и поверните главный диск управления.

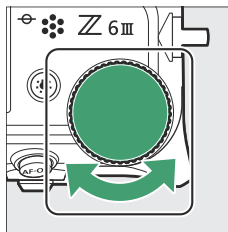
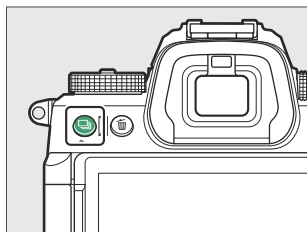

- Параметры выбора, если таковые имеются, можно выбрать, удерживая кнопку (г)кнопку и вращая подкоманду **М**.

Режим		Описание
Ты	[Одиночный кадр]	Фотокамера делает один снимок при каждом нажатии спусковой кнопки затвора.
В	[Непрерывный L]	Фотокамера делает снимки с выбранной скоростью, пока нажата спусковая кнопка затвора. <ul style="list-style-type: none">• Choose from rates of from 1 to 7 fps. To choose the frame rate, hold the (г)кнопку и поверните вспомогательный диск управления.
Вт	[Непрерывная высота]	Фотокамера делает снимки со скоростью до 8,1 кадров в секунду (до 16 кадров в секунду с электронным затвором), пока нажата спусковая кнопка затвора.
Х	[Непрерывная Н (расширенная)]	Фотокамера делает снимки со скоростью до 14 кадров в секунду (до 20 кадров в секунду с электронным затвором), пока нажата спусковая кнопка затвора.

Режим		Описание
A	[C30]	Фотокамера делает снимки со скоростью 30, 60 или 120 кадров в секунду, пока нажата спусковая кнопка затвора (0149).
C	[C60]	
Б	[C120]	
Э	[Автоспуск]	Делайте снимки с помощью автоспуска (0151).

Д Скорость продвижения кадров

Максимальная скорость продвижения кадров для [Непрерывная высота] и [Непрерывная Н (расширенная)] зависит от настроек камеры.

Режим выпуска	Качество изображения	Тип затвора			
		АВТО	Механический затвор	Электронный передний занавес затвор	Электронный затвор*
[Непрерывная высота]	НЭФ (RAW)/NEF (RAW) +	Прибл. 8,1 кадра в секунду		Прибл. 10,5 кадров в секунду	Прибл. 15,3 кадра в секунду
	JPEG/HEIF	Прибл. 8,1 кадра в секунду		Прибл. 10,5 кадров в секунду	Прибл. 16 кадров в секунду
[Непрерывная высота (расширенный)]	НЭФ (RAW)/NEF (RAW) +		Прибл. 14 кадров в секунду		Прибл. 20 кадров в секунду
	JPEG		Прибл. 14 кадров в секунду		Прибл. 20 кадров в секунду

* Сюда входит ситуация, когда [НА] выбран для [Тихий режим] в меню настройки.

Д Непрерывная Н (расширенная)

- При некоторых настройках камера может не поддерживать постоянную экспозицию для каждой серии. Для обеспечения одинаковой экспозиции для всех снимков в каждой серии используйте блокировку автоэкспозиции ([0142](#)).
- Скорость продвижения кадров для [Непрерывная Н (расширенная)] снижается до этого для [Непрерывная высота] когда [ГВУ] выбран для [Тональный режим] в меню фотосъемки.

Предостережения: серийная съемка

- В зависимости от условий съемки и характеристик карты памяти индикатор доступа к карте памяти может гореть от нескольких десятков секунд до примерно минуты. Не извлекайте карту памяти, пока горит индикатор доступа к карте памяти. Незаписанные снимки могут быть не только потеряны, но и повреждена камера или карта памяти.
- Если фотокамера выключается, когда горит индикатор доступа к карте памяти, она не выключится до тех пор, пока все снимки в буфере не будут записаны.
- Если батарея разряжена, а снимки остаются в буфере, спуск затвора будет отключен, и снимки будут перенесены на карту памяти.

Совет: Буфер памяти

- Пока спусковая кнопка затвора нажата наполовину, на дисплее счетчика кадров будет отображаться количество снимков, которые можно сохранить в буфере памяти.
- Когда буфер заполнится, на дисплее отобразится **000 p.** и частота кадров упадет.
- Указанное число является приблизительным. Фактическое количество фотографий, которые можно сохранить в буфере памяти, зависит от настроек камеры и условий съемки.

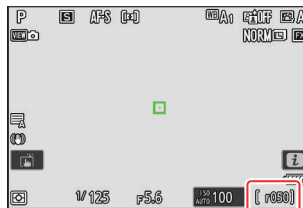

Совет: Серия

Каждую серию снимков, сделанных во время серийной съемки или высокоскоростной съемки +, можно рассматривать как группу. Использовать **[Воспроизведение серии]** в меню воспроизведения, чтобы выбрать способ обработки серийной съемки во время воспроизведения.

Высокоскоростной захват кадров + (C30/C60/C120)

Для высокоскоростной серийной съемки с частотой кадров 30, 60 или 120 кадров в секунду (высокоскоростная съемка кадров +), держив (г)кнопку и поверните главный диск управления, чтобы выбрать [C30], [C60], или [C120].

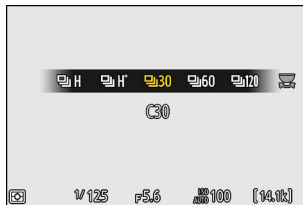
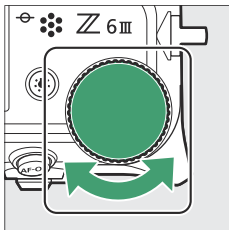
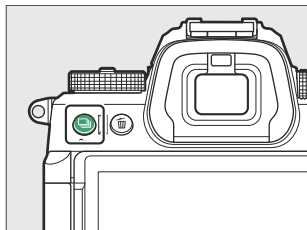

- Чее максимальная длина пакетов, снятых с использованием высокоскоростного захвата кадров +, составляет примерно четыре нс видеоСО .
- Записанные фотографии могут также включать окончательные снимки из кадров, буферизованных при наполовину нажатой спусковой кнопке затвора («Предварительная съемка»); чтобы выбрать объем сохраняемого буфера, используйте пользовательскую настройку d3 [Параметры предварительной версии захвата]. Вы также можете ограничить продолжительность серии, записываемой после полного нажатия спусковой кнопки затвора ([0621](#)) .
- Сенсорный затвор можно использовать только для съемки одного снимка за раз. Используйте спусковую кнопку затвора для высокоскоростной съемки кадров +.

Д.Высокоскоростной захват кадров +: ограничения

- Параметры, доступные для области изображения, различаются в зависимости от скорости продвижения кадра.
 - [С30]/[С60]: выберите из [FX (36×24)] и [DX (24×16)]
 - [С120]: Единственный доступный вариант — [DX (24×16)]
- Качество изображения зафиксировано на уровне [JPEG/HEIF нормальный] и изображения записываются в формате JPEG. Размер
- изображения фиксирован: [Большой].
- Доступные параметры выдержки зависят от скорости продвижения кадра.
 - [С30]/[С60]: $\frac{1}{16000}$ – $\frac{1}{60}$ с
 - [С120]: $\frac{1}{16000}$ – $\frac{1}{125}$ с
- Компенсация экспозиции ограничена значениями от –3 до +3 EV, хотя можно выбрать настройки от –5 до +5 EV.
- Верхний предел чувствительности ISO составляет ISO 64000, даже если выбраны более высокие значения (от Hi 0,3 до Hi 1,7).
- Вариант, выбранный для [Минимальная выдержка] не будет применяться, если [НА] выбран для [Настройки чувствительности ISO] > [Автоматическое управление чувствительностью ISO] в меню фотосъемки.
- Высокоскоростная съемка кадров + не может сочетаться с некоторыми функциями камеры, в том числе:
 - гибкая программа,
 - тональный режим HLG,
 - уменьшение мерцания фото,
 - съемка со вспышкой,
 - брекетинг,
 - множественная экспозиция,
 - Наложение HDR,
 - интервальная съемка,
 - покадровая видеозапись,
 - смещение фокуса и
 - сдвиг пикселей.

Совет: высокоскоростной захват кадров +

Рекомендуется использовать карты памяти с высокой скоростью записи ([0943](#)).

Использование таймера автоспуска (Э)

В режиме автоспуска нажатие спусковой кнопки затвора до конца запускает таймер, и по истечении времени таймера делается снимок.

1 Держис(г) и поверните главный диск управления, чтобы выбрать Э.

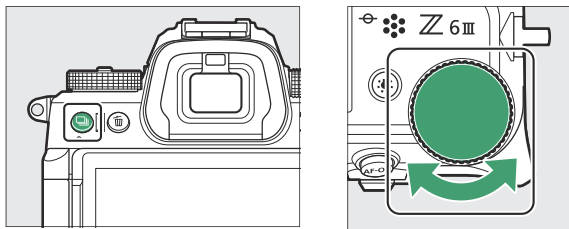

2 Держис(г) и поверните вспомогательный диск управления, чтобы выбрать задержку автоспуска.

3 Сфотографируйте фотографию и сфокусируйтесь.

Таймер не запустится, если затвор не может быть спущен, как это может произойти, например, если фотокамера не может сфокусироваться при АФ-Свыбран для режима фокусировки.

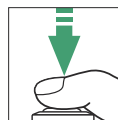

4 Запустите таймер.



- Нажмите спусковую кнопку затвора до конца, чтобы запустить таймер; индикатор автоспуска начнет мигать. Лампа перестанет мигать за две секунды до истечения таймера.

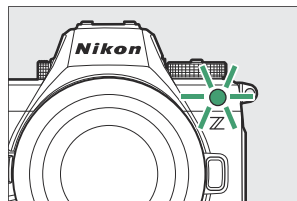

- Продолжительность таймера, количество сделанных снимков и интервал между снимками можно выбрать с помощью пользовательской настройки с2 [Автоспуск].

Чувствительность ISO

О чувствительности ISO

Чувствительность камеры к свету (чувствительность ISO) можно регулировать в зависимости от количества доступного света. В целом, выбор более высоких значений позволяет использовать более короткую выдержку при той же диафрагме. Выберите одну из настроек от ISO 100 до 64 000. Также доступны расширенные настройки примерно на 0,3, 0,7 и 1 EV (эквивалент ISO 50) ниже ISO 100 и на 0,3, 0,7, 1 и 1,7 EV (эквивалент ISO 204 800) выше ISO 64 000. .

- **[Авто]** опция доступна вб режим.
- Ручной выбор чувствительности ISO доступен в режиме видео только в том случае, если **[ВЫКЛЮЧЕННЫЙ]** выбран для **[Настройки чувствительности ISO] > [Автоматическое управление ISO (режим М)]** в режимеМ. В противном случае чувствительность ISO для записи видео будет установлена камерой автоматически. Чувствительность ISO для записи видео можно установить в диапазоне от 100 до 51 200 единиц ISO, а также доступны расширенные настройки примерно на 0,3, 0,7, 1 и 2 EV (эквивалент 204 800 единиц ISO) выше 51 200 единиц ISO.

Настройка чувствительности ISO

Держи С кнопку и поверните главный диск управления.

- Ваш выбор отображается на дисплее съемки и панели управления.
- При настройках по умолчанию изменение чувствительности ISO производится с шагом $\frac{1}{2}$ EV. Размер приращений можно изменить с помощью пользовательской настройки b1 **[Значение шага чувствительности ISO]**.

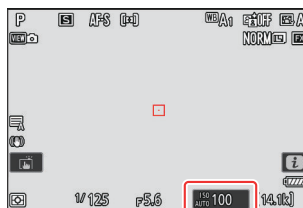

Высокая чувствительность ISO

Чем выше чувствительность ISO, тем меньше света требуется для экспозиции, что позволяет делать снимки при плохом освещении и помогает предотвратить размытие, когда объект находится в движении. Однако учтите, что чем выше чувствительность, тем больше вероятность того, что на изображение будет влиять «шум» в виде случайно расположенных ярких пикселей, тумана или линий.

- «Шум» можно уменьшить, включив шумоподавление при высоких значениях ISO. Подавление шума при высоких ISO можно включить с помощью кнопки **[Шумоподавление при высоких ISO]** в меню фотосъемки и видеозаписи.

Совет: Параметр меню фотосъемки [Настройки чувствительности ISO]

Чувствительность ISO также можно настроить с помощью кнопки **[Настройки чувствительности ISO]** в меню режима фотосъемки.

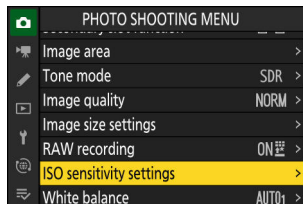

Совет: Привет 0,3–Привет 1,7.

Настройка **[Привет 0.3]** соответствует чувствительности ISO примерно на 0,3 EV выше, чем ISO 64 000 (эквивалент ISO 80 000) и **[Привет 1.7]** до чувствительности ISO примерно на 1,7 EV выше (эквивалент ISO 204800). Обратите внимание, что снимки, сделанные с этими настройками, особенно склонны к «шуму» в виде случайно расположенных ярких пикселей, тумана или линий.

Совет: Lo 0,3–Lo 1,0.

[Lo 0,3] соответствует чувствительности ISO примерно на 0,3 EV ниже ISO 100 (эквивалент ISO 80). **[Lo 1.0]** примерно на 1 EV ниже ISO 100 (эквивалент ISO 50). Используйте для увеличения диафрагмы или более длинной выдержки при ярком освещении. Основные моменты могут быть переэкспонированы. В большинстве случаев чувствительность ISO **[100]** или выше.

Автоматическое управление чувствительностью ISO

Автоматическое управление чувствительностью ISO автоматически регулирует чувствительность ISO, если оптимальная экспозиция не может быть достигнута при значении, выбранном пользователем. Вы можете выбрать верхний предел для автоматического управления чувствительностью ISO (200-NI 1,7), чтобы предотвратить слишком высокое повышение чувствительности ISO.

Включение автоматического управления чувствительностью ISO

- Держи С кнопку и поверните вспомогательный диск управления, чтобы выбрать от **ISO АВТО** (включено автоматическое управление чувствительностью ISO) и **ISO** (автоматическое управление чувствительностью ISO отключено).

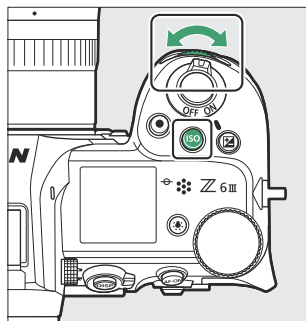

- Если включено автоматическое управление чувствительностью ISO, на экране съемки будет отображаться **ISO АВТО** и панель управления **ISO-A**. Если чувствительность отличается от значения, выбранного пользователем, настроенное значение будет отображаться на дисплеях.

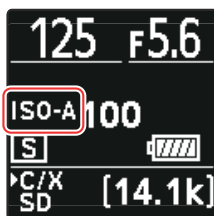
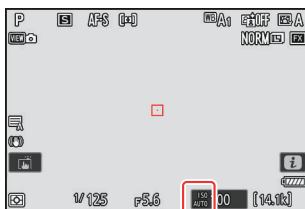

- Максимальную чувствительность можно настроить с помощью кнопки [**Настройки чувствительности ISO**] в меню режима фотосъемки.

- Если значение, выбранное в данный момент для **[Чувствительность ISO]** выше выбранного для **[Максимальная чувствительность]**, значение, выбранное для **[Чувствительность ISO]** будет служить верхним пределом для автоматического управления чувствительностью ISO.
 - Во время фотосъемки со вспышкой выдержка ограничивается диапазоном, определяемым значениями, выбранными для пользовательских настроек e1 **[Скорость синхронизации вспышки]** и e2 **[Выдержка вспышки]**. Если значение, выбранное для **[Минимальная выдержка]** не находится в этом диапазоне, значение, выбранное для пользовательской настройки e2 **[Выдержка вспышки]** становится эффективной минимальной выдержкой.
 - Кроме режима **М**, видео записывается с использованием автоматического управления чувствительностью ISO. Автоматическое управление чувствительностью ISO можно включить для записи видео в режиме **М**выбрав **[НА]** для **[Настройки чувствительности ISO] > [Автоматическое управление ISO (режим М)]** в меню видеозаписи.
-

Баланс белого

О балансе белого

Баланс белого гарантирует, что цвета будут выглядеть естественными независимо от цвета источника света. Настройка по умолчанию (4) подходит для использования с большинством источников света, но если он не дает желаемых результатов, можно выбрать другие настройки в зависимости от погоды или источника света.

Настройка баланса белого

- Баланс белого можно настроить с помощью кнопки **[Баланс белого]** элементы в меню, меню фотосъемки или меню видеозаписи.

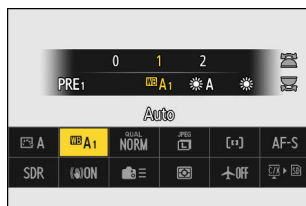

- При настройках по умолчанию баланс белого также можно выбрать, удерживая **ФН1** кнопку и вращая основную командный диск. Выбранный параметр отображается значком на дисплее съемки.

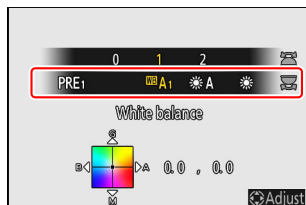
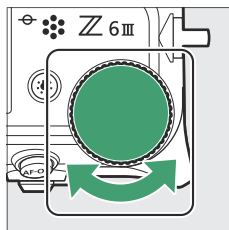
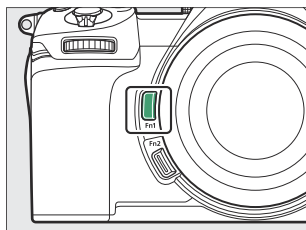

Параметры выбранной настройки, если таковые имеются, можно выбрать, удерживая кнопку **ФН1** кнопку и вращая вспомогательный диск управления.

Вариант	Цвет температура*	Описание
4 [Авто]		Камера регулирует баланс белого для получения оптимальных результатов при использовании большинства источников света. Если используется дополнительная вспышка, баланс белого будет отрегулирован в соответствии с условиями, действующими при срабатывании вспышки.
я [Сохраняйте белый цвет (уменьшите теплые цвета)]	Прибл. 3500–8000 К	Устраните теплый цветовой оттенок, создаваемый лампами накаливания.
дж [Сохраняйте общую атмосферу]	Прибл. 3500–8000 К	Частично сохранить теплый оттенок, создаваемый лампами накаливания.
к [Сохраняйте теплые цвета освещения]	Прибл. 3500–8000 К	Сохраните теплый оттенок, создаваемый лампами накаливания.
Д [Естественный свет авто]	Прибл. 4500–8000 К	Баланс белого настраивается для неискусственных источников света, обеспечивая более реалистичные цвета, чем [Авто] при использовании при естественном освещении.
Ч [Прямые солнечные лучи]	Прибл. 5200 К	Используйте для объектов, освещенных прямыми солнечными лучами.
Г [Облачно]	Прибл. 6000 К	Используйте при дневном свете, в пасмурную погоду.
М [Оттенок]	Прибл. 8000 К	Используйте при дневном свете с объектами в тени.
Дж [Лампа накаливания]	Прибл. 3000 К	Использование под лампами накаливания освещении.

Вариант	Цвет температура*	Описание
Я [Флуоресцентный]		
м [Холодно-белый флуоресцентный свет]	Прибл. 4200 К	Использовать при флуоресцентном освещении; выберите тип лампы в соответствии с источником света.
п [Дневной белый флуоресцентный]	Прибл. 5000 К	
о [Люминесцентный свет дневного света]	Прибл. 6500 К	
5 [Вспышка]	Прибл. 5400 К	Используйте для фотосъемки со вспышкой.
К [Выберите цветовую температуру]	Прибл. 2500–10000 К	<p>Прямой выбор цветовой температуры.</p> <ul style="list-style-type: none"> • Чтобы выбрать цветовую температуру, удерживайте кнопку Fn1 кнопку и поверните вспомогательный диск управления.
Л [Руководство по предустановке]		<p>Измерьте баланс белого непосредственно по объекту или источнику света или скопируйте баланс белого из существующей фотографии.</p> <ul style="list-style-type: none"> • Чтобы выбрать предустановку баланса белого, удерживайте кнопку Fn1 кнопку и поверните вспомогательный диск управления. • Чтобы войти в режим прямого измерения, нажмите и удерживайте кнопку Fn1 кнопка (0169).

* Значения, когда для точной настройки установлено значение 0.

Д «Естественный свет авто»

Д [Естественный свет авто] может не дать желаемых результатов при искусственном освещении. Выбирать 4 [Авто] или вариант, соответствующий источнику света.

Д Студийное вспышечное освещение

4 [Авто] может не дать желаемых результатов при использовании больших студийных вспышек. Используйте предустановленный ручной баланс белого или установите баланс белого на 5 [Вспышка] и используйте точную настройку для настройки баланса белого.

Совет: Авто

- Информация о фотографии [Основные данные съемки] страница фотографий, снятых с помощью 4 [Авто], Д [Естественный свет авто], или Л [Руководство по предустановке], выбранный для баланса белого, отображает цветовую температуру, действующую на момент съемки изображения (0219). Вы можете использовать это как ссылку при выборе значения для К [Выберите цветовую температуру].
- Чтобы просмотреть [Основные данные съемки] во время воспроизведения перейдите к [Параметры отображения воспроизведения] в меню воспроизведения и установите галочки (М) рядом с [Данные съемки] и [Основные данные съемки]. Цветовая температура не отображается для снимков, сделанных с использованием высокоскоростного захвата кадров +.

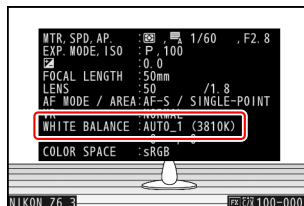

Совет: Параметры [Баланс белого]

Баланс белого также можно настроить в меню фотосъемки и видеозаписи.

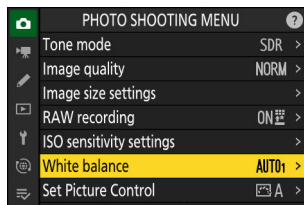

Совет: Цветовая температура

Воспринимаемый цвет источника света зависит от зрителя; некоторые могут иметь красный оттенок, а другие кажутся синими. Цветовая температура – это объективная мера цвета источника света, выраженная в Кельвинс (К). Чем ниже цветовая температура, тем краснее оттенок (д); чем выше температура, тем синее отлив (в).

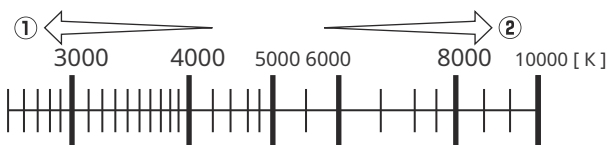

Совет: выбор цветовой температуры

Как правило, выбирайте более низкие значения, если ваши изображения имеют красный оттенок или чтобы намеренно сделать изображения более синими, и более высокие значения, если ваши изображения имеют синий оттенок или чтобы намеренно сделать изображения более красными.

Точная настройка баланса белого

Каждый параметр баланса белого можно точно настроить до шести шагов в любом направлении от центра по осям А (янтарный) – В (синий) и G (зеленый) – М (пурпурный).

Использование кнопок

1 Выберите параметр баланса белого, удерживая кнопку Fn1 и вращая диск управления.

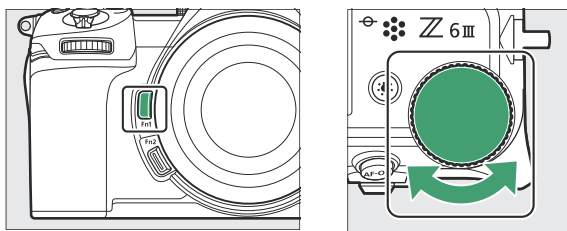

2 Удерживая кнопку Fn1 нажатой, выполните точную настройку баланса белого с помощью мультиселектора.

- Используйте мультиселектор, чтобы расположить курсор на сетке. Выбранное значение отображается справа от сетки.
- Ось А (янтарный)–В (синий) соответствует цветовой температуре и изменяется с шагом 0,5. Изменение на 1 эквивалентно примерно 5 майредам.
- Ось G (зеленый)–М (пурпурный) имеет эффект, аналогичный фильтрам цветовой компенсации, и регулируется с шагом 0,25. Изменение на 1 эквивалентно примерно 0,05 единиц диффузной плотности.



3 Сохраните изменения.

- Выбранная настройка вступит в силу, когда Fn1 кнопка отпущена.
- Если баланс белого был точно настроен, звездочка («У») появится на значке баланса белого.

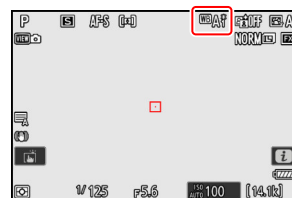

Использование меню

- 1 Выберите [Баланс белого] в меню фотосъемки или видеозаписи, выделите нужный параметр и нажмите так часто, как это необходимо для отображения параметров тонкой настройки.

Для получения информации о точной настройке [Руководство по предустановке] баланса белого, см. «Точная настройка баланса белого вручную» (0173).

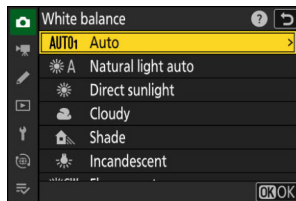

2 Точная настройка баланса белого.

- Используйте мультиселектор, чтобы расположить курсор на сетке. Выбранное значение отображается справа от сетки.
- Ось A (янтарный)-B (синий) соответствует цветовой температуре и изменяется с шагом 0,5. Изменение на 1 эквивалентно примерно 5 майредам.
- Ось G (зеленый)-M (пурпурный) имеет эффект, аналогичный фильтрам цветовой компенсации, и регулируется с шагом 0,25. Изменение на 1 эквивалентно примерно 0,05 единиц диффузной плотности.

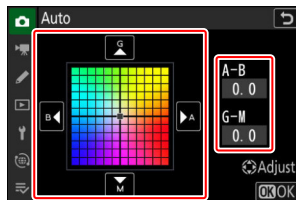

3 Сохраните изменения.

- Нажимать \leftarrow для сохранения изменений и выхода в меню.
- Если баланс белого был точно настроен, звездочка («У») появится на значке баланса белого.

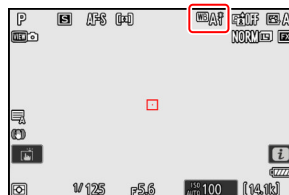

Совет:я Меню

ПрессованиеДжкогда [Баланс белого] выделен в меню отображает список параметров баланса белого. Если вариант, отличный от К [Выберите цветовую температуру] выделен, параметры тонкой настройки можно отобразить, нажавЗ. Любые изменения параметров тонкой настройки можно просмотреть на дисплее.

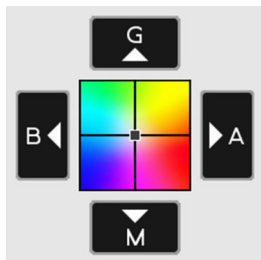
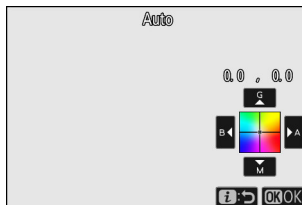

- Г: Увеличение зеленого цвета
- Б: Увеличение синего
- А: Увеличение янтарного
- М: Увеличение пурпурного

- Нажимайте стрелки на дисплее или используйте мультиселектор для точной настройки баланса белого.
- НажиматьДжсохранить изменения и вернуться в меню.
- Если баланс белого был точно настроен, звездочка («У») появится на значке баланса белого.

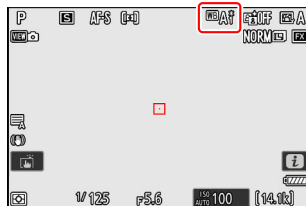

Совет: информационный дисплей

Чтобы выбрать настройку баланса белого с помощью дисков управления, нажмите кнопкуФн1кнопку во время отображения информации о съемке. Выбранную настройку можно точно настроить с помощью мультиселектора, пока Фн1кнопка нажата.

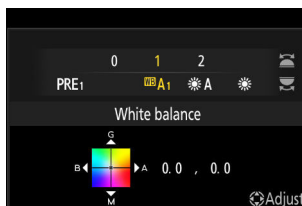

Совет: точная настройка баланса белого

Цвета на осях точной настройки являются относительными, а не абсолютными. Выбор большего количества цвета по данной оси не обязательно приводит к появлению этого цвета на изображениях. Например, перемещение курсора на «В» (синий) при «теплой» настройке, такой какДж [Лампа накаливания] сделает изображения немного «холоднее», но не сделает их синими.

Совет: «Застрял»

Значения в майреде рассчитываются путем умножения обратной цветовой температуры на 10. Любое изменение цветовой температуры приводит к большей разнице в цвете при низких цветовых температурах, чем при более высоких. Например, изменение на 1000 K приводит к гораздо большему изменению цвета при 3000 K, чем при 6000 K. Майред — это мера цветовой температуры, которая учитывает такое изменение, и поэтому является единицей измерения, используемой в фильтрах компенсации цветовой температуры. .

Например: Изменение цветовой температуры (в Кельвинах): Значение в

- майредах $4000\text{ K} - 3000\text{ K} = 1000\text{ K}$: 83 майредов
 - $7000\text{ K} - 6000\text{ K} = 1000\text{ K}$: 24 Майред
-

Выбор цветовой температуры

Выберите цветовую температуру, введя значения для осей А (янтарный) – В (синий) и G (зеленый) – М (пурпурный).

Использование кнопок

- 1 Удерживайте кнопку Fn1 и поверните главный диск управления, чтобы выбрать [Выберите цветовую температуру].

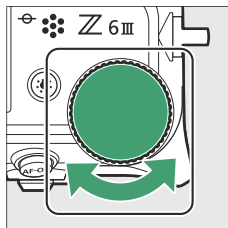
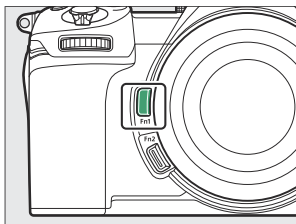

- 2 Удерживая кнопку Fn1 нажатой, поверните вспомогательный диск управления, чтобы выбрать цветовую температуру.

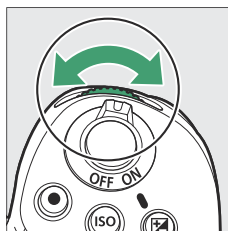
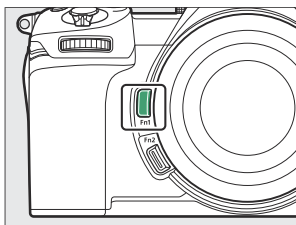

Цветовая температура будет меняться с шагом в 1 майред.

3. Удерживая кнопку Fn1 нажатой, выполните точную настройку баланса белого с помощью мультиселектора.

- Используйте мультиселектор, чтобы расположить курсор на сетке. Выбранное значение отображается справа от сетки.
- Ось A (янтарный)–B (синий) соответствует цветовой температуре и изменяется с шагом 0,5. Изменение на 1 эквивалентно примерно 5 майредам.
- Ось G (зеленый)–M (пурпурный) имеет эффект, аналогичный фильтрам цветовой компенсации, и регулируется с шагом 0,25. Изменение на 1 эквивалентно примерно 0,05 единиц диффузной плотности.

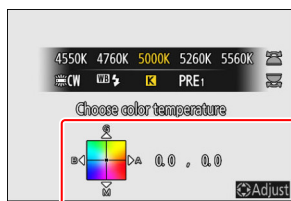

4. Сохраните изменения.

- Выбранная настройка вступит в силу, когда ФН1 кнопка отпущена.
- Если цветовая температура была настроена точно, звездочка («У») появится на значке баланса белого.

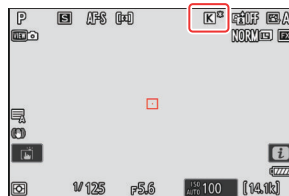

Использование меню

1. Выберите [Баланс белого] в меню фотосъемки или видеозаписи, затем выделите K [Выберите цветовую температуру] и нажмите 2.

2. Выберите цветовую температуру.

Нажимать 4 или 2 чтобы выделить цифры и нажать 1 или 3 изменить.



3 Точная настройка баланса белого.

После выбора цветовой температуры нажмите кнопку Вт (Q) Кнопка для отображения параметров тонкой настройки. Используйте мультиселектор, чтобы расположить курсор на сетке.

- Курсор можно перемещать на расстояние до шести шагов от центра по любой оси. Выбранное значение отображается справа от сетки.
- Ось А (янтарный)–В (синий) соответствует цветовой температуре и изменяется с шагом 0,5. Изменение на 1 эквивалентно примерно 5 майредам.
- Ось G (зеленый)–М (пурпурный) имеет эффект, аналогичный фильтрам цветовой компенсации, и регулируется с шагом 0,25. Изменение на 1 эквивалентно примерно 0,05 единиц диффузной плотности.

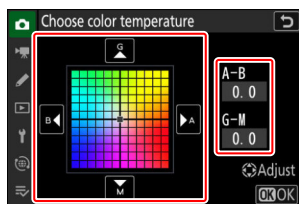

4 Сохраните изменения.

- Нажимать Дж для сохранения изменений и выхода в меню.
- Если цветовая температура была настроена точно, звездочка («У») появится на значке баланса белого.

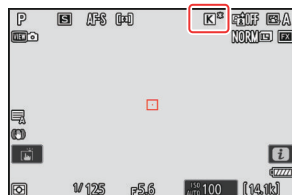

Предостережения: выбор цветовой температуры

- Не используйте выбор цветовой температуры с флуоресцентными источниками света; вместо этого используйте Я [флуоресцентный] вариант.
- При использовании выбора цветовой температуры с другими источниками света сделайте пробный снимок, чтобы определить, подходит ли выбранное значение.

Совет:я Меню

ПрессованиеДжкогда **[Баланс белого]** выделен в меню отображает список параметров баланса белого. КогдаК **[Выберите цветовую температуру]** выделен, параметры цветовой температуры можно просмотреть, нажавЗ.

- Нажимать4или2чтобы выделить цифры и нажать1или3измениться.
- Для точной настройки текущего выбранного значения нажмите кнопку Вт (Q) кнопка.
- НажиматьДжсохранить изменения и вернуться в меню.
- Если цветовая температура была настроена точно, звездочка («У») появится на значке баланса белого.

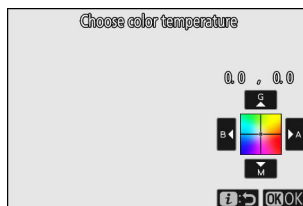
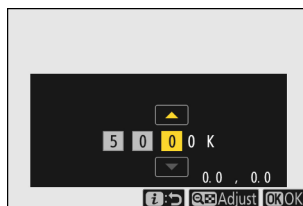

Руководство по предустановке

Настройки баланса белого, такие как 4 [Авто], Дж [Лампа накаливания], и К [Выберите цветовую температуру] может не дать желаемых результатов при смешанном освещении или освещении с ярким цветовым оттенком. В этом случае баланс белого можно установить на значение, измеренное под источником света, использованным на окончательной фотографии. Доступны два метода установки предустановленного баланса белого:

Метод	Описание
Прямое измерение	Измерьте баланс белого в выбранной области кадра (0169).
Копирование значения из существующей фотографии	Скопируйте баланс белого с фотографии на карту памяти (0172).

Прямое измерение

Камера может хранить до шести значений для ручной настройки баланса белого.

1 Удерживайте кнопку Fn1 и поверните главный диск управления, чтобы выбрать.

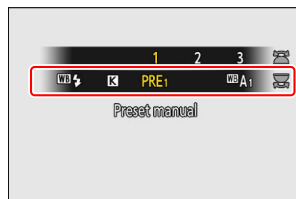
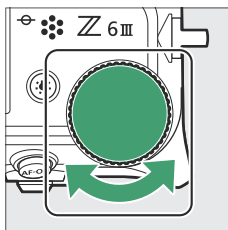
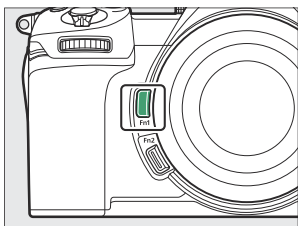

2 Выберите предустановку.

Держи **Fn1** и поворачивайте вспомогательный диск управления до тех пор, пока не отобразится нужная предустановка баланса белого (от d-1 до d-6).

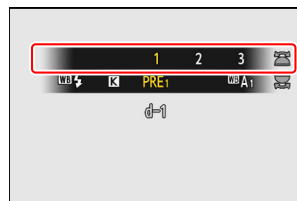
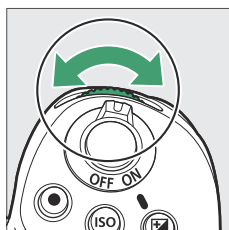
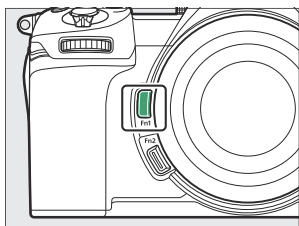

3 Выберите режим прямого измерения.

- Выпустите **Fn1** и одновременно нажмите кнопку, а затем нажмите ее еще раз, чтобы войти в режим прямого измерения. Лбедет мигать на дисплее съемки.
- Целевой баланс белого (p) появится в центре кадра.

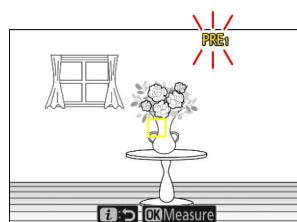

4 Расположите мишень баланса белого (p) над белым или серым объектом и измерьте значение заданного вручную баланса белого.

- Позиционируйте цель (p) с помощью мультиселектора.
- Чтобы измерить баланс белого, нажмите спусковую кнопку затвора до конца или нажмите Дж. Баланс белого можно измерять несколько раз, пока действует режим прямого измерения.
- Вы также можете расположить цель (p) и измерить баланс белого, коснувшись дисплея.
- Выбор цели будет недоступен, если установлена дополнительная вспышка. Скомпонуйте кадр так, чтобы белый или серый эталонный объект находился в центре экрана.
- Если камера не сможет измерить баланс белого, отобразится сообщение и камера вернется в режим прямого измерения. Попробуйте еще раз измерить баланс белого, например с помощью эталона (p) расположены над другой областью предмета.

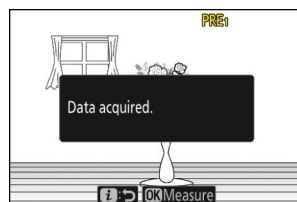

5 **Нажмите кнопку** для выхода из режима прямого измерения.

Д Меню ручной настройки баланса белого

Доступ к меню ручной настройки баланса белого можно получить, выбрав **[Баланс белого]** > Л **[Руководство по предустановке]** в меню фотосъемки. Меню ручной настройки баланса белого предлагает опции для копирования значений ручной настройки баланса белого из существующей фотографии, а также для добавления комментариев или защиты предустановок баланса белого.

Д Защищенные пресеты

Предустановки баланса белого обозначаются значком значки защищены и не могут быть изменены.

Д Руководство по предустановкам: выбор предустановки

Предустановки баланса белого можно просмотреть, выбрав **[Баланс белого]** > Л **[Руководство по предустановке]** в меню фотосъемки. Чтобы вызвать сохраненное значение, выделите предустановку с помощью мультиселектора и нажмите Дж.

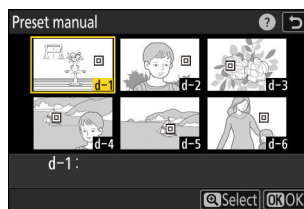

Д Режим прямого измерения

Режим прямого измерения завершится, если в течение времени, выбранного для пользовательской настройки с3, не будет выполнено никаких операций **[Задержка выключения]** > **[Таймер режима ожидания]**.

Д Измерение баланса белого

Заданный вручную баланс белого невозможно измерить во время высокоскоростной съемки кадров + или многократной экспозиции.

Копирование баланса белого с фотографии

Выполните следующие действия, чтобы скопировать значение баланса белого из существующей фотографии в выбранную предустановку.

- 1 Выберите [Баланс белого] в меню фотосъемки или видеозаписи, затем выделите [Ручная настройка] и нажмите 2

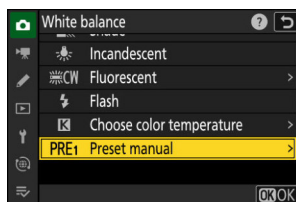

- 2 Выберите пункт назначения.

- С помощью мультиселектора выделите предустановку назначения (от d-1 до d-6).
- Нажимать X для просмотра меню ручной настройки баланса белого.

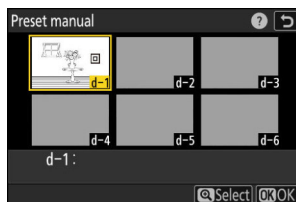

- 3 Выберите [Выбрать изображение].

Выделять [Выберите изображение] и нажмите 2 для просмотра изображений на текущей карте памяти.

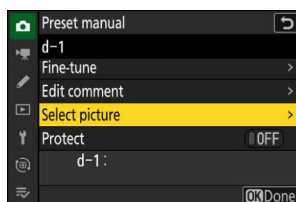

- 4 Выделите исходное изображение.

- Выделите нужное изображение с помощью мультиселектора. Чтобы просмотреть
- выделенное изображение в полнокадровом режиме, нажмите и удерживайте кнопку X кнопка.

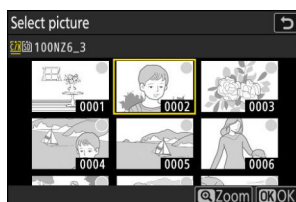

5 Скопируйте баланс белого.

- Нажимать **Д** чтобы скопировать значение баланса белого для выделенной фотографии в выбранную предустановку.
- Если у выделенной фотографии есть комментарий, он будет скопирован в комментарий к выбранному набору настроек.

Совет: точная настройка баланса белого вручную

Выбранную предустановку можно точно настроить, выбрав **[Тонкая настройка]** в меню ручной настройки баланса белого.

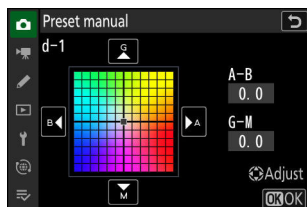

Совет: «Редактировать комментарий».

Чтобы ввести описательный комментарий длиной до 36 символов для текущей предустановки баланса белого, выберите **[Редактировать комментарий]** в меню ручной настройки баланса белого. Введите комментарий, как описано в разделе «Ввод текста» ([074](#)).



Совет: «Защити»

Чтобы защитить текущую предустановку баланса белого, выберите **[НА]** для **[Защитить]** в меню ручной настройки баланса белого. Предустановку нельзя изменить, пока **[НА]** выбран для **[Защитить]**.

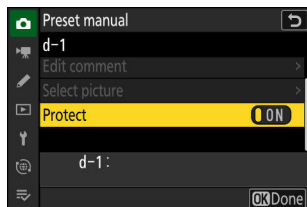

Типы управления снимками

Уникальная система Picture Control компании Nikon позволяет обмениваться настройками обработки изображений, включая резкость, контрастность, яркость, насыщенность и оттенок, между совместимыми устройствами и программным обеспечением. Доступны следующие элементы управления снимками.

- **Управление изображением:** элементы управления снимками, поставляемые с камерой. Основные элементы управления снимками, включая [Авто] и [Стандартный] режимы ([0176](#)).
- **Творческий контроль изображения:** элементы управления снимками, поставляемые с камерой. Эти элементы управления предлагают уникальные комбинации оттенка, тона, насыщенности и других настроек, настроенных для определенных эффектов ([0176](#)). **Управление изображением (HLG):** элементы управления снимками, поставляемые с камерой. Они выбираются через [Установите Picture Control (HLG)] в меню режима фотосъемки, когда [Тональный режим] в меню режима фотосъемки установлено на [ГВУ] в режиме фото ([0178](#)).

- **Пользовательский контроль изображения:** элементы управления снимками, созданные с помощью камеры или компьютерного программного обеспечения NX Studio. Их можно добавить в камеру отдельно на основе элементов управления снимками, поставляемых с камерой. Чтобы создать пользовательские Picture Control с помощью камеры, используйте [**Управление изображением**] в меню фотосъемки или видеозаписи ([0184](#)). При использовании NX Studio создайте в программе пользовательский Picture Control, экспортируйте его в файл, скопируйте на карту памяти и импортируйте в камеру ([0187](#)). Подробную информацию об использовании NX Studio для создания и экспорта пользовательских Picture Control см. в онлайн-справке NX Studio.

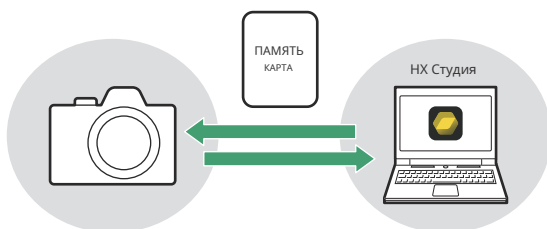

- **Облачный контроль изображения:** элементы управления снимками, предоставляемые облачным сервисом Nikon Imaging Cloud. Их можно загрузить и импортировать в камеру как Picture Control. Эти Picture Control можно настроить после добавления в камеру в качестве пользовательских Picture Control ([0188](#)).

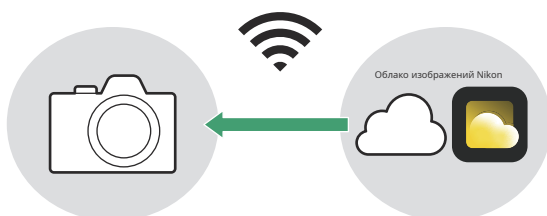

Об элементах управления снимками

Выбор управления снимками

- В режиме видео или когда [СДР] выбран для [Тональный режим] в меню фотосъемки в режиме фото выберите Picture Controls для [Установить контроль изображения] в меню фотосъемки или меню видеозаписи.

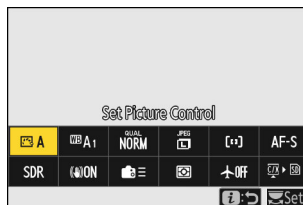

- Когда [ГВУ] выбран для [Тональный режим] в меню фотосъемки в режиме фото выберите Picture Controls для [Установите Picture Control (HLG)] в меню фотосъемки.

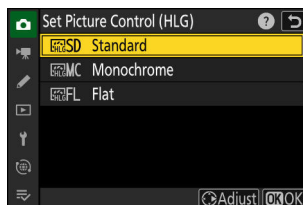

- Значок выбранного Picture Control отображается на экране съемки.

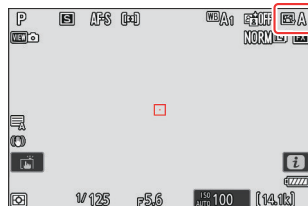

- [Установить контроль изображения] в меню видеозаписи также предлагает [То же, что и настройки фото] параметр, который устанавливает режим управления снимками для видео таким же, как и для фотографий.

«Установить управление изображением»

Вариант		Описание
Н	[Авто]	Камера автоматически регулирует оттенки и тона в зависимости от [Стандартный] (режим фото) или [Нейтральный] (режим видео) Picture Control.
вопрос	[Стандартный]	Стандартная обработка для сбалансированных результатов. Рекомендуется для большинства ситуаций.
Р	[Нейтральный]	Минимальная обработка для естественного результата. Выберите для фотографий, которые позже будут обработаны или ретушированы.

Вариант		Описание
С	[Яркий]	Изображения улучшаются для создания яркого эффекта фотопечати. Выбирайте изображения, которые подчеркивают основные цвета.
Т	[Монохромный]	Делайте монохромные снимки.
2	[Плоский монохромный]	Обеспечивает плавные переходы от светлых участков к теням, создавая мягкие монохромные изображения.
3	[Глубокий тон Монохромный]	Выбирайте немного более темные тона в диапазоне от теней до средних тонов, причем яркость быстро увеличивается по мере перехода тонов от средних тонов к светлым.
о	[Портрет]	Гладкий цвет лица для естественных портретов.
4	[Богатый тон портрета]	Дает более яркие результаты, чем [Портрет], сохраняя при этом детали цвета лица объекта и избегая потери деталей в светлых участках. Выбирайте для фотографий, которые позже будут обработаны или ретушированы.
п	[Пейзаж]	Снимайте яркие пейзажи и городские пейзажи. Выбирайте изображения, которые подчеркивают синий и зеленый цвета.
Д	[Плоский]	Детали сохраняются в широком диапазоне тонов, от светлых участков до теней. Выбирайте фотографии, которые позже будут тщательно обработаны или ретушированы.
к01– к20	[Креативная картинка Контроль] <small>(Творческое изображение Контроль)</small>	Creative Picture Controls предлагает уникальные комбинации оттенка, тона, насыщенности и других настроек, настроенных для определенных эффектов. Выберите один из 20 вариантов, включая [Мечтать] и [Утро].
часС-1-час С-9	<small>(Пользовательское изображение Контроль)</small> <small>(Пользовательское изображение Контроль)</small>	Отображается, если измененный Picture Control сохранен в камере как пользовательский Picture Control (0184). Имя по умолчанию — это имя существующего Picture Control с добавленным двухзначным номером. Это можно изменить по желанию.
нет	[Облачная картинка Контроль] <small>(Облачное изображение Контроль)</small>	Отображается, если Picture Control загружены из облачного сервиса Nikon Imaging Cloud и импортированы в камеру (0188).

«Установить Picture Control (HLG)»

Вариант		Описание
С	[Стандартный]	Стандартная обработка для сбалансированных результатов. Рекомендуется для большинства ситуаций.
Д	[Монохромный]	Сделайте монохромные фотографии.
е	[Плоский]	Выбирайте для фотографий, которые позже будут тщательно обработаны или ретушированы.

Изменение элементов управления снимками

Элементы управления снимками можно адаптировать в соответствии со сценой или творческим замыслом фотографа.

1 Выберите Picture Control.

Выбирать [Установить контроль изображения] в меню фотосъемки или видеозаписи или [Установите Picture Control (HLG)] в меню режима фотосъемки выделите Picture Control, который нужно настроить, и нажмите2.

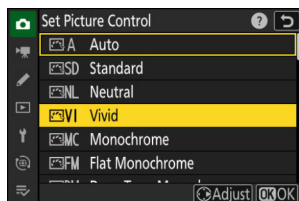

2 Отрегулируйте настройки.

- Нажимать1или3чтобы выделить настройки и4или2выбрать значение. При каждом нажатии выделенное значение увеличивается на 1. Доступные
- параметры зависят от выбранного режима управления снимками. Чтобы
- быстро отрегулировать уровни для сбалансированного [Заточка], [Повышение резкости средних частот], и [Ясность], выделять [Быстрый острый] и нажмите4или2.
- Чтобы отказаться от любых изменений и начать заново с настройками по умолчанию, нажмите кнопкуОкнопка.

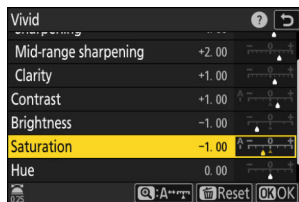

Совет: вспомогательный диск управления

Чтобы отрегулировать выделенное значение с шагом 0,25, поверните вспомогательный диск управления.

3 Сохраните изменения и выйдите.

НажиматьДжчтобы сохранить изменения. Режимы Picture Control, настройки которых были изменены по сравнению с настройками по умолчанию, обозначаются звездочкой («*»).

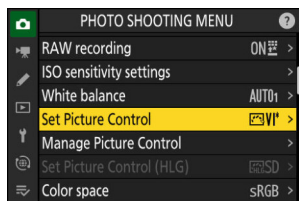

Вариант	Описание						
[Уровень эффекта]	Отображается только в том случае, если выбран режим Creative Picture Control. Отключите звук или увеличьте эффект выбранного Picture Control.						
[Быстрый острый]	<p>Примените резкость к контрастным областям изображения.</p> <ul style="list-style-type: none"> • Настройка [Быстрый острый] одновременно регулирует [Заточка], [Средняя резкость], и [Ясность] для получения сбалансированных результатов. Выберите более высокие значения для повышения резкости. Выберите более низкие значения для большей мягкости. • [Заточка], [Средняя резкость], и [Ясность] каждый применяется к различным областям изображения. Эти параметры также можно регулировать индивидуально. 						
<table border="1"> <tr> <td data-bbox="138 561 434 624">[Заточка]</td> <td data-bbox="434 561 1046 624">Примените резкость к небольшим участкам контраста.</td> </tr> <tr> <td data-bbox="138 624 434 743">[Средняя резкость]</td> <td data-bbox="434 624 1046 743">Примените резкость к областям контраста, большим, чем те, на которые влияет [Заточка] и меньшие по размеру те, на кого влияет [Ясность].</td> </tr> <tr> <td data-bbox="138 743 434 868">[Ясность]</td> <td data-bbox="434 743 1046 868"> <p>Примените резкость к большим контрастным областям.</p> <ul style="list-style-type: none"> • Тонкие контуры, яркость и контрастность изображения в целом не изменяются. </td> </tr> </table>	[Заточка]	Примените резкость к небольшим участкам контраста.	[Средняя резкость]	Примените резкость к областям контраста, большим, чем те, на которые влияет [Заточка] и меньшие по размеру те, на кого влияет [Ясность] .	[Ясность]	<p>Примените резкость к большим контрастным областям.</p> <ul style="list-style-type: none"> • Тонкие контуры, яркость и контрастность изображения в целом не изменяются. 	
[Заточка]	Примените резкость к небольшим участкам контраста.						
[Средняя резкость]	Примените резкость к областям контраста, большим, чем те, на которые влияет [Заточка] и меньшие по размеру те, на кого влияет [Ясность] .						
[Ясность]	<p>Примените резкость к большим контрастным областям.</p> <ul style="list-style-type: none"> • Тонкие контуры, яркость и контрастность изображения в целом не изменяются. 						
[Контраст]	Отрегулируйте общий контраст.						
[Основные моменты]	Отображается только для [Установите Picture Control (HLG)] . Отрегулируйте блики. Выберите более высокие значения, чтобы сделать блики ярче.						
[Тени]	Отображается только для [Установите Picture Control (HLG)] . Отрегулируйте тени. Выберите более высокие значения, чтобы сделать тени ярче.						
[Яркость]	<p>Осветлите или затемните средние тона (тона, находящиеся в диапазоне между светлыми и тенями). Эффект не распространяется на светлые участки и тени, обеспечивая сохранение деталей в этих областях изображения.</p> <ul style="list-style-type: none"> • Недоступно, когда [Авто] или выбран режим Creative Picture Control, или в [Установите Picture Control (HLG)]. 						

Вариант	Описание
[Насыщенность]	<p>Контролируйте яркость цветов.</p> <ul style="list-style-type: none"> Недоступно с [Монохромный], [Плоский монохромный], [Глубокий монохромный монохромный] или некоторые креативные режимы управления снимками.
[Хюэ]	<p>Отрегулируйте оттенок.</p> <ul style="list-style-type: none"> Недоступно с [Авто], [Монохромный], [Плоский монохромный], [Глубокий монохромный монохромный] или некоторые креативные режимы управления снимками.
[Эффекты фильтра]	<p>Отображается только с [Монохромный], [Плоский монохромный], [Глубокий монохромный монохромный] и некоторые креативные режимы управления снимками. Имитируйте эффект цветных фильтров на монохромных изображениях.</p>
[Тонирование]	<p>Отображается только с [Монохромный], [Плоский монохромный], [Глубокий монохромный монохромный] и некоторые креативные режимы управления снимками. Выберите оттенок для монохромных фотографий. Выбирайте из 9 различных оттенков, включая цианотипию и старомодную сепию.</p> <ul style="list-style-type: none"> Прессование Экогда вариант, отличный от [Ч/Б] (черно-белый) отображает параметры насыщенности.
[Тонирование] (Творческий режим управления снимками)	<p>Отображается только с некоторыми режимами Creative Picture Control. Выберите оттенок используемого цвета.</p>

Д The джИндикатор

The джуказывать
меню настроек



Д «А» (АВТО)

- Выбор [АОпция] (авто), доступная для некоторых настроек, позволяет камере автоматически регулировать настройку.
- Результаты варьируются в зависимости от экспозиции и положения объекта в кадре.

Д «Эффекты фильтра»

Выберите один из следующих [Эффекты фильтра]:

Вариант	Описание
[Да] (желтый)*	Эти параметры повышают контрастность и могут использоваться для смягчения яркости неба на пейзажных фотографиях. Апельсин [О] обеспечивает больший контраст, чем желтый [Да], красный [Р] более контрастен, чем оранжевый.
[О] (апельсин)*	
[Р] (красный)*	
[Г] (зеленый)*	Зеленый смягчает тона кожи. Используйте для портретов и тому подобного.

* Термин в скобках — это название соответствующего цветного фильтра стороннего производителя для черно-белой фотографии.

Д Использование «Эффектов фильтра» с «Глубоким монохромным тоном»

[Глубокий монохромный монохромный] имеет мощный встроенный эффект красного фильтра, который применяется даже тогда, когда [ВЫКЛЮЧЕННЫЙ] выбран для [Эффекты фильтра]. Потому что [Эффекты фильтра] нельзя применить более одного раза, выбрав вариант, отличный от [ВЫКЛЮЧЕННЫЙ] отключит встроенный эффект красного фильтра. Контрастность можно уменьшить, включив [Да], [О], и [Р].

Д «Автоматический» режим управления снимками

Настройки могут б



Совет: Редактирование Picture Control с помощью Меню Выделение [Установить контроль изображения] в меню и нажав Дж отображает список Picture Control. Выделите Picture Control, нажмите З для отображения параметров, а затем отредактируйте настройки, просматривая эффект на дисплее.

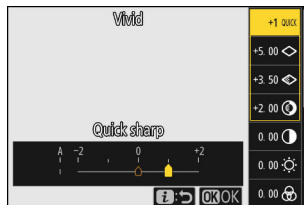

- Так же, как когда [Установите Picture Control (HLG)] назначен яменю с помощью пользовательской настройки f1 [Настроить меню] и выбрано.
- Нажимать 1 или 3 чтобы выделить настройки. Нажимать 4 или 2 чтобы выбрать значение с шагом 1, или поверните вспомогательный диск управления, чтобы выбрать значение с шагом 0,25.
- Доступные параметры различаются в зависимости от выбранного режима Picture Control. Чтобы
- отказаться от любых изменений и начать заново с настройками по умолчанию, нажмите кнопку Окнопка. Нажимать Дж чтобы сохранить изменения.
-
- Режимы Picture Control, настройки которых были изменены по сравнению с настройками по умолчанию, обозначаются звездочкой (*).

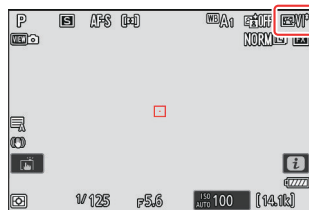

Пользовательские элементы управления снимками

Сохраните измененные Picture Control как пользовательские Picture Control.

Вариант	Описание
[Сохранить/редактировать]	Создайте новый пользовательский Picture Control на основе существующей предустановки или пользовательского Picture Control или отредактируйте существующие пользовательские Picture Control.
[Переименовать]	Переименуйте пользовательские элементы управления снимками.
[Удалить]	Удалите пользовательские элементы управления снимками.
[Загрузить/сохранить]	Копирование пользовательских Picture Control на карту памяти и с нее.

Создание пользовательских элементов управления снимками

1 Выделите [Управление Picture Control] в меню фотосъемки или видеозаписи и нажмите 2.

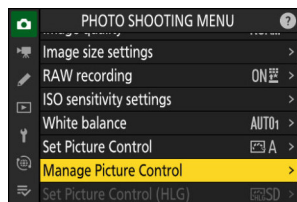

2 Выберите [Сохранить/редактировать].

Выделять [Сохранить/редактировать] и нажмите 2 посмотреть [Выберите Picture Control] параметры.

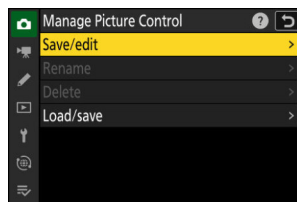

3 Выберите Picture Control.

- Выделите существующий Picture Control и нажмите 2 для отображения параметров редактирования.
- Чтобы сохранить копию выделенного Picture Control без дальнейших изменений, нажмите Дж. [Сохранить как] будут отображены параметры; перейдите к шагу 5.



4 Отрегулируйте настройки.

- Опции и процедура такие же, как для [Установить контроль изображения].
- Нажимать Джчтбы отобразить [Сохранить как] после завершения настроек.
- Чтобы отказаться от любых изменений и начать заново с настройками по умолчанию, нажмите кнопку Окнопка.



5 Выберите пункт назначения.

Выберите место назначения для пользовательского режима управления снимками (C-1–C-9).

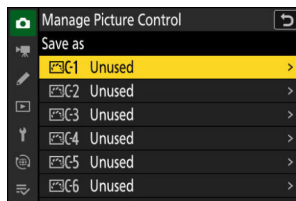

6 Назовите Picture Control.

- Прессование 2кгогда пункт назначения выделен на предыдущем шаге, отображается [Переименовать] диалог ввода текста.
- Имя по умолчанию, созданное путем добавления двухзначного числа к имени существующего Picture Control, отображается в области текстового отображения. Двухзначный номер генерируется камерой автоматически.
- Имена пользовательских Picture Control могут иметь длину до девятнадцати символов.
- Информацию о вводе текста см. в разделе «Ввод текста» (074).



7 Нажмите кнопку **У**кнопка.

- Ввод текста закончится.

- Новый Picture Control будет добавлен в список Picture Control.

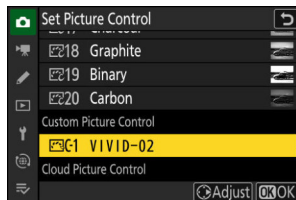
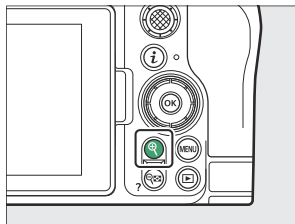

Д Оригинальный значок управления снимками

Исходная предустановка Picture Control, на которой основан пользовательский Picture Control, обозначается значком на экране редактирования.



Д Пользовательские параметры управления изображением

Параметры, доступные в пользовательском Picture Control, такие же, как и те, на которых основан пользовательский Picture Control.

Д **Копирование пользовательских Picture Control на карту памяти и с нее** [Загрузить/сохранить] элемент в [Управление изображением] можно использовать для копирования пользовательских Picture Control с камеры на карту памяти. Вы также можете удалить пользовательские Picture Control или скопировать их с карты памяти в камеру (карта памяти должна быть вставлена в основной слот, так как карты памяти вставляются в слот, обозначенный как дополнительный, с помощью [Выбор основного слота] в меню фотосъемки не будет обнаружен).

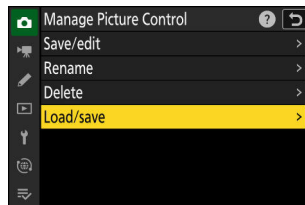

- **[Копировать в камеру]:** копирование (импорт) пользовательских Picture Control с карты памяти в камеру. Picture Controls копируются в пользовательские Picture Controls C-1–C-9 на камере, и им можно присвоить любое имя.
- **[Удалить с карты]:** удаление выбранных пользовательских Picture Control с карты памяти.
- **[Копировать на карту]:** копирование (экспорт) пользовательского режима Picture Control с камеры на карту памяти. Выделите пункт назначения (от 1 до 99) для выбранного пользовательского режима Picture Control и нажмите **Дж** для экспорта в подпапку «CUSTOMPC», которая будет автоматически создана в папке «NIKON» на карте памяти.
- Экспортированные пользовательские Picture Control можно скопировать на другую карту памяти с помощью компьютера. При копировании Picture Control на карту памяти для импорта в камеру обязательно сохраните их в корневом (верхнем) каталоге карты или в папке «CUSTOMPC» в папке «NIKON».

Совет: «Гибкий цвет»

При настройке Picture Control с помощью компьютерного программного обеспечения NX Studio выберите [Гибкий цвет] для параметра Picture Control позволяет использовать более широкий спектр настроек Picture Control с помощью Color Blender и Color Grading, а также других параметров настройки. Вы можете сохранить настройки Picture Control с помощью [Гибкий цвет] в качестве пользовательских элементов управления снимками, экспортируйте их в файл и импортируйте в камеру.

- Пользовательские элементы управления снимками на основе [Гибкий цвет] невозможно отрегулировать или переименовать на камере.
-

Облачные элементы управления снимками

Если Picture Control передаются в камеру из Nikon Imaging Cloud, их можно загрузить и прочитать в камере с помощью [Установить контроль изображения] > [Добавить файлы Cloud Picture Control] в меню фотосъемки или видеозаписи. Эти элементы управления снимками можно настроить после их выбора и добавления в камеру с помощью [Управление изображением] в меню фотосъемки или видеозаписи ([0184](#)).

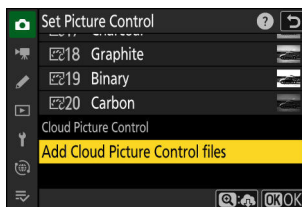

- Если в Nikon Imaging Cloud есть элементы управления снимками, которые не были импортированы в камеру, на вкладках меню фотосъемки и видеозаписи появятся метки уведомлений и [Установить контроль изображения] в меню камеры.

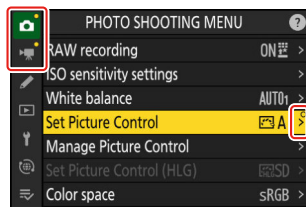

- Для загрузки и импорта Picture Control необходимо подключить камеру к Nikon Imaging Cloud через Wi-Fi. В меню сети камеры установите [Облако изображений Nikon] > [Подключитесь к Nikon Imaging Cloud] к [НА], а затем включите настройку входа в систему камеры Nikon Imaging Cloud. См. онлайн-справку Nikon Imaging Cloud, чтобы узнать, как перенести Picture Control на камеру и как включить настройку входа в систему камеры в Nikon Imaging Cloud.

Видеозапись

Типы видеофайлов

Использовать [Тип видеофайла] в меню видеозаписи, чтобы выбрать тип видеофайла.

- У вас есть выбор форматов NEV, MOV и MP4.

Вариант	Описание	YCbCr/ Байер
[N-RAW 12 бит (NEV)]	<p>Этот вариант предполагает, что отснятый материал позже будет обработан и отредактирован в формате RAW с использованием профессиональной высокопроизводительной компьютерной системы того типа, который обычно используется для редактирования видео (0206).</p> <ul style="list-style-type: none">• Камера одновременно записывает 8-битное видео MP4 в формате H.264 (прокси-видео) с размером кадра 1920 × 1080 для воспроизведения на камере.• У вас есть выбор из двух режимов тона: [СДР] и [N-логарифм].• Качество можно настроить с помощью кнопки [Качество видео (N-RAW)] в меню видеозаписи.• Звук записывается в формате Linear PCM.	Байер
[ProRes RAW HQ 12 бит (MOV)]	<p>Этот вариант предполагает, что отснятый материал позже будет обработан и отредактирован в формате RAW с использованием профессиональной высокопроизводительной компьютерной системы того типа, который обычно используется для редактирования видео (0206).</p> <ul style="list-style-type: none">• Камера одновременно записывает 8-битное видео MP4 в формате H.264 (прокси-видео) с размером кадра 1920 × 1080 для воспроизведения на камере.• У вас есть выбор из двух режимов тона: [СДР] и [N-логарифм].• Звук записывается в формате Linear PCM.	

Вариант	Описание	YCbCr/ Байер
[ProRes 422 HQ 10 бит (MOV)]	<p>Выберите материал, предназначенный для постобработки.</p> <ul style="list-style-type: none"> • У вас есть выбор из двух режимов тона: [СДР] и [N-логарифм]. • Видео записывается с использованием внутрикадрового сжатия All-I. • Звук записывается в формате Linear PCM. 	YCbCr (4 : 2 : 2)
[H.265 10 бит (MOV)]	<p>Этот вариант предполагает, что отснятый материал позже будет подвергнут редактированию с использованием профессиональной высокопроизводительной компьютерной системы того типа, который обычно используется для редактирования видео.</p> <ul style="list-style-type: none"> • У вас есть выбор из трех режимов тона: [СДР], [ГВУ], и [N-логарифм]. • Видео запись записывается с использованием межкадрового сжатия Long GOP. • Звук записывается в формате Linear PCM. 	YCbCr (4 : 2 : 0)
[H.265 8-бит (MOV)]	<p>Этот формат обеспечивает превосходное сжатие.</p> <ul style="list-style-type: none"> • Видео запись записывается с использованием межкадрового сжатия Long GOP. • Звук записывается в формате Linear PCM. 	
[H.264 8-бит (MP4)]	<p>Широко поддерживаемый тип файла.</p> <ul style="list-style-type: none"> • Видео запись записывается с использованием межкадрового сжатия Long GOP. • Звук записывается в формате AAC. 	

Тональный режим

Чтобы выбрать режим тона, выделите **[N-RAW 12 бит (NEV)]**, **[ProRes RAW HQ 12 бит (MOV)]**, **[ProRes 422 HQ 10 бит (MOV)]**, или **[H.265 10 бит (MOV)]** и нажмите 2.

- Видео снято с использованием **[H.265 8-бит (MOV)]** и **[H.264 8-бит (MP4)]** использовать **[СДР]**; Выбор режима тона недоступен.

Вариант	Описание
[СДР]	Этот режим поддерживает нормальный диапазон яркости (динамический диапазон).
[ГВУ]	Этот режим поддерживает HDR (расширенный динамический диапазон; 0207). Он имеет более широкий динамический диапазон, чем SDR. <ul style="list-style-type: none">• Он доступен только тогда, когда [H.265 10 бит (MOV)] выбран для [Тип видеофайла].
[N-логарифм]	В этом режиме используется уникальная логарифмическая кривая Nikon. Выбирайте для изображений с широким динамическим диапазоном. 3D LUT для использования с кривыми N-Log можно применять после обработки изображений, которые прекрасно отображаются на мониторах, поддерживающих Rec. 709 (0209).

Цветовое пространство

Цветовые пространства для видео, записанных с помощью **[H.265 10 бит (MOV)]**, **[H.265 8-бит (MOV)]**, или **[H.264 8-бит (MP4)]** выбрано для **[Тип видеофайла]** следующие:

- **[СДР]**: BT.709
- **[ГВУ]**: BT.2100 [N-
- **логарифм]**: BT.2020

Параметры размера и скорости видеокadra

Размер видеокadra (в пикселях) и частоту кадров можно выбрать с помощью [Размер кадра/частота кадров] в меню видеозаписи. Доступные параметры размера кадра зависят от настроек, выбранных для [Тип видеофайла] в меню видеозаписи.

Параметры размера кадра и скорости для видео RAW

Вариант*	Тип видеофайла	
	N-RAW 12 бит	ProRes RAW HQ 12 бит
[[FX] 6048×3402; 60 пенсов]	4	—
[[FX] 6048×3402; 50 пенсов]	4	—
[[FX] 6048×3402; 30 пенсов]	4	4
[[FX] 6048×3402; 25 пенсов]	4	4
[[FX] 6048×3402; 24 часа в сутки]	4	4
[[FX] 4032×2268; 60 пенсов]	4	4
[[FX] 4032×2268; 50 пенсов]	4	4
[[FX] 4032×2268; 30 пенсов]	4	4
[[FX] 4032×2268; 25 пенсов]	4	4
[[FX] 4032×2268; 24 часа в сутки]	4	4
[[DX] 3984×2240; 120р.]	4	—
[[DX] 3984×2240; 100 пенсов]	4	—
[[DX] 3984×2240; 60 пенсов]	4	4
[[DX] 3984×2240; 50 пенсов]	4	4
[[DX] 3984×2240; 30 пенсов]	4	4

Вариант*	Тип видеофайла	
	N-RAW 12 бит	ProRes RAW HQ 12 бит
[[DX] 3984×2240; 25 пенсов]	4	4
[[DX] 3984×2240; 24 часа в сутки]	4	4

* Частота кадров для 120р, 100р, 60р, 50р, 30р, 25р и 24р составляет соответственно 119,88 кадров в секунду, 100 кадров в секунду,

59,94 кадра в секунду, 50 кадров в секунду, 29,97 кадра в секунду, 25 кадров в секунду и 23,976 кадра в секунду.

- Независимо от настройки, выбранной для [Область изображения] > [Выберите область изображения] в меню видеозаписи, параметры «FX» будут записаны с использованием [Форекс] область изображения и параметры «DX», используя кнопку [DX] область изображения.
- Видеоформат на основе DX выбирается автоматически при подключении объектива DX. Опции «FX» не могут быть выбраны.

Параметры размера кадра и скорости для других форматов

видео

Вариант1	Тип видеофайла		
	ProRes 422 HQ 10- кусочек	N.265 10 бит/8 бит	N.264 8-битный
[5376×3024; 60 пенсов] ^{2, 3}	—	4	—
[5376×3024; 50 пенсов] ^{2, 3}	—	4	—
[5376×3024; 30 пенсов] ^{2, 3}	4	4	—
[5376×3024; 25 пенсов] ^{2, 3}	4	4	—
[5376×3024; 24 часа в сутки] ^{2, 3}	4	4	—
[3840×2160; 120р.] ^{2, 4}	—	4	—
[3840×2160; 100 пенсов] ^{2, 4}	—	4	—
[3840×2160; 60 пенсов] ⁴	4	4	—

Вариант1	Тип видеофайла		
	ProRes 422 HQ 10- кусочек	H.265 10 бит/8 бит	H.264 8-битный
[3840×2160; 50 пикселей]	4	4	—
[3840×2160; 30 пикселей]	4	4	—
[3840×2160; 25 пикселей]	4	4	—
[3840×2160; 24 часа в сутки]	4	4	—
[1920×1080; 240р.]	—	4	—
[1920×1080; 200 пикселей]	—	4	—
[1920×1080; 120р.]	4	4	—
[1920×1080; 100 пикселей]	4	4	—
[1920×1080; 60 пикселей]	4	4	4
[1920×1080; 50 пикселей]	4	4	4
[1920×1080; 30 пикселей]	—	4	4
[1920×1080; 25 пикселей]	—	4	4
[1920×1080; 24 часа в сутки]	—	4	4
[1920×1080; 30р ×4 (замедленная съемка)]	—	—	4
[1920×1080; 25р ×4 (замедленная съемка)]	—	—	4
[1920×1080; 24р ×5 (замедленная съемка)]	—	—	4

1 Частота кадров для 240р, 200р, 120р, 100р, 60р, 50р, 30р, 25р и 24р составляет соответственно 239,76 кадров в секунду, 200 кадров в секунду, 119,88 кадров в секунду, 100 кадров в секунду, 59,94 кадров в секунду, 50 кадров в секунду, 29,97 кадров в секунду, 25 кадров в секунду и 23,976 кадр/с.

2 [Электронный VR] в меню видеозаписи фиксируется на [ВЫКЛЮЧЕННЫЙ].

3 Видео записывается в формате 5,4К.

4 Видео записывается в формате 4К UHD.

Замедленное видео

Чтобы записать замедленное видео, выберите [1920×1080; 30р ×4 (замедленная съемка)], [1920×1080; 25р ×4 (замедленная съемка)], или [1920×1080; 24р ×5 (замедленная съемка)] для [Размер кадра/частота кадров] в меню видеозаписи.

- В случае [1920×1080; 30р ×4 (замедленная съемка)], изображения, считываемые с частотой кадров 120р, записываются как видео 30р. Видео, записанное примерно 10 секунд, будет воспроизводиться примерно 40 секунд. Замедленное видео можно использовать для просмотра кратковременных событий, например удара биты по мячу, в замедленном режиме.

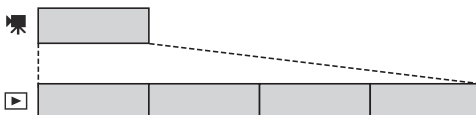

- Звук не записывается.
- Пользовательская настройка g10 [Расширенная выдержка (S/M)] отключен.
- Частота кадров при считывании изображений, а также при записи и воспроизведении видео следующая.

Размер кадра/частота кадров	Частота кадров, когда изображения читаются*	Частота кадров при записи и воспроизведении видео*
[1920×1080; 30р ×4 (замедленная съемка)]	120р.	30 кадров в секунду
[1920×1080; 25р ×4 (замедленная съемка)]	100 кадров в секунду	25 кадров в секунду
[1920×1080; 24р ×5 (замедленная съемка)]	120р.	24 часа в сутки

* Частота кадров для 120р, 100р, 30р, 25р и 24р составляет соответственно 119,88 кадров в секунду, 100 кадров в секунду, 29,97 кадров в секунду, 25 кадров в секунду и 23,976 кадров в секунду.

- Максимальное время записи составляет около трех минут.

Д Предостережения: запись замедленного видео

- К функциям, которые нельзя использовать во время записи замедленного видео, относятся:
 - уменьшение мерцания,
 - электронный VR,
 - вывод временного кода и
 - Зум высокого разрешения.
 - При записи через выход HDMI на внешний рекордер видео будет записываться с исходной скоростью, а не в замедленном режиме.
-

Битрейт

Скорость передачи данных зависит от настроек, выбранных для [Тип видеофайла] в меню видеозаписи.

- В случае [N-RAW 12 бит (NEV)], скорость передачи данных зависит от параметра, выбранного для [Качество видео (N-RAW)] в меню видеозаписи.
- Спецификации данных ProRes RAW HQ 12 бит и ProRes 422 HQ 10 бит доступны на веб-сайте Apple.

Высококачественное 12-битное NEV-изображение N-RAW

Средняя скорость передачи данных для видео NEV и видео MP4, записанных для воспроизведения, когда [Высокое качество] выбран для [Качество видео (N-RAW)] заключаются в следующем.

Вариант	НЭВ	МП4
[[FX] 6048×3402; 60 пенсов]	Прибл. 3730 Мбит/с	Прибл. 50 Мбит/с
[[FX] 6048×3402; 50 пенсов]	Прибл. 3110 Мбит/с	
[[FX] 6048×3402; 30 пенсов]	Прибл. 1870 Мбит/с	Прибл. 30 Мбит/с
[[FX] 6048×3402; 25 пенсов]	Прибл. 1560 Мбит/с	
[[FX] 6048×3402; 24 часа в сутки]	Прибл. 1490 Мбит/с	
[[FX] 4032×2268; 60 пенсов]	Прибл. 1640 Мбит/с	Прибл. 50 Мбит/с
[[FX] 4032×2268; 50 пенсов]	Прибл. 1370 Мбит/с	
[[FX] 4032×2268; 30 пенсов]	Прибл. 820 Мбит/с	Прибл. 30 Мбит/с
[[FX] 4032×2268; 25 пенсов]	Прибл. 690 Мбит/с	
[[FX] 4032×2268; 24 часа в сутки]	Прибл. 660 Мбит/с	
[[DX] 3984×2240; 120р.]	Прибл. 3240 Мбит/с	Прибл. 100 Мбит/с
[[DX] 3984×2240; 100 пенсов]	Прибл. 2700 Мбит/с	
[[DX] 3984×2240; 60 пенсов]	Прибл. 1620 Мбит/с	Прибл. 50 Мбит/с
[[DX] 3984×2240; 50 пенсов]	Прибл. 1350 Мбит/с	

Вариант	НЭВ	МП4
[[DX] 3984×2240; 30 пенсов]	Прибл. 810 Мбит/с	Прибл. 30 Мбит/с
[[DX] 3984×2240; 25 пенсов]	Прибл. 680 Мбит/с	
[[DX] 3984×2240; 24 часа в сутки]	Прибл. 650 Мбит/с	

Нормальное качество N-RAW 12-бит NEV

Средняя скорость передачи данных для видео NEV и видео MP4, записанных для воспроизведения, когда [Нормальный] выбран для [Качество видео (N-RAW)] заключаются в следующем.

Вариант	НЭВ	МП4
[[FX] 6048×3402; 60 пенсов]	Прибл. 1870 Мбит/с	Прибл. 50 Мбит/с
[[FX] 6048×3402; 50 пенсов]	Прибл. 1560 Мбит/с	
[[FX] 6048×3402; 30 пенсов]	Прибл. 940 Мбит/с	Прибл. 30 Мбит/с
[[FX] 6048×3402; 25 пенсов]	Прибл. 780 Мбит/с	
[[FX] 6048×3402; 24 часа в сутки]	Прибл. 750 Мбит/с	
[[FX] 4032×2268; 60 пенсов]	Прибл. 830 Мбит/с	Прибл. 50 Мбит/с
[[FX] 4032×2268; 50 пенсов]	Прибл. 700 Мбит/с	
[[FX] 4032×2268; 30 пенсов]	Прибл. 420 Мбит/с	Прибл. 30 Мбит/с
[[FX] 4032×2268; 25 пенсов]	Прибл. 350 Мбит/с	
[[FX] 4032×2268; 24 часа в сутки]	Прибл. 340 Мбит/с	
[[DX] 3984×2240; 120р.]	Прибл. 1630 Мбит/с	Прибл. 100 Мбит/с
[[DX] 3984×2240; 100 пенсов]	Прибл. 1360 Мбит/с	
[[DX] 3984×2240; 60 пенсов]	Прибл. 820 Мбит/с	Прибл. 50 Мбит/с
[[DX] 3984×2240; 50 пенсов]	Прибл. 680 Мбит/с	

Вариант	НЭВ	МП4
[[DX] 3984×2240; 30 пенсов]	Прибл. 410 Мбит/с	Прибл. 30 Мбит/с
[[DX] 3984×2240; 25 пенсов]	Прибл. 340 Мбит/с	
[[DX] 3984×2240; 24 часа в сутки]	Прибл. 330 Мбит/с	

Н.265 10-битный, Н.265 8-битный и Н.264 8-битный

Средняя скорость передачи данных для каждого варианта показана ниже.

Вариант	Тип видеофайла		
	Н.265 10-битный	Н.265 8-битный	Н.264 8-битный
[5376×3024; 60 пенсов]	Прибл. 400 Мбит/с	Прибл. 370 Мбит/с	—
[5376×3024; 50 пенсов]			—
[5376×3024; 30 пенсов]	Прибл. 340 Мбит/с	Прибл. 300 Мбит/с	—
[5376×3024; 25 пенсов]			—
[5376×3024; 24 часа в сутки]			—
[3840×2160; 120р.]	Прибл. 400 Мбит/с	Прибл. 370 Мбит/с	—
[3840×2160; 100 пенсов]			—
[3840×2160; 60 пенсов]	Прибл. 340 Мбит/с	Прибл. 300 Мбит/с	—
[3840×2160; 50 пенсов]			—
[3840×2160; 30 пенсов]			—
[3840×2160; 25 пенсов]	Прибл. 190 Мбит/с	Прибл. 150 Мбит/с	—
[3840×2160; 24 часа в сутки]			—
[1920×1080; 240р.]	Прибл. 340 Мбит/с	Прибл. 300 Мбит/с	—
[1920×1080; 200 пенсов]			—

Вариант	Тип видеофайла		
	H.265 10-битный	H.265 8-битный	H.264 8-битный
[1920×1080; 120р.]	Прибл. 190 Мбит/с	Прибл. 150 Мбит/с	—
[1920×1080; 100 псф]			—
[1920×1080; 60 псф]	Прибл. 100 Мбит/с	Прибл. 80 Мбит/с	Прибл. 50 Мбит/с
[1920×1080; 50 псф]			
[1920×1080; 30 псф]	Прибл. 50 Мбит/с	Прибл. 40 Мбит/с	Прибл. 30 Мбит/с
[1920×1080; 25 псф]			
[1920×1080; 24 часа в сутки]			
[1920×1080; 30р ×4 (замедленная съемка)]	—	—	Прибл. 30 Мбит/с
[1920×1080; 25р ×4 (замедленная съемка)]	—	—	
[1920×1080; 24р ×5 (замедленная съемка)]	—	—	

Запись видео: режим съемки

Настройки экспозиции, которые можно регулировать во время съемки, различаются в зависимости от режима съемки:

Режим съемки	Диафрагма	Скорость затвора	Чувствительность ISO ¹
АВТО(б)	—	—	—
П (программируемый авто)	—	—	— ²
<small>С(автоматический режим с приоритетом выдержки)</small>	—	43	— ²
<small>А(автоматический режим с приоритетом диафрагмы)</small>	4	—	— ²
М (руководство)	4	43	44

- 1 Максимальная чувствительность ISO для видео, записанных с помощью [НА] выбрано для [Электронный VR] в меню видеозаписи — ISO 51200.
- 2 Верхний предел чувствительности ISO можно выбрать с помощью кнопки [Настройки чувствительности ISO] > [Максимальная чувствительность] в меню видеозаписи.
- 3 Для выдержки можно установить значения от $\frac{1}{25}$ с до $\frac{1}{16000}$ с. Самая длинная доступная выдержка зависит от частоты кадров.
- 4 Если [НА] выбран для [Настройки чувствительности ISO] > [Автоматическое управление ISO (режим М)] в меню видеозаписи верхний предел чувствительности ISO можно выбрать с помощью [Максимальная чувствительность].

Параметры области видеоизображения

Область изображения для видео можно выбрать с помощью [Область изображения] > [Выберите область изображения] в меню видеозаписи. Кадрирование, используемое для съемки видео, зависит от выбранного параметра. Независимо от выбранного варианта соотношение сторон составляет 16:9.

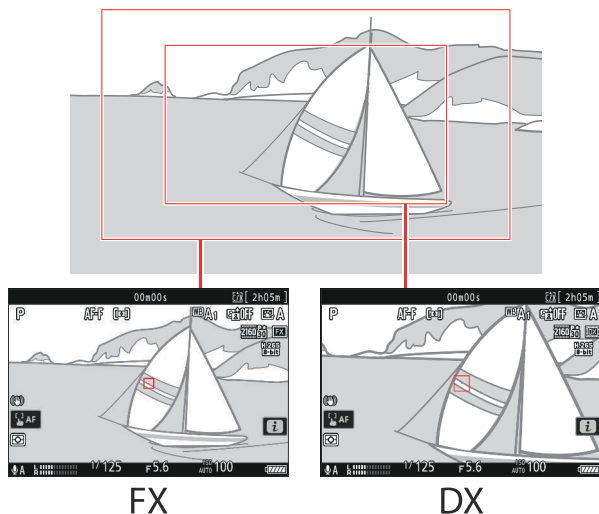

- Выбирать [Фореक्स] для съемки видео в так называемом «видеоформате на основе FX», [DX] для съемки в «видеоформате на основе DX».
- Область изображения для видео, записанных с помощью [N-RAW 12 бит (NEV)] или [ProRes RAW HQ 12 бит (MOV)] выбрано для [Тип видеофайла] в меню видеозаписи определяется параметром, выбранным для [Размер кадра/частота кадров]. Опция, выбранная для [Область изображения] > [Выберите область изображения] в меню видеозаписи не применяется.
- Если для размера кадра выбрано 5376 × 3024, область изображения фиксируется на значении [Фореक्स]. В таком случае размер кадра изменится на 3840×2160, если установлен объектив DX.
- Когда [3840×2160; 120р.] или [3840×2160; 100 пэнсов] выбран для [Размер кадра/частота кадров], область изображения фиксируется на [DX].
- Когда [1920×1080; 240р.] или [1920×1080; 200 пэнсов] выбран для [Размер кадра/частота кадров], угол обзора эквивалентен примерно 95 % фокусного расстояния формата FX. Частота кадров меняется на 120р или 100р при установке объектива DX.

На что следует обратить внимание при съемке видео

При записи видео обратите внимание на следующие моменты:

- Продолжительность каждого видео может достигать 125 минут.
- Каждое видео, записанное на карту емкостью 32 ГБ или меньше, можно сохранить максимум в 8 файлах. Размер каждого из этих файлов будет не более 4 ГБ. Количество файлов и длина каждого файла зависят от параметров, выбранных для **[Размер кадра/частота кадров]**.
- Если **[ProRes 422 HQ 10 бит (MOV)]** выбран для **[Тип видеофайла]** в меню видеозаписи и емкость карты памяти составляет 32 ГБ или менее, запись автоматически завершится, когда размер файла достигнет 4 ГБ. Видео не записывается в несколько файлов.
- В зависимости от скорости записи на карту памяти съемка может завершиться до достижения максимальной длины. Видео невозможно записать на карты памяти SD или карты памяти XQD емкостью 32 ГБ или меньше, когда **[N-RAW 12 бит (NEV)]** или **[ProRes RAW HQ 12 бит (MOV)]** выбран для **[Тип видеофайла]** в меню видеозаписи.
- А0икона ([0103](#)) означает, что запись видео невозможна. [
- **Точечный замер**] недоступен во время записи видео. Вспышка
- освещения ([0401](#)) нельзя использовать.

Совет: настройка баланса белого во время записи видео

Баланс белого можно настроить во время записи видео, удерживая кнопку **Fn1** кнопку и вращая диск управления.

Совет: используйте фиксированную выдержку.

В режимах **СiM**, выдержку можно установить в диапазоне от $\frac{1}{25}$ с до $\frac{1}{16000}$ с (самая длинная доступная выдержка зависит от частоты кадров).

Совет: беспроводные пульты дистанционного управления и шнуры дистанционного управления.

Если [**Запись видео**] выбрано для пользовательской настройки g2 [**Пользовательские элементы управления**] > [**Спусковая кнопка затвора**], спусковые кнопки затвора на дополнительных беспроводных пультах дистанционного управления и шнурах дистанционного управления можно нажать наполовину для фокусировки или полностью нажать для начала и завершения видеозаписи.

Совет: Использование внешнего микрофона

Для записи звука можно использовать микрофоны сторонних производителей с разъемами мини-джек 3,5 мм, подключив их к разъему внешнего микрофонного/линейного входа.

- Использовать [**Разъем для микрофона**] в меню видеозаписи, чтобы выбрать, будет ли питание внешнего микрофона поступать от камеры ([0578](#)). _

RAW-видео

«Видео RAW» относится к видео, записанному с помощью [N-RAW 12 бит (NEV)] или [ProRes RAW HQ 12 бит (MOV)] выбрано для [Тип видеофайла] в меню видеозаписи.

ДПредостережения: запись видео в формате RAW

Следующие ограничения применяются, когда [N-RAW 12 бит (NEV)] или [ProRes RAW HQ 12 бит (MOV)] выбран.

- Чувствительность ISO от Ni 0,3 до Ni 2,0 недоступна.
- [Активный D-Lighting], [Шумоподавление при высоких ISO], [Компенсация дифракции], [Смягчение кожи], и [Электронный VR] недоступны в меню видеозаписи.
- [Уменьшение мерцания видео] > [Цифровое подавление мерцания] в меню видеозаписи отключена.
- Видео RAW нельзя редактировать на камере.
- Независимо от варианта, выбранного для [HDMI] > [Выходное разрешение] в меню настройки максимальное выходное разрешение составляет 1920 × 1080.
- Для получения информации о мерах предосторожности, которые применяются, когда [N-Log] выбран для тонального режима, см. «Запись видео N-Log» ([0209](#)).

ДПросмотр и редактирование видео в формате RAW

Видео RAW можно просматривать и редактировать только с помощью компьютерного программного обеспечения, поддерживающего видеоформат RAW. Программное обеспечение Nikon NX Studio поддерживает только отображение прокси-видео MP4, записанных вместе с видео RAW.

Запись видео HLG

Видео, записанное в формате Hybrid Log Gamma (HLG), можно использовать для HDR-вещания и тому подобного. Чтобы записать видео HLG, выберите **[H.265 10 бит (MOV)]** для **[Тип видеофайла]** в меню видеозаписи и выберите **[ГВУ]** тональный режим.

- Опомянутся на дисплее съемки.
- Для оптимальной цветопередачи при просмотре материалов HLG используйте мониторы, компьютеры, операционные системы, приложения и другое оборудование, совместимое с HLG.

ДПредостережения: видео HLG

- Фотографии сделаны с **[ГВУ]**, выбранный для режима тона, может содержать больше «шума» в виде случайно расположенных ярких пикселей, нечеткости или линий, чем снимки, сделанные в режиме **[СДР]** или **[N-логарифм]**.
- Самое низкое доступное значение для **[Настройки чувствительности ISO]** > **[Максимальная чувствительность]** в меню видеозаписи — ISO 800.
- Самое низкое доступное значение для **[Настройки чувствительности ISO]** > **[Чувствительность ISO (режим M)]** в меню видеозаписи — ISO 400.
- Чувствительность ISO от Hi 0,3 до Hi 2,0 недоступна.
- Настройки Picture Control невозможно отрегулировать с помощью кнопки **[Установить контроль изображения]** в меню видеозаписи. Вы можете управлять внешним видом видео HLG, используя **[HLG-качество]** в меню видеозаписи.
- **[Активный D-Lighting]** в меню видеозаписи установлено значение **[Выключенный]** и не может быть изменено.
- Изображение на мониторе может мерцать или выглядеть зернистым.
- У камеры могут возникнуть проблемы с фокусировкой при использовании автофокусировки, но это не указывает на неисправность.

ДHDR (HLG) выход

Оптимальная цветопередача в формате HDR (HLG), выводимом через HDMI, может быть достигнута только в том случае, если ваше запоминающее устройство, монитор и другое оборудование поддерживают HDR (HLG). Если от подключенного устройства получен сигнал, указывающий, что оно поддерживает HDR (HLG), камера ответит идентификатором «гамма: HLG».

ДДисплеи съемки и воспроизведения камерой

Когда **[ГВУ]** выбрано для режима тона, изображения при съемке и воспроизведении на мониторе фотокамеры и в видеоскателе могут содержать «шум» в виде случайно расположенных ярких пикселей, тумана или линий или могут не обеспечивать точное воспроизведение светлых участков и насыщенных цветов. Для точного воспроизведения тона используйте мониторы, компьютеры, операционные системы, приложения и другое оборудование, совместимое с HLG.

ДПросмотр и редактирование видео HLG

Видео HLG можно просматривать и редактировать только с помощью компьютерного программного обеспечения, поддерживающего формат видео HLG.

Программное обеспечение Nikon NX Studio отображает видео HLG в списке миниатюр, но его нельзя использовать для просмотра или редактирования.

Запись видео N-Log

Для записи журнала используются уровни освещенности, оцифрованные с помощью функции журнала. Чтобы включить запись журнала с помощью уникальной функции журнала Nikon «N-Log», выберите **[N-RAW 12 бит (NEV)]**, **[ProRes RAW HQ 12 бит (MOV)]**, **[ProRes 422 HQ 10 бит (MOV)]**, или **[H.265 10 бит (MOV)]** для **[Тип видеофайла]** в меню видеозаписи и выберите **[N-логарифм]** в качестве режима тона. Выберите N-Log, чтобы сохранить детали в светах и тенях и избежать перенасыщенных цветов при записи видео.

- НПОЯВИТСЯ НА ДИСПЛЕЕ СЪЕМКИ.
- Динамический диапазон для видео, снятых с помощью **[H.265 10 бит (MOV)]** выбрано для **[Тип видеофайла]** и установите минимально возможную чувствительность ISO (ISO 800) на 13+ ступеней (1300%).
- Запись N-Log предназначена для отснятого материала, который будет обработан с использованием цветокоррекции после обработки. Цветокоррекцию можно использовать для достижения нескольких эффектов из одной последовательности, обрабатывая ее разными способами.
- Для цветокоррекции требуется совместимое стороннее программное обеспечение.
- Применение N-Log 3D LUT во время цветокоррекции позволяет получить видео, которое прекрасно отображается на мониторах, совместимых с Rec. 709.
- N-Log 3D LUT доступны в Центре загрузки Nikon. <https://downloadcenter.nikonimglib.com/>

Предупреждения: видео N-Log

- Самое низкое доступное значение для **[Настройки чувствительности ISO] > [Максимальная чувствительность]** в меню видеозаписи — ISO 1600.
- Самое низкое доступное значение для **[Настройки чувствительности ISO] > [Чувствительность ISO (режим M)]** в меню видеозаписи — Lo 2.0.
- Чувствительность ISO от Ni 0,3 до Ni 2,0 недоступна.
- **[Установить контроль изображения]**, **[Активный D-Lighting]**, **[Шумоподавление при высоких ISO]**, **[Смягчение кожи]**, и **[Баланс показов портретной ориентации]** недоступны в меню видеозаписи. Изображение на мониторе может мерцать или выглядеть зернистым.
- У камеры могут возникнуть проблемы с фокусировкой при использовании автофокусировки, но это не указывает на неисправность.

Просмотр помощи

Вы можете обнаружить, что предварительный просмотр на экране съемки во время записи N-Log не отличается контрастностью. Выбор **[НА]** для пользовательской настройки g11 **[Посмотреть помощь]** упрощает цвета для повышения контрастности.

- ППОЯВИТСЯ НА ДИСПЛЕЕ СЪЕМКИ.
- Цвета в реальных записанных материалах не изменяются.
- Контраст также увеличивается при просмотре материала N-Log на камере.

Зум высокого разрешения

Выбор **[НА]** для **[Зум высокого разрешения]** в меню видеозаписи позволяет приближать объект без потери разрешения даже без зум-объектива.

- Зум высокого разрешения доступен при выполнении всех следующих условий:
 - **[Форекс]** выбран для **[Область изображения]** > **[Выберите область изображения]** в меню видеозаписи,
 - **[ProRes 422 HQ 10 бит (MOV)]**, **[H.265 10 бит (MOV)]**, **[H.265 8-бит (MOV)]**, или **[H.264 8-бит (MP4)]** выбран для **[Тип видеофайла]** в меню видеозаписи и
 - размер кадра и скорость от **[3840×2160; 60 пенсов]** к **[3840×2160; 24 часа в сутки]** или из **[1920×1080; 60 пенсов]** к **[1920×1080; 24 часа в сутки]** выбран для **[Размер кадра/частота кадров]** в меню видеозаписи.

Использование масштабирования высокого разрешения

Выбирать **[НА]** для **[Зум высокого разрешения]** в меню видеозаписи и нажмите 4или2 для увеличения или уменьшения масштаба с помощью Hi-Res Zoom.

- АЧАСзначок появляется на дисплее, когда включено масштабирование высокого разрешения.
- Положение масштабирования отображается полосой при увеличении или уменьшении масштаба. Вы можете увеличить максимальное значение до 1,4× при размере кадра 3840×2160 и до 2,0× при разрешении 1920×1080.



Предостережения: масштабирование высокого разрешения

- Режим зоны АФ зафиксирован на значении **[Широкая зона автофокусировки (L)]**. Точка фокусировки не отображается. **[Электронный VR]** в меню видеозаписи фиксируется на **[ВЫКЛЮЧЕННЫЙ]**.

Положение масштабирования для масштабирования высокого разрешения также можно отрегулировать с помощью элементов управления, для которых [Зум высокого разрешения +] и [Зум высокого разрешения —] были назначены с помощью пользовательской настройки g2 [Пользовательские элементы управления].

- Управление масштабированием для Hi-Res Zoom можно назначить камере [кнопка Fn1] и [кнопка Fn2], к кольцу Fn объектива через [Кольцо Fn объектива (по часовой стрелке)] и [Кольцо Fn объектива (против часовой стрелки)] и через [Кольцо управления объективом] к кольцу управления объективом.

- Если масштабирование высокого разрешения назначено на [кнопка Fn1], [кнопка Fn2], [Кольцо Fn объектива (по часовой стрелке)], или [Кольцо Fn объектива (против часовой стрелки)], вы можете выбрать скорость масштабирования с помощью пользовательской настройки g7 [Скорость масштабирования высокого разрешения].

- Если масштабирование высокого разрешения назначено на [Кольцо управления объективом], реакцию кольца управления можно отрегулировать с помощью пользовательской настройки f11 [Ответ кольца управления].

- Вместо использования кольца управления пользователи совместимых объективов могут использовать кольцо фокусировки для масштабирования высокого разрешения, выбрав [НА] для пользовательской настройки f12 [Переключение ролей кольца фокусировки/управления].

Просмотр изображений

Просмотр изображений

Полнокадровое воспроизведение

Нажмите кнопку **Q** для просмотра последнего полнокадрового изображения на дисплее.

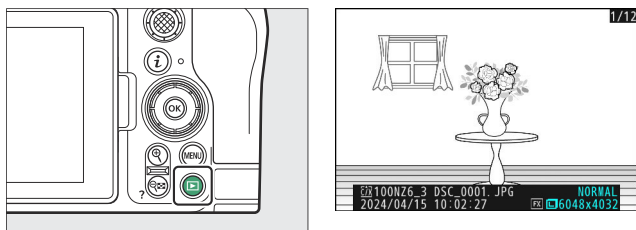

- Нажимать **4** чтобы вернуться к предыдущему кадру, **2** для перехода к следующему кадру.
- Нажимать **1**, **3**, или **DISP** кнопку для просмотра дополнительной информации о текущем изображении ([Q214](#)).

Воспроизведение миниатюр

Чтобы просмотреть несколько изображений, нажмите кнопку **W** (**Q**) кнопку, когда изображение отображается в полнокадровом режиме.

правда это

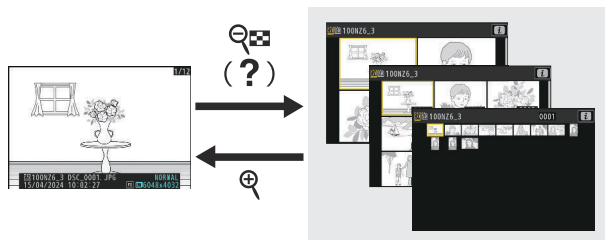
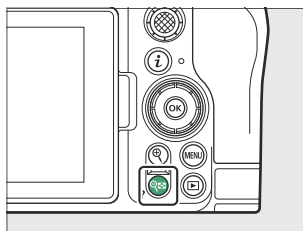

- Количество отображаемых изображений увеличивается с 4 до 9 и до 72 каждый раз, когда Вт (Q)нажата кнопка и уменьшается при каждом нажатии кнопкиКкнопка. Выделите изображения с помощью1, 3, 4,или2.

Д Сенсорное управление

Сенсорное управление можно использовать, когда изображения отображаются на мониторе (064).

Д «Автоматический поворот изображений»

Выбирать [НА] для [Автоматический поворот изображений] в меню просмотра для автоматического поворота изображений в «высокой» (портретной) и «широкой» (альбомной) ориентации в зависимости от того, как камера удерживается во время просмотра: высокие изображения будут поворачиваться для отображения в вертикальной ориентации, когда камера удерживается в широком положении. ориентация, тогда как широкие изображения будут повернуты для отображения в широкой ориентации, когда камера удерживается в вертикальной ориентации.



Д Обзор изображений

Когда [На] выбран для [Обзор фотографий] в меню просмотра фотографии автоматически отображаются после съемки; вам не нужно нажимать кнопкуКкнопка.

- Если [Вкл. (только монитор)] выбрано, фотографии не будут отображаться в видеоскатель.
- В режимах непрерывной съемки отображение начинается после окончания съемки, при этом отображается первая фотография в текущей серии.
- Снимки не поворачиваются автоматически во время просмотра изображений, даже если [НА] выбран для [Автоповорот фотографий] в меню воспроизведения.

Информация о фотографии

Информация о снимке накладывается на снимки, отображаемые в режиме полнокадрового просмотра. Нажимать 1, 3, или ДИСП.кнопка для циклического просмотра информации о фотографии, как показано ниже.

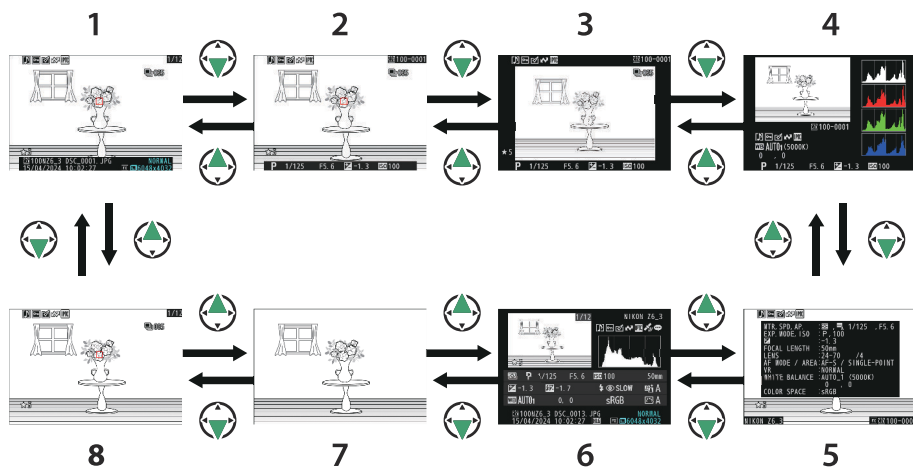

1 Основная информация

2 Данные о воздействии*

3 Выделение дисплея*

4 RGB-гистограмма*

5 Данные съемки*

6 Обзорные данные*

7 Нет (только изображение)*

8 Информация о файле*

* Отображается только в том случае, если для [Параметры отображения воспроизведения] в меню воспроизведения.

Основная информация

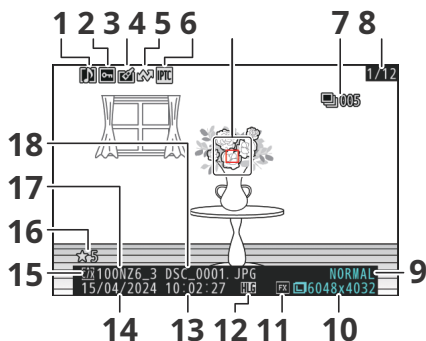

- | | |
|---|--|
| 1 Индикатор голосовой заметки (0285) | 10 Размер изображения (0113) |
| 2 Защитить статус (0235) | 11 Область изображения (0109) |
| 3 Индикатор ретуши (0246) | 12 Значок HLG (0447) |
| 4 Маркировка загрузки (0237) | 13 Время записи (0753) |
| 5 Индикатор предустановки IPTC (0776) | 14 Дата записи (0753) |
| 6 Точка фокусировки (0124) | 15 Текущий слот для карты |
| 7 Первое изображение в серии/общее количество фотографий в серии (0735) ² | 16 Рейтинг (0236) |
| 8 Номер кадра/общее количество кадров | 17 Имя папки (0435) |
| 9 Качество изображения (0111) | 18 Имя файла (0439) |

- 1 Отображается, только если [Точка фокусировки] выбран для [Параметры отображения воспроизведения] в меню воспроизведения.
- 2 Отображается на первом снимке в каждой серии, когда [Марк первый кадр в серии] выбран для [Параметры отображения воспроизведения] в меню воспроизведения.

Данные о воздействии

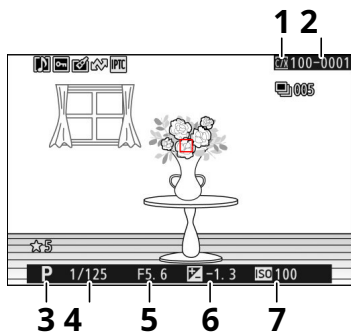

1 Текущий слот для карты

2 Номер папки – номер кадра (0435) _____

3 Режим съемки (0131) _____

4 Выдержка (0133,0135) _____

5 Диафрагма (0134,0135) _____

6 Значение компенсации экспозиции (0144) _____

7 Чувствительность ISO (0152)* _____

* Отображается красным, если снимок был сделан с включенным автоматическим управлением чувствительностью ISO.

Выделить дисплей

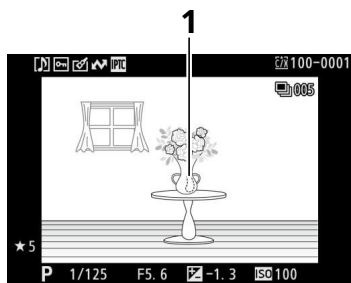

1 На дисплее мигают светлые участки (области, которые могут быть переэкспонированы).

RGB-гистограмма

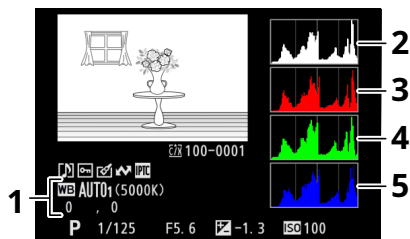

- 1 **Баланс белого** ([0156](#))
Цветовая температура ([0165](#))
Ручная настройка ([0169](#))
Точная настройка баланса белого ([0161](#))

- 2 Гистограмма (канал RGB)
- 3 Гистограмма (красный канал)
- 4 Гистограмма (зеленый канал)
- 5 Гистограмма (синий канал)

Д Воспроизведение с увеличением

Чтобы увеличить изображение на гистограмме, нажмите X. Гистограмма обновится и будет отображать только данные для той части изображения, которая видна на дисплее. Используйте мультиселектор для прокрутки к областям кадра, не видимым на мониторе. Нажимать Вт (Q) чтобы уменьшить масштаб.

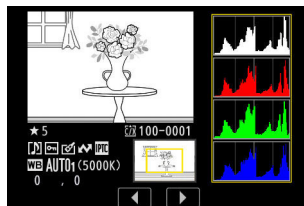

Д Гистограммы

Гистограммы показывают распределение тонов. Яркость пикселей (тон) отображается по горизонтальной оси, а количество пикселей — по вертикальной оси.

- Если на изображении присутствуют объекты с широким диапазоном яркостей, распределение тонов будет относительно равномерным.
- Если изображение темное, распределение будет смещено влево.
- Если изображение яркое, распределение будет смещено вправо.



Увеличение компенсации экспозиции смещает распределение тонов вправо, а уменьшение компенсации экспозиции смещает распределение влево. Гистограммы могут дать приблизительное представление об общей экспозиции, когда яркое окружающее освещение затрудняет просмотр изображений на мониторе.

Д Отображение гистограммы

- Гистограммы RGB показывают распределение тонов.
- Гистограммы камеры могут отличаться от тех, которые отображаются в приложениях для обработки изображений. Используйте их как руководство для фактического распределения тонов.

Данные съемки

Посмотрите настройки, действовавшие на момент съемки изображения. Список данных съемки состоит из нескольких страниц, которые можно просмотреть, нажав 1 или 3. Отображаемую информацию можно выбрать с помощью [Параметры отображения воспроизведения] > [Подробные данные съемки] в меню воспроизведения.

Основные данные съемки

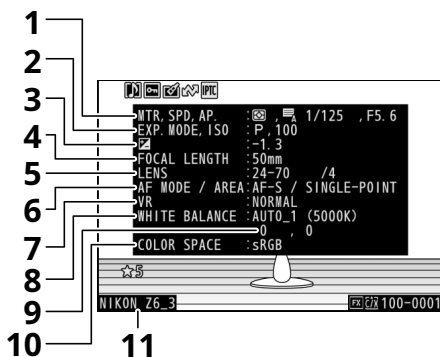

1 Измерение (0471)

Тип затвора (0625) Выдержка (0133, 0135) Диафрагма (0134, 0135)

2 Режим съемки (0131)

Чувствительность ISO (0152)¹

3 Значение компенсации экспозиции (0144)

Оптимальная настройка экспозиции (0614)²

4 Фокусное расстояние

1 Отображается красным, если снимок был сделан с включенным автоматическим управлением чувствительностью ISO.

2 Отображается, если пользовательская настройка b6 [Точная настройка оптимальной экспозиции] было установлено значение, отличное от нуля.

3 Также включает цветовую температуру для фотографий, сделанных с помощью 4 [Авто], Д [Естественный свет авто], или Л [Руководство по предустановке].

5 Данные объектива

6 Режим фокусировки (0115)

Режим зоны АФ (0117)

7 Снижение вибрации (0482)

8 Баланс белого (0156)³

9 Точная настройка баланса белого (0161)

10 Цветовое пространство (0456)

11 Имя камеры

Флэш-данные

Отображается только в том случае, если фотография была сделана с помощью дополнительной вспышки ([0400](#), [0411](#)).

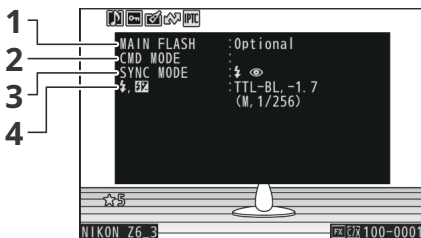

1 Тип вспышки

2 Дистанционное управление вспышкой

3 Режим вспышки ([0406](#))

4 Режим управления вспышкой ([0404](#))

Значение компенсации вспышки ([0408](#))

Данные Picture Control/HLG

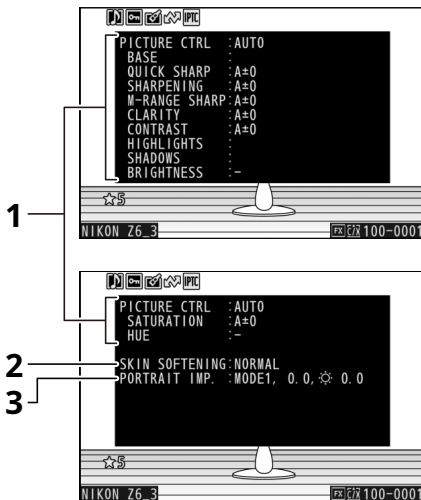

1 Управление изображением ([0174](#))¹

HLG Picture Control ([0455](#))¹

Качество HLG ([0555](#))

2 Смягчение кожи ([0464](#))

3 Баланс показов портретной ориентации ([0465](#))²

1 Отображаемые элементы различаются в зависимости от режима Picture Control, действовавшего на момент съемки.

2 Показывает выбранный режим и значение точной настройки.

Другие данные съемки



1 Шумоподавление при высоких ISO ([0460](#))

Подавление шума на длинной выдержке ([0459](#))

2 Активный D-Lighting ([0457](#))

3 Сила HDR ([0502](#))

4 Контроль виньетирования ([0461](#))

5 История ретуши, выполненной с помощью

[Ретушь] опция при воспроизведении меню ([0246](#)).

Изменения перечислены в порядке их применения.

6 Комментарий к изображению ([0774](#))

Информация об авторских правах

Информация об авторских правах отображается только в том случае, если она записана с использованием [Информация об авторских правах] в меню настройки во время съемки.



1 Фотограф ([0775](#))

2 Владелец ([0775](#))

Данные о местоположении

Данные о местоположении должны быть загружены со смарт-устройства или GPS-приемника и отображаются только в том случае, если они встроены в изображение в момент его съемки.

- Перечисленные элементы различаются в зависимости от смарт-устройства или GPS-приемника, с которого были получены данные. Данные о местоположении, записанные вместе с видео, сообщаются в начале записи.
- Обратите внимание, что камера может быть неспособна загружать или отображать данные о местоположении со смарт-устройств в зависимости от версии операционной системы устройства и/или используемого приложения SnapBridge.

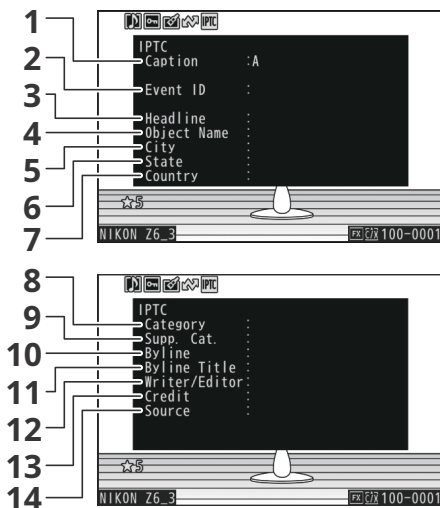

1 Подпись

2 Идентификатор события

3 Заголовок

4 Имя объекта

5 Город

6 Состояние

7 Страна

8 Категория

9 Доп. Кат. (дополнительные категории)

10 автор

11 Авторское название

12 Писатель/редактор

13 Кредит

14 Источник

Обзор

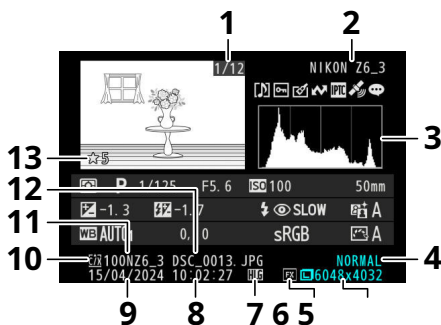

1Номер кадра/общее количество кадров

2Имя камеры

3Гистограмма ([0218](#))

4Качество изображения([0111](#))

5Размер изображения ([0113](#))

6Область изображения ([0109](#))

7Значок HLG ([0447](#))

8Время записи ([0753](#)) _____

9Дата записи ([0753](#)) _____

10Текущий слот для карты

11Имя папки ([0435](#)) _____

12Имя файла ([0439](#)) _____

13Рейтинг ([0236](#)) _____

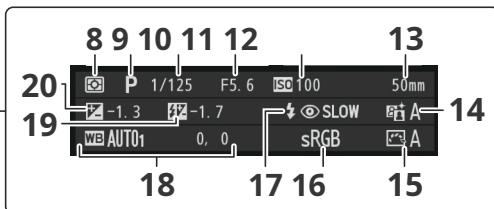
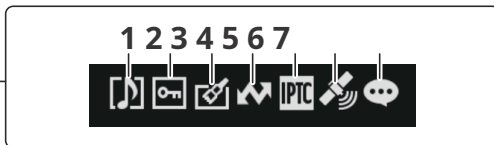
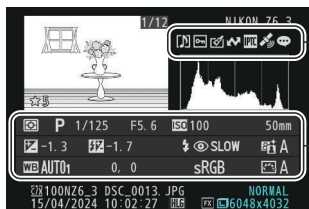

- 1** Индикатор голосовой заметки ([0285](#))
- 2** Защитить статус ([0235](#))
- 3** Индикатор ретуши ([0246](#))
- 4** Маркировка загрузки ([0237](#))
- 5** Индикатор предустановки IPTC ([0776](#))
- 6** Индикатор данных о местоположении
- 7** Индикатор комментариев к изображению ([0774](#))
- 8** Измерение ([0471](#))
- 9** Режим съемки ([0131](#))
- 10** Выдержка ([0133](#), [0135](#))
- 11** Диафрагма ([0134](#), [0135](#))
- 12** Чувствительность ISO ([0152](#))¹
- 13** Фокусное расстояние
- 14** Активный D-Lighting ([0457](#))
- 15** Управление изображением ([0174](#))
- 16** Цветовое пространство ([0456](#))
- 17** Режим вспышки ([0406](#))²
- 18** Баланс белого ([0156](#))
 - Цветовая температура ([0165](#))
 - Ручная настройка ([0169](#))
 - Точная настройка баланса белого ([0161](#))
- 19** Значение компенсации вспышки ([0408](#))²
 - Режим командира
- 20** Значение компенсации экспозиции ([0144](#))

1 Отображается красным, если снимок был сделан с включенным автоматическим управлением чувствительностью ISO.
 2 Отображается только в том случае, если фотография была сделана с помощью дополнительной вспышки ([0400](#), [0411](#)).

Информация о файле

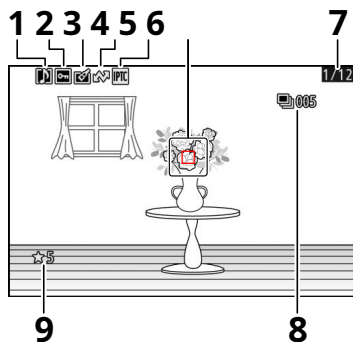

1 Индикатор голосовой заметки ([0285](#))

2 Защитить статус ([0235](#))

3 Индикатор ретуши ([0246](#))

4 Маркировка загрузки ([0237](#))

5 Индикатор предустановки IPTC ([0776](#))

6 Точка фокусировки ([0124](#))¹

7 Номер кадра/общее количество кадров

8 Первое изображение в серии/общее количество
фотографии в серии ([0735](#))²

9 Рейтинг ([0236](#))

- 1 Отображается, только если [Точка фокусировки] выбран для [Параметры отображения воспроизведения] в меню воспроизведения.
- 2 Отображается на первом снимке в каждой серии, когда [Марк первый кадр в серии] выбран для [Параметры отображения воспроизведения] в меню воспроизведения.

The яКнопка (режим воспроизведения)

Нажатие кнопкиКнопка во время просмотра с увеличением, полнокадрового просмотра или просмотра уменьшенных изображений отображаетменю режима воспроизведения. Выделите элементы и нажмитеДжигили2выбрать.

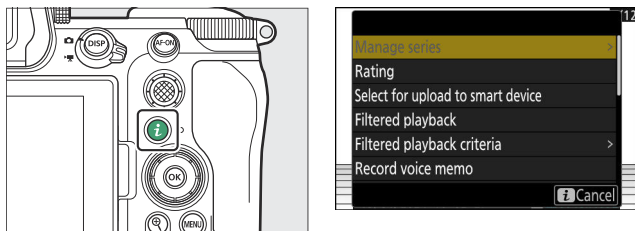

Нажмите кнопкунажмите кнопку еще раз, чтобы вернуться к воспроизведению.

Фотографии

Вариант	Описание
[Быстрая обрезка]	Сохраните копию текущего изображения, обрезанную до области, видимой на дисплее. Эта опция недоступна, если отображаются гистограммы RGB (0217).
[Управление сериями]	Если [НА] выбран для [Воспроизведение серии] > [Список серий в виде отдельных миниатюр] в меню просмотра вы можете использовать эту опцию для удаления, защиты или пометки для загрузки текущего изображения и всех других изображений в одной серии. <ul style="list-style-type: none">Обратите внимание, что снимки можно пометить для загрузки только в Nikon Imaging Cloud, на компьютер или FTP-сервер.
[Рейтинг]	Оцените текущую картинку (0236).
[Выбрать для загрузки в облако]	
[Выберите для загрузки на смарт-устройство]	Выберите текущее изображение для загрузки (0237). Отображаемый параметр зависит от места назначения, выбранного в данный момент для загрузки.
[Выбрать для загрузки на компьютер]	
[Выбрать для загрузки (FTP)]	

Вариант	Описание
[Выбрать все для загрузки в облако]	Отметить для загрузки все изображения, соответствующие текущим критериям фильтра (0238).
[Выбрать все для загрузки на компьютер]	<ul style="list-style-type: none"> • Эти параметры отображаются только в том случае, если камера подключена к Nikon Imaging Cloud, компьютеру или FTP-серверу.
[Выбрать все для загрузки (FTP)]	<ul style="list-style-type: none"> • [Выбрать все для загрузки в облако]: видео невозможно выбрать для загрузки. • [Выбрать все для загрузки на компьютер] и [Выбрать все для загрузки (FTP)]: видео размером более 4 ГБ невозможно выбрать для загрузки.
[Фильтрованное воспроизведение]	Просматривать только изображения, соответствующие выбранным критериям (0238).
[Критерии фильтрованного воспроизведения]	Выберите критерии фильтра.
[Запись голосовой заметки]	Добавить голосовую заметку к текущему изображению (0283).
[Воспроизвести голосовую заметку]	Воспроизведите голосовую заметку для текущего изображения (0285).
[Ретушь]	Создайте ретушированную копию текущего изображения (0246).
[Перейти к копированию на другую карту]	Если текущее изображение является одним из пары, созданной с помощью [Резервное копирование] , [Первичный RAW – вторичный JPEG] , [Первичный JPEG – вторичный JPEG] , [Первичный RAW – вторичный HEIF] , или [Первичный HEIF – вторичный HEIF] выбрано для [Функция вторичного слота] в меню фотосъемки, при выборе этого параметра копия отображается на карте в другом слоте.
[Выберите слот и папку]	Выберите слот и папку для воспроизведения. Выделите слот и нажмите 2 для отображения списка папок на карте памяти в выбранном слоте. Затем вы можете выделить папку и нажать Д для просмотра содержащихся в нем изображений.
[Защищать]	Добавить защиту или снять защиту с текущего изображения (0235).
[Снять защиту со всех]	Снимите защиту со всех изображений в папке, выбранной в данный момент для [Папка воспроизведения] в меню воспроизведения.
[ИПТК]	Встроить выбранную предустановку IPTC в текущую фотографию (0776).

Вариант	Описание
[Параллельное сравнение] ³	Сравните отретушированные копии с оригиналами.
[Слайд-шоу]	Просмотр слайд-шоу; текущее изображение и все последующие изображения отображаются по одному в записанном порядке (0240).

- 1 Доступно только во время воспроизведения с увеличением.
- 2 Недоступно во время воспроизведения с увеличением.
- 3 Доступно только в том случае, если ретушированная копия (обозначается значком ) или выбрано исходное изображение для ретушированной копии.

Совет: «Параллельное сравнение»

Выбирать [Параллельное сравнение] для сравнения ретушированных копий с неретушированными оригиналами.

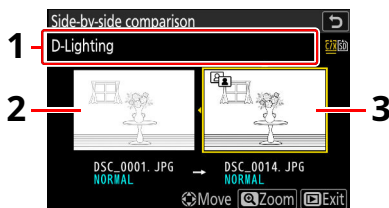

1 Параметры, используемые для создания копии

3 Ретушированная копия

2 Исходное изображение

- Исходное изображение отображается слева, обработанная копия – справа. Параметры, используемые для создания копии, перечислены в верхней части экрана.
- Нажимать **4** или **2** для переключения между исходным изображением и обработанной копией.
- Если копия представляет собой наложение, созданное из нескольких исходных изображений, нажмите **1** или **3** для просмотра других фотографий.
- Если источник был скопирован несколько раз, нажмите **1** или **3** для просмотра других копий. Чтобы просмотреть выделенное изображение в полноэкранном режиме, нажмите **1** и удерживайте кнопку **К** (кнопка). Нажимать **Д** для возврата к воспроизведению с выделенным снимком, отображаемым в полнокадровом режиме. Для выхода в режим воспроизведения нажмите кнопку **К** (кнопка).
- Исходное изображение не будет отображаться, если копия была создана на основе фотографии, которая сейчас защищена.
- Исходное изображение не будет отображаться, если копия была создана на основе фотографии, которая впоследствии была удалена.

Видео

Вариант	Описание
[Рейтинг]	Оцените текущую картинку (Q236).
[Выбрать для загрузки на компьютер]	Выберите текущее изображение для загрузки (Q237). Эти параметры отображаются только в том случае, если камера подключена к компьютеру или FTP-серверу.
[Выбрать для загрузки (FTP)]	
[Выбрать все для загрузки в облако]	Отметить для загрузки все изображения, соответствующие текущим критериям фильтра (Q238).
[Выбрать все для загрузки на компьютер]	<ul style="list-style-type: none">Эти параметры отображаются только в том случае, если камера подключена к Nikon Imaging Cloud, компьютеру или FTP-серверу.[Выбрать все для загрузки в облако]: видео невозможно выбрать для загрузки.[Выбрать все для загрузки на компьютер] и [Выбрать все для загрузки (FTP)]: видео размером более 4 Гб невозможно выбрать для загрузки.
[Выбрать все для загрузки (FTP)]	
[Фильтрованное воспроизведение]	Просматривать только изображения, соответствующие выбранным критериям (Q238).
[Критерии фильтрованного воспроизведения]	Выберите критерии фильтра.
[Регулятор громкости]	Отрегулируйте громкость воспроизведения.
[Обрезать видео]	Обрежьте кадры из текущего видео и сохраните отредактированную копию в новом файле (Q277).
[Выберите слот и папку]	Выберите слот и папку для воспроизведения. Выделите слот и нажмите 2 для отображения списка папок на карте памяти в выбранном слоте. Затем вы можете выделить папку и нажать Д для просмотра содержащихся в нем изображений.
[Защищать]	Добавить защиту или снять защиту с текущего изображения (Q235).
[Снять защиту со всех]	Снимите защиту со всех изображений в папке, выбранной в данный момент для [Папка воспроизведения] в меню воспроизведения.

Вариант	Описание
[Слайд-шоу]	Просмотр слайд-шоу; текущее изображение и все последующие изображения отображаются по одному в записанном порядке (Q240).

Видео (воспроизведение приостановлено)

Вариант		Описание
9	[Обрезать видео]	Обрезать ненужные кадры (0277).
4	[Сохранить текущий кадр]	Сохраните выбранный кадр в формате JPEG (0280).
1	[Сохранение последовательных кадров]	Сохраните кадры выбранной длины в виде серии отдельных изображений JPEG (0281).
[Регулятор громкости]		Отрегулируйте громкость воспроизведения.

Воспроизведение с увеличением

Чтобы увеличить фотографию, отображаемую в режиме полнокадрового просмотра, нажмите ХилиДжили дважды быстро коснитесь дисплея. Большой Д средний, маленький [FX (36×24) Фотографии формата] можно соответственно Д увеличивать примерно до 32×, 24× и 16×. Лица, обнаруженные во время масштабирования, обозначаются белыми рамками; повернуть вспомогательный диск управления для просмотра других лиц.

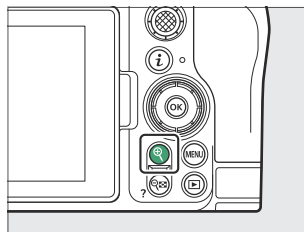

Использование масштабирования при воспроизведении

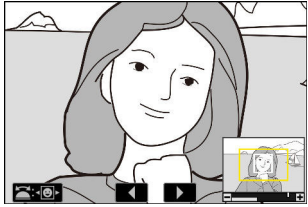
Операция	Описание
Увеличение/уменьшение масштаба	<ul style="list-style-type: none">Нажмите кнопкуЖили или используйте растягивающие жесты для увеличения. Чтобы уменьшить масштаб, нажмите Вт (Q)или используйте жесты щипка.При изменении коэффициента масштабирования в правом нижнем углу дисплея появляется окно навигации, при этом видимая в данный момент область обозначается желтой рамкой. Полоса под окном навигации показывает коэффициент масштабирования, она становится зеленой при 1:1 (100%). Окно навигации исчезнет с дисплея через несколько секунд. 
Посмотреть другие области изображения	Используйте мультиселектор или жесты для просмотра областей изображения, не видимых на мониторе. Удерживайте мультиселектор нажатым для быстрой прокрутки к другим областям кадра.
Обрезать изображение	Чтобы обрезать изображение до области, видимой в данный момент на мониторе, нажмите яи выберите [Быстрая обрезка].

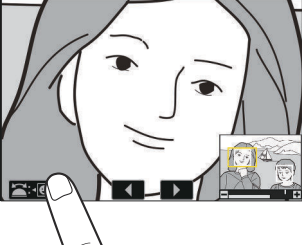
Операция	Описание
<p>Выбрать лица</p>	<p>Лица, обнаруженные во время масштабирования, обозначаются белыми рамками в окне навигации. Поверните вспомогательный диск управления или коснитесь экранной подсказки, чтобы просмотреть другие лица.</p> 
<p>Посмотреть другие фотографии</p>	<p>Поверните главный диск управления, чтобы просмотреть то же место на других фотографиях без изменения коэффициента масштабирования (выбор видео отменяет масштабирование). Вы также можете просмотреть другие фотографии, нажав значок или значок в нижней части дисплея.</p>
<p>Защитить фотографии</p>	<p>Нажмите кнопку (Г)кнопка для включения или выключения защиты текущего изображения (0235).</p>
<p>Выход в режим съемки</p>	<p>Нажмите спусковую кнопку затвора наполовину или нажмите кнопкуКнопка для выхода.</p>
<p>Просмотр меню</p>	<p>Нажмите кнопку Г Кнопка для просмотра меню.</p>

Защита изображений от удаления

Изображения можно защитить, чтобы предотвратить их случайное удаление. Однако защищенные изображения будут удалены при форматировании карты памяти (0748).

1 Выберите изображение.

- Отобразите изображение в режиме полнокадрового просмотра или при просмотре с увеличением.
- Альтернативно вы можете выделить изображение в списке миниатюр с помощью мультиселектора.

2 Нажмите кнопку(г) кнопка.

- Защищенные изображения отмечены значком Пикона.
- Чтобы снять защиту, отобразите изображение или выделите его в списке миниатюр и нажмите(г) снова.

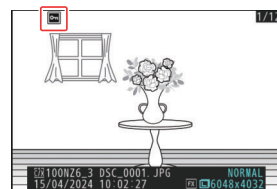
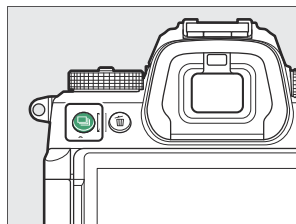

ДГолосовые заметки

Защита фотографий также защищает любые голосовые заметки, записанные вместе с изображениями. Голосовые заметки нельзя защитить отдельно.

ДВнимание: загрузка защищенных изображений через FTP

Копии на FTP-сервере не будут защищены, даже если защищены оригиналы. Маркировку можно добавлять с помощью рейтингов.

Совет: снятие защиты со всех изображений

Чтобы снять защиту со всех изображений в папке или папках, выбранных в данный момент для [Папка воспроизведения] в меню воспроизведения нажмите кнопку(г)иОкнопки примерно на две секунды во время воспроизведения.

Рейтинг фотографий

Оцените фотографии.

- 1 Выберите желаемое изображение с помощью мультиселектора и нажмите **ТОТЯКНОПКА**.

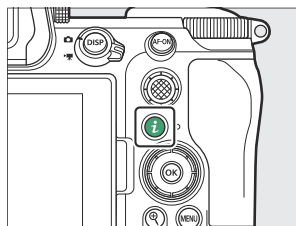

- 2 Выделите [Рейтинг] и нажмите 2.

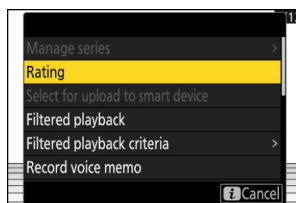

- 3 Выберите рейтинг.

Поверните главный диск управления, чтобы выделить нужный рейтинг, и нажмите Джвыбрать. Выберите один из рейтингов от нуля до пяти звезд или выберите чтобы пометить изображение как кандидата на позднее удаление.

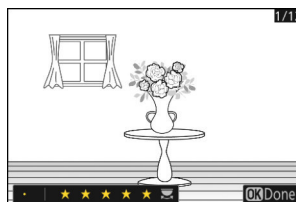

Совет: рейтинги

Рейтинги также можно просмотреть в NX Studio.

Совет: оценивайте снимки с помощью элементов управления камерой

Если [Рейтинг] был назначен элементу управления с помощью пользовательской настройки f3 [Пользовательские элементы управления (воспроизведение)], изображениям можно оценить, удерживая кнопку управления и вращая главный диск управления.

Выбор изображений для загрузки

Выполните следующие действия, чтобы выбрать текущее изображение для загрузки на смарт-устройство, компьютер или FTP-сервер.

- Точки меню, используемые для выбора изображений для загрузки, различаются в зависимости от типа подключенного устройства.
 - При подключении к Nikon Imaging Cloud с помощью [Облако изображений Nikon] (0811) в сетевом меню: [Выбрать для загрузки в облако]
 - При подключении к смарт-устройству с помощью [Подключиться к смарт-устройству] (0815) в сетевом меню: [Выберите для загрузки на смарт-устройство]
 - При подключении к компьютеру с помощью [Подключиться к компьютеру] (0821) в сетевом меню: [Выбрать для загрузки на компьютер]
 - При подключении к FTP-серверу с помощью [Подключиться к FTP-серверу] (0826) в сетевом меню: [Выбрать для загрузки (FTP)]
- Видео невозможно выбрать для загрузки, если камера подключена к Nikon Imaging Cloud или к интеллектуальному устройству через приложение SnapBridge.
- Видео размером более 4 ГБ нельзя выбрать для загрузки.

1 Выберите нужную картинку и нажмите кнопку **Выбор**.

2 Выделите [Выбрать для загрузки в облако], [Выбрать для загрузки на смарт-устройство], [Выбрать для загрузки на компьютер] или [Выбрать для загрузки (FTP)] и нажмите **Дж**.

На выбранных для загрузки изображениях появляется значок. Отображаемые значки различаются в зависимости от типа подключенного в данный момент устройства.

- При подключении к Nikon Imaging Cloud: **Облако**
- подключении к смарт-устройству: **Смарт-устройство**
- к компьютеру или FTP-серверу: **Компьютер**

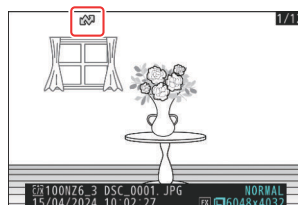
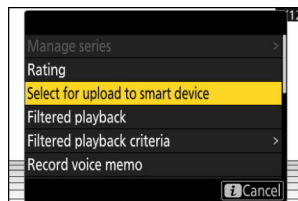

Удаление маркировки загрузки

Повторите шаги 1–2, чтобы удалить пометку о загрузке с выбранных изображений.

Фильтрованное воспроизведение

Выбирать [Фильтрованное воспроизведение] в меню для просмотра только изображений, соответствующих критериям, выбранным для [

Критерии фильтрованного воспроизведения] в меню воспроизведения или воспроизведения меню.

«Критерии фильтрованного воспроизведения»

Выделите параметры и нажмите **Д** (или снимите выделение **У**). Во время воспроизведения с фильтром только изображения, соответствующие всем критериям, отмечены флажком **(М)** будет отображаться.

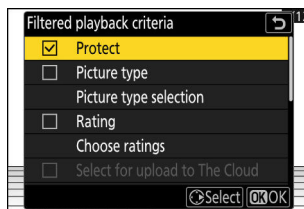

Вариант	Описание
[Защищать]	М: Включите защищенные изображения.
[Тип изображения]	М: Включите изображения выбранных типов.
[Рейтинг]	М: Включите изображения с выбранными оценками.
[Выбрать для загрузки в облако]	<ul style="list-style-type: none">• Выбрать (М) [Загруженные фотографии], чтобы включить загруженные изображения.• Выбрать (М) [Фотографии не загружены], чтобы включить изображения, которые еще не загружены.• Выбрать (М) оба варианта включают как уже имеющиеся изображения, так и изображения, которые еще не загружены.
[Выбрать для загрузки на компьютер]	
[Выбрать для загрузки (FTP)]	
[Голосовая заметка]	М: Включите изображения с голосовыми заметками.
[Ретушированные фотографии]	М: Добавьте отретушированные фотографии.

- Во время воспроизведения с фильтром вокруг дисплея появляется белая рамка.
- Чтобы завершить воспроизведение с фильтром, выберите [Фильтрованное воспроизведение] снова.

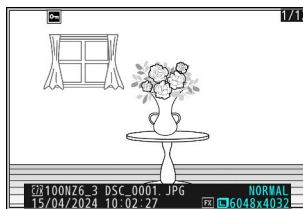

Просмотр слайд-шоу

Для просмотра слайд-шоу, в котором снимки воспроизводятся по одному в записанном порядке, выберите **[Слайд-шоу]** в меню. Вы также можете выбрать продолжительность отображения фотографий в шоу.

- 1** Выберите начальное изображение с помощью мультиселектора и нажмите кнопку **OK**.

Слайд-шоу начинается с выбранного изображения и продолжается по **ИНУ** всем изображениям, записанным после него.

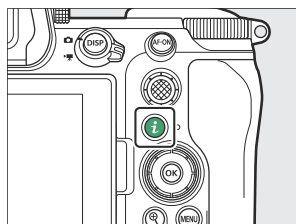

- 2** Выделите **[Слайд-шоу]** и нажмите **2**.

Чтобы выбрать продолжительность отображения фотографий, выделите **[Интервал кадров]** и нажмите **2**.

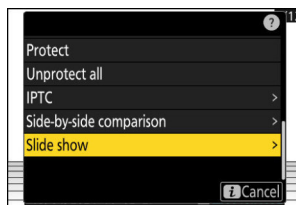

- 3** Выделите **[Старт]** и нажмите **Дж**.

- Начнется слайд-шоу.
- В случае видео опция, выбранная для **[Интервал кадров]** игнорируется; вместо этого начальный кадр будет отображаться на короткое время, прежде чем начнется воспроизведение видео.
- Когда шоу закончится, перед возобновлением нормального воспроизведения отобразится сообщение.

Во время шоу

Во время показа можно выполнять следующие операции:

Операция	Описание
Перейти назад/перейти вперед	Нажимать 4 чтобы вернуться к предыдущему кадру, 2 для перехода к следующему кадру.
Посмотреть дополнительную информацию о фотографии	Нажимать 1, 3, или ДИСП для выбора отображаемой информации о фотографии. Чтобы скрыть информацию о фотографии, выберите [Нет (только изображение)].
Отрегулировать громкость	Нажимать Х для увеличения объема, В (Q) уменьшиться.
Выход в режим воспроизведения	Нажимать Д для завершения слайд-шоу и возврата к экрану воспроизведения.

Удаление изображений

Выполните следующие действия, чтобы удалить изображения с карт памяти. Обратите внимание, что после удаления изображения невозможно восстановить. Однако изображения, которые защищены, удалить невозможно.

Использование кнопки «Удалить»

Нажмите кнопку  для удаления текущего изображения.

- 1 Выберите желаемое изображение с помощью мультиселектора и нажмите кнопку .

- Появится диалоговое окно подтверждения. Чтобы
- выйти, не удаляя изображение, нажмите .

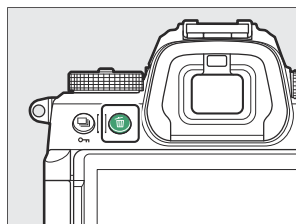

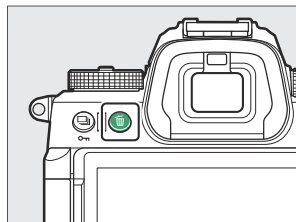

- 2 Нажимать .

Изображение будет удалено.



Совет: удаление копий

Если изображение, выбранное при воспроизведении, отображается при  нажати кнопки  была записана запись с двумя вставленными картами памяти и параметром, отличным от [Переполнение] выбрано для [Функция вторичного слота], вам будет предложено выбрать, следует ли удалить обе копии или только копию на карте в текущем слоте ([0441](#)).

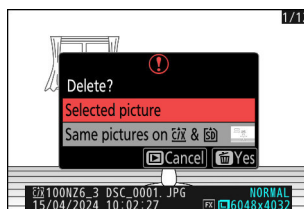

Удаление нескольких изображений

Использовать [Удалить] в меню просмотра, чтобы удалить несколько снимков одновременно. Обратите внимание, что в зависимости от количества изображений для удаления может потребоваться некоторое время.

Вариант		Описание
вопрос	[Выбранные фотографии]	Удалить выбранные изображения.
Д	[Кандидаты на удаление]	Удалить фотографии с рейтингомд (кандидат на удаление).
Я	[Фотографии, снятые в выбранные даты]	Удалить все фотографии, сделанные в выбранные даты.
Р	[Все фотографии]	Удалите все изображения в папке, выбранной в данный момент для [Папка воспроизведения] в меню воспроизведения. <ul style="list-style-type: none">• Если вставлены две карты памяти, вы можете выбрать карту, с которой будут удалены снимки.

Удаление выбранных изображений

1 Выберите картинки.

- Выделите фотографии и нажмите кнопку Вт (Q)кнопка выбора; выбранные изображения отмечены значком чек (✓). Чтобы снять флажок (✓) и отменить выбор текущего изображения, нажмите кнопку Вт (Q) кнопку еще раз.

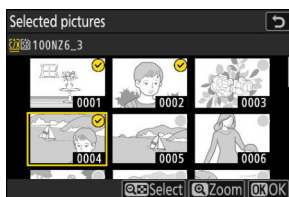
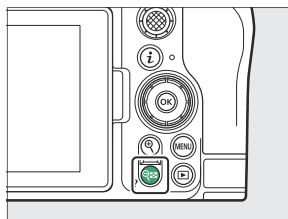

- Повторяйте, пока не будут выбраны все нужные изображения.
- Чтобы просмотреть выделенное изображение в полноэкранном режиме, нажмите и удерживайте кнопкуXкнопка.

2 Удалить картинки.

- Нажимать **Дж**; появится диалоговое окно подтверждения. Выделять **[Да]** и
- нажимать **Дж** для удаления выбранных изображений.

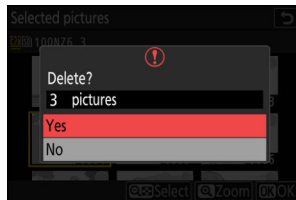

Кандидаты на удаление

1 Выберите картинки.

- Камера выведет список всех фотографий, которым присвоен рейтинг д (кандидат на удаление). Снимки, которые вы в данный момент не хотите удалять, можно отменить, выделив их с помощью мультиселектора и нажав **В (Q)**.
- Чтобы просмотреть выделенное изображение в полноэкранном режиме, нажмите и удерживайте кнопку **Х** кнопки.

2 Удалить картинки.

- Нажимать **Дж**; появится диалоговое окно подтверждения. Выделять **[Да]** и
- нажимать **Дж** для удаления выбранных изображений.

Фотографии, снятые в определенные даты

1 Выберите даты.

- Выделите даты с помощью мультиселектора и нажмите **2** выбрать; выбранные даты отмечены значком **М** значки. Выбранные даты можно отменить, нажав **2** снова.
- Повторяйте, пока не выберете все нужные даты.

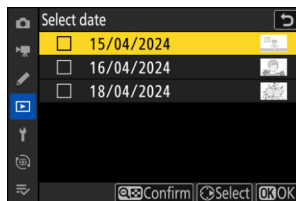

2 Удалить картинки.

- Нажимать **Дж**; появится диалоговое окно подтверждения. Выделять [**Да**]
- **Да**] и нажимать **Дж** для удаления всех фотографий, сделанных в выбранные даты.

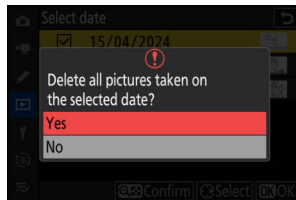

Удаление всех изображений

1 Выберите карту памяти.

Нажимать **1** или **3** чтобы выделить слот с картой памяти, с которой будут удалены снимки, и нажать **Дж**.

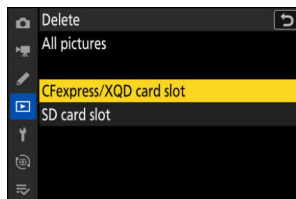

2 Удалить картинки.

- Появится диалоговое окно подтверждения с указанием имени папки, содержащей фотографии, которые необходимо удалить. Выделять [**Да**] и нажимать **Дж** чтобы удалить все изображения из папки. Папка та, которая была выбрана ранее с помощью [**Папка воспроизведения**] в меню воспроизведения.
- Обратите внимание, что в зависимости от количества изображений для удаления может потребоваться некоторое время.

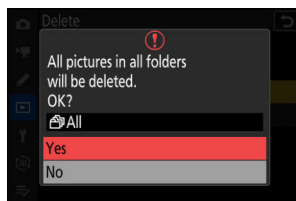

Ретушь фотографий

Ретушь фотографий

Отретушированные копии могут быть созданы из существующих изображений. Обработанные копии сохраняются в новые файлы отдельно от исходных изображений.

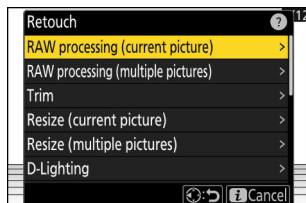

Вариант	Описание
[Обработка RAW (текущее изображение)]	Сохраните копию текущего изображения NEF (RAW) в другом формате, например JPEG (Q249).
[Обработка RAW (несколько изображений)]	Выберите несколько существующих изображений NEF (RAW) для преобразования в JPEG или другие форматы (Q249).
[Подрезать]	Создайте обрезанную копию текущей фотографии (Q260).
[Изменить размер (текущее изображение)]	Создайте уменьшенную копию текущей фотографии (Q261).
[Изменение размера (несколько изображений)]	Создайте уменьшенные копии одной или нескольких существующих фотографий (Q261).
[D-Lighting]	Высветлить тени (Q264).
[Выпрямить]	Выровнять фотографии (Q265).
[Контроль искажений]	Уменьшите бочкообразные искажения на снимках, сделанных с помощью широкоугольных объективов, или подушкообразное искажение на снимках, сделанных с помощью телеобъективов (Q266).
[Управление перспективой]	Уменьшите влияние перспективы (Q267).
[Монохромный]	Создайте монохромную копию текущей фотографии (Q268).

Вариант	Описание
[Наложение (добавить)]	Наложение двух изображений для создания нового изображения в формате JPEG (0269).
[Облегчить]	Сравните пиксели в каждой точке на нескольких изображениях и выберите самый яркий, чтобы создать новое изображение в формате JPEG (0271).
[Затемнить]	Сравните пиксели в каждой точке на нескольких изображениях и выберите самый темный, чтобы создать новое изображение в формате JPEG (0271).
[Движение смешивания]	Камера исследует выбранную серию изображений для обнаружения движущихся объектов и накладывает их для создания единого изображения JPEG (0274).

1 Выберите желаемое изображение с помощью мультиселектора и нажмите ТОТЯКНОПКА.

Вам не нужно будет выбирать изображение, если вы используете [Обработка RAW (несколько изображений)] или [Изменение размера (множество тиль изображений)], так как позже вам будет предложено выбрать изображение. рез

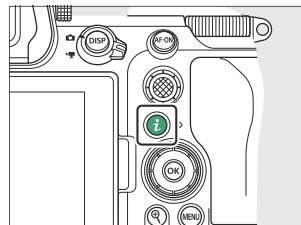

2 Выделите [Ретушь] и нажмите2.

3 Выделите нужную опцию и нажмите2.

4 Выберите параметры ретуши.

- Более подробную информацию смотрите в разделе выбранного элемента.
- Чтобы выйти без создания обработанной копии, нажмитеК.Это вернет вас к экрану воспроизведения.

5Создайте отретушированную копию.

- Более подробную информацию смотрите в разделе выбранного элемента.
- Обработанные копии обозначаются значкомпикона.

ДПредостережения: ретушь

- Возможно, камера не сможет отображать или ретушировать изображения, снятые или ретушированные с помощью других камер или ретушированные на компьютере.
- Если в течение короткого периода времени не выполняются никакие действия, дисплей выключится, и все несохраненные изменения будут потеряны. Чтобы увеличить время, в течение которого дисплей остается включенным, выберите более длительное время отображения меню с помощью пользовательской настройки с3 [Задержка выключения] > [Меню].

ДПредостережения: ретуширование копий

- Большинство элементов можно применить к копиям, созданным с использованием других параметров ретуши, хотя многократное редактирование может привести к снижению качества изображения или неестественным цветам.
- Эффект может меняться в зависимости от порядка выполнения редактирования. Некоторые элементы
- могут быть недоступны в зависимости от элементов, использованных для создания копии.
- **[Ретушь]** элементы вмяну, которое невозможно применить к текущему изображению, выделено серым цветом и недоступно.

ДКачество изображения

- Копии, созданные из изображений в формате NEF (RAW), будут сохранены в формате JPEG или HEIF в формате [Качество изображения] из [JPEG/HEIF в порядке].
- Копии, созданные из изображений JPEG и HEIF, имеют такое же качество, как и оригинал.
- В случае изображений двух форматов, записанных на одну и ту же карту памяти с настройками качества изображения RAW + JPEG/HEIF, ретушированию будет подвергаться только копия в формате NEF (RAW).

ДРазмер изображения

За исключением случаев, когда копии созданы с помощью [Обработка RAW (текущее изображение)], [Обработка RAW (несколько изображений)], [Подрезать], [Изменить размер (текущее изображение)], и [Изменение размера (несколько изображений)], копии имеют тот же размер, что и оригинал.

Обработка RAW

Обработка RAW используется для сохранения изображений NEF (RAW) в других форматах, например JPEG. В зависимости от режима тона, выбранного при съемке изображения, копии можно сохранить в формате JPEG или HEIF.

ДВнимание: обработка RAW

- Обработка RAW недоступна на этой камере для следующих изображений:
 - изображения в формате NEF (RAW), снятые с помощью камеры другой модели,
 - Изображения в формате NEF (RAW), снятые с помощью NX Tether и сохраненные на компьютере, или
 - Изображения, снятые с настройками качества, отличными от RAW.
- Если изображения NEF (RAW) преобразуются в формат JPEG или HEIF посредством обработки RAW, оттенки полученных изображений могут отличаться от изображений JPEG или HEIF, снятых камерой, даже если во время обработки RAW были применены те же настройки съемки.

Обработка фотографий, снятых в тоновом режиме «SDR»

Применение обработки RAW к фотографиям, снятым с помощью [СДР], выбранный для тонового режима, создает копии JPEG.

Обработка текущего изображения

- 1 Отобразите изображение в формате NEF (RAW), снятое с выбранным параметром [SDR] для тонового режима, а затем нажмите кнопку/кнопка.

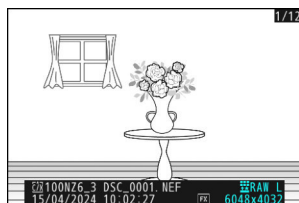

- 2 Выберите [Ретушь] в меню, затем выделите [Обработка RAW (текущее изображение)] и нажмите 2.

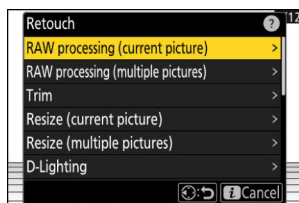

3 Выберите пункт назначения.

- Нажимать **1** или **3** чтобы выделить слот для карты, и нажмите **Дж**.
- Вам не будет предложено выбрать слот, если вставлена только одна карта памяти.



4 Скопируйте фотографию.

- Выделять [**EXE**] и нажмите **Дж** для создания копии выбранной фотографии в формате JPEG.

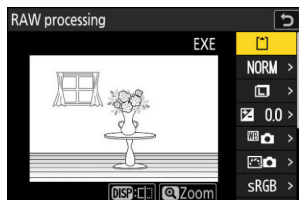

- Перед обработкой отрегулируйте такие настройки, как баланс белого и Picture Control. При необходимости измените настройки, действовавшие на момент съемки фотографии. Сведения об элементах, которые можно настроить, см. в разделе «Элементы конфигурации во время обработки изображений SDR RAW» ([0253](#)).

Обработка нескольких изображений

- 1 Отобразите изображение в формате NEF (RAW), снятое с выбранным параметром [SDR] для тонового режима, а затем нажмите кнопку **кнопка**.

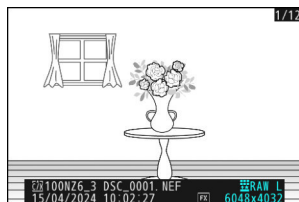

- 2 Выберите [**Ретушь**] в меню, затем выделите [**Обработка RAW (несколько изображений)**] и нажмите **2**.

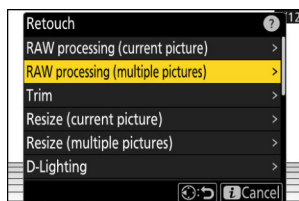

3 Выберите, как будут выбираться изображения и где будут сохраняться копии.

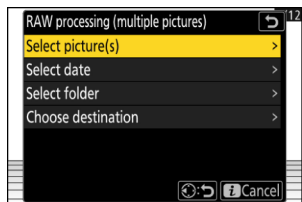

Вариант	Описание
[Выберите изображение(я)]	Создайте копии выбранных изображений в формате NEF (RAW) в формате JPEG. Можно выбрать несколько изображений в формате NEF (RAW).
[Выберите дату]	Создавайте копии в формате JPEG всех изображений в формате NEF (RAW), сделанных в выбранные даты.
[Выбрать папку]	Создайте копии JPEG всех изображений NEF (RAW) в выбранной папке.
[Выберите пункт назначения]	Выберите место назначения для копий JPEG. Вам не будет предложено выбрать слот, если вставлена только одна карта памяти.

Если вы выбрали [Выберите изображение(я)], перейдите к шагу 5.

4 Выберите исходный слот.

- Выделите слот с картой, содержащей изображения NEF (RAW), и нажмите 2.
- Вам не будет предложено выбрать слот, если вставлена только одна карта памяти.

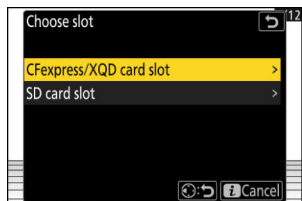

5 Выберите фотографии.

Если вы выбрали [Выбрать изображения]:

- Выделите снимки с помощью мультиселектора.
- Чтобы просмотреть выделенное изображение в полноэкранном режиме, нажмите и удерживайте кнопку **X** кнопки.
- Чтобы выбрать выделенное изображение, нажмите кнопку **W** (Q) кнопки. Выбранные снимки отмечаются флажком (). Чтобы снять флажок () и отменить выбор (Y) текущего изображения, нажмите кнопку **W** (Q) кнопки еще раз. Все изображения будут обработаны с использованием одинаковых настроек.
- Нажимать **D** продолжить после завершения выбора.



Если вы выбрали [Выбрать дату]:

- Выделите даты с помощью мультиселектора и нажмите **W** (M) или снимите выделение (Y).
- Все подходящие изображения, снятые в даты, отмеченные флажком (M) будут обработаны с использованием тех же настроек. Нажимать **D** продолжить после завершения выбора.

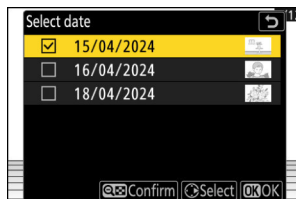

Если вы выбрали [Выбрать папку]:

Выделите папку и нажмите **D** (W) выбрать; все изображения в выбранной папке будут обработаны с одинаковыми настройками.

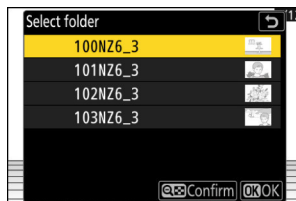

6 Скопируйте фотографии.

- Выделять **[E]** и нажмите **D** для отображения диалогового окна подтверждения, а затем выделите **[Da]** и нажмите **D** для создания копий выбранных фотографий в формате JPEG.

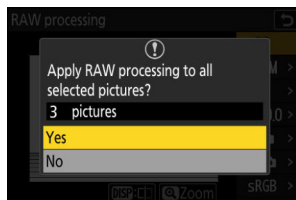

- Чтобы отменить операцию до того, как будут созданы все копии, нажмите кнопку **G** кнопки; когда появится диалоговое окно подтверждения, выделите **[Da]** и нажмите **D**.
- Перед обработкой отрегулируйте такие настройки, как баланс белого и Picture Control. При необходимости измените настройки, действовавшие на момент съемки фотографий. Сведения об элементах, которые можно настроить, см. в разделе «Элементы конфигурации во время обработки изображений SDR RAW» ([0253](#)).

Элементы конфигурации во время обработки RAW-изображения SDR

Настройки изображения можно изменить перед выполнением обработки RAW, используя настройки, действовавшие на момент съемки фотографий.

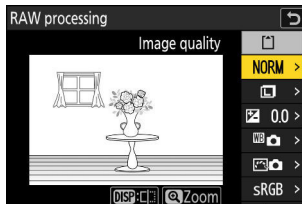

- Элементы, которые можно настроить, следующие.

- Качество изображения ([0111](#))
- Размер изображения ([0113](#))
- Компенсация экспозиции ([0144](#))
- Баланс белого ([0156](#))
- Управление изображением ([0174](#))
- Цветовое пространство ([0456](#))
- Активный D-Lighting ([0457](#))
- Шумоподавление при высоком ISO ([0460](#))
- Контроль виньетирования ([0461](#))
- Компенсация дифракции ([0462](#))
- Баланс показов портретной ориентации ([0465](#))

- Настройки, действовавшие на момент съемки фотографий, в некоторых случаях отображаются под предварительным просмотром.
- Чтобы использовать настройки, действовавшие на момент съемки фотографий (если применимо), выберите **[Оригинал]** для каждого элемента.
- Эффекты можно просмотреть на экране редактирования. Чтобы просмотреть неотредактированное изображение, нажмите и удерживайте кнопку **ДИСП**кнопка.

ДВнимание: обработка RAW в режиме SDR Tone.

[Компенсация экспозиции] можно установить только на значения от -2 до +2 EV.

Обработка фотографий, снятых в тоновом режиме

«HLG»

Применение обработки RAW к фотографиям, снятым с помощью [ГВУ], выбранный для тонового режима, создает копии HEIF.

- Снимки в формате NEF (RAW), сделанные с помощью [ГВУ], выбранный для тонового режима, также можно сохранить в формате JPEG (0259). Однако обратите внимание, что копии JPEG могут содержать больше «шума» в виде случайно расположенных ярких пикселей, тумана или линий, чем копии JPEG, созданные из изображений NEF (RAW), снятых с помощью [СДР] выбрано для тонового режима.

Обработка текущего изображения

- 1 Отобразите изображение в формате NEF (RAW), снятое с выбором [HLG] для тонового режима, а затем нажмите кнопку.

Выберите изображение, отмеченное значком HLG.

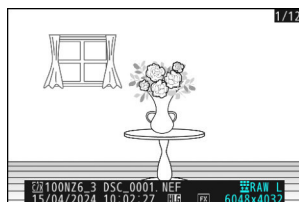

- 2 Выберите [Ретушь] вместо, затем выделите [Обработка RAW (текущее изображение)] и нажмите 2.

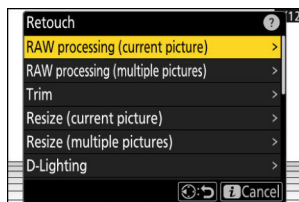

- 3 Выберите пункт назначения.

- Нажимать 1 или 3 чтобы выделить слот для карты, и нажмите Дж.
- Вам не будет предложено выбрать слот, если вставлена только одна карта памяти.

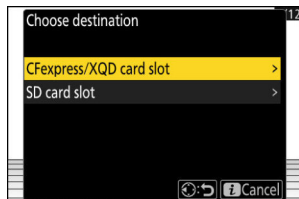

4 Скопируйте фотографию.

- Выделять [EXE (сохранить в формате HEIF)] и нажмите **Д** для создания HEIF-копии текущей фотографии.

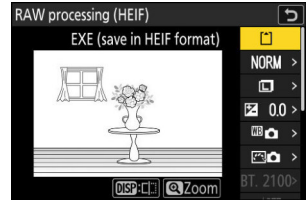

- Перед обработкой отрегулируйте такие настройки, как баланс белого и Picture Control. При необходимости измените настройки, действовавшие на момент съемки фотографии. Сведения об элементах, которые можно настроить, см. в разделе «Элементы конфигурации во время обработки изображений HLG RAW» (0258).

Обработка нескольких изображений

- 1 Отобразите изображение в формате NEF (RAW), снятое с выбором [HLG] для тонового режима, а затем нажмите кнопку **кнопка**.

Выберите изображение, отмеченное значком HLG.

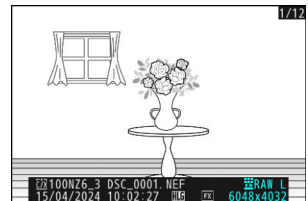

- 2 Выберите [Ретушь] в меню, затем выделите [Обработка RAW (несколько изображений)] и нажмите **2**.

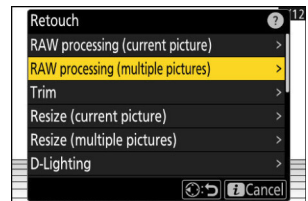

3 Выберите, как будут выбираться изображения и где будут сохраняться копии.

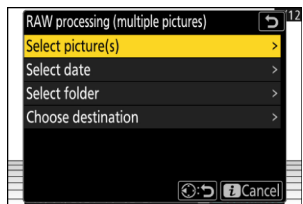

Вариант	Описание
[Выберите изображение(я)]	Создайте HEIF-копии выбранных изображений в формате NEF (RAW). Можно выбрать несколько изображений в формате NEF (RAW).
[Выберите дату]	Создайте копии HEIF всех изображений NEF (RAW), снятых в выбранные даты.
[Выбрать папку]	Создайте копии HEIF всех изображений NEF (RAW) в выбранной папке.
[Выберите пункт назначения]	Выберите место назначения для копий HEIF. Вам не будет предложено выбрать слот, если вставлена только одна карта памяти.

Если вы выбрали [Выберите изображение(я)], перейдите к шагу 5.

4 Выберите исходный слот.

- Выделите слот с картой, содержащей изображения NEF (RAW), и нажмите 2.
- Вам не будет предложено выбрать слот, если вставлена только одна карта памяти.



5 Выберите фотографии.

Если вы выбрали [Выбрать изображения]:

- Выделите снимки с помощью мультиселектора.
- Чтобы просмотреть выделенное изображение в полноэкранном режиме, нажмите и удерживайте кнопку **X** кнопки.
- Чтобы выбрать выделенное изображение, нажмите кнопку **W** кнопки. Выбранные снимки отмечаются флажком (). Чтобы снять флажок () и отменить выбор () текущего изображения, нажмите кнопку **W** кнопки еще раз. Все изображения будут обработаны с использованием одинаковых настроек.
- Нажимать **D** продолжить после завершения выбора.



Если вы выбрали [Выбрать дату]:

- Выделите даты с помощью мультиселектора и нажмите **W** выбрать (M) или снимите выделение (Y).
- Все подходящие изображения, снятые в даты, отмеченные флажком (M) будут обработаны с использованием тех же настроек. Нажимать **D** продолжить после завершения выбора.

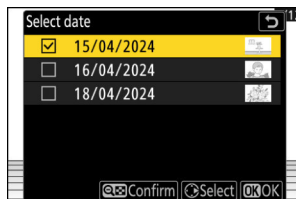

Если вы выбрали [Выбрать папку]:

Выделите папку и нажмите **D** выбрать; все изображения в выбранной папке будут обработаны с одинаковыми настройками.

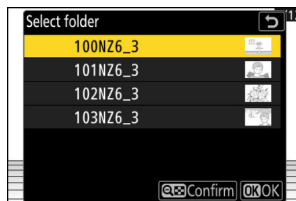

6 Скопируйте фотографии.

- Выделять [EXE (сохранить в формате HEIF)] и нажмите **D** для создания копий выбранных фотографий в формате HEIF.

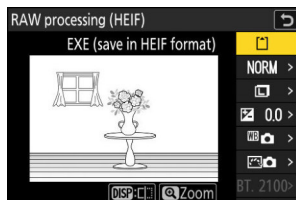

- Чтобы отменить операцию до того, как будут созданы все копии, нажмите кнопку **G** кнопки; когда появится диалоговое окно подтверждения, выделите [Да] и нажмите **D**.
- Перед обработкой отрегулируйте такие настройки, как баланс белого и Picture Control. При необходимости измените настройки, действовавшие на момент съемки фотографий. Сведения об элементах, которые можно настроить, см. в разделе «Элементы конфигурации во время обработки изображений HLG RAW» ([0258](#)).

Элементы конфигурации во время обработки изображений HLG RAW

Настройки изображения можно изменить перед выполнением обработки RAW, используя настройки, действовавшие на момент съемки фотографий.

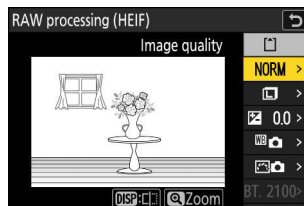

- Элементы, которые можно настроить, следующие.

- Качество изображения ([0111](#))
- Размер изображения ([0113](#))
- Компенсация экспозиции ([0144](#))
- Баланс белого ([0156](#))
- Управление изображением (HLG; [0455](#))
- Шумоподавление при высоком ISO ([0460](#))
- Контроль виньетирования ([0461](#))
- Компенсация дифракции ([0462](#))
- Баланс показов портретной ориентации ([0465](#))
- Для обработки RAW (JPEG)

- Настройки, действовавшие на момент съемки фотографий, в некоторых случаях отображаются под предварительным просмотром.
- Чтобы использовать настройки, действовавшие на момент съемки фотографий (если применимо), выберите **[Оригинал]** для каждого элемента.
- Эффекты можно просмотреть на экране редактирования. Чтобы просмотреть неотредактированное изображение, нажмите и удерживайте кнопку **ДИСП**кнопка.

Предостережения: обработка RAW в режиме HLG Tone.

- **[Компенсация экспозиции]** можно установить только на значения от -2 до +2 EV. **[Цветовое пространство]** зафиксировано на значении «BT.2100».
- **[Активный D-Lighting]** невозможно отрегулировать.

Совет. Создание копий JPEG из фотографий RAW, снятых в тоновом режиме HLG.

Выбор [Для обработки RAW (JPEG)] в [Обработка RAW (HEIF)] диалоговое окно отображает [Обработка RAW (JPEG)], в котором можно настроить параметры сохранения копий в формате JPEG. Чтобы сохранить копии JPEG, выделите [EXE (сохранить в формате JPEG)] и нажмите Дж.

- Экспозиция для копий JPEG, созданных с применением [Обработка RAW (JPEG)] в RAW-фотографии, снятые в формате HLG, будет примерно на 2 EV ниже, чем у копий JPEG, созданных из фотографий RAW, снятых с помощью [СДР] выбрано для тонового режима. Экспозицию можно откорректировать по желанию с помощью кнопки [Компенсация экспозиции] опция в [Обработка RAW (JPEG)] диалог.
 - [Установить контроль изображения] появляется в [Обработка RAW (JPEG)] отображается вместо [Установите Picture Control (HLG)]. [Оригинал] невозможно выбрать.
 - Вы сможете выбрать варианты для [Цветовое пространство] и [Активный D-Lighting]. Однако обратите внимание, что выбор опции для [Активный D-Lighting] может привести к появлению «шума» в виде случайно расположенных ярких пикселей, тумана или линий.
 - Чтобы вернуться к [Обработка RAW (HEIF)] выберите [Для обработки RAW (HEIF)] в [Обработка RAW (JPEG)] диалог.
 - Значения, выбранные в [Обработка RAW (HEIF)] и [Обработка RAW (JPEG)] сохраняются отдельно и не сбрасываются после обработки или при переключении с одного дисплея на другой с помощью [Для обработки RAW (JPEG)] или [Для обработки RAW (HEIF)].
-

Подрезать

Создайте обрезанную копию текущей фотографии. Фотография отображается с выбранной культурой, выделенной желтым цветом; создайте обрезанную копию, как описано ниже.

Операция	Описание
Размер урожая	Нажимать X или Vt (Q) чтобы выбрать размер обрезки.
Измените соотношение сторон обрезки	Поверните главный диск управления, чтобы выбрать соотношение сторон обрезки.
Расположите урожай	Используйте мультиселектор, чтобы расположить кадр.
Спасите урожай	Нажимать Dj чтобы сохранить текущий кадр как отдельный файл.

Д Предупреждения: обрезанные изображения

- В зависимости от размера обрезанной копии масштаб при воспроизведении может быть недоступен, когда отображаются обрезанные копии.
- Размер обрезки отображается в левом верхнем углу экрана обрезки. Размер копии зависит от размера обрезки и соотношения сторон.

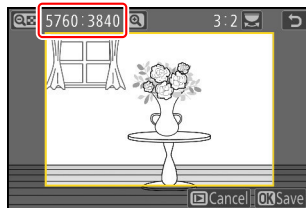

Изменить размер

Создайте уменьшенные копии выбранных фотографий. Используйте **[Изменить размер (текущее изображение)]**, чтобы изменить размер текущего изображения, или **[Изменение размера (несколько изображений)]**, чтобы изменить размер нескольких изображений.

ДВнимание: изменение размера

В зависимости от размера копии масштабирование при воспроизведении может быть недоступно, когда отображаются копии с измененным размером.

ДИзменение размера обрезанных изображений

Размер изображений, обрезанных до соотношения сторон 4:3 или 3:4, изменить невозможно.

Изменение размера текущего изображения

- 1** Выберите **[Ретушь]** в меню, затем выделите **[Изменить размер (текущее изображение)]** и нажмите **2**.

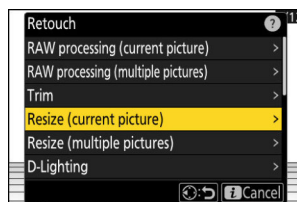

- 2** Выберите пункт назначения.

- Нажимать **1** или **3** чтобы выделить слот для карты, и нажмите **2**.
- Вам не будет предложено выбрать слот, если вставлена только одна карта памяти.

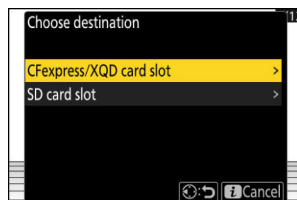

- 3** Выделите нужный размер и нажмите **Дж**.

Копия будет сохранена в выбранном размере.

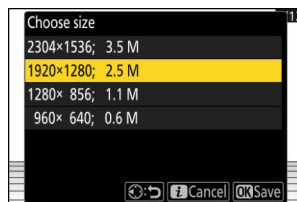

Изменение размера нескольких изображений

- 1 Выберите [Ретушь] в меню, затем выделите [Изменить размер (несколько изображений)] и нажмите 2.

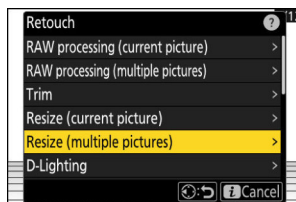

2 Выберите размер.

- Выделять [Выберите размер] и нажмите 2.
- Выделите нужный размер (длину в пикселях) с помощью 1 и 3 и нажмите Дж.

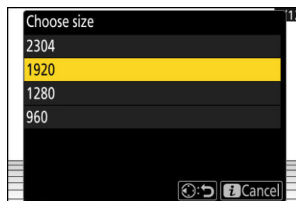
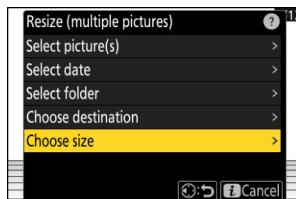

3 Выберите способ выбора изображений.

Вариант	Описание
[Выберите изображение(я)]	Изменение размера выбранных изображений. Можно выбрать несколько изображений.
[Выберите дату]	Измените размер всех фотографий, сделанных в выбранные даты.
[Выбрать папку]	Изменение размера всех изображений в выбранной папке.

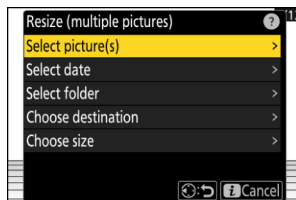

Если вы выбрали [Выберите изображение(я)], перейдите к шагу 5.

4 Выберите исходный слот.

- Выделите слот с карточкой, содержащей нужные картинки, и нажмите 2.
- Вам не будет предложено выбрать слот, если вставлена только одна карта памяти.

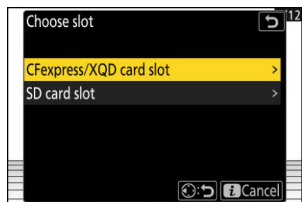

5 Выбирайте картинки.

Если вы выбрали [Выбрать изображения]:

- Выделите снимки с помощью мультиселектора.
- Чтобы просмотреть выделенное изображение в полноэкранном режиме, нажмите и удерживайте кнопку X.
- Чтобы выбрать выделенное изображение, нажмите кнопку W (Q) кнопки. Выбранные снимки отмечаются флажком (). Чтобы снять флажок () и отменить выбор () текущего изображения, нажмите кнопку W (Q) кнопки еще раз. Все выбранные изображения будут скопированы в размере, выбранном на шаге 2.
- Нажимать Дж продолжить после завершения выбора.



Если вы выбрали [Выбрать дату]:

- Выделите даты с помощью мультиселектора и нажмите 2 выбрать (M) или снимите выделение (Y).
- Все фотографии сделаны в даты, отмеченные галочкой (M) будет скопировано в размере, выбранном на шаге 2.
- Нажимать Дж продолжить после завершения выбора.

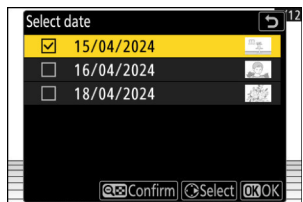

Если вы выбрали [Выбрать папку]:

Выделите папку и нажмите Дж выбрать; все изображения в выбранной папке будут скопированы в размере, выбранном на шаге 2.

6 Сохраните копии с измененным размером.

- Появится диалоговое окно подтверждения; выделять [Да] и нажмите Дж чтобы сохранить копии с измененным размером.
- Чтобы отменить операцию до того, как будут созданы все копии, нажмите кнопку Г кнопка; когда появится диалоговое окно подтверждения, выделите [Да] и нажмите Дж.

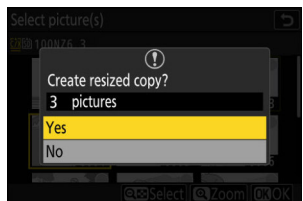

D-Lighting

D-Lighting осветляет тени. Идеально подходит для темных фотографий или фотографий с контровым светом.



До



После

Эффект можно посмотреть на экране редактирования. Чтобы посмотреть неотредактированное изображение, нажмите и удерживайте кнопку **ДИСП** кнопки.

- Нажимать **1** или **3** выбрать объем выполняемой коррекции. Эффект можно посмотреть на экране редактирования.
- Нажимать **Дж** сохранить отредактированную копию.

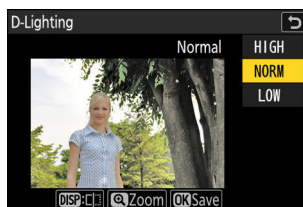

Выпрямить

Поворот изображений на $\pm 5^\circ$ с шагом примерно $0,25^\circ$.

- Эффект можно просмотреть на экране редактирования. Чтобы просмотреть неотредактированное изображение, нажмите и удерживайте кнопку **DISP** кнопки.
- Чем больше вращение, тем больше будет обрезано краев.
- Нажимать **1** или **3** выбрать объем выполняемого выпрямления. Нажимать **Дж** сохранить отредактированную копию.

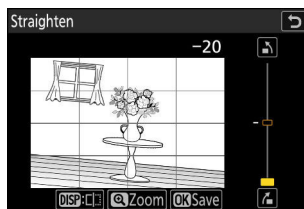

Контроль искажений

Создавайте копии с уменьшенными периферийными искажениями, уменьшая бочкообразные искажения на снимках, сделанных с помощью широкоугольных объективов, или подушкообразное искажение на снимках, сделанных с помощью телеобъективов.

- Если камера обнаружит искажение, она предложит выбор **[Авто]** и **[Руководство]**. Выбирать **[Авто]**, чтобы камера автоматически корректировала искажения.
- Если камера не может обнаружить искажения, единственным доступным вариантом будет **[Руководство]**. Выбирать **[Руководство]** для уменьшения искажений вручную.
- Обратите внимание, что **[Руководство]** необходимо использовать с копиями, созданными с помощью **[Авто]** и с фотографиями, сделанными с помощью **[Автоматический контроль искажений]** в меню режима фотосъемки.
- Когда **[Руководство]** выбран, эффект можно предварительно просмотреть на дисплее. Чтобы просмотреть неотредактированное изображение, нажмите и удерживайте кнопку **ДИСП** кнопки.
- Нажимать **1** для уменьшения подушкообразных искажений, **3** для уменьшения бочкообразных искажений. Нажимать **Дж** для сохранения изменений и возврата к предыдущему экрану.
- Нажимать **Дж** сохранить отредактированную копию.

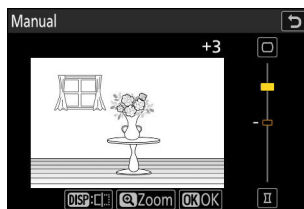

ДВнимание: контроль искажений

Обратите внимание, что большой контроль искажений приводит к обрезанию большего количества краев.

Управление перспективой

Создавайте копии, которые уменьшают горизонтальные и вертикальные эффекты перспективы на фотографиях, сделанных, глядя вверх от основания высокого объекта.

- Эффект можно просмотреть на экране редактирования. Чтобы просмотреть неотредактированное изображение, нажмите и удерживайте кнопку **ДИСП** кнопки.
- Обратите внимание, что больший контроль перспективы приводит к обрезанию большего количества краев.
- Для горизонтальной коррекции выделите **Д** и нажмите **2**. Нажимать **1** чтобы растянуть левый край, **3** чтобы растянуть правую. Нажимать **Д** для сохранения изменений и возврата к предыдущему экрану.
- Для вертикальной коррекции выделите **К** и нажмите **2**. Нажимать **1** чтобы растянуть верхний край, **3** чтобы растянуть низ. Нажимать **Д** для сохранения изменений и возврата к предыдущему экрану.
- Выделять **Н** и нажмите **Д** чтобы сохранить отредактированную копию.



До



После

Монохромный

Копирование фотографий в выбранном монохромном оттенке.

Вариант	Описание
[Черно-белый]	Копирование фотографий в черно-белом режиме.
[Сепия]	Копирование фотографий в сепии.
[Цианотипия]	Копируйте фотографии в сине-белом монохромном режиме.

- Эффект можно просмотреть на экране редактирования. Чтобы просмотреть неотредактированное изображение, нажмите и удерживайте кнопку **DISP** кнопки.
- Выделение [Сепия] или [Цианотипия] и нажав **2** отображает параметры насыщенности для выбранного монохромного оттенка; выберите из [Высокий], [Нормальный], и [Низкий]. Нажимать **Дж** чтобы сохранить изменения и вернуться в меню оттенка.
- Нажимать **Дж** чтобы сохранить отредактированную копию.

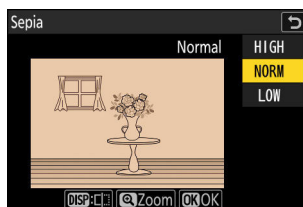

Наложение (Добавить)

Объедините две существующие фотографии, чтобы создать одну картинку, сохраняемую отдельно от оригиналов.



- 1 Выберите [Ретушь] вместо, затем выделите [Наложение (добавить)] и нажмите 2.

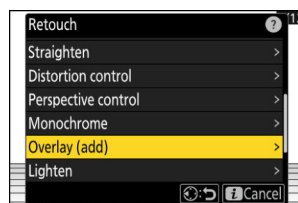

2 Выберите картинки.

- Выделите снимки с помощью мультиселектора.
- Чтобы просмотреть выделенное изображение в полноэкранном режиме, нажмите и удерживайте кнопку X (кнопка).
- Чтобы выбрать выделенное изображение, нажмите кнопку W (Q) (кнопка). Выбранные снимки отмечаются флажком (☑) чтобы снять флажок (☐) и отменить выбор текущего изображения, нажмите кнопку W (Q) (кнопка) еще раз.
- Невозможно выбрать снимки с разными областями изображения. Нажимать
- Продолжить, как только будет выбрано второе изображение.

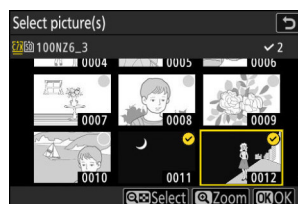

3 Отрегулируйте баланс.

Наложение можно предварительно просмотреть на дисплее. Нажимать 1 или 2 для регулировки баланса между двумя изображениями. Нажимать 1 сделать первую картинку более заметной, а вторую менее, 2 для противоположного эффекта.

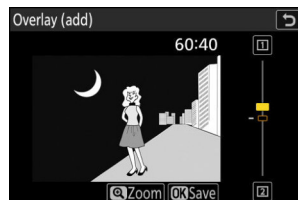

4 Сохраните наложение.

Нажимать **Д** чтобы сохранить наложение.



Д Предупреждения: «Наложение (Добавить)».

- Цвета и яркость на превью могут отличаться от финального изображения.
- Можно выбрать только изображения, созданные с помощью этой камеры. Изображения, созданные с помощью других моделей, выбрать невозможно.
- Наложение будет того же размера, что и наименьшее из двух составных изображений.
- Наложение содержит ту же информацию о фотографии (включая дату записи, замер, выдержку, диафрагму, режим съемки, компенсацию экспозиции, фокусное расстояние и ориентацию изображения), а также значения баланса белого и Picture Control, что и первое из двух выбранных изображений. Однако информация об авторских правах не копируется в новое изображение. Комментарий так же не копируется; вместо этого добавляется комментарий, активный в данный момент на камере, если таковой имеется.

«Светлее» и «Темнее»

Камера сравнивает несколько выбранных изображений и выбирает только самые яркие или самые темные пиксели в каждой точке изображения, чтобы создать одну новую копию в формате JPEG.

1 Выберите [Ретушь] в меню, затем выделите [Светлее] или [Темнее] и нажмите 2.

- [Облегчить]: камера сравнивает пиксели на каждом снимке и использует только самые яркие.

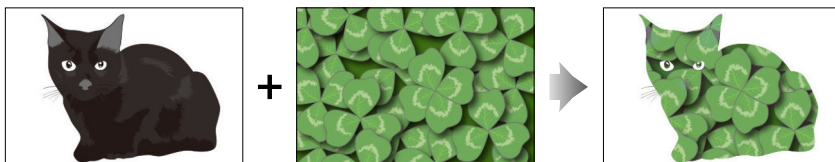

- [Затемнить]: камера сравнивает пиксели на каждом снимке и использует только самые темные.



2 Выберите способ выбора изображений.

Вариант	Описание
[Выбрать отдельные фотографии]	Выбирайте изображения для наложения по одному.
[Выбор последовательных изображений]	Выберите две картинки; наложение будет включать в себя два изображения и все изображения между ними.
[Выбрать папку]	Наложение будет включать все изображения в выбранной папке.

3 Выберите исходный слот.

- Выделите слот с карточкой, содержащей нужные картинки, и нажмите 2. Вам не будет предложено выбрать слот, если вставлена только одна карта памяти.

4 Выберите картинки.

Если вы выбрали [Выбрать отдельные изображения]:

- Выделите снимки с помощью мультиселектора.
- Чтобы просмотреть выделенное изображение в полноэкранном режиме, нажмите и удерживайте кнопку **X** кнопки.
- Чтобы выбрать выделенное изображение, нажмите кнопку **В** (**Q**) кнопки. Выбранные снимки отмечаются флажком (). Чтобы снять флажок () и отменить выбор текущего изображения, нажмите кнопку **В** (**Q**) кнопки еще раз. Выбранные изображения будут объединены с использованием параметра, выбранного на шаге 1. Нажмите **Дж** продолжить после завершения выбора.

Если вы выбрали [Выбрать последовательные изображения]:

- Все изображения в диапазоне, выбранном с помощью мультиселектора, будут объединены с использованием параметра, выбранного на шаге 1.
 - Используйте **В** (**Q**) кнопку для выбора первого и последнего изображения в нужном диапазоне.
 - Первое и последнее изображения обозначаются значками, а изображения между ними — значками.
 - Вы можете изменить свой выбор, используя мультиселектор, чтобы выделить разные изображения, которые будут служить первым или последним кадром. Нажмите центр подселектора, чтобы выбрать текущее изображение в качестве новой начальной или конечной точки.
- Чтобы просмотреть выделенное изображение в полноэкранном режиме, нажмите и удерживайте кнопку **X**
- кнопка. Нажимать **Дж** продолжить после завершения выбора.

Если вы выбрали [Выбрать папку]:

Выделите нужную папку и нажмите **Дж** чтобы наложить все изображения в папке, используя параметр, выбранный на шаге 1.

5 Сохраните наложение.

- Появится диалоговое окно подтверждения; выделять **[Да]** и нажмите **Дж** для сохранения наложения и отображения полученного изображения.
- Чтобы прервать процесс и отобразить диалоговое окно подтверждения до завершения операции, нажмите кнопку **Г** кнопки; чтобы сохранить текущее наложение «как есть», не добавляя остальные изображения, выделите **[Сохранить и выйти]** и нажмите **Дж**. Чтобы выйти без создания наложения, выделите **[Отбросить и выйти]** и нажмите **Дж**.

Д Предостережения: «Светлее» и «Темнее».

- Можно выбрать только изображения, созданные с помощью этой камеры. Изображения, созданные с помощью других моделей, выбрать невозможно.
 - Наложение будет включать только изображения, созданные с теми же параметрами, которые выбраны для [Область изображения] > [Выберите область изображения] в меню фотосъемки.
 - Настройка качества изображения для готового наложения — это изображение самого высокого качества, которое оно содержит.
 - Наложения, включающие изображения в формате NEF (RAW), будут сохранены с качеством изображения [JPEG/HEIF в порядке]. Все изображения JPEG в наложении должны быть одинакового размера.
 - «Шум» (в виде случайно расположенных ярких пикселей, тумана или линий) увеличивается с увеличением количества изображений в наложении.
 - Шум будет менее заметен, если снимки для наложения были сняты с 0 или отрицательным значением, выбранным для [Заточка] Параметр Picture Control.
 - Шум становится заметен в наложениях, содержащих около 50 и более изображений.
-

Движущая смесь

Камера исследует выбранную серию изображений для обнаружения движущихся объектов и накладывает их для создания единого изображения в формате JPEG.

- 1 Выберите [Ретушь] вместо, затем выделите [Смешение движений] и нажмите 2.

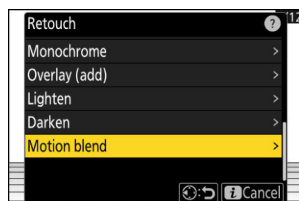

- 2 Выберите исходный слот.

- Выделите слот с карточкой, содержащей нужные картинки, и нажмите 2. Вам не будет предложено выбрать слот, если вставлена только одна карта памяти.

- 3 Выберите картинки.

- Выделите снимки с помощью мультиселектора.
- Чтобы просмотреть выделенное изображение в полноэкранном режиме, нажмите и удерживайте кнопку X.
- Чтобы выбрать выделенное изображение, нажмите кнопку Вт (Q) кнопки. Выбранные снимки отмечаются флажком (☑) чтобы снять флажок (☐) и отменить выбор текущего изображения, нажмите кнопку Вт (Q) кнопку еще раз.
- Смешение движений может содержать от 5 до 20 изображений.
- Нажимать Дж продолжить после завершения выбора.

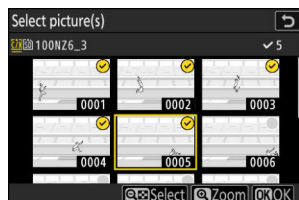

- 4 Проверьте результаты.

Проверьте результаты наложения на экране предварительного просмотра.

- Чтобы вернуться к шагу 3 и выбрать другие изображения, нажмите Зили нажмите 4.
- Чтобы продолжить текущий выбор, нажмите Дж; появится диалоговое окно подтверждения.

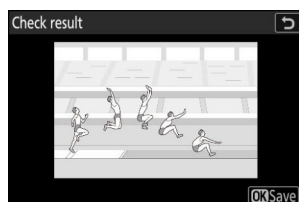

5 Сохраните наложение.

Выделять **[Да]** в диалоговом окне подтверждения и нажмите **Дж** чтобы сохранить наложение.

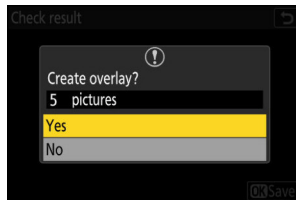

Д Предостережения: «Смещение движений»

- Итоговое изображение может отличаться от превью как по внешнему виду (в том числе по цвету и яркости), так и по способу объединения изображений.
- Можно выбрать только изображения, созданные с помощью этой камеры. Изображения, созданные с помощью других моделей, выбрать невозможно.
- **[Движение смешивания]** предназначен для серийной съемки камерой на штативе с фиксированным фоном и движущимися объектами. Следовательно, желаемые результаты могут быть не достигнуты при серийной съемке без штатива.
- Наложение будет включать только изображения, созданные с теми же параметрами, которые выбраны для **[Область изображения]** > **[Выберите область изображения]** в меню фотосъемки.
- Настройка качества изображения для готового наложения — это изображение самого высокого качества, которое оно содержит.
- Наложения, включающие изображения в формате NEF (RAW), будут сохранены с качеством изображения **[JPEG/HEIF в порядке]**. Все изображения JPEG в наложении должны быть одинакового размера.

Редактирование видео

Редактирование видео

Видео можно редактировать, используя следующие параметры:

Вариант		Описание
9	[Обрезать видео]	Обрежьте ненужные кадры.
4	[Сохранить текущий кадр]	Сохраните выбранный кадр в формате JPEG.
1	[Сохранение последовательных кадров]	Сохраните кадры выбранной длины в виде серии отдельных изображений JPEG.
[Регулятор громкости]		Громкость также можно регулировать во время паузы воспроизведения.

- Эти параметры доступны только для видео, записанных с помощью [H.265 8-бит (MOV)] или [H.264 8-бит (MP4)] выбрано для [Тип видеофайла] в меню видеозаписи.

Обрезка видео

Обрежьте ненужные кадры.

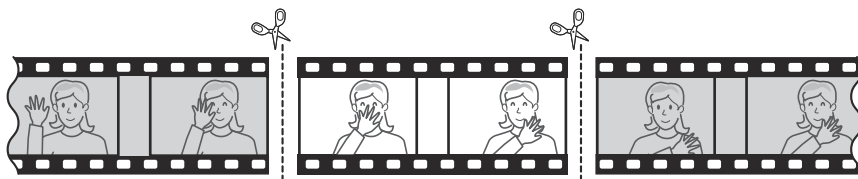

1 **Отображение видео в полнокадровом режиме.**

2 **Приостановите видео на новом начальном кадре.**

- Нажимать **Дж** чтобы начать воспроизведение. Нажимать **Э** сделать паузу.
- Ваше приблизительное положение в видео можно определить по индикатору выполнения видео.
- Нажимать **4** или **2** или поверните диски управления, чтобы найти нужный кадр.

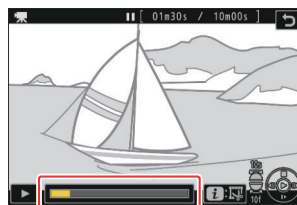

3 **Нажмите кнопку **кнопку**, выделите [Обрезать видео] и нажмите **2**.**

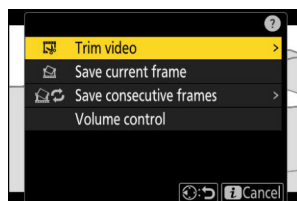

4 Выберите начальную точку.

Чтобы создать копию, начинающуюся с текущего кадра, выделите [**Начальная точка**] и нажмите Дж.

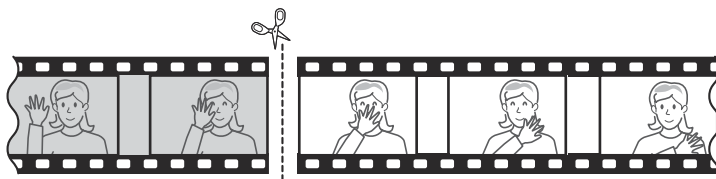
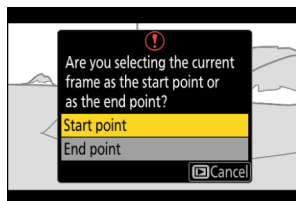

5 Подтвердите новую начальную точку.

- Если нужный кадр в данный момент не отображается, нажмите 4 или 2 для перемотки вперед или назад по кадру за раз.
- Поверните главный диск управления на одну ступень, чтобы пропустить 10 кадров вперед или назад.
- Поверните вспомогательный диск управления на одну ступень, чтобы перейти вперед или назад на 10 секунд.



6 Выберите конечную точку.

Нажмите центр подселектора, чтобы переключиться на конечную точку. инструмент выделения (x)а затем выберите закрывающий кадр (x)как описано в шаге 5.

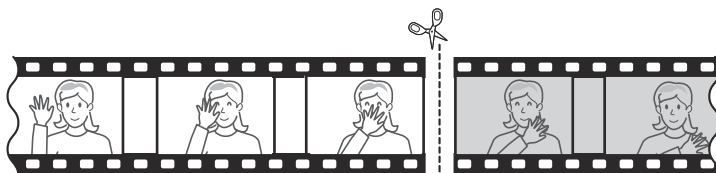
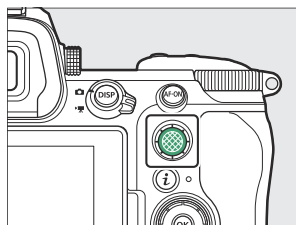

7 Нажимать 1 чтобы создать копию.

8 Предварительный просмотр копии.

- Чтобы просмотреть копию, выделите [**Предварительный просмотр**] и нажмите Дж (чтобы прервать предварительный просмотр и вернуться в меню параметров сохранения, нажмите Г).
- Чтобы отказаться от текущей копии и вернуться к шагу 5, выделите [**Отмена**] и нажмите Дж.

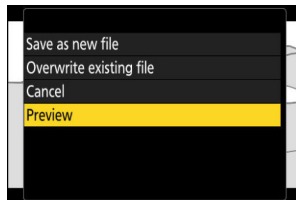

9 Выберите вариант сохранения.

Выбирайте [**Сохранить как новый файл**], чтобы сохранить отредактированную копию как новый файл. Чтобы заменить исходное видео отредактированной копией, выберите [**Перезаписать существующий файл**].

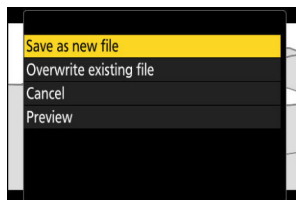

10 Сохраните копию.

Нажимайте Дж, чтобы сохранить копию.

Д Предостережения: обрезка видео

- Копия не будет сохранена, если на карте памяти недостаточно места. Видео продолжительностью менее двух секунд нельзя редактировать с помощью [**Обрезать видео**]. Копии имеют то же время и дату создания, что и оригинал.

Совет: удаление вступительного или заключительного материала

- Чтобы удалить из видео только заключительные кадры, выделите [**Конечная точка**] и нажмите Дж на шаге 4 выберите закрывающую рамку и перейдите к шагу 7, не нажимая центр субселектора на шаге 6.
- Чтобы удалить только начальный кадр, перейдите к шагу 7, не нажимая центр подселектора на шаге 6.

Совет: меню «Обрезать видео»

Видео также можно редактировать с помощью кнопки [**Обрезать видео**] элемента меню.

Сохранение текущего кадра в формате JPEG

Кадры можно создавать из отдельных кадров существующих видеороликов. Вы можете создать один кадр из текущего кадра или серию кадров из выбранной длины отснятого материала.

1 Приостановите видео на нужном кадре.

- Нажимать **3** чтобы приостановить воспроизведение.
- Ваше приблизительное положение в видео можно определить по индикатору выполнения видео.
- Нажимать **4** или **2** или поверните диски управления, чтобы найти нужный кадр.



2 Нажмите кнопку и выделите [Сохранить текущий кадр].

Нажимать **Д** для создания копии текущего кадра в формате JPEG.

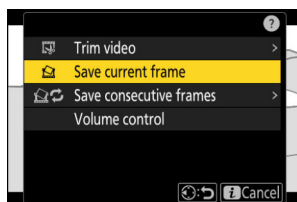

Д «Сохранить текущий кадр»

- Фотографии сохраняются с размерами, выбранными для [Размер кадра/частота кадров] в меню видеозаписи во время записи видео.
- Их невозможно ретушировать.

Создание кадров из выбранного фрагмента видео

Кадры выбранной длины можно сохранить как серию отдельных изображений JPEG.

1 Приостановите видео на нужном кадре.

- Нажимать **3** чтобы приостановить воспроизведение.
- Ваше приблизительное положение в видео можно определить по индикатору выполнения видео.
- Нажимать **4** или **2** или поверните диски управления, чтобы найти нужный кадр.



2 Нажмите кнопку **3**, выделите [Сохранить последовательные кадры] и нажмите **2**.

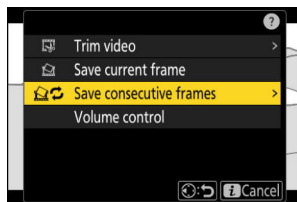

3 Выберите пункт назначения.

- Выберите пункт назначения.
- Нажимать **1** или **3** чтобы выделить слот для карты, и нажмите **Дж**.
- Вам не будет предложено выбрать слот, если вставлена только одна карта памяти.

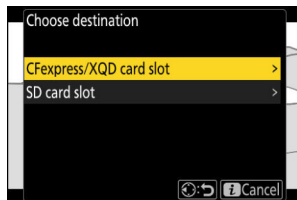

4 Выберите продолжительность видеоролика.

Выберите продолжительность снятого материала, который будет сохранен в виде фотографий.



5 Нажимать.дж.

Выбранные кадры будут сохранены как серия фотографий в формате JPEG. Это число зависит от частоты кадров видео.

Д «Сохранение последовательных кадров»

- Фотографии сохраняются с размерами, выбранными для [Размер кадра/частота кадров] в меню видеозаписи во время записи видео.
 - Их невозможно ретушировать.
-

Голосовые заметки

Запись голосовых заметок

К фотографиям можно добавлять голосовые заметки длиной до 60 секунд.

1 Выберите фотографию.

Для каждого снимка можно записать только одну голосовую заметку; дополнительные голосовые заметки нельзя записать для снимков, уже отмеченных значкомчасикона. Существующую голосовую заметку необходимо удалить, прежде чем можно будет записать другую (Q286).

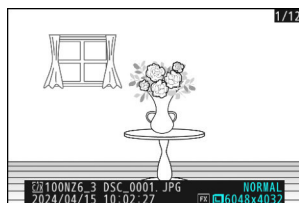

2 Выберите [Записать голосовую заметку] в меню.

- Чтобы начать запись, нажмите кнопку, выделите [Запись голосовой заметки] и нажмитеДж.
- Во время записи камера отображаетзначок и обратный отсчет оставшегося времени записи в секундах.

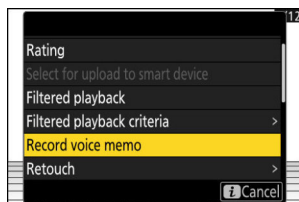

3 НажиматьДж.

- Запись закончится.
- Картинки с голосовыми заметками обозначаются значкомчасзначки.

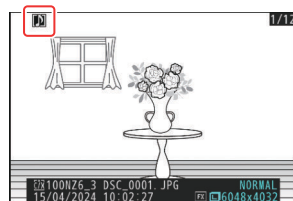

Д Запись недоступна

Голосовые заметки нельзя добавлять к видео или справочным данным Image Dust Off.

Д Ограничения записи Голосовые

заметки невозможно записать, если:

- переключатель фото/видео повернут в положение
- 1 или выполняется мультиэкспозиция.

Д Внимание: запись голосовых заметок

Сенсорное управление отключено, и другие изображения не могут отображаться во время записи.

Д Прерывание записи

Нажатие спусковой кнопки затвора или использование других элементов управления фотокамерой может привести к прекращению записи. Во время съемки с интервальным таймером запись заканчивается примерно за две секунды до того, как будет сделан следующий снимок; запись также заканчивается при выключении камеры.

Д Место хранения

Голосовые заметки для снимков, сделанных с двумя вставленными картами памяти и [Резервное копирование], [Первичный RAW – вторичный JPEG], [Первичный JPEG – вторичный JPEG], [Первичный RAW – вторичный HEIF], или [Первичный HEIF – вторичный HEIF] выбрано для [Функция вторичного слота] в меню фотосъемки записываются с копиями на обе карты.

Д Имена файлов голосовых заметок

Имена файлов голосовых заметок имеют вид «DSC_####.WAV». Голосовая заметка имеет тот же номер файла («####») как картинку, с которой он ассоциируется. Например, голосовая заметка для изображения «DSC_0002.JPG» будет иметь имя файла «DSC_0002.WAV». Имена файлов голосовых заметок можно просмотреть на компьютере.

- Голосовые заметки для фотографий, записанных с помощью [Adobe RGB] выбрано для [Цветовое пространство] в меню фотосъемки имеют названия вида «_DSC####.WAV».
- Голосовые заметки для фотографий, записанных с префиксом, отличным от «DSC», выбранным для [Именование файлов] в меню фотосъемки будет записан с выбранным префиксом вместо «DSC».

Совет. Использование элементов управления для записи голосовых заметок

С помощью следующих операций можно записать голосовые заметки без использования меню.

- Нажмите кнопку, на которую [Голосовая заметка] назначается с помощью пользовательской настройки f3 [Пользовательские элементы управления (воспроизведение)].
 - Назначать [Голосовая заметка] к [Пролитнуть вверх] или [Пролитнуть вниз] в пользовательской настройке f14 [Полнокадровый просмотр видеороликов] и проведите вверх или вниз по монитору.
-

Воспроизведение голосовых заметок

Для воспроизведения голосовых заметок при просмотре фотографий, отмеченных значкомчас значки, нажмите кнопку⏮, выделите **[Воспроизвести голосовую заметку]** и нажмите **Дж.**

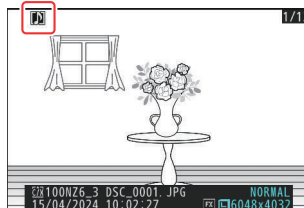

Прерывание воспроизведения

Нажатие спусковой кнопки затвора или использование других элементов управления фотокамерой может привести к прекращению воспроизведения. Воспроизведение заканчивается автоматически, когда выбирается другое изображение или выключается камера.

Совет. Использование элементов управления для воспроизведения голосовых заметок

С помощью следующих операций воспроизведение голосовых заметок можно начать или завершить без использования меню.

- Нажмите кнопку, на которую **[Голосовая заметка]** назначается с помощью пользовательской настройки f3 **[Пользовательские элементы управления (воспроизведение)]**.
- Назначать **[Голосовая заметка]** к **[Пролитьнуть вверх]** или **[Пролитьнуть вниз]** в пользовательской настройке f14 **[Полнокадровый просмотр видеороликов]** и проведите вверх или вниз по монитору.

Удаление голосовых заметок

Чтобы удалить голосовую заметку с текущей фотографии, нажмите кнопку **O** кнопка; откроется диалоговое окно подтверждения, как показано.

- Чтобы удалить и фотографию, и голосовую заметку, выделите [**Изображение и голосовая заметка**] и нажмите **O**.
- Чтобы удалить только голосовую заметку, выделите [**Только голосовые заметки**] и нажмите **O**.
- Чтобы выйти, не удаляя фотографию или голосовую заметку, нажмите **D**.
- Вы можете удалить только голосовые заметки из изображений двойного формата на карте в слоте, которые воспроизводятся в данный момент, выбрав [**Выбранное изображение**] в диалоговом окне подтверждения, а затем выбрав [**Только голосовые заметки**].

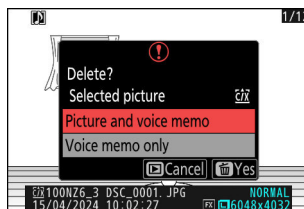

Подключение к телевизорам и рекордерам HDMI

Подключение к устройствам HDMI

Камеру можно подключать к телевизорам, рекордерам и другим устройствам, имеющим разъемы HDMI. Используйте кабель HDMI типа А стороннего производителя. Кабель необходимо приобретать отдельно. Всегда выключайте камеру перед подключением или отсоединением кабеля.

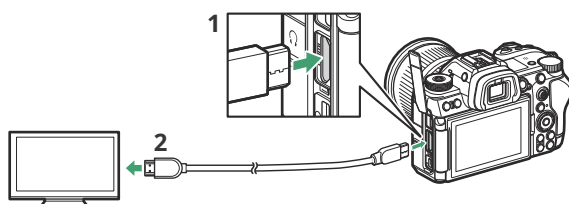

1 Разъем HDMI для подключения к камере

2 Разъем HDMI для подключения к внешнему устройству*

* Выберите кабель с разъемом, соответствующим разъему на устройстве HDMI.

телевизоры

- После настройки телевизора на входной канал HDMI включите камеру и нажмите кнопку **К** (кнопка для просмотра изображений) на экране телевизора.
- Громкость воспроизведения звука можно регулировать с помощью элементов управления на телевизоре. Элементы управления камерой использовать невозможно.
- Если камера сопряжена со смарт-устройством, на котором установлено приложение SnapBridge, это устройство можно использовать для удаленного управления воспроизведением, когда камера подключена к телевизору. Подробности см. в онлайн-справке SnapBridge.
- Подключите камеру к входному разъему, совместимому с HDMI 2.1, при создании выхода HDMI с настройками 2160/120р и 2160/100р.

Регистраторы

В режиме видео камера может записывать непосредственно на подключенные рекордеры HDMI.

- Если карта памяти вставлена в камеру, когда она подключена к рекордеру, видео будет записываться как на рекордер, так и на карту памяти. Если карта памяти не вставлена, отснятый материал будет записываться только на внешнее устройство.

Настройка параметров

Используйте **[HDMI]** в меню настройки для настройки параметров выхода HDMI.

Вариант	Описание
[Выходное разрешение]	Формат вывода на устройства HDMI можно выбрать из [Авто] , [2160p (прогрессивное)] , [1080p (прогрессивное)] , [1080i (чересстрочный)] ,*и [720p (прогрессивное)] .
[Выходной диапазон]	Диапазон входного видеосигнала RGB зависит от устройства HDMI. [Авто] , который соответствует выходному диапазону устройства HDMI, рекомендуется в большинстве ситуаций. Если камера не может определить правильный диапазон вывода видеосигнала RGB для устройства HDMI, вы можете выбрать один из следующих вариантов: <ul style="list-style-type: none">• [Ограниченный диапазон]: для устройств с диапазоном входного видеосигнала RGB от 16 до 235. Выберите этот вариант, если вы заметили потерю деталей в тенях.• [Полный спектр]: для устройств с диапазоном входного видеосигнала RGB от 0 до 255. Выберите этот вариант, если вы заметили, что тени «размыты» или слишком яркие.
[Вывод информации о съемке]	Выберите, будет ли информация о съемке отображаться на устройстве HDMI. Если [НА] , значки и другая информация на экране съемки будут записываться вместе с отснятым материалом, сохраненным на внешних записывающих устройствах.
[Зеркальное отображение информации о камере]	Выберите, будет ли отображаться изображение на мониторе фотокамеры при подключении устройства HDMI. <ul style="list-style-type: none">• Если [ВЫКЛЮЧЕННЫЙ], дисплей останется выключенным, что уменьшит расход заряда аккумулятора фотокамеры.• [Зеркальное отображение информации о камере] будет зафиксировано на [НА] пока [ВЫКЛЮЧЕННЫЙ] выбран для [Вывод информации о съемке].

* Видео не будет выводиться в формате 1080i, если [Авто] выбран для [Выходное разрешение] даже если подключен рекордер, поддерживающий эту опцию. Выбирать [1080i (чересстрочный)] для чересстрочного вывода.

«Выходное разрешение»

- Когда [Авто] выбран для [HDMI] > [Выходное разрешение] в меню настройки камера автоматически определяет, поддерживает ли внешний рекордер размер кадра и частоту кадров, выбранные в камере. Если этого не произойдет, камера выполнит поиск поддерживаемого разрешения и частоты кадров в порядке, указанном ниже. Если поддерживаемое разрешение и частота кадров не найдены, вывод будет приостановлен.

- В камеру не вставлена карта памяти:

Размер кадра/частота кадров	Порядок поиска выходного разрешения/частоты кадров
[5376×3024; 60 псфсов]	2160/60pB1080/60pB2160/30pB1080/30p
[5376×3024; 50 псфсов]	2160/50пB1080/50pB2160/25пB1080/25p
[5376×3024; 30 псфсов]	2160/30pB1080/30p
[5376×3024; 25 псфсов]	2160/25пB1080/25p
[5376×3024; 24 часа в сутки]	2160/24pB1080/24p
[3840×2160; 120р.]	2160/120pB1080/120pB2160/60pB1080/60pB2160/30pB 1080/30p
[3840×2160; 100 псфсов]	2160/100pB1080/100pB2160/50пB1080/50pB2160/25пB 1080/25p
[3840×2160; 60 псфсов]	2160/60pB1080/60pB2160/30pB1080/30p
[3840×2160; 50 псфсов]	2160/50пB1080/50pB2160/25пB1080/25p
[3840×2160; 30 псфсов]	2160/30pB1080/30p
[3840×2160; 25 псфсов]	2160/25пB1080/25p
[3840×2160; 24 часа в сутки]	2160/24pB1080/24p
[1920×1080; 240р]	1080/120pB1080/60pB1080/30p
[1920×1080; 200 псфсов]	1080/100pB1080/50pB1080/25p

Размер кадра/частота кадров	Порядок поиска выходного разрешения/частоты кадров
[1920×1080; 120р.]	1080/120рВ1080/60рВ1080/30р
[1920×1080; 100 пэнсов]	1080/100рВ1080/50рВ1080/25р
[1920×1080; 60 пэнсов]	1080/60рВ1080/30р
[1920×1080; 50 пэнсов]	1080/50рВ1080/25р
[1920×1080; 30 пэнсов]	1080/30р
[1920×1080; 25 пэнсов]	1080/25р
[1920×1080; 24 часа в сутки]	1080/24р

- Карта памяти вставлена в камеру:

Размер кадра/частота кадров	Порядок поиска выходного разрешения/частоты кадров
[3840×2160; 120р.]	1080/60рВ1080/30р
[3840×2160; 100 пэнсов]	1080/50рВ1080/25р
Размеры кадров/частота кадров, отличные от указанных выше	То же, что и в случае, если в камеру не вставлена карта памяти.

- When an option other than **[Авто]** выбран для **[HDMI] > [Выходное разрешение]** в меню настройки, сигнал будет выводиться с выбранным разрешением. Вывод HDMI будет приостановлен, если:
 - выходное разрешение выше текущего размера кадра или
 - рекордер не поддерживает выбранное выходное разрешение.
- Независимо от варианта, выбранного для **[HDMI] > [Выходное разрешение]** в меню настройки максимальное выходное разрешение, когда **[N-RAW 12 бит (NEV)]** или **[ProRes RAW HQ 12 бит (MOV)]** выбран для **[Тип видеофайла]** в меню видеозаписи составляет 1920 × 1080.

ДЧастота кадров для параметров «Выходное разрешение», отличных от «Авто»

Скорость записи видео 120р, 100р, 60р или 50р будет регулироваться следующим образом, если она несовместима с частотой кадров, выбранной для внешнего рекордера.

- 120р: Частота кадров сначала упадет до 60р. Если 60р тоже не поддерживается, оно упадет до 30р. 100р:
- Частота кадров сначала упадет до 50р. Если 50р также не поддерживается, оно упадет до 25р. 60р:
- Частота кадров упадет до 30р.
- 50р: Частота кадров упадет до 25р.

ДЧастота кадров для «Выходного разрешения» «1080i (чересстрочная)»

Видео, снятое с частотой кадров 120р, 60р, 30р или 24р, выводится с разрешением 60i. Видео, снятое в формате 100р, 50р или 25р, выводится в формате 50i.



ДЧастота кадров для «Выходного разрешения» «720р (прогрессивное)»

Видео, снятое с частотой кадров 120р, 60р, 30р или 24р, выводится с частотой 60р. Видео, снятое в формате 100р, 50р или 25р, выводится с разрешением 50р.

ДВнимание: съемка на карты памяти

Если карты памяти вставлены, когда [2160р (прогрессивное)] выбран для [HDMI] > [Выходное разрешение] в меню настройки отснятый материал снимается с размером кадра и частотой 3840 × 2160; 120р или 3840×2160; 100р не будет выводиться через HDMI. Извлеките карты памяти из камеры и запишите отснятый материал на внешний рекордер.

ДУвеличить

- В случае настройки записи видео в формате RAW ([0206](#)), вы можете увеличить изображение съемки с камеры и вывести его на внешний рекордер, нажав кнопку , если вы в данный момент не записываете материал. Изображение камеры и вывод на рекордер невозможно увеличить во время записи. Если настроена запись видео
- не в формате RAW, вы можете увеличить изображение съемки с камеры, нажав кнопку , записывается ли отснятый материал; Обратите внимание, что вывод на внешний рекордер не может быть увеличен.

YCbCr и разрядность

Значение YCbCr и разрядность цвета для вывода видеоматериала на внешние устройства HDMI варьируются в зависимости от параметров, выбранных для [Тип видеофайла] и [Размер кадра/частота кадров] в меню видеозаписи.

Тип видеофайла	Размер кадра/частота кадров	YCbCr и разрядность
N-RAW 12 бит (NEV)	6048×3402	<ul style="list-style-type: none">• Видеорежим (готов к записи/идет запись): 4:2:2 10 бит• Воспроизведение видео: 4:2:2 8 бит
	4032×2268	
	3984×2240	
ProRes RAW HQ 12 бит (MOV)	6048×3402	<ul style="list-style-type: none">• Видеорежим (готов к записи/идет запись): 4:2:2 10 бит• Воспроизведение видео: 4:2:2 8 бит
	4032×2268	
	3984×2240	
ProRes 422 HQ 10 бит (MOV)	5376×3024	4:2:2 10 бит
	3840×2160	
	1920×1080	
H.265 10 бит (MOV)	5376×3024	4:2:2 10 бит
	3840×2160 120р/100р	4:2:0 10-битный
	3840×2160 60п/50п/30п/25п/24п	4:2:2 10 бит
	1920×1080	
H.265 8-бит (MOV)	5376×3024	4:2:2 8-битный
	3840×2160 120р/100р	4:2:0 8-битный
	3840×2160 60п/50п/30п/25п/24п	4:2:2 8-битный
	1920×1080	

Тип видеофайла	Размер кадра/частота кадров	YCbCr и разрядность
H.264 8-бит (MP4)	1920×1080	4:2:2 8-битный

Д Запись на внешние устройства записи, поддерживающие разрядность 10 бит.

Сигнал HDMI будет выводиться с разрядностью 10 бит только на устройства записи HDMI, поддерживающие эту опцию.

Выход HDMI и тональный режим

Режим тона, выбранный с помощью [Тип видеофайла] в меню видеозаписи применяется к выводу видео через HDMI. Оборудование, поддерживающее HDR (HLG), требуется, когда [ГВУ] выбран.

Внешнее управление записью

Выбор [НА] для [Внешняя запись. центральный (HDMI)] в меню видеозаписи позволяет использовать элементы управления камерой для запуска и остановки записи на внешнем записывающем устройстве.

- Для получения информации о том, поддерживает ли ваш рекордер внешнее управление записью, обратитесь к производителю.
- Дисплей камеры автоматически выключится, когда наступит время, выбранное для пользовательской настройки с3. [Задержка выключения] > [Таймер режима ожидания] истечет, что приведет к прекращению вывода HDMI. При записи видео на внешнее устройство выберите [Таймер режима ожидания] и выберите [Без ограничений] или время, превышающее ожидаемое время записи.
- На мониторе фотокамеры будет отображаться значок, когда [НА] выбрано: А отображается, если в данный момент видео не записывается, Б пока видео записывается. Во время записи проверьте диктофон и его дисплей, чтобы убедиться, что отснятый материал сохраняется на устройстве.
- Обратите внимание, что выбор [НА] может нарушить вывод видеоматериала на устройство.

Подключение к смарт-устройствам

Приложение SnapBridge

Используйте приложение SnapBridge для беспроводного подключения камеры к смартфону или планшету («умное устройство»).



- Приложение SnapBridge можно загрузить из Apple App Store.®или в Google Play™.



- Посетите веб-сайт Nikon, чтобы узнать последние новости о SnapBridge.
- Внимательно прочитайте все лицензионные соглашения и т.п., отображаемые при запуске SnapBridge, и продолжайте только в том случае, если вы готовы их принять.

Что SnapBridge может сделать для вас

Задачи, которые можно выполнить с помощью приложения SnapBridge, описаны ниже. Подробную информацию см. в онлайн-справке приложения SnapBridge:

<https://nikonimglib.com/snbr/onlinehelp/en/index.html>

Загрузка изображений с камеры

Загрузите существующие изображения на свое смарт-устройство. Их также можно загружать автоматически по мере их получения.

Удаленная фотография

Управляйте камерой и делайте снимки со смарт-устройства.

Дне можете подключиться?

Если у вас возникли проблемы с подключением, попробуйте:

- выключите и снова включите камеру и смарт-устройство или проверьте
- настройки беспроводной связи на смарт-устройстве.

Беспроводные соединения

Используйте приложение SnapBridge для беспроводного подключения камеры к интеллектуальному устройству. Вы можете подключиться через Bluetooth ([0296](#)) или Wi-Fi ([0299](#)). Кроме того, соединение Wi-Fi имеет два режима: «Режим точки доступа Wi-Fi» и «Режим станции Wi-Fi». Подключение через Bluetooth или режим станции Wi-Fi позволяет автоматически загружать снимки по мере их съемки.

Подключение через Bluetooth (Сопряжение)

Перед первым подключением через Bluetooth вам необходимо выполнить сопряжение камеры и смарт-устройства.

ДПеред сопряжением

- Включите Bluetooth на смарт-устройстве. Подробную информацию см. в документации, прилагаемой к устройству.
 - Убедитесь, что аккумуляторы в камере и смарт-устройстве полностью заряжены, чтобы предотвратить неожиданное выключение устройств.
 - Проверьте наличие свободного места на карте памяти фотокамеры.
-

Сопряжение

Выполните сопряжение камеры и смарт-устройства, как описано ниже.

- Некоторые операции выполняются с помощью камеры, другие — на смарт-устройстве.



- Дополнительные инструкции доступны в онлайн-справке SnapBridge.

- 1 Камера:** выберите [Подключение к смарт-устройству] > [Сопряжение (Bluetooth)] в меню сети, затем выделите [Начать сопряжение] и нажмите Дж.

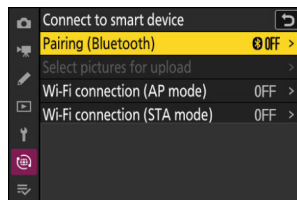

Имя камеры отобразится на мониторе.

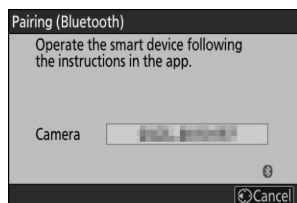

- 2 Смарт-устройство:** запустите приложение SnapBridge и нажмите [Подключиться к камере] в  вкладка.

Если вы запускаете приложение впервые, вместо этого вам следует нажать [Подключиться к камере] на экране приветствия.

- 3 Смарт-устройство:** следуйте инструкциям на экране.

- При появлении запроса коснитесь категории вашей камеры, а затем коснитесь опции «сопряжение», когда будет предложено выбрать тип подключения.
- При появлении запроса коснитесь имени камеры.

4 Камера/смарт-устройство: убедившись, что камера и смарт-устройство отображают один и тот же код аутентификации, следуйте инструкциям на экране обоих устройств, чтобы завершить сопряжение.

- Нажмите кнопку сопряжения на смарт-устройстве и нажмите кнопку **Д** на камере. На камере и смарт-устройстве будет отображаться сообщение.
- когда сопряжение завершено. Камера автоматически выйдет в меню.

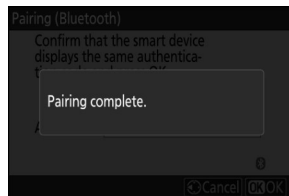

Теперь камера и смарт-устройство сопряжены.

Информацию об использовании приложения SnapBridge см. в онлайн-справке.

Д Ошибка сопряжения

Если вы пройдете слишком много времени между нажатием кнопки на камере и нажатием кнопки на интеллектуальном устройстве на шаге 4, устройство отобразит сообщение об ошибке, и сопряжение не удастся.

- Если вы используете устройство Android, нажмите **[ХОРОШО]** и вернитесь к шагу 1.
- Если вы используете устройство iOS, закройте приложение SnapBridge и убедитесь, что оно не работает в фоновом режиме, затем попросите iOS «забыть» камеру, прежде чем вернуться к шагу 1. Запрос «забыть» камеру делается через iOS-приложение «Настройки».



Д Ди соболь Bluetooth

Чтобы диса Включите Bluetooth, выберите **[Ф]** для **[К**Подключение к смарт-устройству **]** **[С**опряжение **(Bluetooth)]** > **[Б**люТ зубчатое соединение] в **[К**амера Н устройству] сетевое меню.

Подключение к ранее сопряженному смарт-устройству

После того как интеллектуальное устройство будет сопряжено с камерой, вы сможете просто подключиться, включив Bluetooth как на смарт-устройстве, так и на камере, и запустив приложение SnapBridge.

Подключение через Wi-Fi

Существует два способа подключения камеры и интеллектуального устройства через Wi-Fi с помощью приложения SnapBridge: «Режим точки доступа Wi-Fi» для подключения камеры и интеллектуального устройства напрямую через Wi-Fi и «Режим станции Wi-Fi» для подключения к смарт-устройству через беспроводной маршрутизатор в существующей сети (включая домашние сети).

- Некоторые операции выполняются с помощью камеры, другие — на смарт-устройстве.



- Дополнительные инструкции доступны в онлайн-справке SnapBridge.

Д Перед подключением через Wi-Fi

- Включите Wi-Fi на смарт-устройстве. Подробную информацию см. в документации, прилагаемой к устройству.
- Убедитесь, что аккумуляторы в камере и смарт-устройстве полностью заряжены, чтобы предотвратить неожиданное выключение устройств.
- Проверьте наличие свободного места на карте памяти фотокамеры.

Прямое беспроводное подключение к интеллектуальному устройству (режим точки доступа Wi-Fi)

Подключите камеру и смарт-устройство напрямую через Wi-Fi. Камера действует как точка доступа к беспроводной локальной сети, позволяя подключаться при работе на открытом воздухе и в других ситуациях, когда интеллектуальное устройство еще не подключено к беспроводной сети, и устраняет необходимость сложной настройки параметров. Смарт-устройство не может подключиться к Интернету, пока оно подключено к камере.

- 1 **Смарт-устройство:** запустите приложение SnapBridge, откройте  вкладка, коснитесь  и выберите [Точка доступа Wi-Fi режим подключения].

Если вы запускаете приложение впервые, вместо этого вам следует нажать [Подключиться к камере] на экране приветствия. При появлении запроса коснитесь категории вашей камеры, а затем коснитесь параметра «Wi-Fi», когда будет предложено выбрать тип подключения.

- 2 **Камера/смарт-устройство:** включите камеру при появлении соответствующего запроса.

На этом этапе не используйте какие-либо элементы управления в приложении.

- 3** Камера: выберите [Подключение к смарт-устройству] > [Подключение Wi-Fi (режим AP)] в меню сети, затем выделите [Установить соединение Wi-Fi] и нажмите Дж.

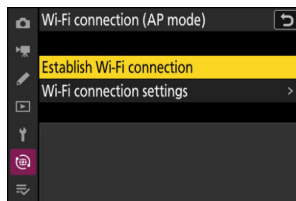

Отобразятся SSID и пароль камеры.

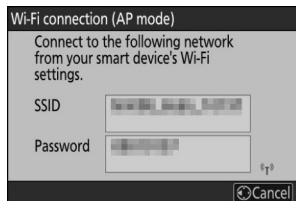

- 4** Смарт-устройство: следуйте инструкциям на экране, чтобы установить соединение Wi-Fi.

- На устройствах iOS запустится приложение «Настройки». Кран [**Настройки**], чтобы открыть [**Настройки**], затем прокрутите вверх и коснитесь [**Wi-Fi**] (который вы найдете в верхней части списка настроек) для отображения настроек Wi-Fi.

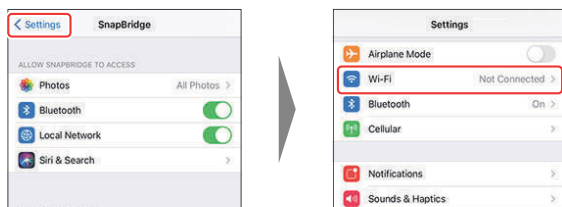

- На экране настроек Wi-Fi выберите SSID камеры и введите пароль, отображаемый камерой на шаге 3.

- 5** Смарт-устройство: после настройки параметров устройства, как описано в шаге 4, вернитесь в приложение SnapBridge.

- После установления соединения Wi-Fi с камерой интеллектуальное устройство отобразит параметры режима точки доступа Wi-Fi.
- Камера отобразит сообщение о том, что соединение установлено.

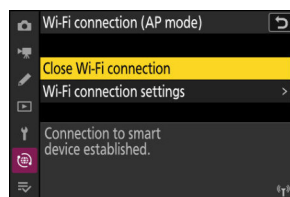

Теперь камера и смарт-устройство подключены через Wi-Fi.

Информацию об использовании приложения SnapBridge см. в онлайн-справке.

Подключение к существующей сети (режим станции Wi-Fi)

Камера подключается к интеллектуальному устройству в существующей сети (включая домашние сети) через точку доступа беспроводной локальной сети. Смарт-устройство по-прежнему может подключаться к Интернету, даже если оно подключено к камере.

Режим станции Wi-Fi

Подключение к интеллектуальным устройствам за пределами локальной сети не поддерживается. Вы можете подключаться только к смарт-устройствам в одной сети.

- 1 Камера:** выберите [Подключение к смарт-устройству] > [Подключение Wi-Fi (режим STA)] в меню сети, затем выделите [Создать профиль] и нажмите Дж.

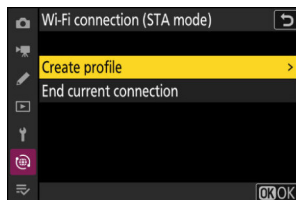

2 Камера:

 назовите новый профиль.

- Чтобы перейти к следующему шагу без изменения имени по умолчанию, нажмите X.
- Какое бы имя вы ни выбрали, оно появится в меню сети [Подключитесь к смарт-устройству] > [Соединение Wi-Fi (режим STA)] список.
- Чтобы переименовать профиль, нажмите Дж. Информацию о вводе текста см. в разделе «Ввод текста» (0-74). Нажимать X продолжить после ввода имени.

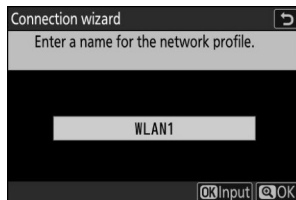

3 Камера: выделите [Поиск сети Wi-Fi] и нажмите Дж.

Камера выполнит поиск сетей, активных в данный момент поблизости, и выведет их список по имени (SSID).

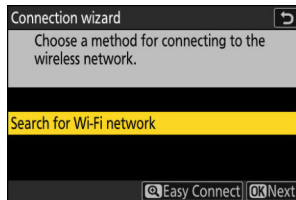

Д «Легкое подключение»

Чтобы подключиться без ввода SSID или ключа шифрования, нажмите на шаге 3. Затем выделите один из следующих параметров и нажмите Дж. После подключения перейдите к шагу 6.

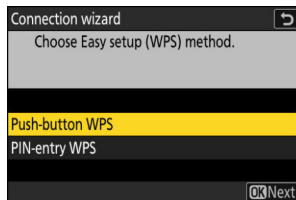

Вариант	Описание
[Кнопочный WPS]	Для маршрутизаторов, поддерживающих кнопочный WPS. Нажмите кнопку WPS на маршрутизаторе, а затем нажмите камеру. Дж. Кнопка для подключения.
[PIN-ввод WPS]	Камера отобразит PIN-код. Используя компьютер, введите PIN-код на маршрутизаторе. Дополнительную информацию см. в документации, прилагаемой к маршрутизатору.

4 Камера: выберите сеть.

- Выделите SSID сети и нажмите **Дж**.
- Идентификаторы SSID, содержащие символы, которые невозможно ввести на камере, не будут отображаться.
- Диапазон, в котором работает каждый SSID, обозначается значком.
- Зашифрованные сети обозначаются значком . Если выбранная сеть зашифрована (час), вам будет предложено ввести ключ шифрования. Если сеть не зашифрована, перейдите к шагу 6.
- Если нужная сеть не отображается, нажмите **Х**искать снова.

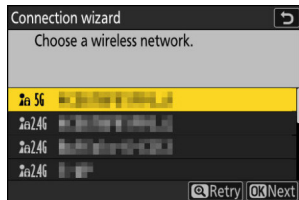

Д Скрытые SSID

Сети со скрытыми SSID обозначаются пустыми записями в списке сетей.

- Чтобы подключиться к сети со скрытым SSID, выделите пустую запись и нажмите **Дж**. Далее нажмите **Дж**; камера предложит вам указать SSID.
- Введите имя сети и нажмите **Х**. Нажимать **Х** снова; камера предложит вам ввести ключ шифрования.

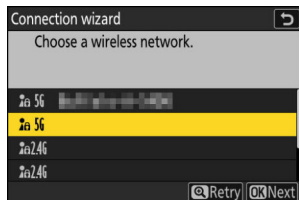

5 Камера: введите ключ шифрования.

- Нажимать **Д**жи введите ключ шифрования беспроводного маршрутизатора.
- Дополнительную информацию см. в документации беспроводного маршрутизатора.
- Нажимать **Х**когда запись будет завершена.
- Нажимать **Х**еще раз, чтобы инициировать соединение. Сообщение будет отображаться в течение нескольких секунд после установления соединения.

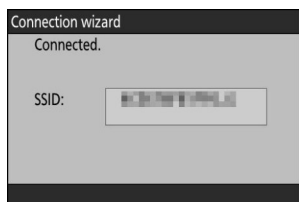
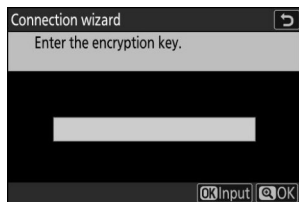

6 Камера: получите или выберите IP-адрес.

Выделите один из следующих вариантов и нажмите Дж.

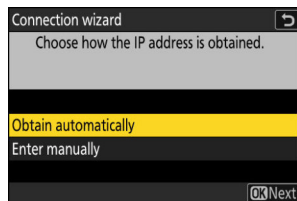

Вариант	Описание
[Получить автоматически]	Выберите этот вариант, если сеть настроена на автоматическое предоставление IP-адреса. После назначения IP-адреса отобразится сообщение «конфигурация завершена».
[Введите вручную]	Введите IP-адрес и маску подсети вручную. <ul style="list-style-type: none">• Нажимать Дж; вам будет предложено ввести IP-адрес. Поверните главный диск управления, чтобы выделить сегменты. Нажимать 4 или 2 чтобы изменить выделенный сегмент, и нажмите Дж чтобы сохранить изменения.• Далее нажмите X; появится сообщение «конфигурация завершена». Нажимать H еще раз, чтобы отобразить маску подсети. Нажимать 1 или 3 чтобы отредактировать маску подсети, и нажмите Дж; появится сообщение «конфигурация завершена».

7 Камера: Нажмите Дж продолжить, когда появится сообщение «конфигурация завершена».

8 Камера: установите соединение Wi-Fi со смарт-устройством.

При появлении запроса запустите приложение SnapBridge на смарт-устройстве.

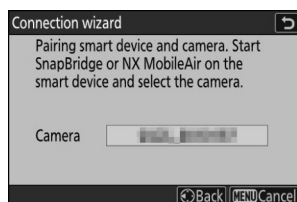

9 Смарт-устройство: запустите приложение SnapBridge, откройте вкладку, коснитесь и выберите [Wi-Fi STA режим подключения].

- Убедитесь, что ваше интеллектуальное устройство подключено к той же сети SSID, к которой подключена камера.
- Следуйте инструкциям на экране для работы с приложением SnapBridge. Если вы запускаете приложение впервые, вместо этого вам следует нажать [Подключиться к камере] на экране приветствия.

10 Смарт-устройство: выберите камеру.

Выберите имя, отображаемое камерой на шаге 8.

11 Камера/смарт-устройство: установите соединение Wi-Fi.

- Когда камера отобразит диалоговое окно, как показано, нажмите Дж.

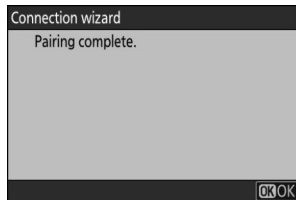

- После установления соединения Wi-Fi с камерой на интеллектуальном устройстве отобразятся параметры режима станции Wi-Fi.
- Камера отобразит сообщение о том, что соединение установлено.

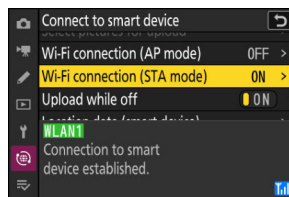

Теперь камера и смарт-устройство подключены через Wi-Fi.

Информацию об использовании приложения SnapBridge см. в онлайн-справке.

Выход из режима точки доступа Wi-Fi/станции Wi-Fi

Чтобы завершить соединение Wi-Fi, нажмите  в SnapBridge  вкладка. После того, как значок изменится на , нажмите , край , край  и выберите [Выйти из режима точки доступа Wi-Fi] или [Выйти из режима Wi-Fi STA].

Подключение к компьютерам или FTP-серверам

Установление связи

Камеру можно подключить к компьютеру или FTP-серверу любым из описанных ниже способов.

Компьютеры: подключение через USB

Подключите камеру с помощью USB-кабеля.

- Соединение можно использовать для передачи изображений на компьютер с помощью программного обеспечения Nikon NX Studio ([0309](#)) или управлять камерой удаленно с компьютеров с помощью программного обеспечения NX Tether ([0363](#)).

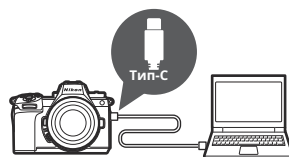

Компьютеры: подключение через беспроводную локальную сеть

Подключайтесь к компьютерам с помощью встроенной беспроводной локальной сети камеры ([0313](#)).

- Соединение можно использовать для загрузки изображений ([0358](#)) или для удаленного управления камерой с компьютеров в сети, на которых установлено программное обеспечение NX Tether ([0363](#)).



Компьютеры: подключение через Ethernet

Подключайтесь к компьютерам через адаптер USB-Ethernet стороннего производителя, подключенный к USB-разъему типа C камеры ([0327](#)).

- Соединение можно использовать для загрузки изображений ([0358](#)) или для удаленного управления камерой с компьютеров в сети, на которых установлено программное обеспечение NX Tether ([0363](#)).

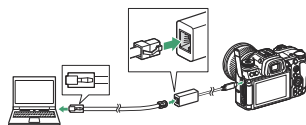

FTP-серверы: подключение через беспроводную локальную сеть

Подключитесь к FTP-серверам с помощью встроенной беспроводной локальной сети камеры ([0334](#)).

- Соединение можно использовать для загрузки изображений через FTP ([0358](#)).



FTP-серверы: подключение через Ethernet

Подключитесь к FTP-серверам через адаптер USB-Ethernet стороннего производителя, подключенный к USB-разъему типа C камеры ([0350](#)).

- Соединение можно использовать для загрузки изображений через FTP ([0358](#)).

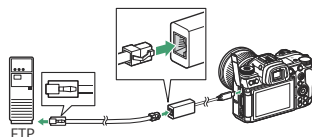

Компьютеры: подключение через USB

Подключите камеру с помощью прилагаемого USB-кабеля. Затем вы можете использовать программное обеспечение NX Studio для копирования изображений на компьютер для просмотра и редактирования.

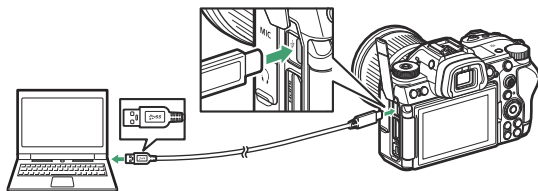

Установка NX Studio

При установке NX Studio вам потребуется подключение к Интернету. Посетите веб-сайт Nikon для получения последней информации, включая системные требования.

- Загрузите последнюю версию установщика NX Studio с веб-сайта ниже и следуйте инструкциям на экране для завершения установки.
<https://downloadcenter.nikonimglib.com/>
- Обратите внимание, что вы не сможете загружать изображения с камеры, используя более ранние версии NX Studio.

Копирование изображений на компьютер с помощью NX Studio

Подробные инструкции см. в онлайн-справке.

1 Подключите камеру к компьютеру.

Выключив камеру и убедившись, что карта памяти вставлена, подключите прилагаемый USB-кабель, как показано на рисунке.

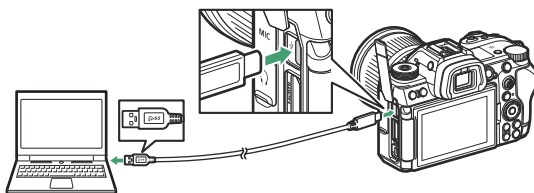

Совет: Использование устройства чтения карт

Изображения также можно копировать с карт памяти, вставленных в сторонние кард-ридеры, подключенные к компьютеру. Однако вам следует убедиться, что карта совместима с устройством чтения карт.

2 Включите камеру.

- Запустится компонент Nikon Transfer 2 NX Studio. Программное обеспечение для передачи изображений Nikon Transfer 2 устанавливается как часть NX Studio.
- Если появится сообщение с предложением выбрать программу, выберите Nikon Transfer 2.
- Если Nikon Transfer 2 не запускается автоматически, запустите NX Studio и щелкните значок «Импорт».

3 Нажмите [Начать передачу].

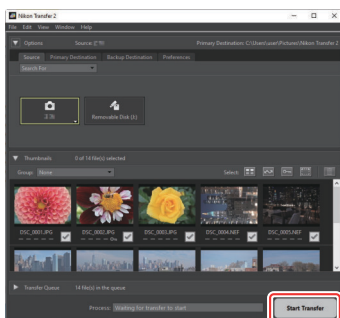

Снимки с карты памяти будут скопированы на компьютер.

4 Выключите камеру.

Отсоедините USB-кабель после завершения передачи.

Д Окна

Некоторые компьютеры могут быть настроены на отображение запроса автозапуска при подключении камеры.

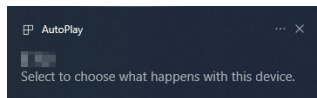

Щелкните диалоговое окно, а затем нажмите **[Никон Трансфер 2]**, чтобы выбрать Nikon Transfer 2.

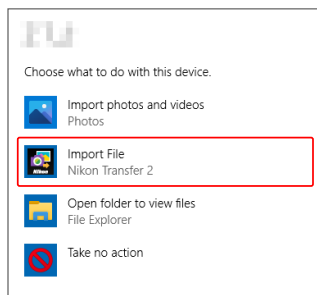

Д macOS

Если Nikon Transfer 2 не запускается автоматически, убедитесь, что камера подключена, а затем запустите Image Capture (приложение, поставляемое с macOS) и выберите Nikon Transfer 2 в качестве приложения, которое открывается при обнаружении камеры.

Д Внимание: передача видео

Не пытайтесь переносить видео с карты памяти, если она вставлена в камеру другой марки или модели. Это может привести к удалению видео без передачи.

Д Предостережения: подключение к компьютерам

- Не выключайте камеру и не отсоединяйте USB-кабель во время передачи. Не применяйте силу и
- не пытайтесь вставлять разъемы под углом. Также обязательно следите за тем, чтобы разъемы были прямыми при отсоединении кабеля.
- Всегда выключайте камеру перед подключением или отсоединением кабеля.
- Чтобы передача данных не прерывалась, убедитесь, что аккумулятор камеры полностью заряжен.

Д USB-концентраторы

Подключите камеру напрямую к компьютеру; не подключайте кабель через USB-концентратор или клавиатуру. Подключите камеру к предварительно установленному USB-порту.

Компьютеры: подключение через беспроводную локальную сеть

Камера может подключаться к компьютерам через Wi-Fi (встроенная беспроводная локальная сеть).

Д Подключение к нескольким устройствам

Камера может одновременно подключаться только к одному типу устройств (компьютер, FTP-сервер или интеллектуальное устройство). Завершите текущее соединение, прежде чем пытаться подключиться к устройству другого типа.

Д Не можете подключиться?

Если у вас возникли проблемы с подключением, попробуйте:

- выключите и снова включите камеру, проверьте
- настройки беспроводной сети на компьютере или
- перезагрузите компьютер.

Совет: ошибки беспроводной локальной сети

Информацию об ошибках, связанных с беспроводной сетью или Ethernet, см. в разделе «Устранение неполадок подключений к беспроводной локальной сети и Ethernet» (0365).

Утилита беспроводного передатчика

Прежде чем вы сможете подключиться к беспроводной локальной сети, вам необходимо выполнить сопряжение фотокамеры с компьютером с помощью программного обеспечения Nikon Wireless Transmitter Utility.

- После сопряжения устройств вы сможете подключиться к компьютеру с камеры. Утилита
- беспроводного передатчика доступна для загрузки в Центре загрузки Nikon. Проверьте версию и системные требования и обязательно загрузите последнюю версию. <https://downloadcenter.nikonimglib.com/>

Подключение к компьютерам через беспроводную локальную сеть

Камера может подключаться к компьютерам либо по прямому беспроводному соединению (режим точки доступа Wi-Fi), либо через беспроводной маршрутизатор в существующей сети, включая домашние сети (режим станции Wi-Fi).

Прямое беспроводное подключение к компьютеру (режим точки доступа Wi-Fi)

Камера и компьютер подключаются через прямую беспроводную связь. Камера действует как точка доступа к беспроводной локальной сети, позволяя подключаться при работе на открытом воздухе и в других ситуациях, когда компьютер еще не подключен к беспроводной сети, и устраняет необходимость сложной настройки параметров. Компьютер не может подключиться к Интернету, пока он подключен к камере.



- Прежде чем продолжить, убедитесь, что утилита беспроводного передатчика ([0313](#)) установлен на компьютере.

- 1** Выберите [Подключиться к компьютеру] в меню сети, затем выделите [Настройки сети] и нажмите 2.

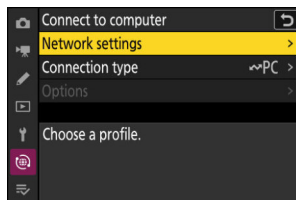

- 2** Выделите [Создать профиль] и нажмите Дж.

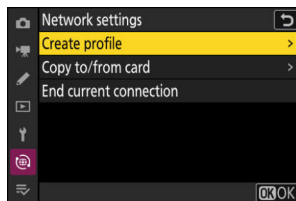

3 Назовите новый профиль.

- Чтобы перейти к следующему шагу без изменения имени по умолчанию, нажмите X.
- Какое бы имя вы ни выбрали, оно появится в меню сети [**Подключиться к компьютеру**] > [**Настройки сети**] список. Чтобы переименовать профиль, нажмите Дж. Информацию о вводе текста см. в разделе «Ввод текста» ([074](#)). Нажимать X продолжить после ввода имени.

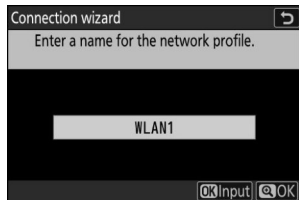

4 Выделите [Прямое подключение к компьютеру] и нажмите Дж.

Отообразятся SSID камеры и ключ шифрования.

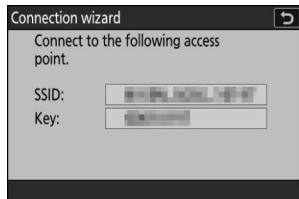
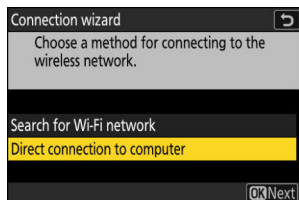

5 Установите соединение с камерой.

Окна:

- Щелкните значок беспроводной локальной сети на панели задач.
- Выберите SSID, отображаемый камерой на шаге 4. При появлении
- запроса на ввод ключа безопасности сети введите ключ шифрования, отображаемый камерой на шаге 4. Компьютер инициирует подключение к камере.

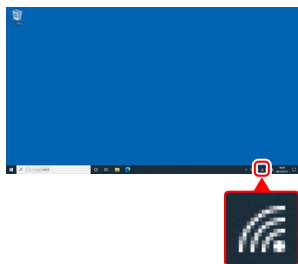

macOS:

- Щелкните значок беспроводной локальной сети в строке меню.
- Выберите SSID, отображаемый камерой на шаге 4. При появлении
- запроса на ввод ключа безопасности сети введите ключ шифрования, отображаемый камерой на шаге 4. Компьютер инициирует подключение к камере.

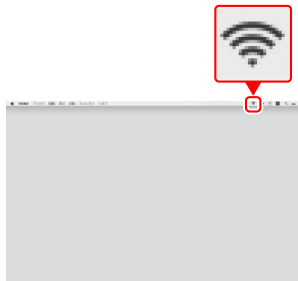

6 Начните сопряжение.

При появлении запроса запустите на компьютере утилиту беспроводного передатчика.

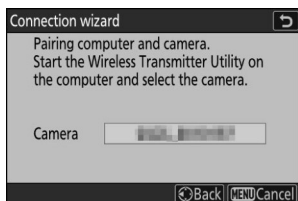

7 Выберите камеру в утилите беспроводного передатчика.

Выберите имя, отображаемое камерой на шаге 6, и нажмите [Следующий].

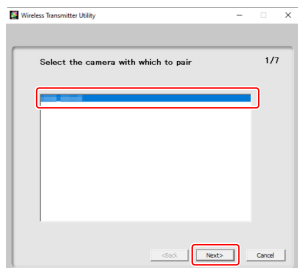

8 В утилите беспроводного передатчика введите код аутентификации, отображаемый камерой.

- Камера отобразит код аутентификации.
- Введите код аутентификации в диалоговом окне, отображаемом утилитой беспроводного передатчика, и нажмите **[Следующий]**.

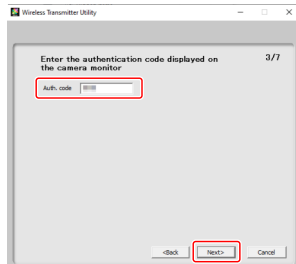
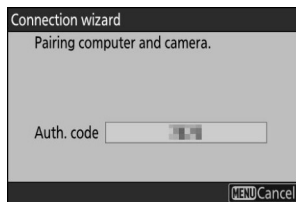

9 Завершите процесс сопряжения.

- Когда камера отобразит сообщение о том, что сопряжение завершено, нажмите Дж.
- В утилите беспроводного передатчика нажмите **[Следующий]**; вам будет предложено выбрать папку назначения. Дополнительную информацию см. в интерактивной справке утилиты Wireless Transmitter Utility.
- После завершения сопряжения между камерой и компьютером будет установлено беспроводное соединение.

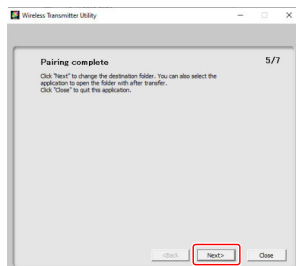
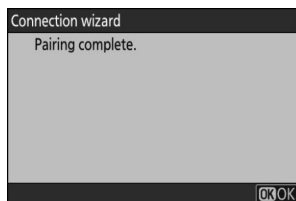

10 Проверьте соединение.

Когда соединение будет установлено, имя профиля будет отображаться на камере зеленым цветом [Подключиться к компьютеру] меню.

- Если имя профиля не отображается зеленым цветом, подключитесь к камере через список беспроводных сетей на вашем компьютере.

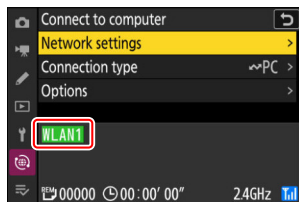

Теперь между камерой и компьютером установлено беспроводное соединение.

Снимки, сделанные с помощью камеры, можно загрузить на компьютер, как описано в разделе «Загрузка изображений» ([0358](#)) в главе «Что делать, если камера подключена к компьютеру или FTP-серверу».

Информацию об управлении камерой с компьютера с помощью NX Tether см. в разделе «Управление камерой» ([0363](#)) в главе «Что делать, если камера подключена к компьютеру или FTP-серверу».

Совет: настройки брандмауэра

TCP-порт 15740 и UDP-порт 5353 используются для подключения к компьютерам. Передача файлов может быть заблокирована, если брандмауэр сервера не настроен на разрешение доступа к этим портам.

Подключение к существующей сети (режим станции Wi-Fi)

Камера подключается к компьютеру в существующей сети (включая домашние сети) через беспроводной маршрутизатор. Компьютер по-прежнему может подключаться к Интернету, даже если он подключен к камере.



- Прежде чем продолжить, убедитесь, что утилита беспроводного передатчика ([0313](#)) установлен на компьютере.

Режим станции Wi-Fi

Подключение к компьютерам за пределами локальной сети не поддерживается. Вы можете подключиться только к компьютерам в одной сети.

- 1 Выберите [Подключиться к компьютеру] в меню сети, затем выделите [Настройки сети] и нажмите 2.

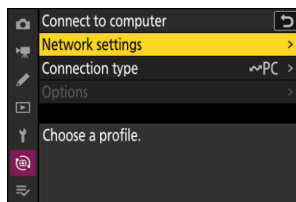

- 2 Выделите [Создать профиль] и нажмите Дж.

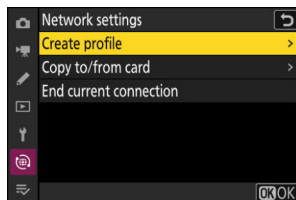

- 3 Назовите новый профиль.

- Чтобы перейти к следующему шагу без изменения имени по умолчанию, нажмите X.
- Какое бы имя вы ни выбрали, оно появится в меню сети [Подключиться к компьютеру] > [Настройки сети] список. Чтобы переименовать профиль, нажмите Дж. Информацию о вводе текста см. в разделе «Ввод текста» ([074](#)). Нажимать X продолжить после ввода имени.

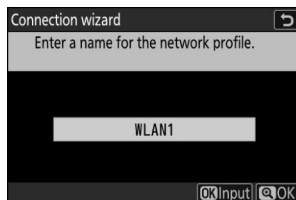

4 Выделите [Поиск сети Wi-Fi] и нажмите Дж.

Камера выполнит поиск сетей, активных в данный момент поблизости, и выведет их список по имени (SSID).

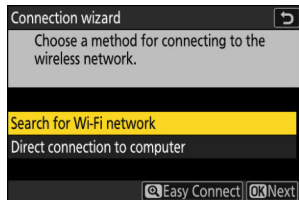

Д «Легкое подключение»

Чтобы подключиться без ввода SSID или ключа шифрования, нажмите Х на шаге 4. Затем выделите один из следующих параметров и нажмите Дж. После подключения перейдите к шагу 7.

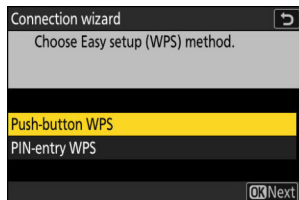

Вариант	Описание
[Кнопочный WPS]	Для маршрутизаторов, поддерживающих кнопочный WPS. Нажмите кнопку WPS на маршрутизаторе, а затем нажмите камеру Джкнопка для подключения.
[PIN-ввод WPS]	Камера отобразит PIN-код. Используя компьютер, введите PIN-код на маршрутизаторе. Дополнительную информацию см. в документации, прилагаемой к маршрутизатору.

5 Выберите сеть.

- Выделите SSID сети и нажмите **Дж**.
- Идентификаторы SSID, содержащие символы, которые невозможно ввести на камере, не будут отображаться.
- Диапазон, в котором работает каждый SSID, обозначается значком.
- Зашифрованные сети обозначаются значком часовика. Если выбранная сеть зашифрована (час), вам будет предложено ввести ключ шифрования. Если сеть не зашифрована, перейдите к шагу 7.
- Если нужная сеть не отображается, нажмите **Х**искать снова.

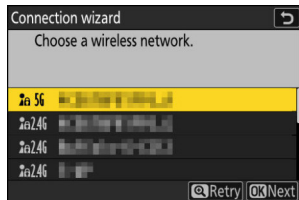

Д Скрытые SSID

Сети со скрытыми SSID обозначаются пустыми записями в списке сетей.

- Чтобы подключиться к сети со скрытым SSID, выделите пустую запись и нажмите **Дж**. Далее нажмите **Дж**; камера предложит вам указать SSID.
- Введите имя сети и нажмите **Х**. Нажимать **Х** снова; камера предложит вам ввести ключ шифрования.

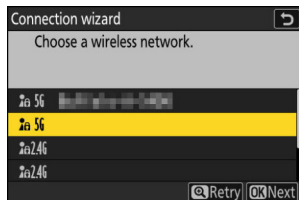

6 Введите ключ шифрования.

- Нажимать **Д**жи введите ключ шифрования беспроводного маршрутизатора.
- Дополнительную информацию см. в документации беспроводного маршрутизатора.
- Нажимать **Х**когда запись будет завершена.
- Нажимать **Х**еще раз, чтобы инициировать соединение. Сообщение будет отображаться в течение нескольких секунд после установления соединения.

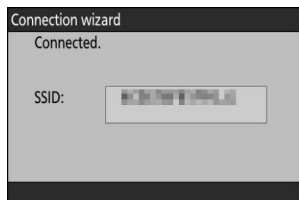
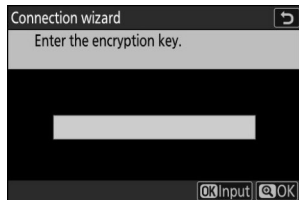

7 Получите или выберите IP-адрес.

Выделите один из следующих вариантов и нажмитеДж.

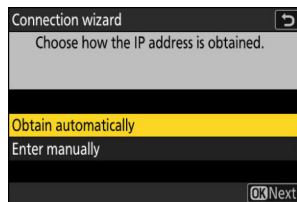

Вариант	Описание
[Получить автоматически]	Выберите этот вариант, если сеть настроена на автоматическое предоставление IP-адреса. После назначения IP-адреса отобразится сообщение «конфигурация завершена».
[Введите вручную]	Введите IP-адрес и маску подсети вручную. <ul style="list-style-type: none">• НажиматьДж;вам будет предложено ввести IP-адрес. Поверните главный диск управления, чтобы выделить сегменты. Нажимать4или2чтобы изменить выделенный сегмент, и нажмитеДж чтобы сохранить изменения.• Далее нажмитеХ;появится сообщение «конфигурация завершена». НажиматьХеще раз, чтобы отобразить маску подсети. Нажимать1или3чтобы отредактировать маску подсети, и нажмитеДж;появится сообщение «конфигурация завершена».

8НажиматьДжпродолжить, когда появится сообщение «конфигурация завершена».

9 Начните сопряжение.

При появлении запроса запустите на компьютере утилиту беспроводного передатчика.

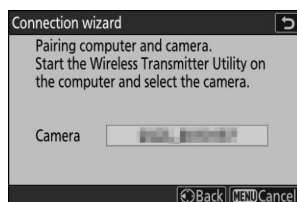

10 Выберите камеру в утилите беспроводного передатчика.

Выберите имя, отображаемое камерой на шаге 9, и нажмите [Следующий].

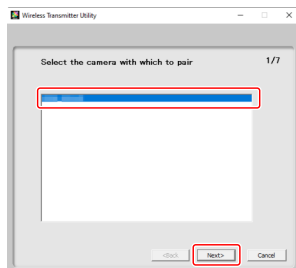

11 В утилите беспроводного передатчика введите код аутентификации, отображаемый камерой.

- Камера отобразит код аутентификации.
- Введите код аутентификации в диалоговом окне, отображаемом утилитой беспроводного передатчика, и нажмите [Следующий].

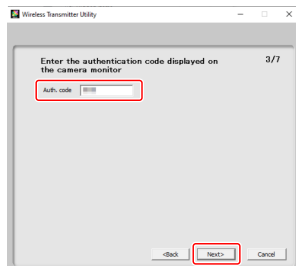

12 Завершите процесс сопряжения.

- Когда камера отобразит сообщение о том, что сопряжение завершено, нажмите Дж.
- В утилите беспроводного передатчика нажмите [Следующий]; вам будет предложено выбрать папку назначения. Дополнительную информацию см. в интерактивной справке утилиты Wireless Transmitter Utility.

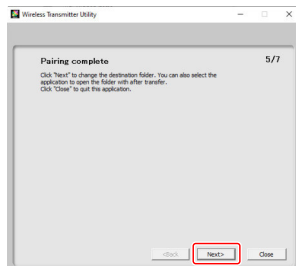
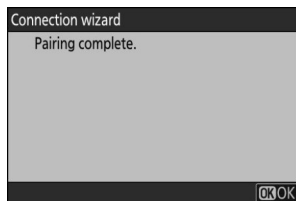

- После завершения сопряжения между камерой и компьютером будет установлено беспроводное соединение.

13 Проверьте соединение.

Когда соединение будет установлено, имя профиля будет отображаться на камере зеленым цветом [Подключиться к компьютеру] меню.

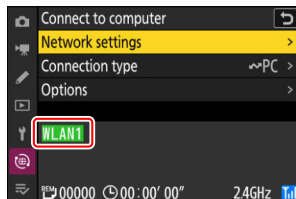

Теперь между камерой и компьютером установлено беспроводное соединение.

Снимки, сделанные с помощью камеры, можно загрузить на компьютер, как описано в разделе «Загрузка изображений» ([0358](#)) в главе «Что делать, если камера подключена к компьютеру или FTP-серверу».

Информацию об управлении камерой с компьютера с помощью NX Tether см. в разделе «Управление камерой» ([0363](#)) в главе «Что делать, если камера подключена к компьютеру или FTP-серверу».

Завершение подключения к компьютеру

Вы можете завершить соединение:

- выключить камеру или
- выбрав [Завершить текущее соединение] для [Подключиться к компьютеру] > [Настройки сети] в меню сети.

ДРежим точки доступа Wi-Fi

Ошибка возникнет, если беспроводное соединение компьютера будет отключено раньше, чем у камеры. Сначала отключите соединение камеры.

Компьютеры: подключение через Ethernet

Для соединений Ethernet требуется адаптер USB (тип C) — Ethernet (приобретается отдельно у сторонних производителей). Обязательно подключите адаптер к USB-разъему камеры. Следующие адаптеры USB-Ethernet были протестированы и одобрены к использованию:

- Адаптеры Anker A83130A1 PowerExpand USB-C — Gigabit Ethernet
- Anker A83130A2 Адаптеры PowerExpand USB-C — Gigabit Ethernet

ДПодключение к нескольким устройствам

Камера может одновременно подключаться только к одному типу устройств (компьютер, FTP-сервер или интеллектуальное устройство). Завершите текущее соединение, прежде чем пытаться подключиться к устройству другого типа.

Совет: ошибки Ethernet

Информацию об ошибках, связанных с беспроводной сетью или Ethernet, см. в разделе «Устранение неполадок подключений к беспроводной локальной сети и Ethernet» ([Q365](#)).

Утилита беспроводного передатчика

Прежде чем вы сможете подключиться через Ethernet, вам необходимо выполнить сопряжение камеры с компьютером с помощью программного обеспечения Nikon Wireless Transmitter Utility.

- После сопряжения устройств вы сможете подключиться к компьютеру с камеры. Утилита
- беспроводного передатчика доступна для загрузки в Центре загрузки Nikon. Проверьте версию и системные требования и обязательно загрузите последнюю версию. <https://downloadcenter.nikonimglib.com/>

Подключение к компьютерам через Ethernet

Подключайтесь к компьютерам через адаптер USB (тип C) — Ethernet стороннего производителя, подключенный к USB-разъему камеры.

- Прежде чем продолжить, убедитесь, что утилита беспроводного передатчика ([0327](#)) установлен на компьютере.

1 Подключите адаптер USB-Ethernet стороннего производителя к разъему USB камеры, а затем подключитесь к компьютеру с помощью кабеля Ethernet.

- Подключите кабель Ethernet к адаптеру USB-Ethernet. Не применяйте силу и не пытайтесь вставлять разъемы под углом.
- Подключите другой конец кабеля к компьютеру или маршрутизатору.

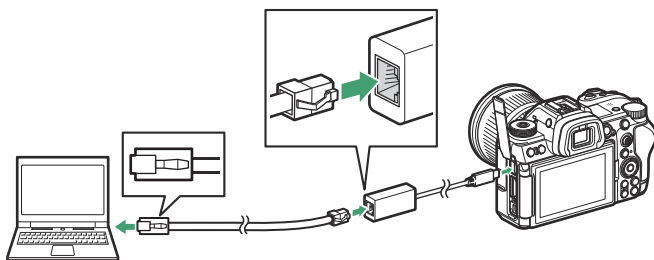

2 Выберите [USB-LAN] для [USB] в меню сети.

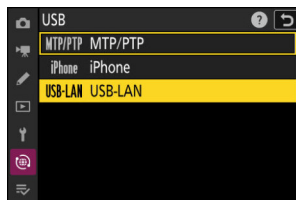

3 Выберите [Подключиться к компьютеру] в меню сети, затем выделите [Настройки сети] и нажмите 2.

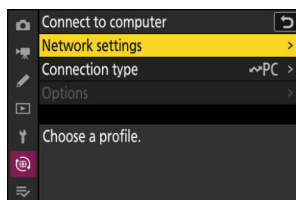

4 Выделите [Создать профиль] и нажмите Дж.

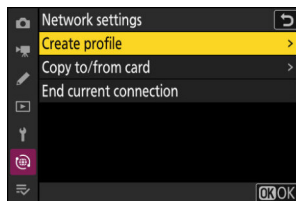

5 Назовите новый профиль.

- Чтобы перейти к следующему шагу без изменения имени по умолчанию, нажмите X.
- Какое бы имя вы ни выбрали, оно появится в меню сети [**Подключиться к компьютеру**] > [**Настройки сети**] список. Чтобы переименовать профиль, нажмите Дж. Информацию о вводе текста см. в разделе «Ввод текста» ([074](#)). Нажимать X продолжить после ввода имени.
- Прежде чем камера обнаружит адаптер USBto-Ethernet, может пройти задержка. Если камера не может обнаружить соединение Ethernet, мастер будет настроен на начало создания профиля беспроводной локальной сети с именем по умолчанию «WLAN1». КранЗили нажмите 4 чтобы вернуться к шагу 4, подождите около 10 секунд и повторите попытку.

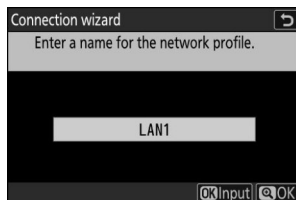

6 Получите или выберите IP-адрес.

Выделите один из следующих вариантов и нажмитеДж.

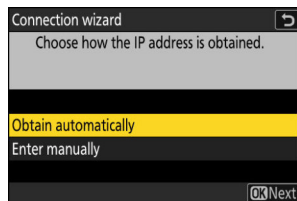

Вариант	Описание
[Получить автоматически]	Выберите этот вариант, если сеть настроена на автоматическое предоставление IP-адреса. После назначения IP-адреса отобразится сообщение «конфигурация завершена».
[Введите вручную]	Введите IP-адрес и маску подсети вручную. <ul style="list-style-type: none">• НажиматьДж;вам будет предложено ввести IP-адрес. Поверните главный диск управления, чтобы выделить сегменты. Нажимать4или2чтобы изменить выделенный сегмент, и нажмитеДж чтобы сохранить изменения.• Далее нажмитеХ;появится сообщение «конфигурация завершена». НажиматьХеще раз, чтобы отобразить маску подсети. Нажимать1или3чтобы отредактировать маску подсети, и нажмитеДж;появится сообщение «конфигурация завершена».

7НажиматьДжпродолжить, когда появится сообщение «конфигурация завершена».

8 Начните сопряжение.

При появлении запроса запустите на компьютере утилиту беспроводного передатчика.

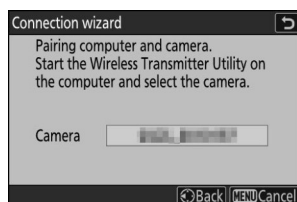

9 Выберите камеру в утилите беспроводного передатчика.

Выберите имя, отображаемое камерой на шаге 8, и нажмите [Следующий].

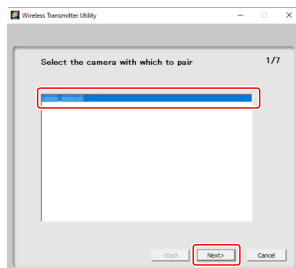

10 В утилите беспроводного передатчика введите код аутентификации, отображаемый камерой.

- Камера отобразит код аутентификации.
- Введите код аутентификации в диалоговом окне, отображаемом утилитой беспроводного передатчика, и нажмите [Следующий].

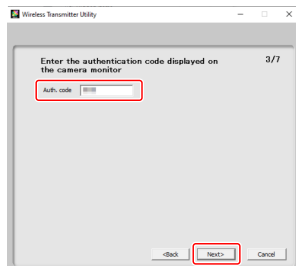
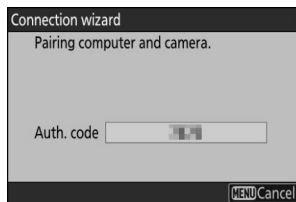

11 Завершите процесс сопряжения.

- Когда камера отобразит сообщение о том, что сопряжение завершено, нажмите Дж.
- В утилите беспроводного передатчика нажмите [Следующий]; вам будет предложено выбрать папку назначения. Дополнительную информацию см. в интерактивной справке утилиты Wireless Transmitter Utility.

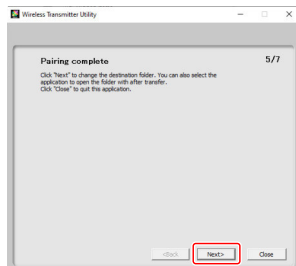
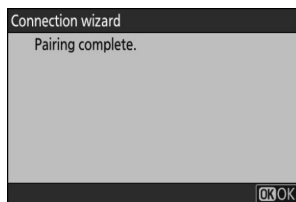

- После завершения сопряжения будет установлено соединение между камерой и компьютером.

12 Проверьте соединение.

Когда соединение будет установлено, имя профиля будет отображаться на камере зеленым цветом [Подключиться к компьютеру] меню.

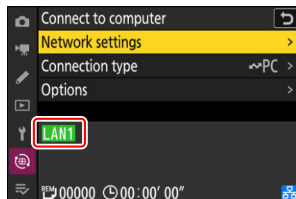

Теперь соединение между камерой и компьютером установлено.

Снимки, сделанные с помощью камеры, можно загрузить на компьютер, как описано в разделе «Загрузка изображений» ([0358](#)) в главе «Что делать, если камера подключена к компьютеру или FTP-серверу».

Информацию об управлении камерой с компьютера с помощью NX Tether см. в разделе «Управление камерой» ([0363](#)) в главе «Что делать, если камера подключена к компьютеру или FTP-серверу».

Совет: настройки брандмауэра

TCP-порт 15740 и UDP-порт 5353 используются для подключения к компьютерам. Передача файлов может быть заблокирована, если брандмауэр сервера не настроен на разрешение доступа к этим портам.

Завершение подключения к компьютеру

Вы можете завершить соединение:

- выключить камеру или
- выбрав [Завершить текущее соединение] для [Подключиться к компьютеру] > [Настройки сети] в меню сети.

FTP-серверы: подключение через беспроводную локальную сеть

Камера может подключаться к FTP-серверам через Wi-Fi (встроенная беспроводная локальная сеть).

Подключение к нескольким устройствам

Камера может одновременно подключаться только к одному типу устройств (компьютер, FTP-сервер или интеллектуальное устройство). Завершите текущее соединение, прежде чем пытаться подключиться к устройству другого типа.

Не можете подключиться?

Если у вас возникли проблемы с подключением, попробуйте:

- выключение и повторное включение камеры,
- проверка настроек беспроводной сети на FTP-сервере
- или перезапуск FTP-сервера.

Совет: ошибки беспроводной локальной сети

Информацию об ошибках, связанных с беспроводной сетью или Ethernet, см. в разделе «Устранение неполадок подключений к беспроводной локальной сети и Ethernet» ([0365](#)).

Подключение к FTP-серверам через беспроводную локальную сеть

Камера может подключаться к FTP-серверам либо по прямому беспроводному соединению (режим точки доступа Wi-Fi), либо через беспроводной маршрутизатор в существующей сети, включая домашние сети (режим станции Wi-Fi).

Д FTP-серверы

- Серверы можно настроить с помощью стандартных служб FTP, включая IIS (информационные службы Интернета).
— доступно в Windows 11 и Windows 10.
- FTP-соединения через Интернет и подключение к FTP-серверам, на которых установлено стороннее программное обеспечение, не поддерживаются.

Д FTPS-серверы

- Перед подключением к серверу через FTPS вам необходимо загрузить на камеру корневой сертификат. Это можно сделать с помощью [Подключиться к FTP-серверу] > [Параметры] > [Управление корневым сертификатом] > [Импортировать корневой сертификат] в меню сети.
- Обратитесь к сетевому администратору соответствующего FTPS-сервера для получения информации о получении корневых сертификатов.

Прямое беспроводное соединение (режим точки доступа Wi-Fi)

Камера и FTP-сервер подключаются по прямому беспроводному каналу связи. Камера действует как точка доступа к беспроводной локальной сети, позволяя подключаться при работе на открытом воздухе и в других ситуациях, когда FTP-сервер еще не подключен к беспроводной сети, и устраняет необходимость сложной настройки параметров.



- 1 Выберите [Подключиться к FTP-серверу] в меню сети, затем выделите [Настройки сети] и нажмите 2.

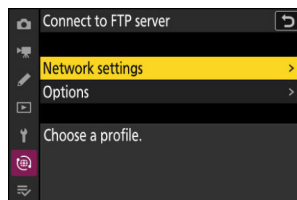

2 Выделите [Создать профиль] и нажмите Дж.

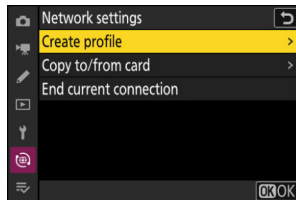

3 Выделите [Мастер подключения] и нажмите 2.

Запустится мастер подключения.

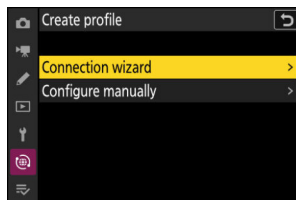

Д Ручная настройка

Выбирать [Настроить вручную] для настройки параметров вручную.

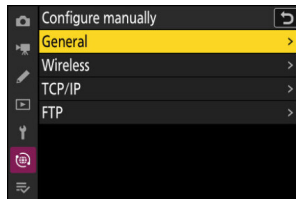

4 Назовите новый профиль.

- Чтобы перейти к следующему шагу без изменения имени по умолчанию, нажмите X.
- Какое бы имя вы ни выбрали, оно появится в меню сети [**Подключиться к FTP-серверу**] > [**Настройки сети**] список. Чтобы переименовать профиль, нажмите Дж. Информацию о вводе текста см. в разделе «Ввод текста» (074). Нажимать X продолжить после ввода имени.

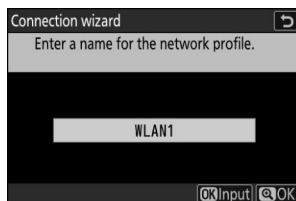

7 Выберите тип сервера.

Выделить [FTP], [SFTP] (SSH FTP) или [FTPS] (FTP-SSL) и нажать **Дж** для отображения диалогового окна, в котором вы можете выбрать метод входа в систему.

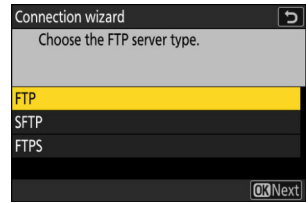

8 Авторизоваться.

Выделите один из следующих вариантов и нажмите **Дж**.

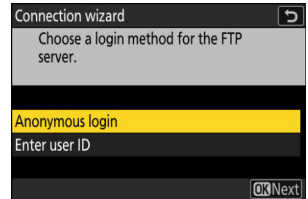

Вариант	Описание
[Анонимный вход]	Выберите этот вариант, если сервер не требует идентификатора пользователя или пароля. Эту опцию можно использовать только с серверами, настроенными для анонимного входа. Если вход выполнен успешно, камера предложит вам выбрать пункт назначения.
(Введите идентификатор пользователя)	Введите идентификатор пользователя и пароль. Нажимать Дж для входа в систему после завершения ввода. Если вход в систему прошел успешно, камера предложит вам выбрать пункт назначения.

Совет: настройки брандмауэра

- Порты, используемые для FTP, различаются в зависимости от типа сервера. Номера портов указаны ниже.
 - [FTP]: TCP-порты с 21 и 32768 по 61000.
 - [SFTP]: TCP-порты с 22 и 32768 по 61000.
 - [FTPS]: TCP-порты с 21 и 32768 по 61000.
- Передача файлов может быть заблокирована, если брандмауэр сервера не настроен на разрешение доступа к соответствующим портам.

9 Выберите папку назначения.

Выделите один из следующих вариантов и нажмите Дж.

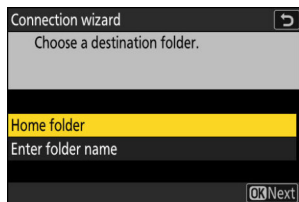

Вариант	Описание
[Домашняя папка]	Выберите этот параметр, чтобы выбрать домашнюю папку сервера в качестве места назначения для изображений, загружаемых с камеры. В случае успешного завершения операции появится диалоговое окно «Настройка завершена».
[Введите имя папки]	Введите имя папки назначения вручную. Папка уже должна существовать на сервере. При появлении запроса введите имя папки и путь и нажмите Дж для отображения диалогового окна «установка завершена».

10 Проверьте соединение.

Когда соединение будет установлено, имя профиля будет отображаться на камере зеленым цветом [Подключиться к FTP-серверу] меню.

- Если имя профиля не отображается зеленым цветом, подключитесь к камере через список беспроводных сетей на FTP-сервере.

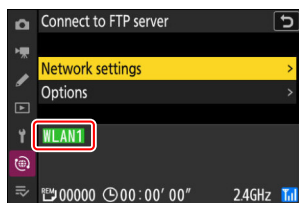

Между камерой и FTP-сервером установлено беспроводное соединение.

- После установки соединения на экране съемки камеры появится надпись «FTP». Если возникает ошибка соединения, это индикатор будет отображаться красным вместе с Сикона.

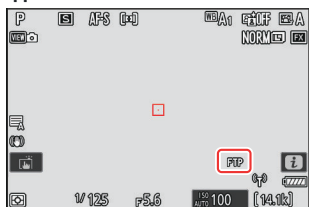

Снимки, сделанные камерой, можно загрузить на FTP-сервер, как описано в разделе «Загрузка изображений» ([0358](#)) в главе «Что делать, если камера подключена к компьютеру или FTP-серверу».

Подключение к существующей сети (режим станции Wi-Fi)

Камера и FTP-сервер подключаются к существующей сети (включая домашние сети) через беспроводной маршрутизатор.



Совет: Режим станции Wi-Fi

Режим станции Wi-Fi поддерживает подключение к FTP-серверам в разных сетях.

- 1 Выберите [Подключиться к FTP-серверу] в меню сети, затем выделите [Настройки сети] и нажмите 2.

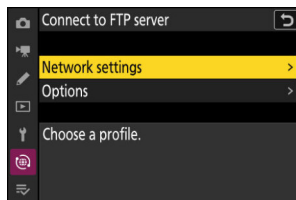

- 2 Выделите [Создать профиль] и нажмите Дж.

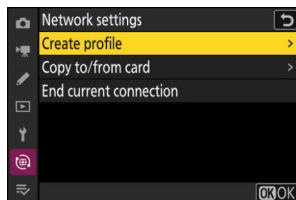

3 Выделите [Мастер подключения] и нажмите 2.

Запустится мастер подключения.

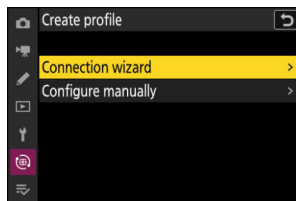

Д Ручная настройка

Выбирать [Настроить вручную] для настройки параметров вручную.

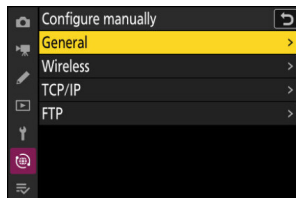

4 Назовите новый профиль.

- Чтобы перейти к следующему шагу без изменения имени по умолчанию, нажмите X.
- Какое бы имя вы ни выбрали, оно появится в меню сети [Подключиться к FTP-серверу] > [Настройки сети] список. Чтобы переименовать профиль, нажмите Дж. Информацию о вводе текста см. в разделе «Ввод текста» (074). Нажимать X продолжить после ввода имени.

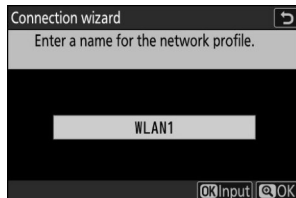

5 Выделите [Поиск сети Wi-Fi] и нажмите Дж.

Камера выполнит поиск сетей, активных в данный момент поблизости, и выведет их список по имени (SSID).

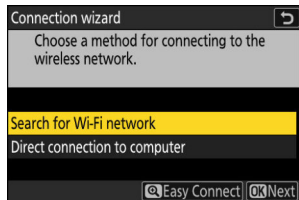

Д «Легкое подключение»

Чтобы подключиться без ввода SSID или ключа шифрования, нажмите Х на шаге 5. Затем выделите один из следующих параметров и нажмите Дж. После подключения перейдите к шагу 8.

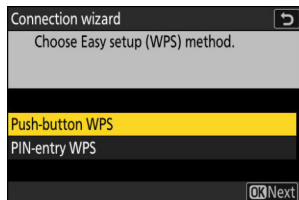

Вариант	Описание
[Кнопочный WPS]	Для маршрутизаторов, поддерживающих кнопочный WPS. Нажмите кнопку WPS на маршрутизаторе, а затем нажмите камеру Джкнопка для подключения.
[PIN-ввод WPS]	Камера отобразит PIN-код. Используя компьютер, введите PIN-код на маршрутизаторе. Дополнительную информацию см. в документации, прилагаемой к маршрутизатору.

6 Выберите сеть.

- Выделите SSID сети и нажмите **Дж**.
- Идентификаторы SSID, содержащие символы, которые невозможно ввести на камере, не будут отображаться.
- Диапазон, в котором работает каждый SSID, обозначается значком.
- Зашифрованные сети обозначаются значком . Если выбранная сеть зашифрована (час), вам будет предложено ввести ключ шифрования. Если сеть не зашифрована, перейдите к шагу 8.
- Если нужная сеть не отображается, нажмите **Х**искать снова.

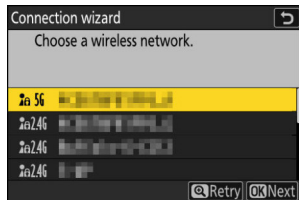

Д Скрытые SSID

Сети со скрытыми SSID обозначаются пустыми записями в списке сетей.

- Чтобы подключиться к сети со скрытым SSID, выделите пустую запись и нажмите **Дж**. Далее нажмите **Дж**; камера предложит вам указать SSID.
- Введите имя сети и нажмите **Х**. Нажимать **Х** снова; камера предложит вам ввести ключ шифрования.

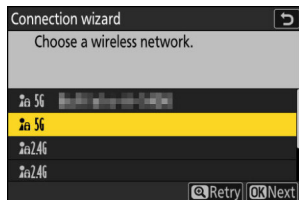

7 Введите ключ шифрования.

- Нажимать **Д**жи введите ключ шифрования беспроводного маршрутизатора.
- Дополнительную информацию см. в документации беспроводного маршрутизатора.
- Нажимать **Х**когда запись будет завершена.
- Нажимать **Х**еще раз, чтобы инициировать соединение. Сообщение будет отображаться в течение нескольких секунд после установления соединения.

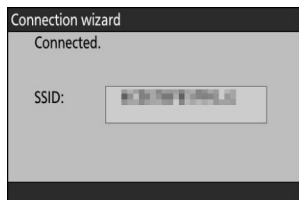
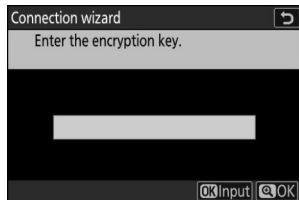

8 Получите или выберите IP-адрес.

Выделите один из следующих вариантов и нажмитеДж.

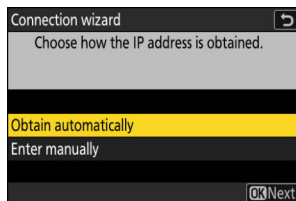

Вариант	Описание
[Получить автоматически]	Выберите этот вариант, если сеть настроена на автоматическое предоставление IP-адреса. После назначения IP-адреса отобразится сообщение «конфигурация завершена».
[Введите вручную]	Введите IP-адрес и маску подсети вручную. <ul style="list-style-type: none">• НажиматьДж;вам будет предложено ввести IP-адрес. Поверните главный диск управления, чтобы выделить сегменты. Нажимать4или2чтобы изменить выделенный сегмент, и нажмитеДж чтобы сохранить изменения.• Далее нажмитеХ;появится сообщение «конфигурация завершена». НажиматьХеще раз, чтобы отобразить маску подсети. Нажимать1или3чтобы отредактировать маску подсети, и нажмитеДж;появится сообщение «конфигурация завершена».

9НажиматьДжпродолжить, когда появится сообщение «конфигурация завершена».

10 Выберите тип сервера.

Выделять [FTP], [SFTP] (SSH FTP) или [FTPS] (FTP-SSL) и нажмитеДждля отображения диалогового окна, в котором вы можете ввести адрес сервера.

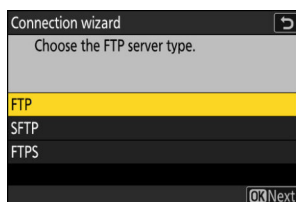

11 Введите адрес сервера.

- Нажимать **Д** чтобы ввести URL-адрес или IP-адрес сервера.

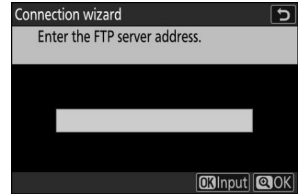

- Нажимать **Х** когда запись будет завершена.



- Нажимать **Х** еще раз для подключения к FTP-серверу. Вам будет предложено выбрать способ входа.



Выделите один из следующих вариантов и нажмите **Дж**.

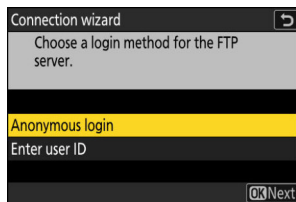

Вариант	Описание
[Анонимный вход]	Выберите этот вариант, если сервер не требует идентификатора пользователя или пароля. Эту опцию можно использовать только с серверами, настроенными для анонимного входа. Если вход выполнен успешно, камера предложит вам выбрать пункт назначения.
[Введите идентификатор пользователя]	Введите идентификатор пользователя и пароль. Нажимать Дж для входа в систему после завершения ввода. Если вход в систему прошел успешно, камера предложит вам выбрать пункт назначения.

Совет: настройки брандмауэра

- Порты, используемые для FTP, различаются в зависимости от типа сервера. Номера портов указаны ниже.
 - **[FTP]**: TCP-порты с 21 и 32768 по 61000.
 - **[SFTP]**: TCP-порты с 22 и 32768 по 61000.
 - **[FTPS]**: TCP-порты с 21 и 32768 по 61000.
- Передача файлов может быть заблокирована, если брандмауэр сервера не настроен на разрешение доступа к соответствующим портам.

13 Выберите папку назначения.

Выделите один из следующих вариантов и нажмите **Дж**.

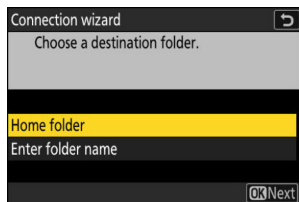

Вариант	Описание
[Домашняя папка]	Выберите этот параметр, чтобы выбрать домашнюю папку сервера в качестве места назначения для изображений, загружаемых с камеры. В случае успешного завершения операции появится диалоговое окно «Настройка завершена».
[Введите имя папки]	Введите имя папки назначения вручную. Папка уже должна существовать на сервере. При появлении запроса введите имя папки и путь и нажмите Дж для отображения диалогового окна «установка завершена».

14 Проверьте соединение.

Когда соединение будет установлено, имя профиля будет отображаться на камере зеленым цветом [Подключиться к FTP-серверу] меню.

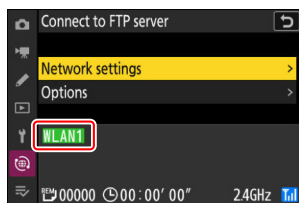

Между камерой и FTP-сервером установлено беспроводное соединение.

- После установки соединения на экране съемки камеры появится надпись «FTP». Если возникает ошибка соединения, это индикатор будет отображаться красным вместе с Сикона.

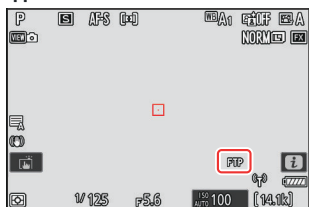

Снимки, сделанные камерой, можно загрузить на FTP-сервер, как описано в разделе «Загрузка изображений» ([0358](#)) в главе «Что делать, если камера подключена к компьютеру или FTP-серверу».

Завершение соединения с FTP-сервером

Вы можете завершить соединение:

- выключить камеру или
- выбрав [Завершить текущее соединение] для [Подключиться к FTP-серверу] > [Настройки сети] в меню сети.

ДРежим точки доступа Wi-Fi

Ошибка возникнет, если беспроводное соединение FTP-сервера будет отключено раньше, чем у камеры. Сначала отключите соединение камеры.

FTP-серверы: подключение через Ethernet

Для соединений Ethernet требуется адаптер USB (тип C) — Ethernet (приобретается отдельно у сторонних производителей). Обязательно подключите адаптер к USB-разъему камеры. Следующие адаптеры USB-Ethernet были протестированы и одобрены к использованию:

- Адаптеры Anker A83130A1 PowerExpand USB-C — Gigabit Ethernet
- Anker A83130A2 Адаптеры PowerExpand USB-C — Gigabit Ethernet

Д Подключение к нескольким устройствам

Камера может одновременно подключаться только к одному типу устройств (компьютер, FTP-сервер или интеллектуальное устройство). Завершите текущее соединение, прежде чем пытаться подключиться к устройству другого типа.

Совет: ошибки Ethernet

Информацию об ошибках, связанных с беспроводной сетью или Ethernet, см. в разделе «Устранение неполадок подключений к беспроводной локальной сети и Ethernet» ([Q365](#)).

Подключение к FTP-серверам через Ethernet

Подключайтесь к FTP-серверам через адаптер USB (тип C) — Ethernet стороннего производителя, подключенный к USB-разъему камеры.

FTP-серверы

- Серверы можно настроить с помощью стандартных служб FTP, включая IIS (информационные службы Интернета). — доступно в Windows 11 и Windows 10.
- FTP-соединения через Интернет и подключение к FTP-серверам, на которых установлено стороннее программное обеспечение, не поддерживаются.

FTPS-серверы

- Перед подключением к серверу через FTPS вам необходимо загрузить на камеру корневой сертификат. Это можно сделать с помощью [Подключиться к FTP-серверу] > [Параметры] > [Управление корневым сертификатом] > [Импортировать корневой сертификат] в меню сети.
- Обратитесь к сетевому администратору соответствующего FTPS-сервера для получения информации о получении корневых сертификатов.

1 Подключите адаптер USB-Ethernet стороннего производителя к разъему USB камеры, а затем подключитесь к FTP-серверу с помощью кабеля Ethernet.

- Подключите кабель Ethernet к адаптеру USB-Ethernet. Не применяйте силу и не пытайтесь вставлять разъемы под углом.
- Подключите другой конец кабеля к FTP-серверу или маршрутизатору.

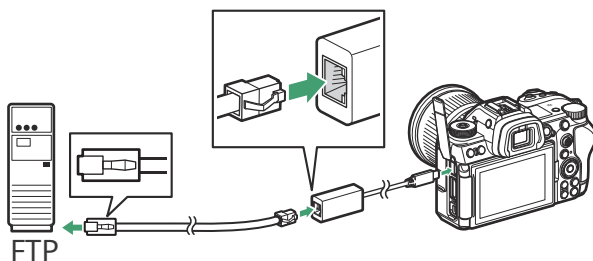

2 Выберите [USB-LAN] для [USB] в меню сети.

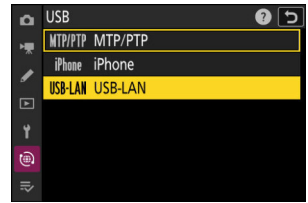

3 Выберите [Подключиться к FTP-серверу] в меню сети, затем выделите [Настройки сети] и нажмите 2.

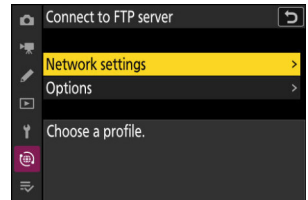

4 Выделите [Создать профиль] и нажмите Дж.

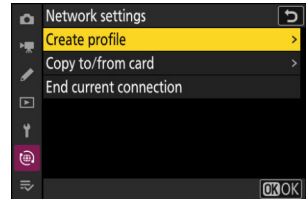

5 Выделите [Мастер подключения] и нажмите 2.

Запустится мастер подключения.

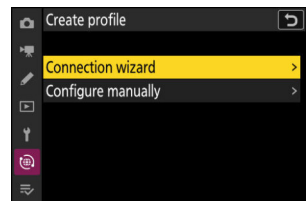

Д Ручная настройка

Выбирать [Настроить вручную] для настройки параметров вручную.

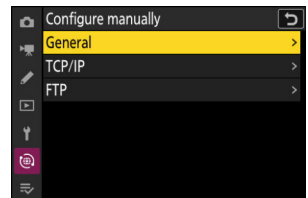

6 Назовите новый профиль.

- Чтобы перейти к следующему шагу без изменения имени по умолчанию, нажмите **X**.
- Какое бы имя вы ни выбрали, оно появится в меню сети [**Подключиться к FTP-серверу**] > [**Настройки сети**] список. Чтобы переименовать профиль, нажмите **Дж**. Информацию о вводе текста см. в разделе «Ввод текста» ([074](#)). Нажимайте **X** продолжить после ввода имени.
- Прежде чем камера обнаружит адаптер USBto-Ethernet, может пройти задержка. Если камера не может обнаружить соединение Ethernet, мастер будет настроен на начало создания профиля беспроводной локальной сети с именем по умолчанию «WLAN1». Кран **Зили** нажмите 4 чтобы вернуться к шагу 4, подождите около 10 секунд и повторите попытку.

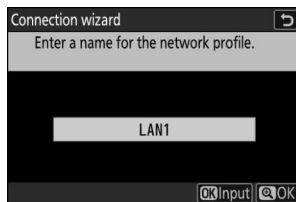

7 Получите или выберите IP-адрес.

Выделите один из следующих вариантов и нажмите **Дж**.

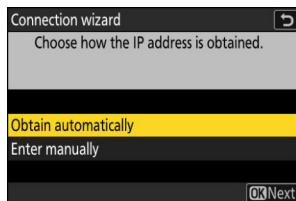

Вариант	Описание
[Получить автоматически]	Выберите этот вариант, если сеть настроена на автоматическое предоставление IP-адреса. После назначения IP-адреса отобразится сообщение «конфигурация завершена».
[Введите вручную]	Введите IP-адрес и маску подсети вручную. <ul style="list-style-type: none">• Нажимайте Дж; вам будет предложено ввести IP-адрес. Поверните главный диск управления, чтобы выделить сегменты. Нажимайте 4 или 2 чтобы изменить выделенный сегмент, и нажмите Дж чтобы сохранить изменения.• Далее нажмите X; появится сообщение «конфигурация завершена». Нажимайте X еще раз, чтобы отобразить маску подсети. Нажимайте 1 или 3 чтобы отредактировать маску подсети, и нажмите Дж; появится сообщение «конфигурация завершена».

8 Нажимайте **Дж** продолжить, когда появится сообщение «конфигурация завершена».

9 Выберите тип сервера.

Выделять **[FTP]**, **[SFTP]** (SSH FTP) или **[FTPS]** (FTP-SSL) и нажмите **Д** для отображения диалогового окна, в котором вы можете ввести адрес сервера.

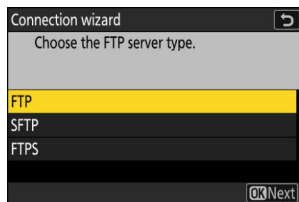

10 Введите адрес сервера.

- Нажимать **Д** чтобы ввести URL-адрес или IP-адрес сервера.

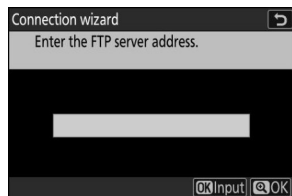

- Нажимать **Х** когда запись будет завершена.



- Нажимать **Х** еще раз для подключения к FTP-серверу. Вам будет предложено выбрать способ входа.



Выделите один из следующих вариантов и нажмите **Дж**.

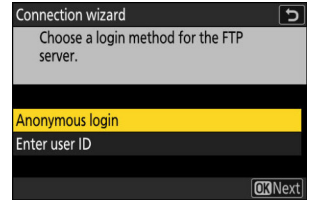

Вариант	Описание
[Анонимный вход]	Выберите этот вариант, если сервер не требует идентификатора пользователя или пароля. Эту опцию можно использовать только с серверами, настроенными для анонимного входа. Если вход выполнен успешно, камера предложит вам выбрать пункт назначения.
[Введите идентификатор пользователя]	Введите идентификатор пользователя и пароль. Нажимать Дж для входа в систему после завершения ввода. Если вход в систему прошел успешно, камера предложит вам выбрать пункт назначения.

Совет: настройки брандмауэра

- Порты, используемые для FTP, различаются в зависимости от типа сервера. Номера портов указаны ниже.
 - **[FTP]**: TCP-порты с 21 и 32768 по 61000.
 - **[SFTP]**: TCP-порты с 22 и 32768 по 61000.
 - **[FTPS]**: TCP-порты с 21 и 32768 по 61000.
- Передача файлов может быть заблокирована, если брандмауэр сервера не настроен на разрешение доступа к соответствующим портам.

12 Выберите папку назначения.

Выделите один из следующих вариантов и нажмите **Дж**.

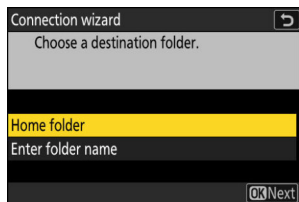

Вариант	Описание
[Домашняя папка]	Выберите этот параметр, чтобы выбрать домашнюю папку сервера в качестве места назначения для изображений, загружаемых с камеры. В случае успешного завершения операции появится диалоговое окно «Настройка завершена».
[Введите имя папки]	Введите имя папки назначения вручную. Папка уже должна существовать на сервере. При появлении запроса введите имя папки и путь и нажмите Дж для отображения диалогового окна «установка завершена».

13 Проверьте соединение.

Когда соединение будет установлено, имя профиля будет отображаться на камере зеленым цветом [**Подключиться к FTP-серверу**] меню.

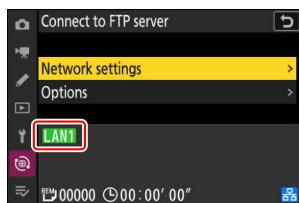

Теперь соединение между камерой и FTP-сервером установлено.

- После установки соединения на экране съемки камеры появится надпись «FTP». Если возникает ошибка соединения, это индикатор будет отображаться красным вместе с Сикона.

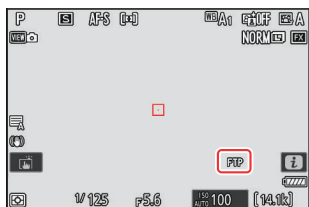

Снимки, сделанные камерой, можно загрузить на FTP-сервер, как описано в разделе «Загрузка изображений» ([0358](#)) в главе «Что делать, если камера подключена к компьютеру или FTP-серверу».

Завершение соединения с FTP-сервером

Вы можете завершить соединение:

- выключить камеру или
- выбрав [Завершить текущее соединение] для [Подключиться к FTP-серверу] > [Настройки сети] в меню сети.

Что можно сделать, если камера подключена к компьютеру или FTP-серверу

Подключения Ethernet и беспроводной локальной сети можно использовать для загрузки изображений или удаленного управления камерой.

Загрузка изображений

Изображения можно выбирать для загрузки во время воспроизведения. Их также можно загружать автоматически по мере съемки.

- Перед загрузкой изображений подключите камеру к месту назначения через Ethernet или беспроводную локальную сеть ([0313](#), [0327](#), [0334](#), [0350](#)). После создания профиля убедитесь, что имя профиля указано зеленым цветом в списке [Подключиться к компьютеру] или [Подключиться к FTP-серверу] отображать.
- Чтобы загрузить изображения на компьютер, выберите [Передача изображений] для [Подключиться к компьютеру] > [Тип подключения] в меню сети.

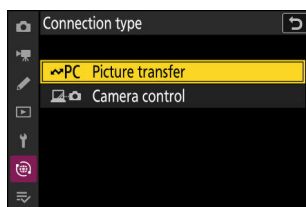
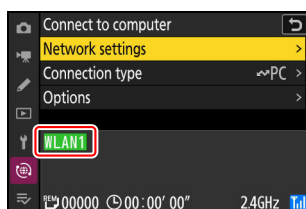

Внимание: режим точки доступа Wi-Fi

Перед подключением выберите профиль хоста и включите камеру Wi-Fi.

Папки назначения для загрузки на компьютер

- По умолчанию изображения загружаются в следующие папки:
 - Windows: \Users\(\имя пользователя)\Pictures\Wireless Transmitter Utility
 - macOS: /Users/(имя пользователя)/Pictures/Утилита беспроводного передатчика
- Папку назначения можно выбрать с помощью утилиты Wireless Transmitter. Дополнительную информацию см. в интерактивной справке утилиты Wireless Transmitter Utility.

Выбор изображений для загрузки

1 Нажмите кнопку **Камера** и выберите полнокадровый просмотр или просмотр уменьшенных изображений.

2 Выберите картинку и нажмите кнопку **Кнопка**.

The пункты меню, используемые для выбора изображений для загрузки, различаются в зависимости от типа подключенного устройства.

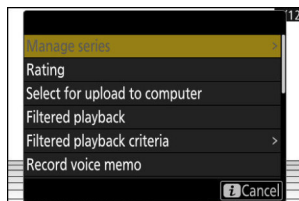

3 Выделите **[Выбрать для загрузки на компьютер]** или **[Выбрать для загрузки (FTP)]** и нажмите **Дж**.

- На картинке появится белый значок «приоритетной загрузки». Если камера в данный момент подключена к сети, загрузка начнется немедленно, и значок станет зеленым.
- В противном случае загрузка начнется после установления соединения.
- Повторите шаги 2–3, чтобы загрузить дополнительные изображения.

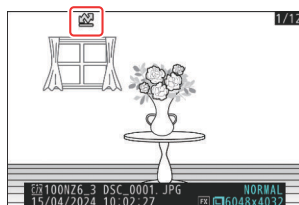

Удаление маркировки загрузки

- Повторите шаги 2–3, чтобы удалить пометку о загрузке с выбранных изображений.
- Чтобы удалить пометку загрузки со всех изображений, выберите **[Подключиться к компьютеру]** или **[Подключиться к FTP-серверу]** в меню сети и выберите **[Параметры] > [Отменить выбор всех?]**.

Совет: Фильтрация изображений для загрузки

[Фильтрованное воспроизведение] элемент в воспроизведении меню можно использовать для отображения только изображений, соответствующих выбранным критериям ([0238](#)). Затем все изображения можно выбрать для загрузки, выделив **[Выбрать все для загрузки на компьютер]** или **[Выбрать все для загрузки (FTP)]** в меню и нажав **Дж**.

Загрузка фотографий по мере их съемки

Чтобы загрузить новые фотографии по мере их съемки, выберите [Подключиться к компьютеру] или [Подключиться к FTP-серверу] в меню сети и выберите [НА] для [Параметры] > [Автоматическая загрузка].

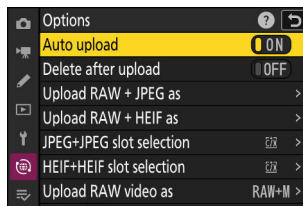

- Загрузка начинается только после того, как фотография будет записана на карту памяти. Убедитесь, что карта памяти вставлена в камеру.
- Видео не загружаются автоматически. Вместо этого их необходимо загрузить вручную с экрана воспроизведения.

Значок загрузки

Статус загрузки обозначается значком загрузки.

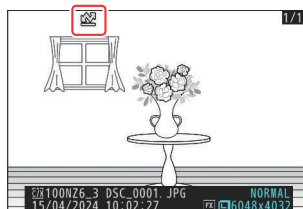

с(белый): приоритетная загрузка

Изображение было выбрано вручную для загрузки. Изображения, отмеченные этим значком, будут загружены раньше изображений, отмеченных этим значком.W («загрузить»).

Вт(белый): Загрузить

Изображение выбрано для загрузки, но загрузка еще не началась.

X(зеленый): Загрузка

Идет загрузка.

Да(синий): Загружено

Загрузка завершена.

Экран состояния загрузки «Подключение к компьютеру»/«Подключение к FTP-серверу»

[Подключиться к компьютеру] и [Подключиться к FTP-серверу] на дисплее отображается следующее:

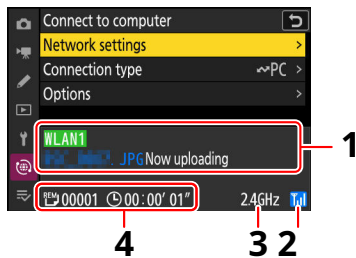

1 Статус:

Статус подключения к хосту. Имя профиля отображается зеленым цветом, когда соединение установлено.

Во время передачи файлов на дисплее статуса отображается надпись «Сейчас загружается», перед которой указывается имя отправляемого файла. Здесь также отображаются ошибки.

- Дисплей для [Подключиться к FTP-серверу] также включает коды ошибок ([0366](#)).

2 Уровень сигнала: Уровень беспроводного сигнала. Соединения Ethernet показаны.

3 Группа: При беспроводном подключении в режиме станции Wi-Fi диапазон радиочастот отображается подключенная сеть SSID. В режиме точки доступа Wi-Fi отображается радиочастотный диапазон, который передает камера.

4 Фотографии/оставшееся время: количество оставшихся фотографий и время, необходимое для отправки их. Оставшееся время является приблизительным.

Д Потеря сигнала

Беспроводная передача может быть прервана в случае потери сигнала. Загрузку изображений с отметкой загрузки можно возобновить, выключив камеру и снова включив ее после восстановления сигнала.

Д Внимание: во время загрузки

Не извлекайте карту памяти и не отключайте кабель Ethernet во время загрузки.

Д Голосовые заметки

Голосовые заметки будут включены при передаче связанных изображений. Однако их нельзя загрузить отдельно.

Д Выключение камеры

Камера сохраняет метку передачи при выключении и возобновляет загрузку при следующем включении.

Двнимание: загрузка защищенных изображений через FTP

Копии на FTP-сервере не будут защищены, даже если защищены оригиналы. Маркировку можно добавлять с помощью рейтингов ([Q236](#)).

Управление камерой

Камерой можно управлять с компьютера, на котором установлено программное обеспечение NX Tether. Фотографии можно сохранять непосредственно на компьютер, а не на карту памяти, и, следовательно, их можно снимать, даже если в камеру не вставлена карта памяти.

- При съемке видео вам все равно придется вставлять карту памяти.
- Обратите внимание, что таймер режима ожидания камеры не истекает в режиме управления камерой.
- Перед использованием NX Tether подключите камеру к компьютеру через Ethernet или беспроводную локальную сеть ([0313](#), [0327](#)). После создания профиля убедитесь, что имя профиля указано зеленым цветом в списке [Подключиться к компьютеру] отображать.

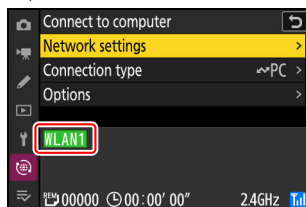

- 1 Выберите [Управление камерой] для [Подключение к компьютеру] > [Тип подключения] в меню сети.

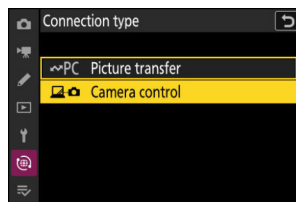

- 2 Запустите копию NX Tether, установленную на главном компьютере.

- 3 Управляйте камерой с помощью NX Tether.

Информацию о фотосъемке с помощью NX Tether см. в онлайн-справке NX Tether.

Экран управления камерой «Подключение к компьютеру»

[Подключиться к компьютеру] дисплей показывает следующее:

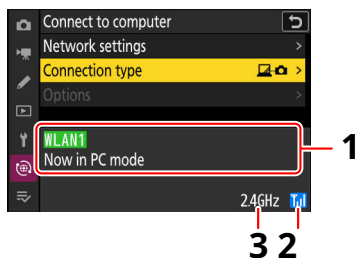

- 1 Статус:** Статус подключения к хосту. Имя профиля отображается зеленым цветом, когда соединение установлено. Здесь также отображаются ошибки ([0365](#)).
- 2 Уровень сигнала:** Уровень беспроводного сигнала. Соединения Ethernet показаны.
- 3 Группа:** При беспроводном подключении в режиме станции Wi-Fi диапазон радиочастот отображается подключенная сеть SSID. В режиме точки доступа Wi-Fi отображается радиочастотный диапазон, который передает камера.

Д Потеря сигнала

Потеря сигнала при подключении камеры к беспроводной сети может привести к нарушению соединения с компьютером. Выбирать [**Завершить текущее соединение**] для [**Подключиться к компьютеру**] > [**Настройки сети**] в меню сети перед повторным подключением к сети. Когда сигнал восстановится, камера снова подключится к компьютеру и возобновит загрузку всех изображений, которые еще предстоит передать. Обратите внимание, что загрузку невозможно возобновить, если вы выключите камеру до завершения передачи.

Д Внимание: Сети Ethernet

Не отключайте кабель Ethernet во время загрузки или когда камера включена.

Д Внимание: беспроводные сети

Ответ в беспроводных сетях может замедляться.

Устранение неполадок с подключениями к беспроводной локальной сети и Ethernet

Обратитесь к этому разделу для получения информации об ошибках, связанных с соединениями беспроводной локальной сети и Ethernet.

- Информацию об утилите Wireless Transmitter Utility см. в интерактивной справке этой утилиты.

Проблемы и решения

Ниже перечислены решения некоторых распространенных проблем.

Проблема	Решение
<ul style="list-style-type: none">• Камера отображает ошибку беспроводной связи. Камера отображает ошибку TCP/IP.• Камера отображает ошибку FTP.	<p>Настройки подключения требуют настройки. Проверьте настройки беспроводного маршрутизатора, FTP-сервера или главного компьютера и соответствующим образом отрегулируйте настройки камеры (0313, 0334).</p> <p>Проверьте код ошибки, если таковой имеется. Дополнительную информацию см. в разделе «Коды ошибок» (0366).</p>
Сообщение «Подключение к компьютеру» не исчезает с дисплея камеры.	Проверьте настройки брандмауэра (0318 , 0338).
На камере отображается сообщение «Кабель Ethernet не подключен».	Выбирать [USB-LAN] для [USB] в меню сети, а затем подключите кабель Ethernet через адаптер USB-Ethernet стороннего производителя, вставленный в разъем USB камеры (0327 , 0350 , 0836).
Камера выдает ошибку «Нет карты памяти».	Карта памяти вставлена неправильно или не установлена вообще. Убедитесь, что карта вставлена правильно (087).
Загрузка прерывается и не возобновляется.	Загрузка возобновится, если камеру выключить, а затем снова включить (0361).
Соединение ненадежное.	Если камера подключена в режиме станции Wi-Fi, убедитесь, что маршрутизатор настроен на канал от 1 до 8 (0821 , 0826).

Коды ошибок

Следующие сообщения и коды ошибок могут отображаться, если ошибка возникает при подключении камеры к FTP-серверу через Ethernet или беспроводную локальную сеть.

● [Ошибка беспроводной связи.]

Код ошибки	Решение
Ошибка 11	Убедитесь, что устройство, к которому вы пытаетесь подключиться, включено.
	Проверьте SSID (0826).
Ошибка 12	Убедитесь, что вы используете правильный пароль для выбранного SSID.
	Убедитесь, что вы используете правильный метод аутентификации (0826).
Ошибка 13	Убедитесь, что устройство, к которому вы пытаетесь подключиться, включено.
	Выключите камеру, а затем снова включите.
Ошибка 1F	Выключите камеру, а затем снова включите.

● [Ошибка TCP/IP.]

Код ошибки	Решение
Ошибка 21	Проверьте правильность адреса TCP/IP и маски подсети (0826).
Ошибка 22	Повторяющийся адрес TCP/IP. Выберите другой адрес (0826).

● [Ошибка RTP/IP.]

Код ошибки	Решение
Ошибка.41	Выключите камеру, а затем снова включите.

● [Ошибка FTP.]

Код ошибки	Решение
Ошибка.31	Проверьте правильность адреса FTP-сервера (0826).
Ошибка.32	Проверьте правильность имени пользователя и пароля (0826).
Ошибка.34	Убедитесь, что имя папки назначения правильное (0826).
Ошибка.35	Убедитесь, что папка назначения не защищена от записи.
Ошибка.36	Проверьте DNS (0826).
Ошибка.37	Проверьте настройки брандмауэра (0338).
	Проверьте настройки режима PASV (0826).
Ошибка.3F	Выключите камеру, а затем снова включите.

● [Ошибка аутентификации учетных данных FTP-сервера.]

Код ошибки	Решение
Ошибка.61	Убедитесь, что FTP-сервер поддерживает TLS 1.2 или более позднюю версию.
Ошибка.62	Убедитесь, что вы используете правильный корневой сертификат (0335 , 0351 , 0831).
Ошибка.63	
Ошибка.64	Камера не может подключиться, поскольку FTP-сервер запросил сертификат клиента. Проверьте настройки FTP-сервера.
Ошибка.65	Выключите камеру, а затем снова включите.

Подключение к Nikon Imaging Cloud

О Nikon Imaging Cloud

Nikon Imaging Cloud — это облачная служба Nikon, которую можно использовать в веб-браузере компьютера или интеллектуального устройства ([О396](#)). Подключите камеру к Nikon Imaging Cloud, чтобы получить доступ к различным сервисам.

- Если вы однажды установили соединение между камерой и Nikon Imaging Cloud, вы можете пользоваться сервисом через Интернет, даже если поблизости нет интеллектуальных устройств или компьютеров.
- Подробные инструкции см. в онлайн-справке Nikon Imaging Cloud.

ДПредостережения: сдача в аренду и утилизация камер, подключенных к Nikon Imaging Cloud

- Прежде чем передать камеру другому лицу, необходимо отключить автоматическое подключение к камере на главном экране Nikon Imaging Cloud или инициализировать камеру с помощью кнопки **[Сбросить все настройки]** в меню настройки камеры.
 - Если вы выбрасываете камеру или передаете право собственности другому лицу, вам следует удалить информацию о камере на главном экране Nikon Imaging Cloud и инициализировать камеру с помощью кнопки **[Сбросить все настройки]** в меню настройки камеры.
-

Подключение камеры к Nikon Imaging Cloud

Используйте камеру и компьютер/смарт-устройство, чтобы установить соединение Wi-Fi между камерой и Nikon Imaging Cloud для доступа к сервисам.

Д Перед подключением Nikon Imaging Cloud

- Чтобы использовать службу, вам необходимо создать Nikon ID и зарегистрироваться в Nikon Imaging Cloud. Завершите регистрацию и войдите в систему на компьютере или смарт-устройстве перед подключением к камере. Подробные инструкции см. в онлайн-справке Nikon Imaging Cloud.
- Для использования Nikon Imaging Cloud требуется веб-браузер.
- Для подключения камеры к Nikon Imaging Cloud требуется среда Wi-Fi. Подключите камеру к существующей сети (включая домашние сети) через беспроводной маршрутизатор.

1 Камера: выделите [Nikon Imaging Cloud] в меню сети и нажмите 2.

Появятся QR-код и URL-адрес для доступа к Nikon Imaging Cloud на компьютере или интеллектуальном устройстве.

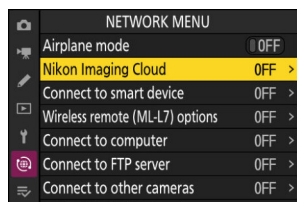

2 Камера: Когда появится диалоговое окно, как показано, нажмите Дж и продолжите.



3 Камера: выберите [ВКЛ] для [Подключение к Nikon Imaging Cloud].

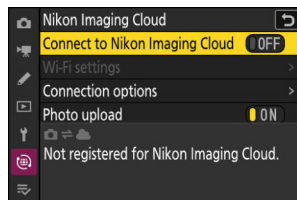

4 Камера: выделите [Поиск сети Wi-Fi] и нажмите Дж.

Камера выполнит поиск сетей, активных в данный момент поблизости, и выведет их список по имени (SSID).

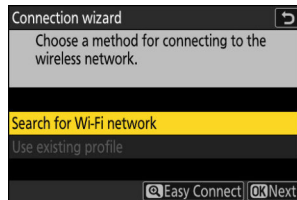

Д «Легкое подключение»

Чтобы подключиться без ввода SSID или ключа шифрования, нажмите на шаге 4. Затем выделите один из следующих параметров и нажмите Дж. После подключения перейдите к шагу 7.

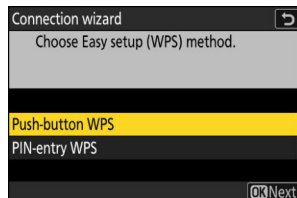

Вариант	Описание
[Кнопочный WPS]	Для маршрутизаторов, поддерживающих кнопочный WPS. Нажмите кнопку WPS на маршрутизаторе, а затем нажмите камеру. Дж. Кнопка для подключения.
[PIN-ввод WPS]	Камера отобразит PIN-код. Используя компьютер, введите PIN-код на маршрутизаторе. Дополнительную информацию см. в документации, прилагаемой к маршрутизатору.

5 Камера: выберите сеть.

- Выделите SSID сети и нажмите **Дж**.
- Идентификаторы SSID, содержащие символы, которые невозможно ввести на камере, не будут отображаться.
- Диапазон, в котором работает каждый SSID, обозначается значком.
- Зашифрованные сети обозначаются значком часовика. Если выбранная сеть зашифрована (час), вам будет предложено ввести ключ шифрования. Если сеть не зашифрована, перейдите к шагу 8.
- Если нужная сеть не отображается, нажмите **Х**искать снова.

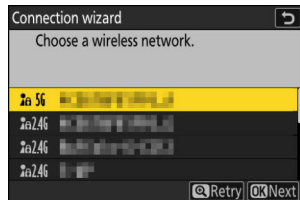

Д Скрытые SSID

Сети со скрытыми SSID обозначаются пустыми записями в списке сетей.

- Чтобы подключиться к сети со скрытым SSID, выделите пустую запись и нажмите **Дж**. Далее нажмите **Дж**; камера предложит вам указать SSID.
- Введите имя сети и нажмите **Х**. Нажимать **Х** снова; камера предложит вам ввести ключ шифрования.

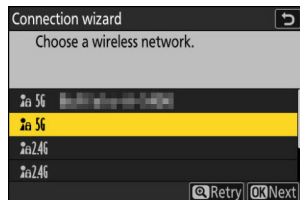

6 Камера: введите ключ шифрования.

- Нажимать **Д**жи введите ключ шифрования беспроводного маршрутизатора.
- Дополнительную информацию см. в документации беспроводного маршрутизатора.
- Нажимать **Х**когда запись будет завершена.
- Нажимать **Х**еще раз, чтобы инициировать соединение. Сообщение будет отображаться в течение нескольких секунд после установления соединения.

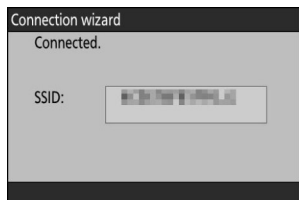
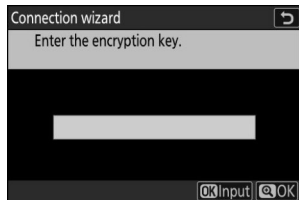

7 Камера: получите или выберите IP-адрес.

Выделите один из следующих вариантов и нажмите Дж.

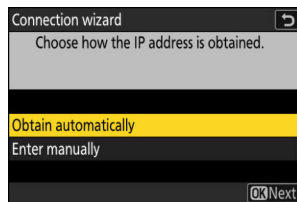

Вариант	Описание
[Получить автоматически]	Выберите этот вариант, если сеть настроена на автоматическое предоставление IP-адреса. После назначения IP-адреса отобразится сообщение «конфигурация завершена».
[Введите вручную]	<p>Введите IP-адрес, маску подсети, адрес шлюза и адрес сервера доменных имен (DNS) в указанном порядке вручную. Элементы можно вводить следующим образом.</p> <ul style="list-style-type: none">• IP-адрес/адрес шлюза/сервер доменных имен (DNS):<ul style="list-style-type: none">- Нажимать Дж; вам будет предложено ввести адрес.- Поверните главный диск управления, чтобы выделить сегменты.- Нажимать 4 или 2 чтобы изменить выделенный сегмент, и нажмите Дж для внесения изменений.- Когда все цифры будут введены, нажмите Х чтобы сохранить изменения.- Нажимать еще раз, чтобы• продолжить. Маска подсети:<ul style="list-style-type: none">Чтобы изменить выделенную цифру, нажмите 1 или 3. Нажимать Дж чтобы сохранить изменения и продолжить.

8 Камера: Нажмите \rightarrow продолжить, когда появится сообщение «конфигурация завершена».

Камера получает доступ к Nikon Imaging Cloud и готовится к подключению. Если подготовка завершена, появится QR-код и URL-адрес для доступа к Nikon Imaging Cloud на компьютере или интеллектуальном устройстве.

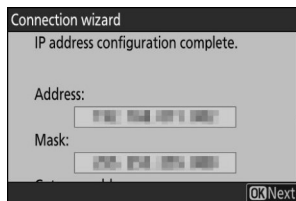

9 Компьютер/смарт-устройство: нажмите или коснитесь кнопки подключения камеры на главном экране Nikon Imaging Cloud.

Появится код доступа для подключения Nikon Imaging Cloud и камеры.

10 Камера: введите код доступа, отображаемый на компьютере/смарт-устройстве в шаге 9.

- Нажимать \rightarrow для ввода кода доступа.
- Нажимать \times когда запись будет завершена.



- Прессование \times снова подключает камеру и Nikon Imaging Cloud и отображает QR-код и URL-адрес для доступа к Nikon Imaging Cloud с компьютера или интеллектуального устройства.



11 Компьютер/смарт-устройство: отсканируйте QR-код, отображаемый на экране камеры, или введите URL-адрес, также отображаемый на камере, в веб-браузер.

- Появится экран подтверждения подключения.
- Если на компьютере/смарт-устройстве появится экран ввода кода пользователя, введите код пользователя, отображаемый на экране камеры.

12 Компьютер/смарт-устройство: нажмите или коснитесь кнопки [Подключиться].

Nikon Imaging Cloud и камера теперь подключены через Wi-Fi.

Если экраны завершения подключения появляются и на компьютере/смарт-устройстве, и на камере, вы можете использовать камеру с Nikon Imaging Cloud.

Информацию об использовании Nikon Imaging Cloud см. в онлайн-справке.

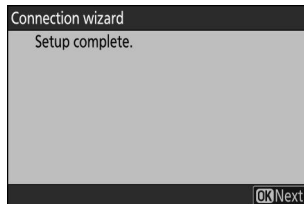

Коды ошибок

Ниже перечислены ошибки, отображаемые на камере, и способы их устранения.

● [Сеть не найдена.]

Код ошибки	Решение
Ошибка 11	Убедитесь, что устройство, к которому вы пытаетесь подключиться, включено.
	Подтвердите SSID сети в профиле беспроводной сети камеры.

● [Ошибка беспроводной связи.]

Код ошибки	Решение
Ошибка 12	Убедитесь, что вы используете правильный пароль для выбранного SSID.
	Убедитесь, что вы используете правильный метод аутентификации и шифрования в профиле беспроводной сети камеры.
Ошибка 13	Убедитесь, что устройство, к которому вы пытаетесь подключиться, включено.
	Выключите камеру, а затем снова включите.
Ошибка 1F	Выключите камеру, а затем снова включите.

● [Ошибка TCP/IP.]

Код ошибки	Решение
Ошибка 21	Проверьте правильность адреса TCP/IP и маски подсети в профиле беспроводной сети камеры.
Ошибка 22	Дублирующий IP-адрес. Выберите другой адрес в профиле беспроводной сети камеры.

● [Не удалось подключиться к Nikon Imaging Cloud.]

Код ошибки	Решение
Эрр.90	Повторно выполните первоначальный процесс подключения к Nikon Imaging Cloud.
Ошибка.91	Условия использования могли быть обновлены. Подробную информацию см. на главном экране Nikon Imaging Cloud.
Ошибка.94	Ошибка токена. Выключите камеру, затем снова включите ее и снова подсоедините.
Ошибка.96	Невозможно использовать Nikon Imaging Cloud. Пожалуйста, посетите веб-сайт Nikon Imaging Cloud.
Ошибка.A0	Не удалось найти ваш Nikon ID. Если у вас нет Nikon ID, создайте его и повторно подключите камеру.

● [Не удалось зарегистрировать Nikon Imaging Cloud.]

Код ошибки	Решение
Ошибка.92	<p>Ошибка аутентификации. Повторно подключитесь к Nikon Imaging Cloud, используя один из следующих способов.</p> <ul style="list-style-type: none"> • Компьютер: введите URL-адрес, отображаемый на камере, в веб-браузер. • Смарт-устройство: введите URL-адрес, отображаемый на камере, в веб-браузер или отсканируйте QR-код, отображаемый на камере.
Ошибка.95	Ошибка идентификации камеры. Проконсультируйтесь с представителем авторизованного сервисного центра Nikon.

● [Система находится на техническом обслуживании. Невозможно подключиться.]

Код ошибки	Решение
Ошибка.93	Nikon Imaging Cloud находится на техническом обслуживании. Пожалуйста, подключитесь позже.

● [Не удалось получить информацию об обновлении версии.]

Код ошибки	Решение
Ошибка.97	Не удалось получить уведомления об обновлении прошивки. Пожалуйста, повторите попытку позже. Если эта проблема возникает часто, обратитесь к представителю авторизованного сервисного центра Nikon.

● [Не удалось загрузить изображения в Nikon Imaging Cloud.]

Код ошибки	Решение
Ошибка.98	Доступ к Nikon Imaging Cloud ограничен. Пожалуйста, посетите веб-сайт Nikon Imaging Cloud.

● [Не удалось войти в Nikon Imaging Cloud.]

Код ошибки	Решение
Ошибка.A1	Параметр входа в систему камеры отключен. Включите настройку входа в систему камеры на главном экране Nikon Imaging Cloud.

● [Произошла ошибка HTTPS.]

Код ошибки	Решение
Ошибка 1400	Выключите камеру, а затем снова включите.
Ошибка 1404	Проверьте DNS в профиле беспроводной сети камеры.
Ошибка 1502	Пожалуйста, повторите попытку позже.
Ошибка 1503	Пожалуйста, повторите попытку позже.
Ошибка 1504	Пожалуйста, повторите попытку позже.

Подключение к другим камерам

Чем вам могут помочь межкамерные соединения

Удаленная фотография с помощью камеры (синхронизированный выпуск)

Ведущую камеру можно использовать для спуска затворов на десяти удаленных камерах в одной группе ([0380](#)).

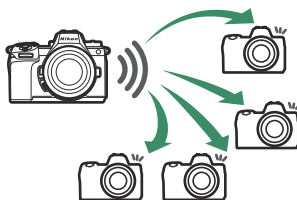

Синхронизация часов (синхронизация даты и времени)

Синхронизировать часы на нескольких камерах через сеть ([0395](#)).

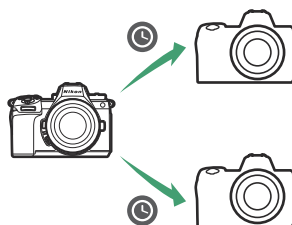

Синхронизированный выпуск

Настройка и использование синхронизированного выпуска

Выполните следующие действия, чтобы создать профили хостов для синхронизированного выпуска. Каждая камера сохраняет сделанные ею снимки на свою карту памяти. Повторите процесс, чтобы создать одинаковые профили для каждой камеры.

Беспроводная локальная сеть

Чтобы создать профили хостов при подключении через беспроводную локальную сеть:

- 1 Выберите [Подключиться к другим камерам] в меню сети, затем выделите [Настройки сети] и нажмите 2.

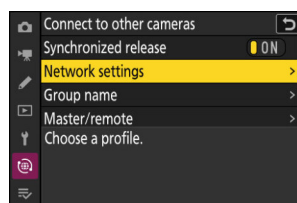

- 2 Выделите [Создать профиль] и нажмите Дж.

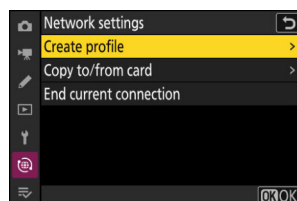

- 3 Назовите новый профиль.

- Чтобы перейти к следующему шагу без изменения имени по умолчанию, нажмите X.
- Какое бы имя вы ни выбрали, оно появится в меню сети [Подключитесь к другим камерам] > [Настройки сети] список.
- Чтобы переименовать профиль, нажмите Дж. Информацию о вводе текста см. в разделе «Ввод текста» (074). Нажимать X продолжить после ввода имени.

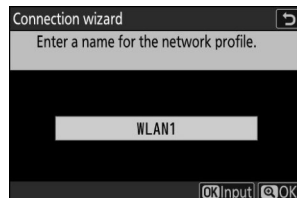

4 Выделите [Поиск сети Wi-Fi] и нажмите Дж.

Камера выполнит поиск сетей, активных в данный момент поблизости, и выведет их список по имени (SSID).

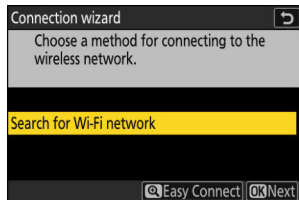

Д «Легкое подключение»

Чтобы подключиться без ввода SSID или ключа шифрования, нажмите Х на шаге 4. Затем выделите один из следующих параметров и нажмите Дж. После подключения перейдите к шагу 7.

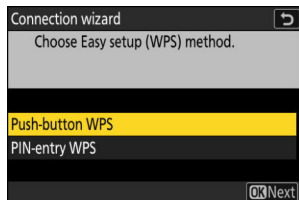

Вариант	Описание
[Кнопочный WPS]	Для маршрутизаторов, поддерживающих кнопочный WPS. Нажмите кнопку WPS на маршрутизаторе, а затем нажмите камеру Дж. Кнопка для подключения.
[PIN-ввод WPS]	Камера отобразит PIN-код. Используя компьютер, введите PIN-код на маршрутизаторе. Дополнительную информацию см. в документации, прилагаемой к маршрутизатору.

5 Выберите сеть.

- Выделите SSID сети и нажмите **Дж**.
- Идентификаторы SSID, содержащие символы, которые невозможно ввести на камере, не будут отображаться.
- Диапазон, в котором работает каждый SSID, обозначается значком.
- Зашифрованные сети обозначаются значком **часика**. Если выбранная сеть зашифрована (час), вам будет предложено ввести ключ шифрования. Если сеть не зашифрована, перейдите к шагу 7.
- Если нужная сеть не отображается, нажмите **Хискать** снова.

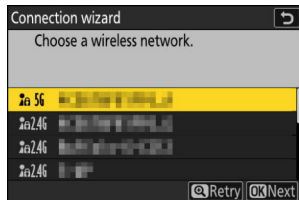

Д Скрытые SSID

Сети со скрытыми SSID обозначаются пустыми записями в списке сетей.

- Чтобы подключиться к сети со скрытым SSID, выделите пустую запись и нажмите **Дж**. Далее нажмите **Дж**; камера предложит вам указать SSID.
- Введите имя сети и нажмите **Х**. Нажимать **Х** снова; камера предложит вам ввести ключ шифрования.

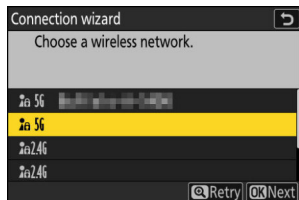

6 Введите ключ шифрования.

- Нажимать **Д**жи введите ключ шифрования беспроводного маршрутизатора.
- Дополнительную информацию см. в документации беспроводного маршрутизатора.
- Нажимать **Х**когда запись будет завершена.
- Нажимать **Х**еще раз, чтобы инициировать соединение. Сообщение будет отображаться в течение нескольких секунд после установления соединения.

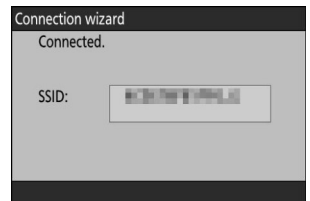
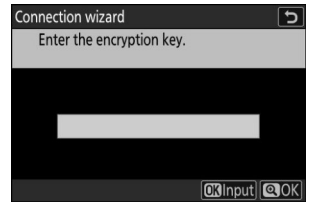

7 Получите или выберите IP-адрес.

Выделите один из следующих вариантов и нажмитеДж.

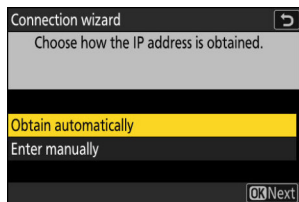

Вариант	Описание
[Получить автоматически]	<p>Выберите этот вариант, если сеть настроена на автоматическое предоставление IP-адреса. После назначения IP-адреса отобразится сообщение «конфигурация завершена».</p> <ul style="list-style-type: none">• Рекомендуется записать IP-адрес удаленной камеры, так как он понадобится вам на последующих шагах.
[Введите вручную]	<p>Введите IP-адрес и маску подсети вручную.</p> <ul style="list-style-type: none">• НажиматьДж;вам будет предложено ввести IP-адрес. Поверните главный диск управления, чтобы выделить сегменты. Нажимать4или2чтобы изменить выделенный сегмент, и нажмитеДж чтобы сохранить изменения.• Далее нажмитеХ;появится сообщение «конфигурация завершена». НажиматьХеще раз, чтобы отобразить маску подсети. Нажимать1или3чтобы отредактировать маску подсети, и нажмитеДж;появится сообщение «конфигурация завершена».

8 НажиматьДжпродолжить, когда появится сообщение «конфигурация завершена».

Имя профиля отображается при установке соединения.

9 Выделите [Имя группы], нажмите2и введите имя группы.

Введите имя группы для синхронизированных камер. Имена групп могут иметь длину до восьми символов.

- Все ведущие и удаленные камеры в сети должны находиться в одной группе.

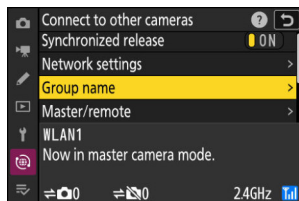

10 Выделите [Главный/удаленный] и нажмите2.

Выберите роль для каждой камеры: «главную» и «удаленную».

- **[Основная камера]:** нажатие спусковой кнопки затвора на главной камере приводит к спуску затворов на удаленных камерах. В каждой группе может быть только один мастер. Если в группе имеется несколько главных камер, фактически в этом качестве будет работать только та, которая первой подключится к сети.
- **[Удаленная камера]:** затворы удаленных камер синхронизируются со затвором главной камеры.

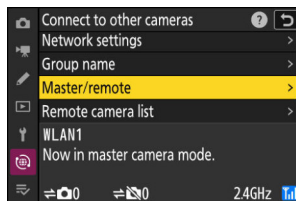

11 Повторите шаги с 1 по 10 для остальных камер.

При настройке удаленных камер обязательно выберите [Удаленная камера] на шаге 10.

12 На главной камере выделите [Список удаленных камер] и нажмите2.

Камеры, которым на шаге 10 назначена роль удаленной камеры, добавляются в список удаленных камер главной камеры. Основная камера может хранить информацию до 10 удаленных камер в слотах [01] через [10].

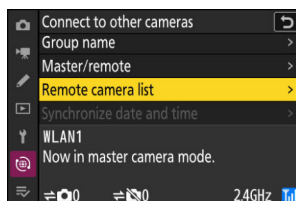

13 Выделите нужный слот и нажмите2.

Отобразятся параметры удаленной камеры.

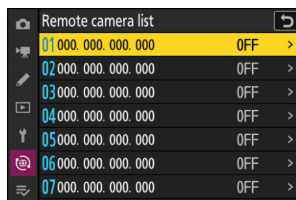

14 Выделите [Адрес] и нажмите2.

Вам будет предложено ввести IP-адрес.

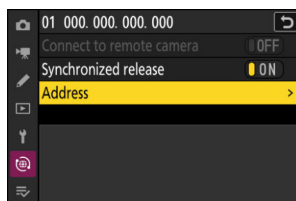

15 Введите IP-адрес удаленной камеры.

Введите IP-адрес удаленной камеры, который вы указали на шаге 7.

- Поверните главный диск управления, чтобы выделить сегменты. Нажимать4
- или2чтобы изменить выделенный сегмент, и нажмите Джчтобы сохранить изменения.
- НажиматьХчтобы добавить удаленную камеру в список удаленных камер главной камеры и установить соединение.

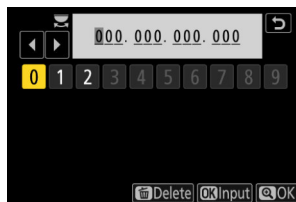

Совет: просмотр IP-адресов удаленных камер

Чтобы просмотреть IP-адрес удаленной камеры, выберите [

Подключитесь к другим камерам] > [**Настройки сети**] в сетевом меню камеры выделите профиль хоста синхронизированного спуска, нажмите2, и выберите [**TCP/IP**].

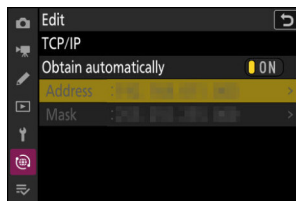

16Добавьте оставшиеся удаленные камеры.

- При подключении к беспроводным сетям камеры будут отображать диапазон, используемый выбранным SSID.
- Главная камера показывает количество камер в группе, подключенных или не подключенных в данный момент.

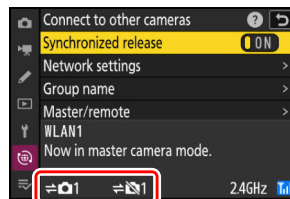

17 Фотографируйте.

- АкНа экране съемки основной камеры появляется значок вместе с количеством подключенных удаленных камер.

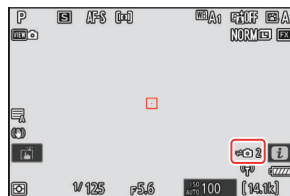

- Нажатие спусковой кнопки затвора на главной камере приводит к спуску затворов на удаленных камерах.

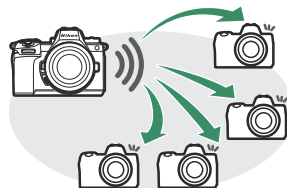

Д Ошибки подключения

В случае ошибок подключения удаленной камеры счетчик удаленных камер на экране съемки основной камеры станет красным и вместо этого покажет количество удаленных камер, которые не удалось подключить.

Ethernet

Выполните следующие действия, чтобы создать профили хостов для подключений Ethernet. Для соединений Ethernet требуется адаптер USB (тип C) — Ethernet (приобретается отдельно у сторонних производителей). Обязательно подключите адаптер к USB-разъему камеры. Следующие адаптеры USB-Ethernet были протестированы и одобрены к использованию:

- Адаптеры Anker A83130A1 PowerExpand USB-C — Gigabit Ethernet
- Anker A83130A2 Адаптеры PowerExpand USB-C — Gigabit Ethernet

Подключайтесь к другим камерам через адаптер USB (тип C) — Ethernet стороннего производителя, подключенный к разъему USB камеры.

1 Подключите адаптер USB-Ethernet стороннего производителя к разъему USB камеры, а затем подключитесь к маршрутизатору с помощью кабеля Ethernet.

- Подключите кабель Ethernet к адаптеру USB-Ethernet. Не применяйте силу и не пытайтесь вставлять разъемы под углом.
- Подключите другой конец кабеля к маршрутизатору.

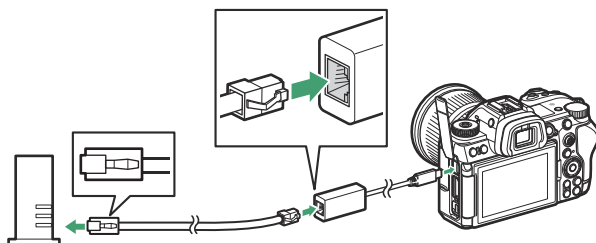

- Подключите оставшиеся камеры к маршрутизатору с помощью кабелей Ethernet.

2 Выберите [USB-LAN] для [USB] в меню сети.

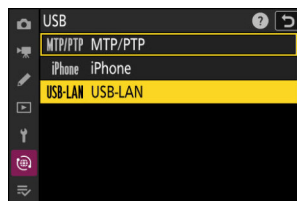

- 3 Выберите [Подключиться к другим камерам] в меню сети, затем выделите [Настройки сети] и нажмите2.

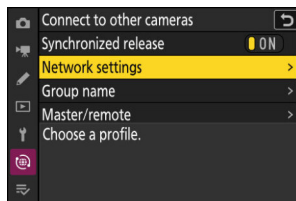

- 4 Выделите [Создать профиль] и нажмитеДж.

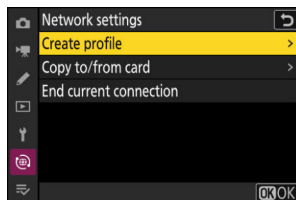

- 5 Назовите новый профиль.

- Чтобы отобразить параметры IP-адреса без изменения имени по умолчанию, нажмитеX.
- Какое бы имя вы ни выбрали, оно появится в меню сети [**Подключайтесь к другим камерам**] > [**Настройки сети**] список.
- Чтобы переименовать профиль, нажмитеДж. Информацию о вводе текста см. в разделе «Ввод текста» (074). НажиматьXпродолжить после ввода имени.
- Прежде чем камера обнаружит адаптер USBto-Ethernet, может пройти задержка. Если камера не может обнаружить соединение Ethernet, мастер будет настроен на начало создания профиля беспроводной локальной сети с именем по умолчанию «WLAN1». КранЗили нажмите 4чтобы вернуться к шагу 4, подождите около 10 секунд и повторите попытку.

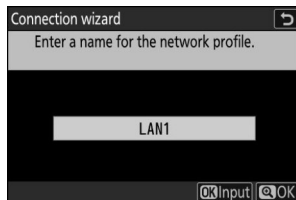

6 Получите или выберите IP-адрес.

Выделите один из следующих вариантов и нажмитеДж.

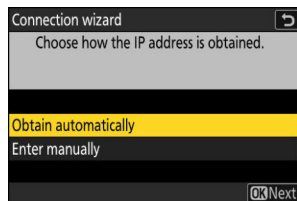

Вариант	Описание
[Получить автоматически]	<p>Выберите этот вариант, если сеть настроена на автоматическое предоставление IP-адреса. После назначения IP-адреса отобразится сообщение «конфигурация завершена».</p> <ul style="list-style-type: none">• Рекомендуется записать IP-адрес удаленной камеры, так как он понадобится вам на последующих шагах.
[Введите вручную]	<p>Введите IP-адрес и маску подсети вручную.</p> <ul style="list-style-type: none">• НажиматьДж;вам будет предложено ввести IP-адрес. Поверните главный диск управления, чтобы выделить сегменты. Нажимать4или2чтобы изменить выделенный сегмент, и нажмитеДж чтобы сохранить изменения.• Далее нажмитеХ;появится сообщение «конфигурация завершена». НажиматьХеще раз, чтобы отобразить маску подсети. Нажимать1или3чтобы отредактировать маску подсети, и нажмитеДж;появится сообщение «конфигурация завершена».

7 НажиматьДжпродолжить, когда появится сообщение «конфигурация завершена».

Камера инициирует соединение. Имя профиля отображается при установке соединения.

8 Выделите [Имя группы], нажмите2и введите имя группы.

Введите имя группы для синхронизированных камер. Имена групп могут иметь длину до восьми символов.

- Все ведущие и удаленные камеры в сети должны находиться в одной группе.

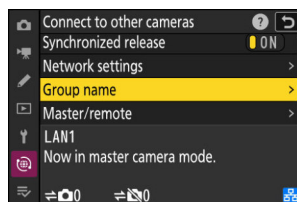

9 Выделите [Главный/удаленный] и нажмите2.

Выберите роль для каждой камеры: «главную» и «удаленную».

- **[Основная камера]:** нажатие спусковой кнопки затвора на главной камере приводит к спуску затворов на удаленных камерах. В каждой группе может быть только один мастер. Если в группе имеется несколько главных камер, фактически в этом качестве будет работать только та, которая первой подключится к сети.
- **[Удаленная камера]:** затворы удаленных камер синхронизируются со затвором главной камеры.

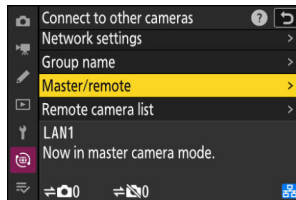

10 Повторите шаги с 3 по 9 для остальных камер.

- Чтобы настроить другой Z6III для использования в качестве удаленной камеры, повторите шаги со 2 по 9.
- При настройке удаленных камер обязательно выберите **[Удаленная камера]** на шаге 9.

11 На главной камере выделите [Список удаленных камер] и нажмите2.

Камеры, которым на шаге 9 назначена роль удаленной камеры, добавляются в список удаленных камер главной камеры. Основная камера может хранить информацию до 10 удаленных камер в слотах [01] через [10].

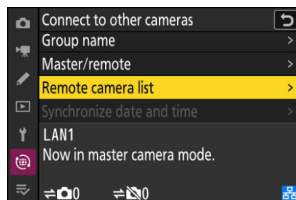

12 Выделите нужный слот и нажмите2.

Отобразятся параметры удаленной камеры.

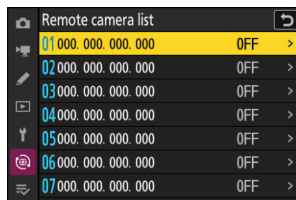

13 Выделите [Адрес] и нажмите2.

Вам будет предложено ввести IP-адрес.

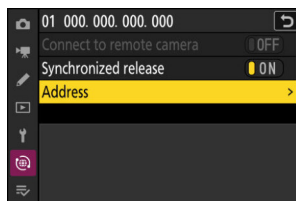

14 Введите IP-адрес удаленной камеры.

Введите IP-адрес удаленной камеры, который вы указали на шаге 6.

- Поверните главный диск управления, чтобы выделить сегменты. Нажимать4
- или2чтобы изменить выделенный сегмент, и нажмите Джчтобы сохранить изменения.
- НажиматьХчтобы добавить удаленную камеру в список удаленных камер главной камеры и установить соединение.

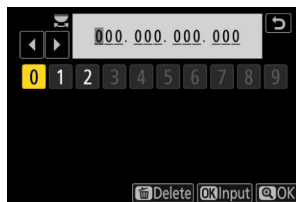

Совет: просмотр IP-адресов удаленных камер

Чтобы просмотреть IP-адрес удаленной камеры, выберите [

Подключитесь к другим камерам] > [**Настройки сети**] в сетевом меню камеры выделите профиль хоста синхронизированного спуска, нажмите2, и выберите [**ТСР/IP**].

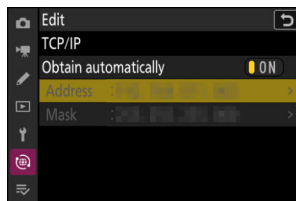

15 Добавьте оставшиеся удаленные камеры.

Главная камера показывает количество камер в группе, подключенных или не подключенных в данный момент.

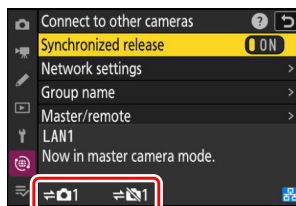

16 Фотографируйте.

- АкНа экране съемки основной камеры появляется значок вместе с количеством подключенных удаленных камер.
- Нажатие спусковой кнопки затвора на главной камере приводит к спуску затворов на удаленных камерах.

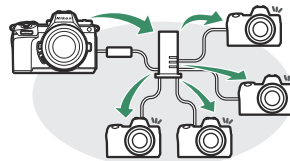
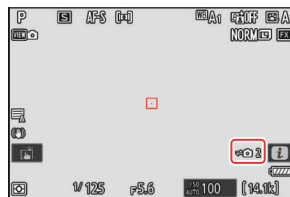

Д Ошибки подключения

В случае ошибок подключения удаленной камеры счетчик удаленных камер на экране съемки основной камеры станет красным и вместо этого покажет количество удаленных камер, которые не удалось подключить.

Совет: приостановка синхронизированного выпуска

Чтобы временно отключить синхронизированный спуск, не разрывая подключение камеры к сети, выберите [**ВЫКЛЮЧЕННЫЙ**] для [**Подключайтесь к другим камерам**] > [**Синхронизированный выпуск**] в меню сети.

Совет: просмотр состояния удаленной камеры

Чтобы просмотреть состояние удаленной камеры, выделите [**Список удаленных камер**] на главной камере и нажмите2.

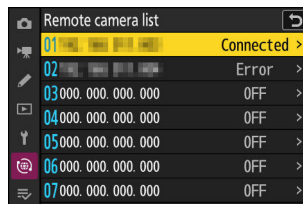

- Удаленные камеры идентифицируются по IP-адресу. Статус
- удаленной камеры отображается следующим образом:
 - [**Подключено**]: Нормальное соединение.
 - [**Занятый**]: камера управляется с другой ведущей камеры.
 - [**Ошибка**]: Обнаружена одна из следующих ошибок:
 - Срок действия таймера режима ожидания удаленной камеры истек.
 - Удаленная камера выключена.
 - Удаленная камера не входит в ту же группу, что и главная камера.
 - IP-адрес неверен.
 - [**выключенный**]: Или
 - слоту не назначена удаленная камера, или
 - [**выключенный**] выбран для [**Подключиться к удаленной камере**] на рассматриваемой камере.
- Выделение удаленной камеры с помощью [**Подключено**] этикетка и нажатие2отображает количество снимков, ожидающих загрузки с камеры по FTP, состояние FTP-соединения, уровень заряда батареи и количество оставшихся кадров.
- В записях для удаленных камер, ранее использовавшихся для синхронного спуска, будет указано время последнего снимка.
- Чтобы изменить настройки удаленной камеры с главной камеры, выделите камеру в списке удаленных камер и нажмите2.
 - Чтобы временно приостановить соединение с выбранной камерой, выберите [**ВЫКЛЮЧЕННЫЙ**] для [**Подключиться к удаленной камере**].
 - Чтобы временно приостановить синхронизированную съемку на выбранной камере, выберите [**ВЫКЛЮЧЕННЫЙ**] для [**Синхронизированный выпуск**].
 - При желании вы можете отредактировать IP-адрес камеры, выделив [**Адрес**] и нажав2.Чтобы повторно подключиться, выберите [**НА**] для [**Подключиться к удаленной камере**]. Соединение не будет установлено, если по указанному адресу не существует удаленной камеры.

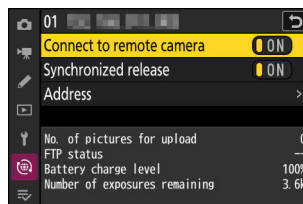

Синхронизация часов камеры

Когда камеры подключены к сети с помощью [Подключайтесь к другим камерам] в меню сети часы на всех камерах в текущей подключенной группе можно настроить на время и дату, сообщаемые главной камерой. Синхронизация применяется ко всем параметрам в меню настройки [Часовой пояс и дата] отображать.

1 Подключите камеры к сети, используя [Подключиться к другим камерам] > [Настройки сети] в меню сети.

Дополнительную информацию см. в разделе «Синхронизированный выпуск» ([0380](#)).

2 На главной камере выберите [Подключиться к другим камерам], затем выделите [Синхронизировать дату и время] и нажмите 2.

- Отобразятся настройки часов основной камеры.
- [Синхронизировать дату и время] недоступен на удаленных камерах.
- [Синхронизировать дату и время] не будет доступен, если ни одна камера не подключена к сети.

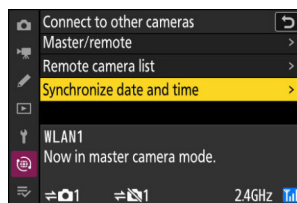

3 Нажимать Дж.

- Часы на удаленных камерах будут установлены на дату и время, сообщенные главной камерой.
- Когда процесс завершится, отобразится сообщение. Нажимать Дж снова, чтобы
- вернуться к [Подключайтесь к другим камерам] отображать.

Облачный сервис, программное обеспечение и приложения Nikon

Облачный сервис

Это представляет облачный сервис Nikon. Для получения последней информации посетите веб-сайт Nikon.

Облако изображений Nikon

Nikon Imaging Cloud — это облачная служба Nikon, которую можно использовать в веб-браузере компьютера или интеллектуального устройства. Nikon Imaging Cloud предоставляет следующие услуги.



- Передача изображений: загрузите изображения, снятые камерой, в Nikon Imaging Cloud и отправьте их во внешнее онлайн-хранилище. Рецепт обработки изображений:
- сохраните данные съемки изображений в виде рецепта. Создавайте свои собственные рецепты или выбирайте из «общедоступных рецептов».
- Предоставление Picture Controls: Загрузите Picture Controls из Nikon Imaging Cloud и импортируйте их в камеру.
- Обновление прошивки: загрузите прошивку прямо в камеру из Nikon Imaging Cloud.

Чтобы получить доступ к Nikon Imaging Cloud с компьютера или смартфона, отсканируйте QR-код или введите следующий URL-адрес в веб-браузере. Рекомендуем добавить сайт в закладки.



<https://imagingcloud.nikon.com>

- Вы также можете проверить QR-код и URL-адрес доступа, нажав **[Облако изображений Nikon] > [Облако изображений Nikon Imaging Cloud]** в сетевом меню камеры.
- Прочтите все лицензионные соглашения и т. д., отображаемые при первом использовании службы, и продолжайте только в том случае, если вы готовы их принять.
- Для получения последней информации о Nikon Imaging Cloud посетите веб-сайт Nikon.

Компьютерное программное обеспечение

Здесь представлены основные компьютерные приложения Nikon. Для получения последней информации посетите веб-сайт Nikon.

- Программное обеспечение Nikon доступно в Центре загрузки Nikon. Проверьте версию и системные требования и обязательно загрузите последнюю версию.

<https://downloadcenter.nikonimglib.com/>

NX-тетер

Используйте для фотосъемки с привязкой, когда камера подключена к компьютеру.

Экспозицию, баланс белого и другие настройки камеры можно регулировать удаленно с помощью элементов управления на дисплее компьютера.



NX Студия

Просматривайте и редактируйте фотографии и видео, снятые цифровыми камерами Nikon.



- Используйте компонент Nikon Transfer 2 от NX Studio для передачи изображений на компьютер.
- Вы можете использовать NX Studio для преобразования уникальных изображений Nikon NEF/NRW (RAW) в другой формат изображения (обработка NEF/RAW).
- Вы можете использовать NX Studio для настройки яркости и контрастности изображений, сделанных цифровыми камерами Nikon.
- Вы можете использовать NX Studio для настройки и управления пользовательскими элементами управления снимками.
- Вы можете настроить **[Гибкий цвет]** Управление снимками. **[Гибкий цвет]** позволяет использовать более широкий спектр настроек Picture Control с помощью Color Blender и Color Grading. Вы можете сохранить настройки Picture Control, используя **[Гибкий цвет]** в качестве пользовательских Picture Control, экспортируйте их в файл и импортируйте его в камеру ([Q187](#)).
- Обязательно загрузите последнюю версию, так как в более ранних версиях может быть невозможно загрузить изображения с камеры или открыть изображения в формате NEF (RAW).

Утилита беспроводного передатчика

Утилита беспроводного передатчика необходима, если камеру необходимо подключить к сети. Выполните сопряжение камеры с компьютером и загрузите изображения по беспроводной сети или сети Ethernet.



Утилита веб-камеры

Программное обеспечение Webcam Utility позволяет использовать камеру в качестве веб-камеры, когда она подключена к компьютеру через USB. Камера будет отображаться как «Утилита веб-камеры» в приложениях для веб-конференций. Выбор «Утилиты веб-камеры» преобразует камеру в веб-камеру. Информацию о совместимых камерах, системных требованиях и использовании утилиты веб-камеры, а также мерах предосторожности, которые необходимо соблюдать во время использования, см. на странице утилиты веб-камеры в Центре загрузки Nikon.



Приложения для смартфонов (планшетов)

Здесь представлены приложения Nikon для смарт-устройств. Для получения последней информации посетите веб-сайт Nikon.

- Приложения для смартфонов (планшетов) доступны в Apple App Store.®и Google Play™.



SnapBridge

SnapBridge — это приложение, которое соединяет интеллектуальное устройство и камеру по беспроводной сети, позволяя использовать такие функции, как загрузка изображений на интеллектуальное устройство и удаленная съемка.



NX МобилЭйр

Если вы подключите камеру к интеллектуальному устройству через USB-кабель или Wi-Fi, изображения будут импортированы с камеры на интеллектуальное устройство. Затем импортированные изображения можно загрузить по беспроводной сети со смарт-устройства на FTP-сервер.



- Дополнительные функции можно использовать после покупок в приложении. Поддерживаемые
- функции и операционные системы различаются в зависимости от страны или региона.

Фотосъемка со вспышкой

«На камере» и «Удаленно»

Вы можете делать снимки, используя дополнительную вспышку, установленную на башмаке для принадлежностей фотокамеры, или одну или несколько ведомых вспышек.

- При использовании вспышки выберите **[ВЫКЛЮЧЕННЫЙ]** для **[Тихий режим]** в меню настройки.

Вспышки, устанавливаемые на камеру

Делайте снимки с помощью вспышки, установленной на камере. Дополнительную информацию смотрите на следующих страницах ([Q401](#)).

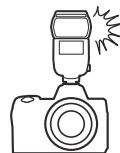

Съемка с удаленной вспышкой

Делайте снимки с помощью одной или нескольких ведомых вспышек, используя беспроводное управление вспышкой (Advanced Wireless Lighting или AWL). Дополнительную информацию см. в разделе «Что такое съемка с удаленной вспышкой?» ([Q411](#)).

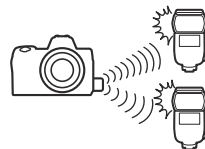

Использование встроенной вспышки

1 Установите вспышку на башмак для аксессуаров камеры.

Информацию о креплении вспышки на фотокамеру см. в документации, прилагаемой к каждой вспышке.

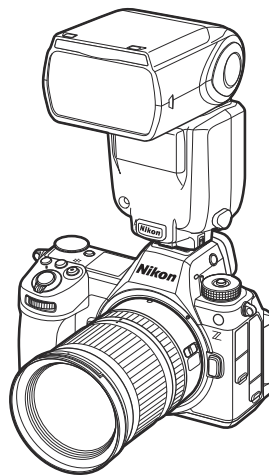

2 Включите камеру и вспышку.

Вспышка начнет заряжаться; индикатор готовности вспышки (в) появится на дисплее съемки после завершения зарядки.

3 Выберите режим управления вспышкой (0404) и режим вспышки (0406).

4 Отрегулируйте выдержку и диафрагму.

5 Сфотографируйте.

Д Скорость затвора

При использовании дополнительной вспышки выдержку можно установить следующим образом:

Режим съемки	Скорость затвора ¹
Б	Устанавливается автоматически камерой ($\frac{1}{200}$ с– $\frac{1}{60}$ с)
П,А	Устанавливается автоматически камерой (от $\frac{1}{200}$ с до $\frac{1}{60}$ с) ²
С	$\frac{1}{200}$ с–30 с
М	$\frac{1}{200}$ с–30 с, Лампа, Время

- 1 Самая короткая доступная выдержка составляет $\frac{1}{60}$ с, когда [Электронный затвор] выбрано для пользовательской настройки д6 [Тип затвора].
- 2 Выдержку можно установить до 30 с, если для режима вспышки выбрана медленная синхронизация, медленная синхронизация по задней шторке или медленная синхронизация с подавлением эффекта «красных глаз».

Д Внимание: вспышки сторонних производителей

Фотокамеру нельзя использовать со вспышками, которые могут подать напряжение более 250 В на контакты X камеры или замкнуть контакты на колодке для аксессуаров. Использование таких вспышек может не только помешать нормальной работе фотокамеры, но и повредить цепи синхронизации фотокамеры и/или вспышки.

Д i-TTL управление вспышкой

Когда дополнительная вспышка, поддерживающая систему креативного освещения Nikon, подключена и установлена в режим TTL, фотокамера использует контрольные предварительные вспышки для сбалансированного или стандартного управления заполняющей вспышкой i-TTL. Управление вспышкой i-TTL недоступно для вспышек, которые не поддерживают систему креативного освещения Nikon. Камера поддерживает следующие типы управления вспышкой i-TTL:

Управление вспышкой	Описание
сбалансированная заполняющая вспышка i-TTL	В камере используется управление вспышкой «сбалансированная заполняющая вспышка i-TTL», обеспечивающее естественный баланс между основным объектом и окружающим фоновым освещением. После нажатия спусковой кнопки затвора и непосредственно перед основной вспышкой вспышка излучает серию контрольных предварительных вспышек, которые камера использует для оптимизации мощности вспышки для достижения баланса между основным объектом и окружающим фоновым освещением.

Управление вспышкой	Описание
Стандартная заполняющая вспышка i-TTL	<p>Мощность вспышки настраивается так, чтобы освещение в кадре было доведено до стандартного уровня; яркость фона не учитывается.</p> <p>Рекомендуется для снимков, в которых основной объект подчеркивается за счет деталей фона или когда используется компенсация экспозиции.</p>

- Стандартная заполняющая вспышка i-TTL активируется автоматически, когда [Точечный замер] выбран.
-

Режим управления вспышкой

Если используется вспышка, поддерживающая унифицированное управление вспышкой (SB-5000, SB-500, SB-400 или SB-300; 0405) установлен на фотокамере, режим управления вспышкой, уровень вспышки и другие настройки вспышки можно регулировать с помощью кнопки **[Управление вспышкой]** > **[Режим управления вспышкой]** в меню режима фотосъемки. Доступные режимы управления вспышкой зависят от используемой вспышки. Параметры, доступные на дисплее управления вспышкой, различаются в зависимости от параметра, выбранного для **[Режим управления вспышкой]**.

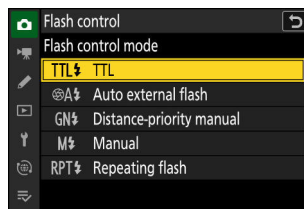

- Настройки для вспышек, отличных от SB-5000, SB-500, SB-400 и SB-300, можно регулировать только с помощью элементов управления вспышкой. Настройки вспышки SB-5000,
- установленной на башмаке для принадлежностей, также можно регулировать с помощью элементов управления на вспышке.

Вариант	Описание
[ТТЛ]	<ul style="list-style-type: none">• Мощность вспышки регулируется автоматически в зависимости от условий съемки.• Выход можно настроить с помощью [Компенсация вспышки (ТТЛ)].
[Автоматическая внешняя вспышка]	<ul style="list-style-type: none">• Свет вспышки отражается от объекта съемки на автоматический датчик внешней вспышки, и мощность вспышки регулируется автоматически. Выход• можно настроить с помощью [Автоматическая компенсация внешней вспышки].• Автоматическая внешняя вспышка поддерживает «автоматическую диафрагму» (dA) и «авто без TTL» (A) режимы. Подробную информацию см. в документации, прилагаемой к вспышке.
[Руководство по приоритету расстояния]	<ul style="list-style-type: none">• Выберите расстояние до объекта; мощность вспышки будет регулироваться автоматически.• Расстояние до объекта выбирается с помощью [Опции с приоритетом расстояния] > [Расстояние], а мощность вспышки можно отрегулировать с помощью [Компенсация вспышки].
[Руководство]	<ul style="list-style-type: none">• Выберите уровень вспышки вручную.• Мощность вспышки выбирается с помощью [Сумма вывода вручную].

Вариант	Описание
[Повторяющаяся вспышка]	<ul style="list-style-type: none"> • Вспышка срабатывает многократно, пока открыт затвор, создавая эффект мультиэкспозиции. • Использовать [Повторяющаяся вспышка] > [Выход], чтобы отрегулировать мощность вспышки и [Время], чтобы выбрать количество выстрелов устройства. [Частота] контролирует частоту срабатывания устройства в секунду, измеряемую в Гц. • Максимальное количество срабатываний вспышки зависит от [Выход] и [Частота]. Подробную информацию см. в документации, прилагаемой к вспышке.

Д Единое управление вспышкой

Единое управление вспышкой позволяет камере и вспышке использовать общие настройки. Вы можете изменить настройки вспышки с камеры или применить настройки, измененные вспышкой, к камере. Вспышка должна поддерживать унифицированное управление вспышкой.

Режимы вспышки

Режим вспышки можно выбрать с помощью кнопки **[Режим вспышки]** в меню режима фотосъемки.

- Доступные параметры зависят от режима съемки.

	Вариант	Описание	Доступно в
Я	[Заполните вспышку] (синхронизация по передней шторке)	<p>Этот режим рекомендуется в большинстве ситуаций. В режимах ПиА, выдержка будет автоматически установлена на значение между $\frac{1}{200}$ с (или $\frac{1}{8000}$ с с автоматической высокоскоростной синхронизацией FP) и $\frac{1}{60}$ с.</p>	б, П, С, А, М
Дж	[Уменьшение эффекта красных глаз]	<p>Используйте для портретов. Перед съемкой сработает вспышка или загорится лампа уменьшения эффекта «красных глаз» камеры, уменьшая «красные глаза».</p> <ul style="list-style-type: none"> • Желаемые результаты могут быть не достигнуты, если объект или камера переместится до срабатывания затвора (эту настройку не рекомендуется использовать для движущихся объектов или в других ситуациях, требующих быстрого срабатывания затвора). 	б, П, С, А, М
Л	[Медленная синхронизация] (медленная синхронизация)	<p>Что касается «заполняющей вспышки», за исключением того, что выдержка автоматически замедляется для съемки фонового освещения ночью или при слабом освещении.</p> <ul style="list-style-type: none"> • Обратите внимание, что фотографии могут быть размытыми из-за дрожания камеры при длинной выдержке. • Рекомендуется использовать штатив. 	П, А

Вариант	Описание	Доступно в	
К	<p>[Медленная синхронизация + эффект красных глаз] (уменьшение эффекта «красных глаз» при медленной синхронизации)</p>	<p>Используйте для включения фонового освещения в портретах. Уменьшение эффекта «красных глаз» в сочетании с длинной выдержкой позволяет запечатлеть фоновое освещение ночью или при слабом освещении.</p> <ul style="list-style-type: none"> • Обратите внимание, что фотографии могут быть размытыми из-за дрожания камеры при длинной выдержке. • Рекомендуется использовать штатив. 	П,А
М	<p>[Синхронизация по задней шторке]</p>	<p>Вспышка срабатывает непосредственно перед закрытием затвора, создавая эффект потока света за движущимися источниками света.</p> <ul style="list-style-type: none"> • Выбор режима ПилиА после выбора этой опции режим вспышки устанавливается на медленную синхронизацию. Обратите • внимание, что фотографии могут быть размытыми из-за дрожания камеры при длинной выдержке. • Рекомендуется использовать штатив. 	П,С,А,М
С	<p>[Вспышка выключена]</p>	<p>Вспышка не срабатывает.</p>	б,П,С,А,М

Д Студийное стробоскопическое освещение

Синхронизация по задней шторке может неправильно синхронизироваться со студийными вспышками.

Компенсация вспышки

Компенсация вспышки используется для намеренного изменения мощности вспышки, например, для изменения яркости объекта съемки относительно фона. Мощность вспышки можно увеличить, чтобы основной объект выглядел ярче, уменьшить, чтобы предотвратить блики, или иным образом настроить для получения желаемого результата.

Настройка компенсации вспышки

Мощность вспышки можно регулировать с помощью кнопки **[Компенсация вспышки]** в меню режима фотосъемки.

- Выбирайте значения от -3 до $+1$ EV.
- При настройках по умолчанию мощность вспышки изменяется с шагом $\frac{1}{3}$ EV. Размер приращения можно выбрать с помощью пользовательской настройки b2 **[Шаги EV для контроля экспозиции]**.
- Обычно выбирайте положительные значения для более яркого освещения, а отрицательные — чтобы объект не был освещен слишком ярко.
- При значениях, отличных от $\pm 0,0$, аДаЗначок появится на дисплее съемки и панели управления.
- Нормальную мощность вспышки можно восстановить, установив компенсацию вспышки на $\pm 0,0$. Компенсация вспышки не сбрасывается при выключении камеры.

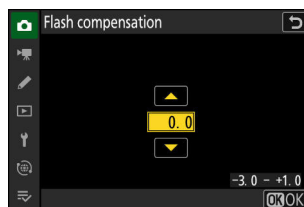

Совет: автоматическая компенсация вспышки

Компенсация вспышки выполняется автоматически вместе с компенсацией экспозиции, когда **[Весь кадр]** выбрано для пользовательской настройки e3 **[Экспозиция комп. для вспышки]**.

Блокировка ФВ

Эта функция используется для блокировки мощности вспышки для дополнительных CLS-совместимых вспышек, что позволяет делать несколько фотографий или изменять композицию снимков без изменения мощности вспышки. Объект съемки не обязательно должен находиться в центре кадра, что дает вам больше свободы при компоновке кадров.

- Мощность вспышки настраивается автоматически при любых изменениях чувствительности ISO и диафрагмы. Блокировка FV недоступна в режиме.

1 Назначьте [FV lock] элементу управления с помощью пользовательской настройки f2

[Пользовательские элементы управления (съемка)].

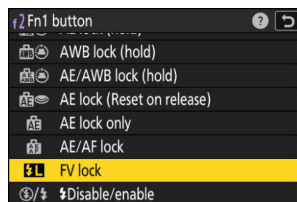

2 Установите вспышку с поддержкой блокировки FV на башмак для аксессуаров камеры.

3 Включите вспышку и выберите режим управления вспышкой TTL или контрольную предварительную вспышку, дА или А.

- Если вы используете SB-5000, SB-500, SB-400 или SB-300, установленные на башмак для принадлежностей фотокамеры, выберите [ТТЛ] или [Автоматическая внешняя вспышка] для [Управление вспышкой] > [Режим управления вспышкой]. Информацию о других вспышках см. в документации, прилагаемой к камере.

4 Фокус.

Расположите объект в центре кадра и наполовину нажмите спусковую кнопку затвора, чтобы сфокусироваться.

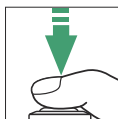

5 Блокировка уровня вспышки.

- Убедившись, что индикатор готовности вспышки (в) на экране съемки появится, нажмите кнопку **[Блокировка ФВ]** контроль; вспышка сработает контрольную предварительную вспышку, чтобы определить соответствующий уровень вспышки.
- Мощность вспышки заблокируется, и появится значок блокировки мощности вспышки (р) появится на дисплее съемки.

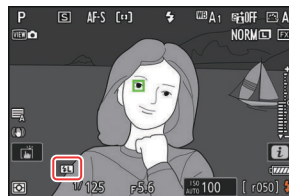

6 Перекомпонуйте кадр.



7 Нажмите спусковую кнопку затвора до конца, чтобы произвести съемку.

При желании дополнительные снимки можно сделать, не снимая блокировки FV. Повторите шаги 6–7, чтобы сделать дополнительные снимки.

8 Отпустите блокировку FV.

Нажмите кнопку **[Блокировка ФВ]**, чтобы снять блокировку FV, и убедитесь, что значок блокировки FV (р) больше не отображается на экране съемки.

Съемка с удаленной вспышкой

Что такое съемка с удаленной вспышкой?

Делайте снимки с помощью одной или нескольких ведомых вспышек, используя беспроводное управление вспышкой (Advanced Wireless Lighting или AWL). Информацию об использовании вспышки, установленной на башмаке для принадлежностей фотокамеры, см. в разделе «Использование накамерной вспышки» ([0401](#)).

В этой главе операции, связанные с аксессуаром, подключенным к камере, обозначаются значком С, операции с ведомыми вспышками, ф. Дополнительную информацию об использовании ведомых вспышек (е), см. документацию, прилагаемую к вспышке.

Использование удаленных вспышек

Удаленными вспышками можно управлять с помощью:

- радиосигналы* ([0412](#)),
- оптические сигналы от вспышки, установленной на башмаке для принадлежностей камеры ([0423](#)), или
- радиосигналы с дополнительным освещением, обеспечиваемым вспышкой, устанавливаемой на башмак* ([0422](#)).

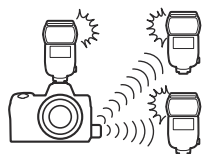
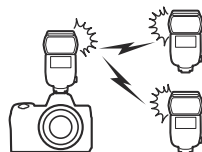
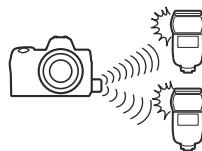

* Радиуправление вспышкой доступно только при подключении к камере WR-R11b или WR-R10.

Радио ШИЛ

Дистанционное управление вспышкой, обеспечиваемое с помощью радиосигналов от WR-R11b или WR-R10, подключенного к камере, называется «усовершенствованным беспроводным освещением с радиоуправлением» или «радио AWL». Радио AWL доступно со вспышками SB-5000.

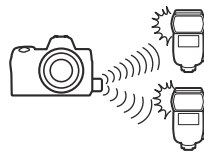

Установка беспроводного соединения

Прежде чем использовать радио AWL, установите беспроводное соединение между WR-R11b или WR-R10 и ведомыми вспышками.

Д Беспроводной пульт дистанционного управления WR-R10

Перед использованием радио AWL обязательно обновите прошивку дополнительного беспроводного пульта дистанционного управления WR-R10 до версии 3.0 или более поздней. Информацию об обновлении встроенного ПО можно найти на веб-сайте Nikon для вашей страны или региона.

1 C: Подключите WR-R11b/WR-R10.

Дополнительную информацию см. в документации, прилагаемой к WR-R11b/WR-R10.

2 C: выберите [Радио AWL] для [Управление вспышкой] > [Параметры беспроводной вспышки] в меню фотосъемки.

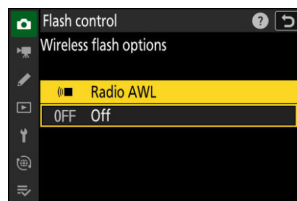

3 С: выберите канал для WR-R11b/WR-R10.

Установите переключатель каналов WR-R11b/WR-R10 на нужный канал.

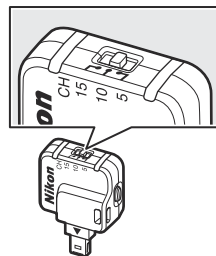

4 С: выберите режим связи для WR-R11b/WR-R10.

Выбирать [Опции беспроводного дистанционного управления (WR)] > [Режим связи] в меню настройки камеры и выберите один из следующих вариантов:

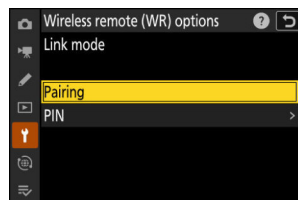

Вариант	Описание
[Сопряжение]	<p>Камера подключается только к устройствам, с которыми она ранее была сопряжена.</p> <ul style="list-style-type: none">Поскольку камера не будет обмениваться данными с устройствами, с которыми она не была сопряжена, эту опцию можно использовать для предотвращения помех сигнала от других устройств, находящихся поблизости.Однако, учитывая, что каждое устройство должно быть сопряжено отдельно, при подключении к большому количеству устройств рекомендуется использовать PIN-код.
[приколоть]	<p>Связь распределяется между всеми устройствами с одним и тем же четырехзначным PIN-кодом.</p> <ul style="list-style-type: none">Этот вариант — хороший выбор для фотосъемки с участием большого количества удаленных устройств.Если имеется несколько камер с одним и тем же PIN-кодом, вспышки будут находиться под единоличным контролем той камеры, которая подключится первой, предотвращая подключение всех остальных камер (светодиоды на модулях WR-R11b/WR-R10, подключенных к затронутые камеры будут мигать).

5 ж: Установите беспроводное соединение между WR-R11b/WR-R10 и ведомыми вспышками.

- Установите удаленные устройства в удаленный режим радио AWL.
- Настройте удаленные устройства на канал, который вы выбрали для WR-R11b/WR-R10 на шаге 3. Выполните
- сопряжение каждого из удаленных устройств с WR-R11b/WR-R10 в соответствии с параметром, выбранным на шаге 4:

- [**Сопряжение**]: иницируйте сопряжение на удаленном устройстве и нажмите кнопку сопряжения WR-R11b/WR-R10. Сопряжение будет завершено, когда светодиодные индикаторы WR-R11b/WR-R10 и индикаторы LINK ведомой вспышки начнут мигать оранжевым и зеленым. После установления соединения светодиодная лампа WR-R11b/WR-R10 и индикатор LINK ведомой вспышки загорятся зеленым светом.

- [**ПРИКОЛОТЬ**]: используйте элементы управления на ведомой вспышке, чтобы ввести PIN-код, выбранный на предыдущем шаге. Введите PIN-код для завершения сопряжения. После установления соединения светодиодный индикатор WR-R11b/WR-R10 и индикатор LINK ведомой вспышки загорятся зеленым светом.

6ж: Повторите шаг 5 для остальных удаленных устройств.

7 ж: убедитесь, что индикаторы готовности вспышек горят на всех вспышках.

В режиме радио AWL индикатор готовности вспышки загорается на дисплее съемки камеры, когда все вспышки готовы.

Д Список удаленных вспышек

Для просмотра вспышек, которые в данный момент управляются с помощью радио AWL, выберите [Управление вспышкой] > [

Информация о радиоуправляемой вспышке] в меню фотосъемки камеры.

- Идентификатор (имя ведомой вспышки) для каждой вспышки можно изменить с помощью элементов управления вспышкой.

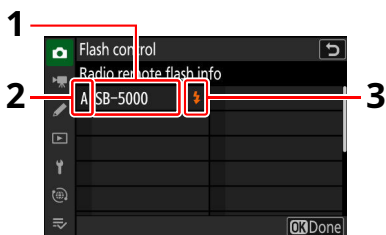

1 Подключенная вспышка

2 Группа

3 Индикатор готовности вспышки

Д Повторное подключение

Пока канал, режим связи и другие настройки остаются прежними, WR-R11b/WR-R10 будет автоматически подключаться к ранее сопряженным вспышкам при выборе удаленного режима на вспышке, а шаги 3–6 можно пропустить. Соединение установлено, когда светодиодная лампа WR-R11b/WR-R10 и индикатор LINK вспышки загорятся зеленым светом.

Съемка с удаленной вспышкой

Настройки настраиваются с помощью [Управление вспышкой] > [Дистанционное управление вспышкой] в меню фотосъемки. Ниже описана процедура настройки параметров и выполнения снимков в каждом режиме.

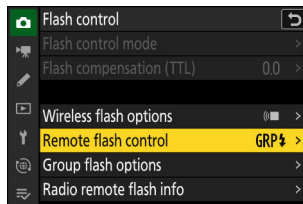

Групповая вспышка

Выберите этот пункт, если хотите настроить параметры отдельно для вспышек в каждой группе.

- 1 С: выберите [Групповая вспышка] для [Управление вспышкой] > [Дистанционное управление вспышкой].

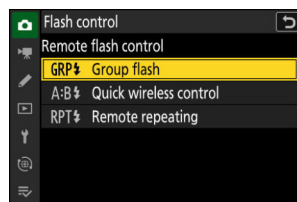

- 2 С: Выделите [Параметры группы вспышек] на дисплее [Управление вспышкой] и нажмите2.

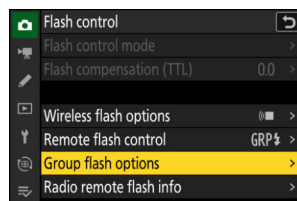

3С: выберите режим управления вспышкой и уровень вспышки.

- Выберите режим управления вспышкой и уровень вспышки для вспышек в каждой группе.

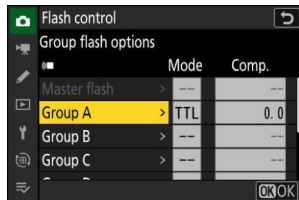

- Доступны следующие варианты:

Вариант	Описание
ТТЛ	i-TTL управление вспышкой.
ДА	Автоматическая диафрагма. Доступно только с совместимыми вспышками.
М	Выберите уровень вспышки вручную.
-- (выключенный)	Удаленные устройства не срабатывают. [Комп.] невозможно отрегулировать.

4ж: Сгруппируйте ведомые вспышки.

- Выберите группу (A–F) для каждой ведомой вспышки.
- Ведущая вспышка может управлять до 18 вспышками в любой комбинации.

5С/ж: скомпонуйте кадр и расставьте вспышки.

- Дополнительную информацию см. в документации, прилагаемой к вспышкам.
- Протестируйте устройства и убедитесь, что они работают нормально. Чтобы протестировать юниты, используйте [**Тестовая вспышка**] элемент в меню, которое можно добавить в меню с помощью пользовательской настройки f1 [**Настроить меню**].

6С: Сделайте фотографию.

Совет: Flash-информация

Параметры групповой вспышки можно просмотреть с помощью кнопки [Флэш-информация]

элемент меню, которое можно добавить в меню с помощью пользовательской настройки f1 [

Настроить меню].

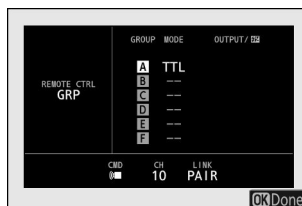

Быстрое беспроводное управление

Выберите этот пункт, чтобы управлять относительным балансом между ведомыми вспышками в группах A и B и регулировать мощность вспышки для группы C. Мощность для группы C регулируется вручную.

- 1 C: выберите [Быстрое беспроводное управление] для [Управление вспышкой] > [Дистанционное управление вспышкой].

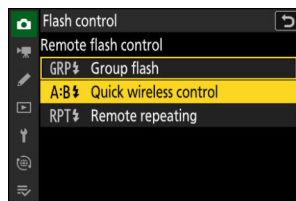

- 2 C: выделите [Параметры быстрого беспроводного управления] на дисплее [Управление вспышкой] и нажмите 2.

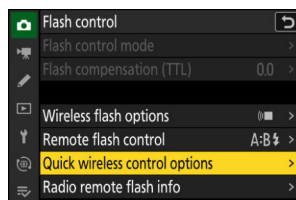

3с: настройка параметров быстрого беспроводного управления.

- Выберите баланс между группами А и В.

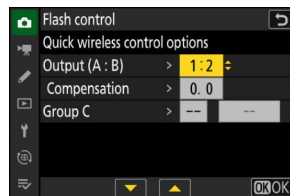

- Отрегулируйте компенсацию вспышки для групп А и В.

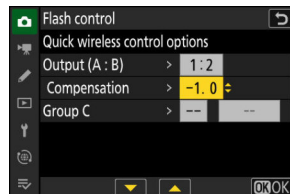

- Настройте параметры для группы С:

- Выбирать [M], чтобы включить или [-] для отключения юнитов в группе С.
- Когда [M] выбрано, устройства в группе С будут срабатывать на выбранном выходе.

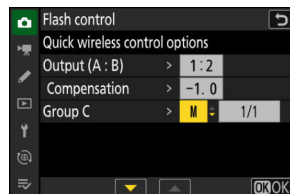

4ж: Сгруппируйте ведомые вспышки.

- Выберите группу (А, В или С).
- Ведущая вспышка может управлять до 18 вспышками в любой комбинации.

5с/ж: скомпонуйте кадр и расставьте вспышки.

- Дополнительную информацию см. в документации, прилагаемой к вспышкам.
- Протестируйте устройства и убедитесь, что они работают нормально. Чтобы протестировать юниты, используйте [Тестовая вспышка] элемент меню, которое можно добавить в меню с помощью пользовательской настройки f1 [Настроить меню].

6с: Сделайте фотографию.

Совет: Flash-информация

Настройки быстрого беспроводного управления можно просмотреть с помощью кнопки [

Флэш-информация] элемент меню, которое можно добавить в меню с помощью

пользовательской настройки f1 [**Настроить меню**].

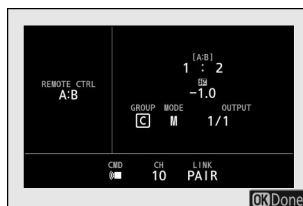

Удаленное повторение

Вспышки срабатывают многократно, пока открыт затвор, создавая эффект мультиэкспозиции.

- 1 С: выберите [Дистанционный повтор] для [Управление вспышкой] > [Дистанционное управление вспышкой].

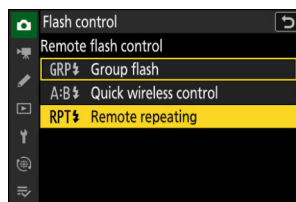

- 2 С: Выделите [Параметры удаленного повтора] на дисплее [Управление вспышкой] и нажмите 2.

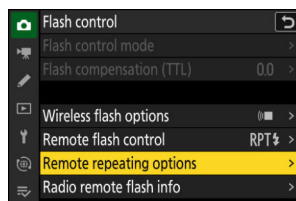

3С: настройка параметров удаленного повтора.

- Отрегулируйте «выход», «время» и «частоту».

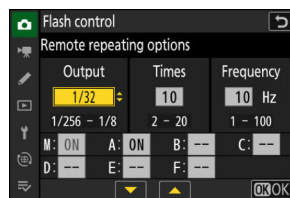

- Включите или отключите выбранные группы.

- Выбирать [НА], чтобы включить или [-], чтобы отключить выбранную группу.

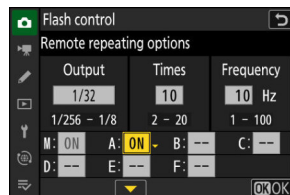

4ж: Сгруппируйте ведомые вспышки.

- Выберите группу (A–F) для каждой ведомой вспышки.
- Ведущая вспышка может управлять до 18 вспышками в любой комбинации.

5С/ж: скомпонуйте кадр и расставьте вспышки.

- Дополнительную информацию см. в документации, прилагаемой к вспышкам.
- Протестируйте устройства и убедитесь, что они работают нормально. Чтобы протестировать юниты, используйте [Тестовая вспышка] элемент меню, которое можно добавить в меню с помощью пользовательской настройки f1 [Настроить меню].

6С: Сделайте фотографию.

Совет: Flash-информация

Параметры удаленного повторения можно просмотреть с помощью кнопки [Флэш-

информация] элемент меню, которое можно добавить в меню с помощью

пользовательской настройки f1 [Настроить меню].

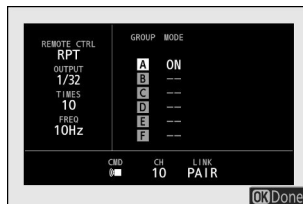

Добавление вспышки, крепящейся на башмак

Радиоуправляемые вспышки ([0412](#)) можно комбинировать с любой из следующих вспышек, установленных на башмаке для принадлежностей фотокамеры:

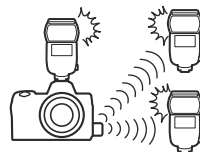

- SB-5000: Прежде чем прикрепить вспышку, установите ее в режим ведущей радиоуправляемой вспышки (в левом верхнем углу дисплея появится значок) и выберите групповое или удаленно-повторяющееся управление вспышкой. После подключения устройства настройки можно регулировать из меню фотокамеры или с помощью элементов управления SB-5000. В случае меню камеры используйте параметры, перечисленные в разделе [**Параметры групповой вспышки**] > [**Мастер-вспышка**] или под [M] в [**Возможности удаленного повторения**] отображать.
- SB-910, SB-900, SB-800, SB-700, SB-600: настройте вспышку для автономного использования. Используйте элементы управления на вспышке для регулировки настроек вспышки.
- SB-500, SB-400, SB-300: установите камеру на фотокамеру. Отрегулируйте настройки с помощью кнопки [**Параметры групповой вспышки**] > [**Мастер-вспышка**] в меню камеры.

Оптический ШИЛ

Удаленными вспышками можно управлять с помощью оптических сигналов от дополнительной вспышки, установленной на башмаке для аксессуаров камеры и работающей как ведущая вспышка (оптический AWL). Информацию о совместимых вспышках см. в разделе «Функции, доступные с CLS-совместимыми вспышками» ([0880](#)).

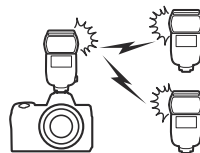

- Если рассматриваемая вспышка SB-5000 или SB-500, настройки можно регулировать с камеры. Дополнительную информацию см. в разделе «Использование оптического AWL с SB-5000 или SB-500» ([0424](#)).
Дополнительную информацию см. в документации, прилагаемой к вспышкам.
- Настройки для других вспышек необходимо регулировать с помощью элементов управления вспышкой. Дополнительную информацию см. в документации, прилагаемой к соответствующей вспышке.

Использование оптического AWL с SB-5000 или SB-500

Установите вспышку на башмак для принадлежностей камеры. Выбрать [Оптический ШИЛ]

для [Управление вспышкой] > [Варианты беспроводной вспышки] в меню режима фотосъемки и выберите режим дистанционного управления вспышкой (вспышка SB-500 поддерживает только режим [Групповая вспышка]). Ниже описана процедура настройки параметров и выполнения снимков в каждом режиме.

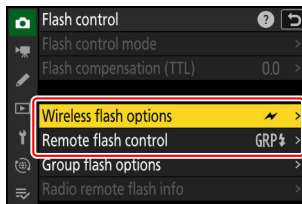

Д SB-5000

Если SB-5000 установлена на башмак для принадлежностей фотокамеры, [Управление вспышкой] настройки также можно изменить с помощью элементов управления на вспышке.

Групповая вспышка

Выберите этот пункт, если хотите настроить параметры отдельно для вспышек в каждой группе.

- 1 С: выберите [Групповая вспышка] для [Управление вспышкой] > [Дистанционное управление вспышкой].

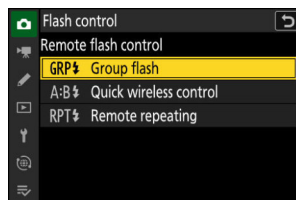

- 2 С: Выделите [Параметры группы вспышек] на дисплее [Управление вспышкой] и нажмите 2.

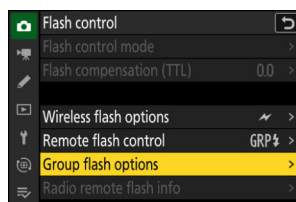

3 С: регулировка мощности вспышки, выбор канала и режима управления вспышкой.

- Выберите режим управления вспышкой и уровень вспышки для ведущей вспышки и ведомых вспышек в каждой группе.

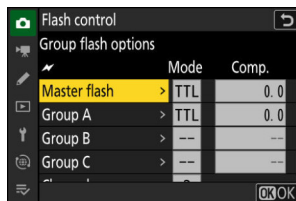

- Доступны следующие варианты:

Вариант	Описание
ТТЛ	i-TTL управление вспышкой.
ДА	Автоматическая диафрагма. Доступно только с совместимыми вспышками.
М	Выберите уровень вспышки вручную.
-- (выключенный)	Удаленные устройства не срабатывают. [Комп.] невозможно отрегулировать.

- Для [Канал], выберите канал (1–4), который ведущая вспышка будет использовать для оптического дистанционного управления вспышкой.
- Если в комплект ведомых вспышек входит SB-500, необходимо выбрать Channel [3].

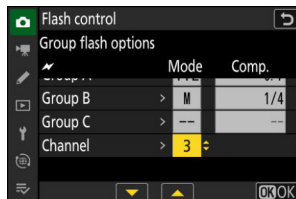

4 ж: выберите канал для ведомых вспышек.

Установите ведомые вспышки на канал, выбранный для [Канал] на шаге 3.

5ж: Сгруппируйте ведомые вспышки.

- Выберите группу (А, В или С).
- Если вы используете SB-500 в качестве ведущей вспышки, выберите одну из групп А и В. Ограничений
- на количество ведомых вспышек, которые можно использовать, нет. Однако практический максимум — три на группу, поскольку свет, излучаемый ведомыми вспышками, будет мешать работе, если будет использоваться больше вспышек.

6 С/ж: скомпонуйте кадр и расставьте вспышки.

- Дополнительную информацию см. в документации, прилагаемой к вспышкам.
- Протестируйте устройства и убедитесь, что они работают нормально. Чтобы протестировать юниты, используйте [Тестовая вспышка] элемент меню, которое можно добавить в меню с помощью пользовательской настройки f1 [Настроить меню].

7 С/ж: сделайте снимок, убедившись, что индикаторы готовности вспышек горят на всех вспышках.

Совет: Flash-информация

Параметры групповой вспышки можно просмотреть с помощью кнопки [Флэш-информация]

элемент меню, которое можно добавить в меню с помощью пользовательской настройки f1 [

Настроить меню].

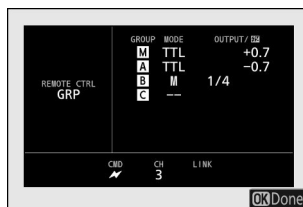

Быстрое беспроводное управление (только SB-5000)

Выберите этот пункт, чтобы управлять относительным балансом между ведомыми вспышками в группах А и В и регулировать мощность вспышки для группы С. Мощность для группы С регулируется вручную.

- 1 С: выберите [Быстрое беспроводное управление] для [Управление вспышкой] > [Дистанционное управление вспышкой].

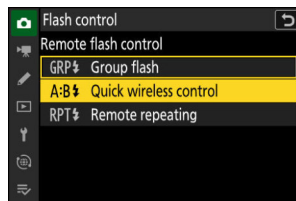

- 2 С: выделите [Параметры быстрого беспроводного управления] на дисплее [Управление вспышкой] и нажмите 2.

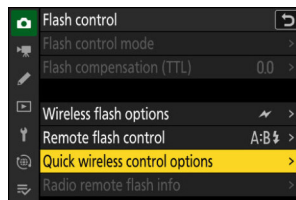

3с: настройка параметров быстрого беспроводного управления.

- Выберите баланс между группами А и В.

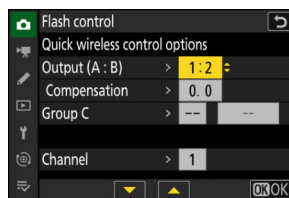

- Отрегулируйте компенсацию вспышки для групп А и В.

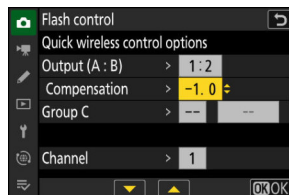

- Настройте параметры для группы С:

- Выбрать [М], чтобы включить или [-] для отключения юнитов в группе С.
- Когда [М] выбрано, устройства в группе С будут срабатывать на выбранном выходе.

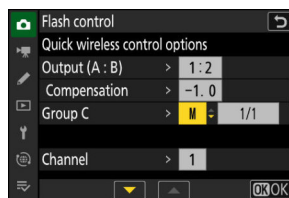

- Выберите канал.

- Для [Канал], выберите канал (1-4), который ведущая вспышка будет использовать для оптического дистанционного управления вспышкой.
- Если в комплект ведомых вспышек входит SB-500, необходимо выбрать Канал [3].

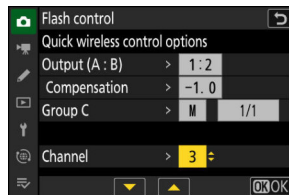

4 ж: выберите канал для ведомых вспышек.

Установите ведомые вспышки на канал, выбранный для [Канал] на шаге 3.

5ж: Сгруппируйте ведомые вспышки.

- Выберите группу (А, В или С).
- Количество ведомых вспышек, которые можно использовать, не ограничено. Однако практический максимум — три на группу, поскольку свет, излучаемый ведомыми вспышками, будет мешать работе, если будет использоваться больше вспышек.

6С/ж: скомпонуйте кадр и расставьте вспышки.

- Дополнительную информацию см. в документации, прилагаемой к вспышкам.
- Протестируйте устройства и убедитесь, что они работают нормально. Чтобы протестировать юниты, используйте [Тестовая вспышка] элемент меню, которое можно добавить в меню с помощью пользовательской настройки f1 [Настроить меню].

7 С/ж: сделайте снимок, убедившись, что индикаторы готовности вспышек горят на всех вспышках.

Совет: Flash-информация

Настройки быстрого беспроводного управления можно просмотреть с помощью кнопки [

Флэш-информация] элемент меню, которое можно добавить в меню с помощью пользовательской настройки f1 [Настроить меню].

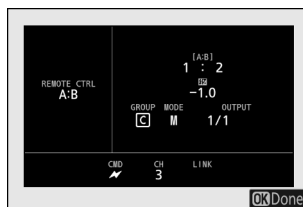

Дистанционное повторение (только SB-5000)

Вспышки срабатывают многократно, пока открыт затвор, создавая эффект мультиэкспозиции.

- 1 С: выберите [Дистанционный повтор] для [Управление вспышкой] > [Дистанционное управление вспышкой].

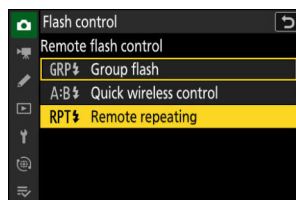

- 2 С: Выделите [Параметры удаленного повтора] на дисплее [Управление вспышкой] и нажмите2.

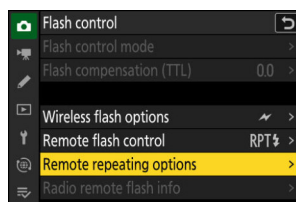

3с: настройка параметров удаленного повтора.

- Отрегулируйте «выход», «время» и «частоту».

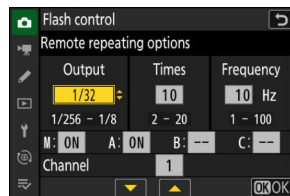

- Включите или отключите выбранные группы.

- Выбирать [НА], чтобы включить или [-], чтобы отключить выбранную группу.

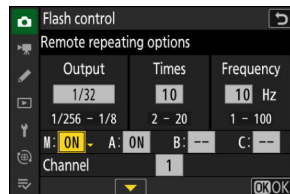

- Выберите канал.

- Для [Канал], выберите канал (1–4), который ведущая вспышка будет использовать для оптического дистанционного управления вспышкой.

- Если в комплект ведомых вспышек входит SB-500, необходимо выбрать Канал [3].

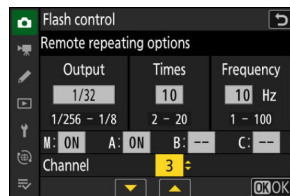

4 ж: выберите канал для ведомых вспышек.

Установите ведомые вспышки на канал, выбранный для [Канал] на шаге 3.

5ж: Сгруппируйте ведомые вспышки.

- Выберите группу (A, B или C).
- Количество ведомых вспышек, которые можно использовать, не ограничено. Однако практический максимум — три на группу, поскольку свет, излучаемый ведомыми вспышками, будет мешать работе, если будет использоваться больше вспышек.

6С/ж: скомпонуйте кадр и расставьте вспышки.

- Дополнительную информацию см. в документации, прилагаемой к вспышкам.
- Протестируйте устройства и убедитесь, что они работают нормально. Чтобы протестировать юниты, используйте [Тестовая вспышка] элемент меню, которое можно добавить в меню с помощью пользовательской настройки #1 [Настроить меню].

7 С/ж: сделайте снимок, убедившись, что индикаторы готовности вспышек горят на всех вспышках.

Д Оптический ШИЛ

- Расположите окошки датчиков на ведомых вспышках так, чтобы они улавливали свет от ведущей вспышки. Особая осторожность требуется, если ведущая вспышка установлена на ручной камере.
- Убедитесь, что прямой свет или сильные отражения от ведомых вспышек не попадают в объектив камеры (в [ТТЛ]) или фотоэлементы на ведомых вспышках ([ДА] режим). В противном случае свет от вспышек может помешать экспозиции.
- Даже если [-] выбран для [Мастер-вспышка] > [Режим], ведущая вспышка может излучать синхронизирующие вспышки низкой интенсивности. Эти вспышки могут появиться на фотографиях, сделанных с близкого расстояния. Этого можно избежать, выбрав низкую чувствительность ISO или маленькую диафрагму (высокое число f).
- После размещения ведомых вспышек сделайте пробный снимок и просмотрите результаты на дисплее камеры.

Совет: Flash-информация

Параметры удаленного повторения можно просмотреть с помощью кнопки [Флэш-

информация] элемент меню, которое можно добавить в меню с помощью

пользовательской настройки f1 [Настроить меню].

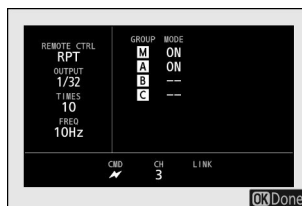

Меню фотосъемки

Пункты меню и значения по умолчанию

Чтобы просмотреть меню режима фотосъемки, выберите значокСкладка в меню камеры.



Параметры меню фотосъемки перечислены ниже вместе с настройками по умолчанию.

- **[Сбросить меню фотосъемки]:** — [
- **Папка хранения]**
 - [Переименовать]: NZ6_3
 - [Выбрать папку по номеру]: 100
 - [Выбрать папку из списка]: — [
- **Именованние файлов]:** ДСК
- **[Выбор основного слота]:** слот для карты CFexpress/XQD [Функция
- **вторичного слота]:** Переполнение [Область изображения]
- - [Выберите область изображения]: FX (36×24)
 - [Оповещение об обрезке DX]:
- **ВЫКЛЮЧЕННЫЙ [Тональный режим]:** СDR
- **[Качество изображения]:** JPEG/HEIF нормальный [
- **Настройки размера изображения]**
 - [Размер изображения]: Большой
 - [Включить размеры изображений DX]: ВЫКЛЮЧЕННЫЙ
 - [Размер изображения (DX)]: Большой
- **[Запись в формате RAW]:** Высокая эффективность [
- **Настройки чувствительности ISO]**
 - [Чувствительность ISO]: 100
 - [Автоматическое управление чувствительностью ISO]: НА
 - [Максимальная чувствительность]: 64000
 - [Максимальная чувствительность сс]: То же, что и без вспышки
 - [Минимальная выдержка]: Авто
- **[Баланс белого]:** Авто — сохранение общей атмосферы [
- **Установить контроль изображения]:** Авто [Управление
- **изображением]:** —

- **[Установите Picture Control (HLG)]:** Стандарт [
- **Цветовое пространство:** sRGB
- **[Активный D-Lighting]:** Выключенный [Шумоподавление при
- **длительной выдержке]:** ВЫКЛЮЧЕННЫЙ [Шумоподавление
- **при высоких ISO]:** Нормальный [Контроль виньетирования]:
- Нормальный
- **[Компенсация дифракции]:** НА [
- **Автоматический контроль искажений]:** НА [
- **Смягчение кожи]:** Выключенный
- **[Баланс показов портретной ориентации]:** Выключенный [
- **Уменьшение мерцания фотографий]:** ВЫКЛЮЧЕННЫЙ
- **[Подавление высокочастотного мерцания]:** Выключенный [
- **Измерение]:** Матричный замер [Управление вспышкой]
- - **[Режим управления вспышкой]:** срок жизни
 - **[Варианты беспроводной вспышки]:** Выключенный
 - **[Дистанционное управление вспышкой]:** Групповая
- **вспышка [Режим вспышки]:** Заполните вспышку [
- **Компенсация вспышки]:** 0,0 [Режим выпуска]: Одиночный
- **кадр [Режим фокусировки]:** Одиночный AF
-
- **[Режим зоны AF]:** Одноточечная автофокусировка
- **[Параметры обнаружения объекта AF/MF]:** Авто
- **[Зона обнаружения объекта MF]:** обнаружение объекта при ручной фокусировке
- **выключено [Снижение вибрации]:** Нормальный [Свяжите VR с точкой
- **фокусировки]:** НА [Автоматический брекетинг]
- - **[Автоматический брекетинг вкл./выкл.]:** ВЫКЛЮЧЕННЫЙ
 - **[Набор автоматического брекетинга]:** брекетинг автоэкспозиции и вспышки
 - **[Количество выстрелов]:** 3F
 - **[Приращение]:** 1,0 [
- **Мультиэкспозиция]**
 - **[Режим мультиэкспозиции]:** Выключенный
 - **[Количество выстрелов]:** 2
 - **[Режим наложения]:** Средний
 - **[Сохранение отдельных изображений (RAW)]:** НА
 - **[Наложение съемки]:** НА
 - **[Выберите первую экспозицию (RAW)]:** — [
- **Наложение HDR]**
 - **[HDR-режим]:** Выключенный
 - **[Сила HDR]:** АВТО
 - **[Сохранение отдельных изображений (RAW)]:**
- **ВЫКЛЮЧЕННЫЙ [Интервальная съемка по таймеру]**

- [Выберите день/время начала]: Сейчас
- [Интервал]: 1 мин.
- [Интервалы×выстрелы/интервал]: 0001×1
- [Сглаживание экспозиции]: НА
- [Варианты электронного затвора]
 - [Электронный затвор]: НА
 - [Объем]: 0
- [Интервальный приоритет]: ВЫКЛЮЧЕННЫЙ
- [Сосредоточиться перед каждым выстрелом]: ВЫКЛЮЧЕННЫЙ
- [Параметры]: Выключенный
- [Начальная папка хранения]
 - [Новая папка]:ты
 - [Сбросить нумерацию файлов]:ты
- [Таймлапс-видео]
 - [Интервал]: 5 с
 - [Время съемки]: 25 мин.
 - [Сглаживание экспозиции]: НА
 - [Варианты электронного затвора]
 - [Электронный затвор]: НА
 - [Объем]: 0
 - [Выберите область изображения]: FX
 - [Тип видеофайла]: H.265 8-бит (MOV)
 - [Размер кадра/частота кадров]: 3840×2160; 30 пинсов
 - [Интервальный приоритет]: ВЫКЛЮЧЕННЫЙ
 - [Сосредоточиться перед каждым выстрелом]: ВЫКЛЮЧЕННЫЙ
 - [Место назначения]: слот для карты CFexpress/XQD [
- Съемка со сдвигом фокуса
 - [Количество выстрелов]: 100
 - [Ширина шага фокусировки]: 5
 - [Интервал до следующего кадра]: 0 с
 - [Блокировка экспозиции первого кадра]: НА
 - [Варианты электронного затвора]
 - [Электронный затвор]: НА
 - [Объем]: 0
 - [Автоматический сброс положения фокуса]: ВЫКЛЮЧЕННЫЙ
 - [Начальная папка хранения]
 - [Новая папка]:ты
 - [Сбросить нумерацию файлов]:ты
- [Съемка со сдвигом пикселей]
 - [Режим съемки со сдвигом пикселей]: Выключенный
 - [Количество выстрелов]: 16
 - [Задерживать]: 2 с
 - [Интервал до следующего кадра]: 0 с

Сбросить меню фотосъемки

Кнопка С меню фотосъемки

Сбросьте все настройки меню фотосъемки к значениям по умолчанию.

- Настройки меню фотосъемки невозможно сбросить во время мультиэкспозиции.

Папка хранения

Кнопка Сменить фотосъемку

Выберите папку, в которой будут храниться последующие снимки.

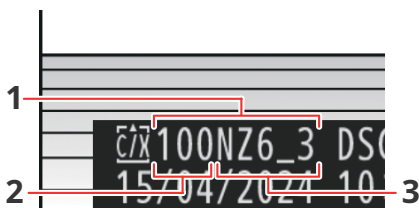

- 1 Папка
- 2 Номер папки
- 3 Имя папки

Д «Папка для хранения»

Изменения в [Папка хранения] в меню фотосъемки примените в меню видеозаписи и наоборот.

Переименование папок

Имя папки по умолчанию, которое появляется после номера папки, — «NZ6_3». Чтобы выбрать другое пятизначное имя папки для новых папок, выберите [Переименовать].

- Существующие папки нельзя переименовать.
- При желании имя по умолчанию можно восстановить для последующих папок, нажав и удерживая кнопку **O** кнопку, пока отображается клавиатура.

Выбрать папку по номеру

Папку, в которой будут храниться последующие снимки, можно выбрать по номеру. Если папка с указанным номером еще не существует, будет создана новая папка.

1 Выберите [Выбрать папку по номеру].

- Выделять [Выбрать папку по номеру] и нажать 2 чтобы отобразить [Выбрать папку по номеру] диалог.
- Карта, на которой будет создана новая папка, подчеркнута в области отображения гнезда карты в правом верхнем углу экрана [Выбрать папку по номеру] диалог. Карта, используемая для новых папок, зависит от опции, выбранной в данный момент для [Функция вторичного слота] в меню фотосъемки.



2 Выберите номер папки.

- Нажимать 4 или 2 для выделения цифр.
- Чтобы изменить выделенную цифру, нажмите 1 или 3.

3 Сохраните изменения и выйдите.

- Если папка с выбранным номером уже существует, В, Х, или Да значок будет отображаться слева от номера папки. Нажимать Дж завершить операцию и вернуться в главное меню; если вы выбрали папку с пометкой В или Х, она будет выбрана в качестве папки для новых изображений. Если вы
- выбрали номер папки, который еще не существует, при нажатии кнопки будет создана новая папка с этим номером. Дж.
- В любом случае последующие изображения будут сохраняться в выбранной
- папке. Для выхода без изменения папки хранения нажмите кнопку Г/кнопка.

Д Значки папок

Папки в [Выбрать папку по номеру] диалог отображаются В если пусто, по Да если он полный (содержащий либо 5000 изображений, либо изображение с номером 9999), либо Х если частично заполнен. А Да значок указывает на то, что в папке больше нельзя сохранять изображения.

Выберите папку из списка

Чтобы выбрать из списка существующих папок:

1 Выберите [Выбрать папку из списка].

Выделять [Выбрать папку из списка] и нажмите 2 чтобы отобразить [Выбрать папку из списка] диалог.

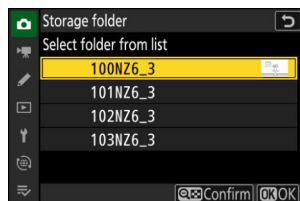

2 Выделите папку.

Нажимать 1 или 3 чтобы выделить папку.

3 Выберите выделенную папку.

- Нажимать Д для выбора выделенной папки и возврата в главное меню.
- Последующие фотографии будут храниться в выбранной папке.

ДПредостережения: номера папок и файлов.

- Когда текущий номер папки достигнет 999, камера больше не сможет создавать новые папки, и спуск затвора будет отключен, если:
 - текущая папка содержит 5000 изображений (кроме того, запись видео будет отключена, если камера посчитает, что количество файлов, необходимых для записи видео максимальной длины, приведет к тому, что в папке будет более 5000 файлов), или
 - текущая папка содержит картинку с номером 9999 (кроме того, запись видео будет отключена, если камера посчитает, что количество файлов, необходимых для записи видео максимальной длины, приведет к файлу с номером более 9999).
- Если на карте памяти есть место, вы, тем не менее, сможете продолжить съемку:
 - создать папку с номером меньше 999 и выбрать ее в качестве папки хранения, или
 - изменение параметров, выбранных для [Размер кадра/частота кадров] или [Тип видеофайла] перед записью видео.

ДВремя запуска

Для запуска камеры может потребоваться дополнительное время, если карта памяти содержит очень большое количество файлов или папок.

Изображения сохраняются с использованием имен файлов, состоящих из «DSC_», за которым следует четырехзначный номер и трехбуквенное расширение. [Именованние файлов] используется для выбора трех букв для замены части имени файла «DSC». Информацию о вводе текста см. в разделе «Ввод текста» [\(074\)](#).

Имена файлов

- Имена файлов имеют вид «DSC_####.xxx», где####это число от 0001 до 9999 иxxx— это одно из следующих расширений, назначаемых в соответствии с выбранными параметрами качества изображения и типа файла:
 - NEF: формат NEF (RAW), используемый, когда для качества изображения выбрано RAW.
 - JPG: формат JPEG, используется, если выбрано качество изображения, отличное от RAW, а для тонового режима выбрано SDR.
 - HIF: HEIF, используется, если выбрано качество изображения, отличное от RAW, а для тонового режима выбрано HLG.
 - NEV: видео NEV
 - MOV: видео MOV
 - MP4: видео в формате MP4.
 - NDF: справочные данные по удалению пыли
- Изображения, созданные с помощью [Adobe RGB] выбрано для [Цветовое пространство] в меню фотосъемки имеют имена файлов вида «_DSC####.xxx».
- Фотографии NEF (RAW) и JPEG в каждой паре изображений, записанных с настройками качества изображения RAW + JPEG/HEIF, имеют одинаковые имена файлов, но разные расширения («.NEF» для фотографий NEF (RAW) и «.JPG» для копии в формате JPEG).
- Фотографии NEF (RAW) и HEIF в каждой паре изображений, записанных с настройками качества изображения RAW + JPEG/HEIF, имеют одинаковые имена файлов, но разные расширения («.NEF» для фотографий NEF (RAW) и «.HIF» для копии HEIF).
- Прокси-видео имеют те же имена файлов, что и видеоматериалы RAW, с которыми они записаны, но хотя видеоматериалам RAW присвоено расширение «.NEV» или «.MOV», прокси-файлы имеют расширение «.MP4».

Выбор основного слота

Г-кнопкаты Сменю фотосъемки

Выберите, какой из слотов для карт памяти CFexpress/XQD и SD будет основным при установке двух карт памяти.

Вариант	Описание
[Слот для карт CFexpress/XQD]	Слот для карты CFexpress/XQD действует как основной слот.
[Слот для SD-карты]	Слот для SD-карты функционирует как основной слот.

Совет: запись видео

Слот, в который записывается видео, выбирается с помощью [Место назначения] в меню видеозаписи.

Функция вторичного слота

Г-кнопкаты Сменю фотосъемки

Выберите роль карты во вторичном слоте, когда в камеру вставлены две карты памяти.

Вариант		Описание
П	[Переполнение]	Карта во вторичном слоте используется только тогда, когда карта в основном слоте заполнена.
вопрос	[Резервное копирование]	Каждое изображение записывается дважды: один раз на карту в основном слоте и второй раз на карту во вторичном слоте.
Р	[Первичный RAW – вторичный JPEG]	<ul style="list-style-type: none">• Эта опция доступна, когда [СДР] выбран для тонового режима.• Копии фотографий в формате NEF (RAW), снятые с настройками RAW + JPEG/HEIF, записываются только на карту в основном слоте, копии JPEG — только на карту во вторичном слоте.• Снимки, сделанные с другими настройками качества изображения, записываются дважды с одними и теми же настройками: один раз на карту в основном слоте и второй раз на карту во вторичном слоте.
О	[Первичный JPEG – вторичный JPEG]	<ul style="list-style-type: none">• Эта опция доступна, когда [СДР] выбран для тонового режима.• Записываются две копии JPEG, по одной на каждую карту памяти.• Копия, сохраненная на карту в основном слоте, записывается с качеством и размером изображения, выбранными в меню фотосъемки.• Копия, сохраненная на карте во вторичном слоте, сохраняется с качеством изображения [JPEG/HEIF базовый]. Размер можно выбрать, нажав2когда [Первичный JPEG – вторичный JPEG] выделено.• При качестве изображения RAW или RAW + JPEG/HEIF этот параметр эквивалентен [Резервное копирование].

Вариант	Описание
<p>а</p> <p>[Первичный RAW – вторичный HEIF]</p>	<ul style="list-style-type: none"> • Эта опция доступна, когда [ГВУ] выбран для тонового режима. • Копии фотографий в формате NEF (RAW), снятые с настройками RAW + JPEG/HEIF, записываются только на карту в основном слоте, HEIF копируются только на карту во вторичном слоте. • Снимки, сделанные с другими настройками качества изображения, записываются дважды с одними и теми же настройками: один раз на карту в основном слоте и второй раз на карту во вторичном слоте.
<p>б</p> <p>[Первичный HEIF - вторичный HEIF]</p>	<ul style="list-style-type: none"> • Эта опция доступна, когда [ГВУ] выбран для тонового режима. • Записываются две копии HEIF, по одной на каждую карту памяти. • Копия, сохраненная на карту в основном слоте, записывается с качеством и размером изображения, выбранными в меню фотосъемки. • Копия, сохраненная на карте во вторичном слоте, сохраняется с качеством изображения [JPEG/HEIF базовый]. Размер можно выбрать, нажав2когда [Первичный HEIF - вторичный HEIF] выделено. • При качестве изображения RAW или RAW + JPEG/HEIF этот параметр эквивалентен [Резервное копирование].

ДВнимание: «Первичный RAW — вторичный JPEG».

Если [НА] выбран для [Мультиэкспозиция] > [Сохранение отдельных изображений (RAW)] в меню режима фотосъемки или если [НА] выбран для [Наложение HDR] > [Сохранение отдельных изображений (RAW)] в меню режима фотосъемки необработанные копии отдельных фотографий в формате NEF (RAW), составляющих каждое изображение с мультиэкспозицией или HDR, будут записываться на обе карты памяти вместе с композитным изображением JPEG, независимо от выбранного параметра качества изображения.

Совет: если выбран вариант, отличный от «Переполнение»

- На дисплее съемки и панели управления отображается количество кадров, оставшихся на карте с наименьшим количеством свободного места.
- Спуск затвора отключается, когда любая карта заполнена.

Совет: просмотр фотографий в двух форматах

- Используйте [Слот РВ для двухформатной записи] в меню просмотра, чтобы выбрать слот, из которого будут воспроизводиться фотографии двойного формата.
- При просмотре фотографий в двух форматах вы можете просмотреть другую копию, используя [Перейти к копированию на другую карту] в меню.

Совет: запись видео

Слот, в который записывается видео, выбирается с помощью [Место назначения] в меню видеозаписи.

Удаление копий

При удалении изображений, записанных с помощью [Резервное копирование], [Первичный RAW – вторичный JPEG], [Первичный JPEG – вторичный JPEG], [Первичный RAW – вторичный HEIF], или [Первичный HEIF – вторичный HEIF], у вас есть выбор: стереть либо обе копии, либо только копию на карте в текущем слоте.

- Прессование **О**когда изображение, созданное с использованием любого из этих параметров, выделяется во время воспроизведения, отображается сообщение с подтверждением. Чтобы удалить только копию на карте в текущем слоте, выделите [**Выбранное изображение**] и нажмите **О**снова.
- Чтобы удалить обе копии, выделите [**Те же картинки на наш&x**] и нажмите **О**.
- Если к изображению добавлена голосовая заметка, отобразится диалоговое окно подтверждения. Чтобы удалить только голосовую заметку, выделите [**Только голосовые заметки**] и нажмите **О**.

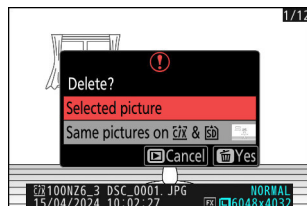

Совет: Удалить параметры

Используйте [**Удалить картинки из обоих слотов**] в меню просмотра, чтобы выбрать параметры, отображаемые при удалении изображения.

Кнопка Сменить фотосъемку

Отрегулируйте настройки области изображения. Дополнительную информацию см. в разделе «Настройка параметров области изображения» ([0109](#)), часть раздела «Параметры записи изображения (область изображения, качество и размер)» главы «Настройки съемки».

Тональный режим

Г-кнопкаты Смену фотосъемки

Камера предлагает на выбор два режима тона: [СДР] и [ГВУ].

Вариант	Описание
[СДР]	Этот режим поддерживает нормальный диапазон яркости (динамический диапазон). Снимки, сделанные при выборе этого параметра, сохраняются в формате JPEG (расширение «*.JPG»).
[ГВУ]	Этот режим поддерживает HDR (расширенный динамический диапазон). Снимки, сделанные при выборе этого параметра, сохраняются в формате HEIF (расширение «*.HEIF»). Он имеет более широкий динамический диапазон, чем SDR. <ul style="list-style-type: none">• Когда выбран этот параметр, на экране съемки отображается «HLG».• Для оптимального воспроизведения тона при просмотре изображений HLG используйте мониторы, компьютеры, операционные системы, приложения и другое оборудование, совместимое с HLG. Для получения дополнительной информации посетите следующий веб-сайт: https://onlinemanual.nikonimglib.com/notice/hlg_setting_guide/en/

Д Фотосъемка в HLG

- Фотографии сделаны с [ГВУ], выбранный для режима тона, демонстрирует больше «шума» (в виде случайно расположенных ярких пикселей, нечеткости и линий), чем снимки, сделанные в режиме [СДР].
- Самое низкое доступное значение для [Настройки чувствительности ISO] > [Максимальная чувствительность] в меню фотосъемки — ISO 800.
- Чувствительность ISO от Hi 0,3 до Hi 1,7 недоступна.
- Тип видеофайла для покадровой видеофиксации фиксирован: [H.265 10 бит (MOV)]. [Цветовое пространство] в меню фотосъемки зафиксировано на значении «BT.2100».
- [Активный D-Lighting], [Мультиэкспозиция], и [Наложение HDR] недоступны в меню режима фотосъемки.
- [С30], [С60], и [С120] нельзя выбрать для режима спуска и пользовательской настройки d3 [Параметры предварительной версии захвата] недоступен.

ДВнимание: фотографии HLG

Фотографии, снятые с помощью [ГВУ], выбранные для тонального режима, подлежат следующим ограничениям:

- Наложение изображений недоступно для фотографий HLG. Фотографии HLG не будут отображаться в диалоговых окнах выбора изображений для различных параметров наложения изображений, доступных через [Ретушь] при воспроизведения меню.
- Вы можете загружать фотографии HLG с помощью приложения SnapBridge, но не сможете просматривать их в некоторых версиях приложения или операционной системы.

ДДисплеи съемки и воспроизведения камерой

Когда [ГВУ] выбрано для режима тона, изображения при съемке и воспроизведении на мониторе фотокамеры и в видеискателе могут содержать «шум» в виде случайно расположенных ярких пикселей, тумана или линий или могут не обеспечивать точное воспроизведение светлых участков и насыщенных цветов. Кроме того, при полнокадровом отображении фотографий на мониторе фотокамеры или в видеискателе могут быть видны резкие изменения тонов, хотя сами фотографии от этого не страдают. Для точного воспроизведения тона используйте мониторы, компьютеры, операционные системы, приложения и другое оборудование, совместимое с HLG.

Совет: HLG

Технология Hybrid Log-Gamma (HLG) была разработана для телевидения и других приложений высокой четкости.

- По сравнению со стандартным динамическим диапазоном (SDR) он увеличивает количество деталей, которые могут быть выражены в верхней половине диапазона тонов, что повышает потенциал рендеринга.
- Он соответствует SDR по уровню детализации, который может быть выражен в нижней части диапазона тонов, чтобы обеспечить совместимость с дисплеями без HDR.

Совет: элементы управления снимками

- Фотографии, снятые с помощью [СДР], выбранный для режима тона, можно обработать с помощью кнопки [Установить контроль изображения] и [Управление изображением] в меню фотосъемки.
- Фотографии, снятые с помощью [ГВУ], выбранный для режима тона, можно обработать с помощью кнопки [Установите Picture Control (HLG)] в меню режима фотосъемки.

Совет: просмотр и редактирование фотографий HLG

Фотографии HLG (HEIF) можно просматривать и редактировать с помощью программного обеспечения Nikon NX Studio.

- NX Studio можно бесплатно загрузить из Центра загрузки Nikon.
- Некоторые возможности редактирования фотографий HLG более ограничены, чем в случае фотографий, снятых с помощью [СДР] выбрано для тонового режима.

Качество изображения

Гнопкаты Сменю фотосъемки

Выберите формат файла для фотографий. Дополнительную информацию см. в разделе «Настройка качества изображения» ([0111](#)), часть раздела «Параметры записи изображения (область изображения, качество и размер)» главы «Настройки съемки».

Настройки размера изображения

Кнопка Сменить фотосъемку

Выберите размер изображений, записанных камерой, в пикселях. Дополнительную информацию см. в разделе «Выбор размера изображения» ([0113](#)), часть раздела «Параметры записи изображения (область изображения, качество и размер)» главы «Настройки съемки».

Запись в формате RAW

Гнопкаты Сменю фотосъемки

Выберите тип сжатия для фотографий в формате NEF (RAW). В порядке убывания размера создаваемых файлов доступны следующие варианты: **[Сжатие без потерь]**, **[Высокая эффективность]**, и **[Высокая эффективность]**.

- **[Высокая эффективность]** создает изображения, которые по качеству выгодно отличаются от изображений, созданных **[Сжатие без потерь]** и имеют более высокое качество, чем изделия, произведенные **[Высокая эффективность]**.

Настройки чувствительности ISO

Гнопкаты Сменю фотосъемки

Отрегулируйте настройки чувствительности ISO для фотографий.

Вариант	Описание
[Чувствительность ISO]	Выберите одну из настроек ISO от 100 до 64 000; камера также поддерживает настройки ниже ISO 100 примерно на 0,3, 0,7 и 1 EV (эквивалент ISO 50) и выше ISO 64000 примерно на 0,3, 0,7, 1 и 1,7 EV (эквивалент ISO 204 800). [Авто] опция доступна в режим.
[Автоматическое управление чувствительностью ISO]	Выбирать [НА], чтобы включить автоматическое управление чувствительностью ISO. Если [ВЫКЛЮЧЕННЫЙ] выбрано, [Чувствительность ISO] останется фиксированным на значении, выбранном пользователем. [Максимальная чувствительность], [Максимальная чувствительность с с], и [Минимальная выдержка] варианты доступны, когда [НА] выбран.
[Максимальная чувствительность]	Выберите верхний предел чувствительности ISO, чтобы избежать слишком высокого ее повышения.
[Максимальная чувствительность сс]	Выберите верхний предел чувствительности ISO для фотографий, сделанных с использованием дополнительной вспышки.
[Минимальная выдержка]	<p>Выберите выдержку, ниже которой сработает автоматическое управление чувствительностью ISO, чтобы предотвратить недодержку в режимах.ПиА; варианты варьируются от $1/8000$ до 30 с. Если [Авто], камера выберет минимальную выдержку в зависимости от фокусного расстояния объектива. Например, камера автоматически выбирает более короткую минимальную выдержку, чтобы предотвратить размытие изображения, вызванное сотрясением камеры, когда установлен длинный объектив.</p> <ul style="list-style-type: none">• Чтобы просмотреть параметры автоматического выбора выдержки, выделите [Авто] и нажмите2.Автоматический выбор выдержки можно точно настроить, выбрав более быстрый или медленный минимум. Более быстрые настройки можно использовать для уменьшения размытия при фотографировании быстро движущихся объектов. Выдержка• может упасть ниже выбранного минимума, если оптимальную экспозицию невозможно достичь при чувствительности ISO, выбранной для [Максимальная чувствительность].

Баланс белого

Гнопкаты Сменю фотосъемки

Отрегулируйте баланс белого в соответствии с цветом источника света. Дополнительную информацию см. в разделе «Баланс белого» ([0156](#)) в главе «Настройки съемки».

Кнопка Сменить фотосъемку

Выбирайте параметры обработки изображения («Управление изображением») для новых фотографий в соответствии с сценой или вашим творческим замыслом. Дополнительную информацию см. в разделе «Элементы управления изображением» [\(0174\)](#) в главе «Настройки съемки».

Добавить файлы Cloud Picture Control

Если Picture Control передаются в камеру из Nikon Imaging Cloud, их можно загрузить и прочитать в камере с помощью **[Добавить файлы Cloud Picture Control]**. Используйте импортированные Picture Control после их добавления через **[Управление изображением]** в меню фотосъемки или видеозаписи.

- Для загрузки и импорта Picture Control камера и Nikon Imaging Cloud должны быть подключены по беспроводной сети. В меню сети камеры установите **[Облако изображений Nikon]** > **[Подключитесь к Nikon Imaging Cloud]** к **[НА]**, а затем включите настройку входа в систему камеры Nikon Imaging Cloud. См.
- онлайн-справку Nikon Imaging Cloud, чтобы узнать, как перенести Picture Control на камеру и как включить настройку входа в систему камеры в Nikon Imaging Cloud.

Управление изображением

Гнопкаты Сменю фотосъемки

Сохраните измененные Picture Control как пользовательские Picture Control. Дополнительную информацию см. в разделе «Пользовательские элементы управления снимками» [0184](#) в разделе «Элементы управления изображением» главы «Настройки съемки».

Установите Picture Control (HLG)

Гнопкаты Сменю фотосъемки

Выберите параметры обработки изображения («Picture Control») для фотографий, сделанных с помощью [ГВУ] выбрано для тонового режима. Дополнительную информацию см. в разделе «Элементы управления изображением» [\(0174\)](#) в главе «Настройки съемки».

Цветовое пространство

Кнопка Сменить фотосъемку

Цветовое пространство определяет гамму цветов, доступных для цветопередачи. **[sRGB]** рекомендуется для печати и отображения общего назначения. С более широкой гаммой цветов, чем **[sRGB]**, **[Adobe RGB]** — лучший выбор для профессиональных публикаций и коммерческой печати.

ДВнимание: цветовое пространство

Выбранное цветовое пространство может быть перезаписано при открытии изображений в стороннем программном обеспечении. NX Studio может открывать изображения в цветовом пространстве, выбранном на камере.

ДAdobe RGB

Для точной цветопередачи изображениям Adobe RGB требуются приложения, дисплеи и принтеры, поддерживающие управление цветом.

Активный D-Lighting

Гнопкаты Смену фотосъемки

Сохраняйте детали в светах и тенях, создавая изображения с естественным контрастом. Используйте для сцен с высокой контрастностью, например, при съемке ярко освещенных пейзажей на открытом воздухе через дверь или окно или при съемке затененных объектов в солнечный день. Активный D-Lighting наиболее эффективен при использовании матричного замера.



[Выключенный]



[Д Авто]

Вариант		Описание
Да	[Авто]	Камера автоматически настраивает активный D-Lighting в зависимости от условий съемки.
Э	[Очень высокий]	Выберите интенсивность активного D-Lighting (в порядке убывания) [Очень высокий] , [Высокий] , [Нормальный] , и [Низкий] .
П	[Высокий]	
вопрос	[Нормальный]	
Р	[Низкий]	
С	[Выключенный]	Активный D-Lighting выключен.

Шумоподавление при длительной выдержке

Кнопка Смена фотосъемки

Выбирать [НА] для уменьшения «шума» (ярких пятен или тумана) на фотографиях, сделанных с выдержкой длиннее 1 с.

- Шумоподавление на длинной выдержке выполняется после съемки фотографии. Во время обработки появляется сообщение «[Выполнение шумоподавления]» появится на дисплее съемки, а «Номер вакансии» будет мигать на панели управления. Снимки нельзя будет делать до тех пор, пока сообщение не исчезнет с дисплея. Время, необходимое для записи фотографий после съемки, увеличивается примерно вдвое.

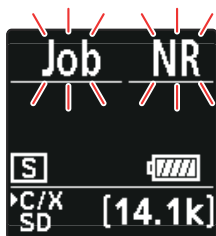

Панель управления

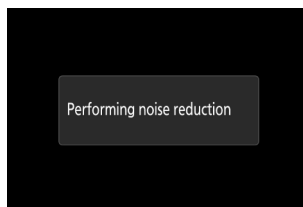

Монитор

- Если для выдержки выбраны значения «Выдержка от руки», «Время» или значение, превышающее 30 с, по окончании съемки на панели управления отобразится таймер, показывающий время, оставшееся до завершения обработки.

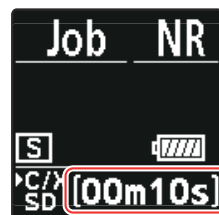

ДВнимание: шумоподавление при длительной выдержке

Если камеру выключить до завершения обработки, изображение сохранится, но шумоподавление выполняться не будет.

Шумоподавление при высоких ISO

Гнопкаты Сменю фотосъемки

Фотографии, сделанные с высокой чувствительностью ISO, можно обработать для уменьшения «шума» (произвольно расположенных ярких пикселей).

Вариант	Описание
[Высокий]	Уменьшите шум на фотографиях, сделанных при любой чувствительности ISO. Чем выше чувствительность, тем сильнее эффект. Выберите степень подавления шума (в порядке убывания) [Высокий] , [Нормальный] , и [Низкий] .
[Нормальный]	
[Низкий]	
[Выключенный]	Шумоподавление производится только по мере необходимости. Степень подавления шума всегда ниже, чем при [Низкий] выбран.

Контроль виньетирования

Г-кнопкаты С меню фотосъемки

Контроль виньетирования уменьшает «виньетирование» — падение яркости по краям фотографии — на величину, которая варьируется от объектива к объективу. Эффект наиболее заметен при максимальной диафрагме.

Вариант		Описание
Е	[Высокий]	Выберите степень контроля виньетирования (в порядке убывания) [Высокий] , [Нормальный] , и [Низкий] .
Г	[Нормальный]	
Ж	[Низкий]	
[Выключенный]		Контроль виньетирования отключен.

ДВнимание: контроль виньетирования

В зависимости от сцены, условий съемки и типа объектива изображения JPEG могут иметь «шум» (туман) или пере- или недоэкспозицию по краям кадра, что приводит к изменениям периферийной яркости. Кроме того, пользовательские Picture Control и предустановленные Picture Control, настройки которых были изменены по сравнению с настройками по умолчанию, могут не дать желаемого эффекта. Сделайте тестовые снимки и просмотрите результаты на мониторе.

ДКонтроль виньетирования

Изменения в **[Контроль виньетирования]** в меню фотосъемки примените в меню видеозаписи и *наоборот*.

Компенсация дифракции

Кнопка Сменю фотосъемки

Выбирать [НА] для уменьшения дифракции при малых значениях диафрагмы (высокие числа f).

Д Компенсация дифракции

Изменения в [Компенсация дифракции] в меню фотосъемки примените в меню видеозаписи *инаоборот*.

Автоматический контроль искажений

Кнопка Сменить фотосъемку

Выбирать **[НА]** как требуется для уменьшения бочкообразных искажений при съемке широкоугольными объективами и для уменьшения подушечек при съемке с длиннофокусными объективами. Обратите внимание, что **[НА]** может быть выбран автоматически с некоторыми объективами, и в этом случае этот элемент будет выделен серым цветом и недоступен.

Д Автоматический контроль искажений

Изменения в **[Автоматический контроль искажений]** в меню фотосъемки примените в меню видеозаписи и *наоборот*.

Смягчение кожи

Г-кнопкаты Сменю фотосъемки

Снимки, сделанные при обнаружении лица человека на портрете, автоматически обрабатываются для смягчения цвета лица объекта.

Вариант	Описание
[Высокий]	Выберите степень смягчения кожи (в порядке убывания) [Высокий] , [Нормальный] , и [Низкий] . <ul style="list-style-type: none">Камера может выполнять смягчение тона кожи для трех объектов одновременно.Если обнаружено более одного человека на портрете, над каждым из них появится серая точка фокусировки. Если [Автоматический выбор зоны АФ] выбран для [Режим зоны АФ], ЧАСиФ значки появятся в точке фокусировки, выбранной камерой. Точку фокусировки можно расположить, нажав4или2для выбора объекта, к которому применяется смягчение кожи.
[Нормальный]	
[Низкий]	
[Выключенный]	Кожа смягчается.

Д Смягчение кожи: ограничения

Смягчение тона кожи нельзя сочетать с некоторыми функциями камеры, в том числе:

- высокоскоростной захват кадров
- +, мультиэкспозиция и наложение
- HDR.

Баланс впечатления от портретной ориентации

Г-кнопкаты Сменю фотосъемки

Выполните точную настройку оттенка и яркости для портретов людей и сохраните результаты для использования во время съемки как [Режим 1], [Режим 2], или [Режим 3].

Создание портретных режимов баланса впечатления

- 1 Выберите [Баланс впечатления в портретном режиме] в меню режима фотосъемки.

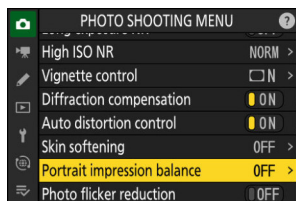

- 2 Выделите режим от [Mode 1] до [Mode 3] и нажмите 2.

- Будут отображены параметры выбранного режима.

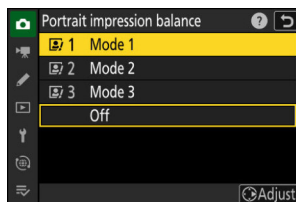

- 3 Отрегулируйте оттенок и яркость.

- Нажимать 4 или 2 для регулировки оттенка по оси M (пурпурный)–Y (желтый). Пурпурный цвет увеличивается по мере продвижения к M, а желтый (желтый) — по мере продвижения к Y.
- Нажимать 1 или 3 для регулировки яркости. Яркость увеличивается при увеличении значений и уменьшается при их уменьшении.
- Выбранные значения отображаются справа от сетки. Чтобы
- восстановить настройки по умолчанию, нажмите кнопку Окнопка.

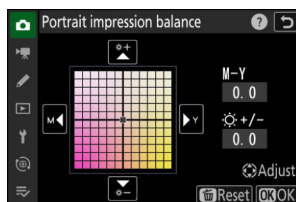

4 Сохраните изменения.

- Нажимать **Д** для сохранения изменений и выхода в меню.
- Режимы, значения которых были изменены по сравнению со значениями по умолчанию, отмечены звездочками
- («У»). Повторите шаги с 1 по 4, чтобы создать дополнительные режимы.

Применение сохраненных режимов

Чтобы включить баланс портретного изображения во время съемки, выберите нужный режим ([**Режим 1**] через [**Режим 3**]) для [**Баланс показов портретной ориентации**] в меню фотосъемки.

Д «Баланс портретного впечатления»

[**Баланс показов портретной ориентации**] не будет доступен, если:

- [**Монохромный**], [**Плоский монохромный**], [**Глубокий монохромный монохромный**], или [**Творческий контроль изображения**] выбран для [**Установить контроль изображения**] или
- [**Монохромный**] выбран для [**Установите Picture Control (HLG)**].

Д **Внимание: использование портретного баланса впечатлений**

Баланс впечатления от портрета может повлиять на области изображения, которые по цвету похожи на кожу портретных объектов.

Совет: просмотр результатов

Если [**Баланс показов портретной ориентации**] было отведено место в меню с помощью пользовательской настройки f1 [**Настроить меню**], вы можете выбрать этот параметр, повернуть главный диск управления, чтобы выбрать режим, а затем отрегулировать оттенок и яркость с помощью мультиселектора, одновременно просматривая их влияние на объект в рамке на дисплее.

Уменьшение мерцания фотографий

Кнопка Смена фотосъемки

Выбор [НА] уменьшает эффект мерцания таких источников света, как люминесцентные или ртутные лампы.

- Мерцание может привести к неравномерной экспозиции или (на фотографиях, сделанных в режимах непрерывной съемки) к нестабильной экспозиции или цветопередаче.
- Если уменьшение мерцания не дает желаемых результатов, выключите камеру и наведите ее на объект или источник света, прежде чем снова включить ее.
- Если [НА] выбрано, и при спуске затвора обнаруживается мерцание, загорается зеленый значок рядом с **МЕРЦАНИЕ** значок на дисплее съемки.
- Во время серийной съемки камера будет вести себя, как описано ниже.
 - **Непрерывный высокоскоростной (расширенный) режим:** приоритет отдается частоте кадров. Дисплей на короткое время гаснет при первом снимке в каждой серии, но не при последующих снимках.
 - **Непрерывный высокоскоростной и непрерывный низкоскоростной режимы:** приоритет отдается уменьшению мерцания. Дисплей ненадолго гаснет при каждом спуске затвора, а частота кадров может упасть или стать нестабильной.

Д «Уменьшение мерцания фотографий»

- Подавление мерцания может немного задержать реакцию затвора.
- Функция подавления мерцания позволяет обнаружить мерцание с частотой 100 и 120 Гц (соответственно, с источниками питания переменного тока частотой 50 и 60 Гц). Желаемые результаты могут быть не достигнуты, если частота источника питания изменится во время серийной фотосъемки.
- Мерцание может быть не обнаружено или желаемые результаты могут быть не достигнуты в зависимости от источника света и условий съемки, например, в сценах с ярким освещением или с темным фоном.
- Желаемых результатов также нельзя достичь с помощью декоративных световых табло и другого нестандартного освещения.
- Фактический эффект уменьшения мерцания фотографии может отличаться от видимого на дисплее.

Д Непрерывная высокоскоростная (расширенная)

Подавление мерцания может не дать желаемых результатов при длительных импульсах.

Д «Уменьшение мерцания фотографий»: ограничения

[Уменьшение мерцания фотографий] не вступает в силу при некоторых условиях, в том числе:

- во время наложения HDR,
 - при высокоскоростном захвате кадров +, в
 - бесшумном режиме и
 - когда **[Электронный затвор]** выбрано для пользовательской настройки d6 **[Тип затвора]**.
-

Подавление высокочастотного мерцания

Кнопка Смена фотосъемки

Выбор **[Вкл. (тонкая настройка выдержки)]** позволяет регулировать выдержку при определенных значениях с меньшим шагом в режимах **СiM**, позволяя определить скорость, при которой мерцание сведено к минимуму, путем предварительного просмотра на экране съемки.

- Выдержка, при которой начинает действовать функция подавления высокочастотного мерцания, зависит от настройки пользовательской настройки **d6 [Тип затвора]**.
 - **[Механический затвор]:** $\frac{1}{8000}$ с – $\frac{1}{30}$ с
 - **[Электронная передняя шторка]:** $\frac{1}{2000}$ с – $\frac{1}{30}$ с
 - **[Электронный затвор]:** $\frac{1}{8000}$ с – $\frac{1}{30}$ с
- Мерцание может вызвать появление полос на снимках, сделанных при высокочастотном светодиодном освещении, или на снимках, на которых используются мониторы с высокочастотными светодиодными дисплеями. Уменьшение размера шага, используемого для выбора выдержки, помогает определить выдержки, которые сводят мерцание к минимуму.

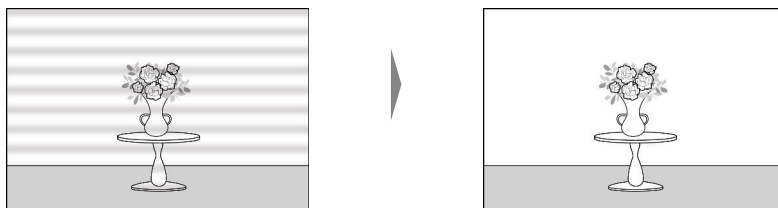

- Выбрав выдержку, подходящую для вашего объекта, включите высокочастотное подавление мерцания и точно настройте выдержку, просматривая объект на экране съемки, пока не найдете значение, которое минимизирует мерцание и полосы. Эффект можно легче оценить, увеличив объект с помощью масштабирования дисплея.
- Если включено подавление высокочастотного мерцания, на дисплее выдержки отображается только знаменатель с добавлением цифры после десятичной точки.

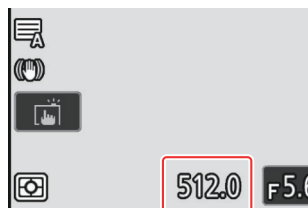

- Отображается точная выдержка. Например, выдержка при выборе $\frac{1}{500}$ с равна точно $\frac{1}{512}$ с, что на дисплее отображается как «512,0» (знаменатель).
- При отключении подавления высокочастотного мерцания выдержка возвращается к ближайшему из обычно отображаемых значений.

ДПредостережения: подавление высокочастотного мерцания

- Эффект мерцания на экране съемки может отличаться от того, что видно на фотографиях. Мы рекомендуем вам сделать пробные снимки, чтобы определить выдержку, которая минимизирует мерцание и полосы.
 - Поддержание экспозиции отключено, пока действует подавление высокочастотного мерцания, даже если [**Скорость затвора**] выбрано для пользовательской настройки b7 [**Держите опыт. когда f/меняется**].
-

Измерение

Гнопкаты Сменю фотосъемки

Замер экспозиции определяет, как камера устанавливает экспозицию.

	Вариант	Описание
Л	[Матричный замер]	Камера замеряет широкую область кадра и устанавливает экспозицию в соответствии с распределением тонов, цветом, композицией и расстоянием для получения результатов, близких к тем, которые видны невооруженным глазом.
М	[Центровзвешенный замер]	<ul style="list-style-type: none">• Камера придает наибольший вес центру кадра. Этот режим можно, например, использовать с объектами, которые доминируют в композиции.• Центровзвешенный замер также рекомендуется использовать при использовании фильтров с коэффициентом экспозиции (коэффициентом фильтрации) более 1×.• Размер области, которой присвоен наибольший вес, можно выбрать с помощью пользовательской настройки b5 [Центровзвешенная область].• Область измерения можно отобразить или скрыть с помощью пользовательских настроек d19 [Пользовательский дисплей для съемки на мониторе] и d20 [Пользовательский дисплей съемки в видеоскателе].
Н	[Точечный замер]	<ul style="list-style-type: none">• Камера замеряет окружность диаметром 4 мм/0,16 дюйма (что эквивалентно примерно 1,5 % кадра). Это гарантирует правильную экспозицию объекта, даже если фон намного ярче или темнее. Область замера экспозиции центрируется по• текущей точке фокусировки. Если [Автоматический выбор зоны АФ] выбран для режима зоны АФ (O117), вместо этого камера будет измерять центральную точку фокусировки.
Т	[Взвешенный по ярким моментам замер]	Камера придает наибольший вес светлым участкам. Используйте эту опцию, чтобы уменьшить потерю деталей в ярких моментах, например, при фотографировании выступающих на сцене в свете прожекторов.

Управление вспышкой

Кнопкаты Смену фотосъемки

Отрегулируйте настройки беспроводных ведомых вспышек или дополнительных вспышек, установленных на башмаке для принадлежностей камеры.

- Информацию о настройке дополнительных вспышек, установленных на башмаке для принадлежностей фотокамеры, см. в разделе «Использование накамерной вспышки» ([0401](#)).
- Информацию о настройке параметров беспроводных ведомых вспышек см. в разделе «Что такое съемка с дистанционной вспышкой?» ([0411](#)).

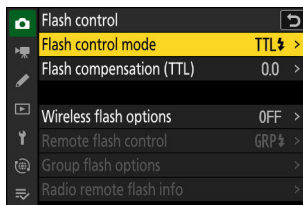

Режим управления вспышкой

Выберите режим управления вспышкой и уровень вспышки, а также отрегулируйте другие настройки для вспышек SB-5000, SB-500, SB-400 или SB-300, установленных на башмаке для принадлежностей фотокамеры.

- Параметры, доступные на дисплее управления вспышкой, различаются в зависимости от параметра, выбранного для [Режим управления вспышкой].
- Настройки для вспышек, отличных от SB-5000, SB-500, SB-400 и SB-300, можно регулировать только с помощью элементов управления вспышкой. Настройки вспышки SB-5000,
- установленной на башмаке для принадлежностей, также можно регулировать с помощью элементов управления на вспышке.

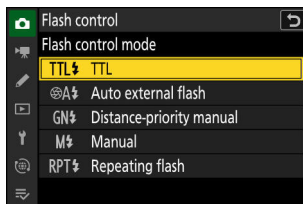

Вариант	Описание
[TTL]	Мощность вспышки регулируется автоматически в зависимости от условий съемки.
[Автоматическая внешняя вспышка]	Свет вспышки отражается от объекта съемки на автоматический датчик внешней вспышки, и мощность вспышки регулируется автоматически.
[Руководство по приоритету расстояния]	Выберите расстояние до объекта; мощность вспышки будет регулироваться автоматически.
[Руководство]	Выберите уровень вспышки вручную.
[Повторяющаяся вспышка]	Вспышка срабатывает многократно, пока открыт затвор, создавая эффект мультиэкспозиции.

Опции беспроводной вспышки

Отрегулируйте настройки для одновременного беспроводного управления несколькими ведомыми вспышками. Этот параметр доступен только в том случае, если на фотокамере установлена вспышка SB-5000 или SB-500 или беспроводной пульт дистанционного управления WR-R11b или WR-R10.

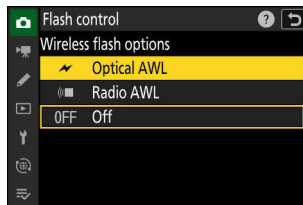

Вариант		Описание
Да	[Оптический ШИЛ]	Ведомые вспышки управляются с помощью вспышек низкой интенсивности, излучаемых ведущей вспышкой (0423).
3	[Радио ШИЛ]	Ведомые вспышки управляются радиосигналами от WR-R11b/WR-R10, подключенного к камере (0412).
[Выключенный]		Фотосъемка с удаленной вспышкой отключена.

Дистанционное управление вспышкой

Выберите режим дистанционного управления вспышкой. Параметры вспышки можно настроить на дисплее управления вспышкой; доступные параметры различаются в зависимости от параметра, выбранного для [Дистанционное управление вспышкой].

Вариант	Описание
[Групповая вспышка]	Выберите отдельный режим управления вспышкой для каждой группы ведомых вспышек (0416 , 0424).
[Быстрое беспроводное управление]	Выберите баланс между группами А и В и вручную отрегулируйте выход для группы С (0418 , 0426).
[Дистанционное повторение]	Вспышки срабатывают многократно, пока открыт затвор, создавая эффект мультиэкспозиции (0420 , 0428).

Информация о радиоуправляемой вспышке

Посмотрите вспышки, которые в данный момент управляются через радио AWL.

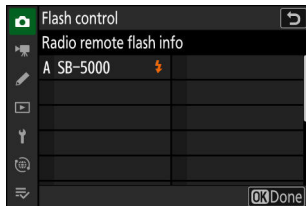

Режим вспышки

Кнопка Смена фотосъемки

Выберите режим вспышки для устанавливаемых на камеру или дополнительных удаленных вспышек. Дополнительную информацию см. в разделе

«Режимы вспышки» ([0406](#)) в разделе «Фотосъемка со вспышкой».

Компенсация вспышки

Г-кнопкаты Сменю фотосъемки

Компенсация вспышки используется для намеренного изменения мощности дополнительных вспышек, например, для изменения яркости объекта съемки относительно фона. Мощность вспышки можно увеличить, чтобы основной объект выглядел ярче, уменьшить, чтобы предотвратить блики, или иным образом настроить для получения желаемого результата ([Q408](#)).

Режим выпуска

Г-нопкаты Сменю фотосъемки

Выберите операцию, выполняемую при нажатии спусковой кнопки затвора до конца. Дополнительную информацию см. в разделе «Режим выпуска» ([0146](#)) в главе «Настройки съемки».

Режим фокусировки

Гнопкаты Сменю фотосъемки

Управляйте фокусировкой камеры. Дополнительную информацию см. в разделе «Режим фокусировки» ([0115](#)), часть раздела «Фокусировка» главы «Настройки съемки».

Режим зоны АФ

Гнопкаты Сменю фотосъемки

Выберите, как камера выбирает точку фокусировки для автофокусировки. Дополнительную информацию см. в разделе «Режим зоны АФ» ([0117](#)), часть раздела «Фокусировка» главы «Настройки съемки».

Параметры обнаружения объектов AF/MF

Гнопкаты Сменю фотосъемки

Выберите тип объекта, которому камера отдает приоритет при фокусировке. Дополнительную информацию см. в разделе «Обнаружение объекта» ([0121](#)), часть раздела «Фокусировка» главы «Настройки съемки».

Зона обнаружения объекта МФ

Гнопкаты Сменю фотосъемки

Выберите зону обнаружения объекта с ручной фокусировкой. Дополнительную информацию см. в разделе «Использование функции обнаружения объектов с ручной фокусировкой» ([0122](#)) в разделе «Обнаружение объекта» раздела «Фокус».

Снижение вибрации

Г-кнопкаты Смену фотосъемки

Выберите, включать ли подавление вибраций. Доступные параметры различаются в зависимости от объектива.

Вариант	Описание
С [Нормальный]	Выберите для улучшенного подавления вибраций при фотографировании статичных объектов.
Д [Спорт]	Выбирайте при фотографировании спортсменов и других объектов, которые движутся быстро и непредсказуемо.
[Выключенный]	Подавление вибрации отключено.

Д Предостережения: использование подавления вибраций

- [Снижение вибрации] может быть недоступно для некоторых объективов.
- Перед съемкой рекомендуется дождаться стабилизации изображения на дисплее.
- Когда [Нормальный] выбрано для объективов, поддерживающих подавление вибраций, изображение в видоискателе может покачиваться до спуска затвора, но это естественное следствие того, как выполняется подавление вибраций, и не указывает на неисправность. [Спорт] или [Выключенный] можно использовать, если движение вас отвлекает.
- [Спорт] рекомендуется для панорамных снимков. В [Нормальный] и [Спорт] подавление вибрации применяется только к движению, которое не является частью сavorоды. Например, если камера панорамируется горизонтально, подавление вибраций будет применяться только к вертикальному дрожанию.
- [Нормальный] и [Спорт] также рекомендуется использовать, если фотокамера установлена на штативе или моноподе. Однако обратите внимание, что [Выключенный] может быть лучшим выбором для некоторых штативов в зависимости от условий съемки. Настройки могут различаться от объектива к объективу; дополнительную информацию см. в документации объектива.
- Если объектив с байонетом F и переключателем подавления вибраций прикреплен через дополнительный адаптер крепления FTZ II/FTZ, [Снижение вибрации] будет выделен серым цветом и недоступен. Используйте переключатель объектива для уменьшения вибрации.

Свяжите VR с точкой фокусировки

Г-кнопкаты Сменю фотосъемки

Выберите, оптимизировано ли подавление вибраций для уменьшения размытия в текущей точке фокусировки.

Вариант	Описание
[НА]	Оптимизируйте подавление вибраций, чтобы уменьшить размытие в текущей точке фокусировки.
(выключенный)	Оптимизируйте подавление вибраций, чтобы уменьшить размытие в центре кадра.

ДПредостережения: «Свяжите VR с точкой фокусировки».

- Включение этой опции позволяет настроить подавление вибраций для минимизации размытия в активной точке фокусировки при спуске затвора. Его эффекты невозможно просмотреть на экране съемки.
- Выбор [НА] для [Свяжите VR с точкой фокусировки] оптимизирует подавление вибрации, чтобы уменьшить размытие в центре кадра, если:
 - прилагается объектив с байонетом Z со встроенным подавлением вибраций,
 - [Автоматический выбор зоны АФ] выбрано для режима зоны АФ и отображаются несколько точек фокусировки, или
 - идет видеозапись.

Автоматический брекетинг

Гнопкаты Смену фотосъемки

Брекетинг автоматически слегка меняет экспозицию, уровень вспышки, активный D-Lighting (ADL) или баланс белого при каждом снимке, «брекетингуя» текущее значение. Брекетинг можно использовать в ситуациях, когда получить правильные настройки сложно и нет времени проверять результаты и корректировать настройки при каждом снимке или экспериментировать с разными настройками для одного и того же объекта.

Вариант	Описание
[Автоматический брекетинг вкл./выкл.]	Выбирать [НА] , чтобы включить брекетинг.
[Набор автоматического брекетинга]	Выберите тип выполняемого автоматического брекетинга. <ul style="list-style-type: none">• [Брекетинг автоэкспозиции и вспышки]: камера меняет экспозицию и уровень вспышки в серии фотографий.• [Брекетинг АЭ]: камера меняет экспозицию для серии фотографий.• [Брекетинг вспышки]: камера меняет уровень вспышки для серии фотографий.• [Брекетинг баланса белого]: камера создает несколько копий каждой фотографии, каждая из которых имеет разный баланс белого.• [Брекетинг ADL]: камера меняет активный D-Lighting (ADL) для серии фотографий.
[Количество выстрелов]	Выберите количество кадров в последовательности брекетинга.
[Приращение]	Выберите шаг брекетинга для всех [Набор автоматического брекетинга] варианты, кроме [Брекетинг ADL] .
[Количество]	Выберите, на сколько будет изменяться активный D-Lighting во время последовательностей брекетинга, снятых с использованием [Брекетинг ADL] выбрано для [Набор автоматического брекетинга] .

Брекетинг экспозиции и вспышки



Нет компенсации экспозиции



- 1 EB



+ 1 EB

- 1 Выделите [Автобрекетинг] в меню режима фотосъемки и нажмите 2.

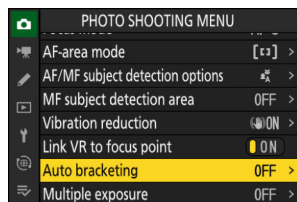

- 2 Выберите [Брекетинг АЭ и вспышки], [Брекетинг АЭ] или [Брекетинг вспышки] для [Установка автобрекетинга].

[Количество выстрелов] и [Приращение] будут отображены параметры.

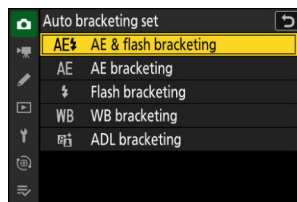

- 3 Выберите количество кадров в последовательности брекетинга.

Выделять [Количество выстрелов] и нажмите 4 или 2 выбрать количество снимков.

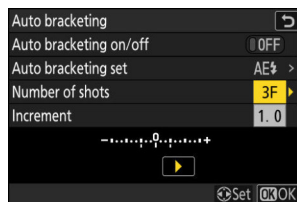

4 Выберите шаг экспозиции.

- Выделять **[Приращение]** и нажмите 4 или 2 для выбора шага брекетинга.
- Когда **[1/3 EV (комп. 1/3 EV)]** выбрано для пользовательской настройки b2 **[Шаги EV для контроля экспозиции]**, размер приращения можно выбрать из 0,3 (1/3), 0,7 (2/3), 1,0, 1,3 (1+1/3), 1,7 (1+2/3), 2,0, 2,3 (2+1/3), 2,7 (2+2/3) и 3,0 EV. Программы брекетинга с шагом 2,0 EV или больше предлагают максимум 5 снимков. Если на шаге 3 было выбрано значение 7 или 9, количество снимков будет автоматически установлено на 5. Ниже перечислены программы брекетинга с шагом 0,3.



[Количество кадров]	Экспозиция и вспышка индикатор брекетинга	Количество выстрелов	Порядок брекетинга
3F	- ······ 0 ······ +	3	0/-0,3/+0,3
5F	- ······ 0 ······ +	5	0/-0,7/-0,3/+0,3/+0,7
7F	- ······ 0 ······ +	7	0/-1,0/-0,7/-0,3/ +0,3/+0,7/+1,0
9F	- ······ 0 ······ +	9	0/-1,3/-1,0/-0,7/-0,3/ +0,3/+0,7/+1,0/+1,3

5 Выберите [ON] для [Автобрекетинг вкл./выкл.].

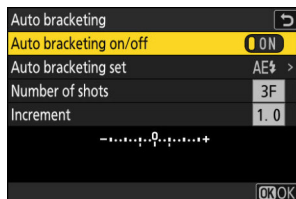

Выбор **[НА]** включает брекетинг, и на экране съемки появляется значок.



6 Фотографируйте.

- Сделайте количество снимков в программе брекетинга.
- Измененные значения выдержки и диафрагмы отображаются на дисплее.
- Пока действует брекетинг, на дисплее съемки отображается значок брекетинга, индикатор хода брекетинга и количество кадров, оставшихся в последовательности брекетинга. После каждого выстрела сегмент индикатора исчезнет, а количество оставшихся выстрелов уменьшится на один.

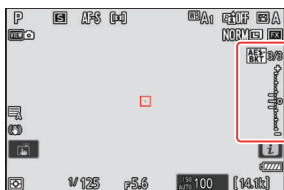

Количество выстрелов: 3

Приращение: 0,7

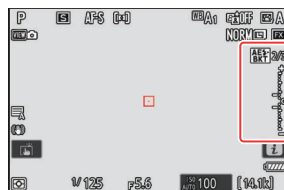

Дисплей после первого снимка

- Изменения экспозиции, вызванные брекетингом, добавляются к изменениям, сделанным с помощью компенсации экспозиции.

Совет: варианты брекетинга

- Когда [Брекетинг автоэкспозиции и вспышки], камера изменяет как экспозицию, так и уровень вспышки. Выбрать [Брекетинг АЭ], чтобы изменить только экспозицию, [Брекетинг вспышки], чтобы изменить только уровень вспышки. Обратите внимание, что брекетинг вспышки доступен в режиме i-TTL и, если поддерживается, в режиме автоматической диафрагмы (dA) только режимы управления вспышкой ([0402](#), [0880](#)).
- В режиме автоспуска количество копий, выбранное для [Автоматический брекетинг] > [Количество выстрелов] будет создаваться каждый раз при спуске затвора, независимо от параметра, выбранного для пользовательской настройки c2 [Автоспуск] > [Количество выстрелов].

Совет: брекетинг экспозиции и вспышки

- В режимах непрерывной съемки съемка будет приостановлена после того, как будет сделано количество кадров, указанное в программе брекетинга. Съемка возобновится при следующем нажатии спусковой кнопки затвора.
- Если камера выключается до того, как были сделаны все снимки последовательности, брекетинг возобновится с первого снимка последовательности при включении камеры.

Совет: брекетинг экспозиции

Настройки (выдержка и/или диафрагма), изменяемые во время брекетинга экспозиции, различаются в зависимости от режима съемки.

Режим съемки	Параметр
П	Выдержка и диафрагма ¹
С	Диафрагма ¹
А	Скорость затвора ¹
М	Скорость затвора ^{2, 3, 4}

- 1 Если [НА] выбран для [Настройки чувствительности ISO] > [Автоматическое управление чувствительностью ISO] в меню фотосъемки камера автоматически изменяет чувствительность ISO для оптимальной экспозиции при превышении пределов системы экспозиции камеры.
- 2 Если [НА] выбран для [Настройки чувствительности ISO] > [Автоматическое управление чувствительностью ISO] в меню фотосъемки камера будет изменять чувствительность ISO.
- 3 Использовать пользовательскую настройку e6 [Автоматический брекетинг (режим М)], чтобы выбрать, будет ли камера изменять выдержку и диафрагму или любое из значений выдержки, диафрагмы и чувствительности ISO, когда [ВЫКЛЮЧЕННЫЙ] выбран для [Настройки чувствительности ISO] > [Автоматическое управление чувствительностью ISO] в меню фотосъемки.
- 4 Выдержка не будет регулироваться, если [НА] выбрано для пользовательской настройки d7 [Расширенная выдержка (М)] и выбрана выдержка длиннее 30 с.

Отмена брекетинга

Чтобы отменить брекетинг, выберите **[ВЫКЛЮЧЕННЫЙ]** для **[Автоматический брекетинг]** > **[Автоматический брекетинг вкл./выкл.]** в меню фотосъемки. Если вы выберете **[НА]** после выбора **[ВЫКЛЮЧЕННЫЙ]**, брекетинг возобновится с первого кадра последовательности.

Брекетинг баланса белого

- 1 Выделите **[Автобрекетинг]** в меню режима фотосъемки и нажмите **2**.

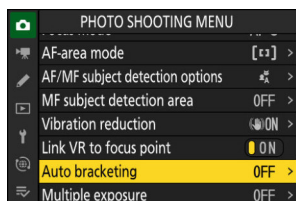

- 2 Выберите **[Брекетинг баланса белого]** для **[Установка автобрекетинга]**.
[Количество выстрелов] и **[Приращение]** будут отображены параметры.

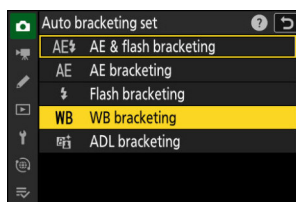

- 3 Выберите количество кадров в последовательности брекетинга.
Выделять **[Количество выстрелов]** и нажмите **4** или **2** выбрать количество снимков.

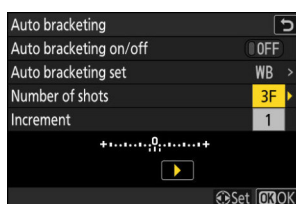

4 Выберите шаг баланса белого.

- Выделять [Приращение] и нажмите 4 или 2 для выбора шага брекетинга.
- Размер приращения можно выбрать: 1 (1 шаг), 2 (2 шага) или 3 (3 шага).
- Каждый шаг эквивалентен 5 майредам. Более высокие значения «А» соответствуют увеличенному количеству янтаря. Более высокие значения «В» соответствуют увеличенному количеству синего цвета.
- Программы брекетинга с шагом 1 перечислены ниже.



[Количество кадры]	Баланс белого брекетинг индикатор	Количество выстрелы	Баланс белого приращение	Порядок брекетинга
3F	+.....0:.....+	3	1	0/A1/B1
5F	+.....0:.....+	5	1	0/A2/A1/B1/B2
7F	+.....0:.....+	7	1	0/A3/A2/A1/B1/B2/B3
9F	+.....0:.....+	9	1	0/A4/A3/A2/A1/B1/B2/B3/B4

5 Выберите [ON] для [Автобрекетинг вкл./выкл.].

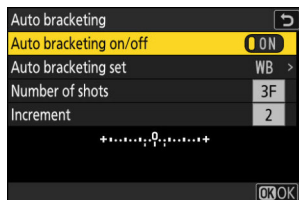

Выбор [НА] включает брекетинг, и на экране съемки появляется значок.

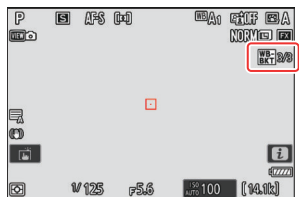

Б Фотографируйте.

- Каждый снимок будет обработан для создания количества копий, указанного в программе брекетинга, и каждая копия будет иметь разный баланс белого.
- Изменения баланса белого добавляются к настройке баланса белого, выполненной с помощью точной настройки баланса белого.
- Если количество снимков в программе брекетинга превышает количество оставшихся кадров, спуск затвора будет отключен. Съемка может начаться после установки новой карты памяти.



Д Ограничения брекетинга баланса белого

Брекетинг баланса белого недоступен при настройках качества изображения NEF (RAW) или NEF (RAW) + JPEG/HEIF.

Совет: Брекетинг баланса белого

- Брекетинг баланса белого влияет только на цветовую температуру (янтарно-синяя ось на экране точной настройки баланса белого). На оси зеленый-пурпурный корректировки не производятся.
 - Если камера выключается, когда горит индикатор доступа к карте памяти, камера выключится только после того, как все фотографии в последовательности будут записаны.
 - В режиме автоспуска количество копий, указанное в программе брекетинга баланса белого, будет создаваться при каждом спуске затвора, независимо от параметра, выбранного для пользовательской настройки с2 [Автоспуск] > [Количество выстрелов].
-

Отмена брекетинга

Чтобы отменить брекетинг, выберите [ВЫКЛЮЧЕННЫЙ] для [Автоматический брекетинг] > [Автоматический брекетинг вкл./выкл.] в меню фотосъемки.

ADL-брекетинг

- 1 Выделите [Автобрекетинг] в меню режима фотосъемки и нажмите 2.

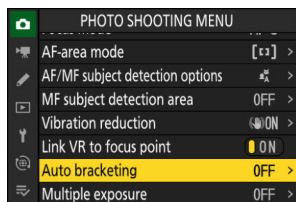

- 2 Выберите [Брекетинг ADL] для [Установка автобрекетинга].
[Количество выстрелов] и [Количество] будут отображены параметры.

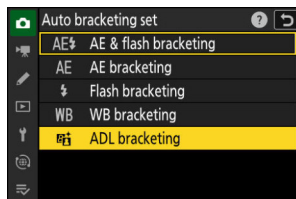

- 3 Выберите количество кадров в последовательности брекетинга.
 - Выделять [Количество выстрелов] и нажмите 4 или 2, чтобы выбрать количество снимков.

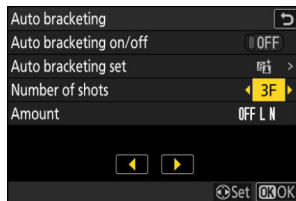

- Количество снимков определяет последовательность брекетинга:

Количество выстрелов	Последовательность брекетинга
2	Выкл. → Значение, выбранное на шаге 4.
3	Выкл → Низкий → Нормальный
4	Выкл → Низкий → Нормальный → Высокий
5	Выкл → Низкий → Нормальный → Высокий → Сверхвысокий

- Если вы выбрали более двух снимков, перейдите к шагу 5.

4 Выберите величину активного D-Lighting.

- Выделять [Количество] и нажмите 4 или 2 чтобы выбрать настройку «Активный D-Lighting» для второго снимка, когда количество снимков в последовательности брекетинга равно 2.

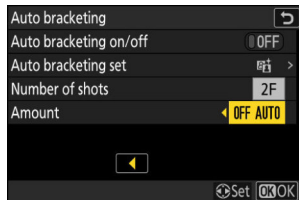

- Последовательность брекетинга зависит от величины активного D-Lighting следующим образом:

Количество	Последовательность брекетинга
[ВЫКЛ Л]	Выкл. → Низкий
[ВЫКЛ Н]	Выкл. → Нормальный
[ВЫКЛ Ч]	Выкл. → Высокий
[ВЫКЛ. Ч+]	Выкл. → Очень высокий
[ВЫКЛ. АВТО]	Выкл. → Авто

5 Выберите [ON] для [Автобрекетинг вкл./выкл.].

Выбор [НА] включает брекетинг, и на экране съемки появляется значок.

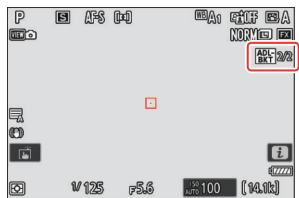
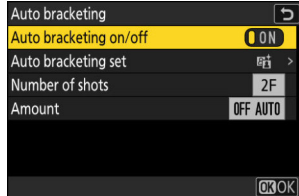

6 Сфотографируйте.

- Сделайте количество снимков в программе брекетинга. Пока
- действует брекетинг, на дисплее съемки отображается значок брекетинга ADL и количество кадров, оставшихся в последовательности брекетинга. После каждого выстрела количество оставшихся выстрелов будет уменьшено на один.



Д ADL-брекетинг

- В режимах непрерывной съемки съемка будет приостановлена после того, как будет сделано количество кадров, указанное в программе брекетинга. Съемка возобновится при следующем нажатии спусковой кнопки затвора.
- Если камера выключается до того, как были сделаны все снимки последовательности, брекетинг возобновится с первого снимка последовательности при включении камеры.
- В режиме автоспуска количество копий, выбранное для **[Автоматический брекетинг]** > **[Количество выстрелов]** будет создаваться каждый раз при спуске затвора, независимо от параметра, выбранного для пользовательской настройки с2 **[Автоспуск]** > **[Количество выстрелов]**.



Отмена брекетинга

Чтобы отменить брекетинг, выберите **[ВЫКЛЮЧЕННЫЙ]** для **[Автоматический брекетинг]** > **[Автоматический брекетинг вкл./выкл.]** в меню фотосъемки.

Множественная экспозиция

Кнопка Смена фотосъемки

Запишите от двух до десяти кадров в формате NEF (RAW) как одну фотографию.

Вариант	Описание
[Режим мультиэкспозиции]	<ul style="list-style-type: none">• [В (серии)]: сделайте серию мультиэкспозиций. Чтобы завершить фотосъемку с мультиэкспозицией, выберите [Режим мультиэкспозиции] еще раз и выберите [Выключенный].• [Включено (одиночное фото)]: завершение фотосъемки с мультиэкспозицией после создания одной мультиэкспозиции.• [Выключенный]: завершение фотосъемки с мультиэкспозицией.
[Количество выстрелов]	Выберите количество экспозиций, которые будут объединены в одну фотографию.
[Режим наложения]	<ul style="list-style-type: none">• [Добавлять]: экспозиции накладываются без изменений; усиление не регулируется.• [Средний]: усиление регулируется до наложения экспозиций. Выигрыш за каждую экспозицию равен 1, разделенному на общее количество сделанных экспозиций. Например, на фотографии, сделанной путем объединения двух экспозиций, усиление для каждой экспозиции будет установлено на $\frac{1}{2}$, а на фотографии, объединенной с тремя экспозициями, усиление будет установлено на $\frac{1}{3}$.• [Облегчить]: камера сравнивает пиксели на каждом снимке и использует только самые яркие.  <ul style="list-style-type: none">• [Затемнить]: камера сравнивает пиксели на каждом снимке и использует только самые темные. 

Вариант	Описание
[Сохранение отдельных изображений (RAW)]	<ul style="list-style-type: none"> • [НА]: сохраните как мультиэкспозицию, так и кадры, из которых она состоит; изображения сохраняются в формате NEF (RAW). • [ВЫКЛЮЧЕННЫЙ]: удаление отдельных снимков и сохранение только мультиэкспозиции.
[Наложение съемки]	Если [НА] выбрано, более ранние экспозиции будут наложены на вид через объектив. Более ранние экспозиции помогают составить следующий кадр.
[Выберите первую экспозицию (RAW)]	Выберите первую экспозицию среди изображений в формате NEF (RAW) на карте памяти.

Создание мультиэкспозиции

- 1 Выделите **[Мультиэкспозиция]** в меню режима фотосъемки и нажмите2.

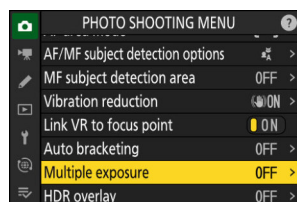

- 2 Выберите параметр для **[Режим мультиэкспозиции]**.

- Выделять **[Режим мультиэкспозиции]** и нажмите2. Выделять **[В (серии)]**
- или **[Включено (одиночное фото)]** с использованием1или3 и нажмитеДж.

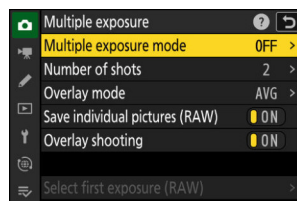

- На дисплее съемки появится значок.

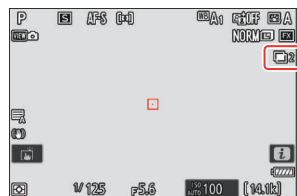

3 Выберите значение для [Количество кадров] (количество экспозиций).

- Выделять [Количество выстрелов] и нажать 2.
- Выберите количество экспозиций, используя 1 или 3 и нажать Дж.

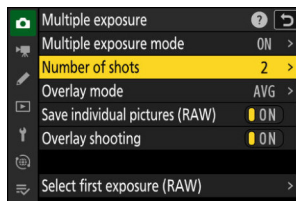

4 Выберите [Режим наложения].

- Выделять [Режим наложения] и нажать 2. Выделите вариант, используя 1 или 3 и нажать Дж.

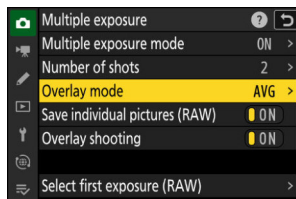

5 Выберите настройку для [Сохранить отдельные снимки (RAW)].

Чтобы сохранить мультиэкспозицию и снимки, из которых она состоит, выберите [НА]; отдельные снимки сохраняются в формате NEF (RAW). Чтобы сохранить только мультиэкспозицию, выберите [ВЫКЛЮЧЕННЫЙ].

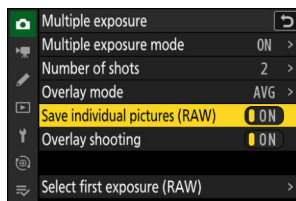

6 Выберите параметр для [Съемка с наложением].

Выбирать [НА] для наложения более ранних экспозиций на вид через объектив. Вы можете использовать более ранние экспозиции в качестве руководства при составлении последующих снимков.

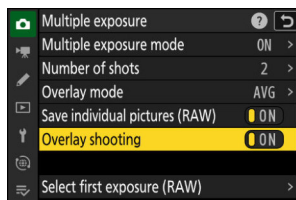

7 Выберите вариант для параметра [Выбрать первую экспозицию (RAW)].

- Чтобы выбрать первую экспозицию из существующих фотографий в формате NEF (RAW), выделите [Выберите первую экспозицию (RAW)] и нажмите 2.
- Выделите нужное изображение с помощью мультиселектора. Чтобы просмотреть выделенное изображение в полноэкранном режиме, нажмите и удерживайте кнопку X кнопка.
- Выделив нужную картинку, нажмите Дж.

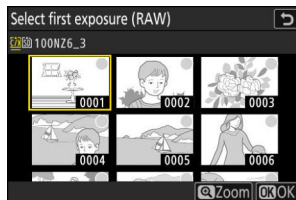

The яMenu

Фотографии можно просмотреть, нажав кнопку **Q** во время мультиэкспозиции. Самый последний снимок в текущей мультиэкспозиции обозначается значком **\$**; нажав кнопку **Q**, когда этот значок присутствует, отображает мультиэкспозицию меню.

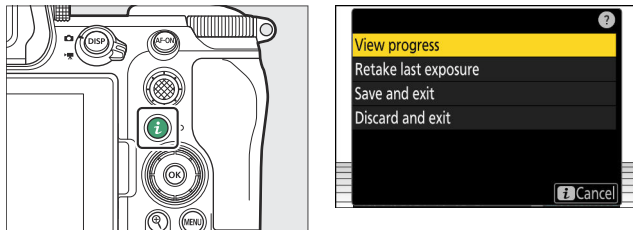

- Выделите элементы и нажмите **Q**.
- У вас также есть возможность использовать сенсорное управление после нажатия кнопки **Q**.

Вариант	Описание
[Посмотреть прогресс]	Просмотрите предварительный просмотр, созданный на основе экспозиций, записанных до текущей точки.
[Переснять последнюю экспозицию]	Сделайте повторную съемку последнего кадра.
[Сохранить и выйти]	Создайте мультиэкспозицию из экспозиций, сделанных в текущей точке.
[Отбросить и выйти]	Выход без записи мультиэкспозиции. <ul style="list-style-type: none">• Если [НА] выбран для [Сохранение отдельных изображений (RAW)], отдельные экспозиции будут сохранены отдельно.

Д Предостережения: множественная экспозиция

- Если вы используете меню или просматриваете изображения на дисплее во время съемки с мультиэкспозицией, помните, что съемка закончится и мультиэкспозиция будет записана, если в течение примерно 40 секунд (или в случае с меню – около 90 секунд) не будет выполнено никаких действий. . Время, доступное для записи следующей экспозиции, можно увеличить, выбрав более длительное время для пользовательской настройки с3 [Задержка выключения] > [Воспроизведение] или [Меню].
- На многократной экспозиции может влиять «шум» в виде случайно расположенных ярких пикселей, тумана или линий.
- В режимах непрерывной съемки камера записывает все экспозиции за одну серию. Если [Включено (одиночное фото)] выбрано, съемка с мультиэкспозицией закончится после записи первой мультиэкспозиции. Если [В (серии)], дополнительная мультиэкспозиция будет записываться при каждом нажатии спусковой кнопки затвора.
- В режиме автоспуска интервал между каждым кадром экспозиции выбирается с помощью пользовательской настройки с2 [Автоспуск] > [Интервал между выстрелами]. Независимо от значения, выбранного для с2 [Количество выстрелов], однако съемка завершится после того, как будет сделано количество кадров, выбранное для мультиэкспозиции.
- Мультиэкспозиция может прекратиться, если настройки будут изменены во время съемки. Настройки съемки и информация о снимке для фотографий с мультиэкспозицией соответствуют настройкам для первой экспозиции.
- Не извлекайте и не заменяйте карту памяти во время мультиэкспозиции.
- Карты памяти нельзя форматировать во время мультиэкспозиции. Некоторые пункты меню будут выделены серым цветом и недоступны.

Д Многократное воздействие: ограничения

Мультиэкспозицию нельзя комбинировать с некоторыми функциями камеры, в том числе:

- б (автоматический) режим,
 - видеозапись,
 - высокоскоростной захват кадров +,
 - брекетинг,
 - наложение HDR,
 - интервальная съемка,
 - покадровая видеозапись,
 - сдвиг фокуса и
 - сдвиг пикселей.
-

Прекращение многократного воздействия

Чтобы завершить мультиэкспозицию до того, как будет сделано указанное количество кадров, выберите **[Выключенный]** для режима мультиэкспозиции. Мультиэкспозиция будет создана из экспозиций, записанных к этому моменту (если **[Средний]** выбран для **[Режим наложения]**, усиление будет скорректировано с учетом количества фактически зарегистрированных воздействий).

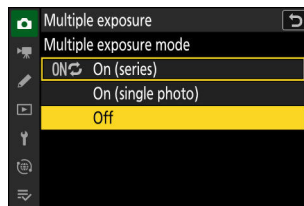

Мультиэкспозиция также прекратится, если:

- таймер режима ожидания истекает после того, как была сделана первая экспозиция, или
- ты нажимаешь кнопку, за которой следует кнопку и выберите либо **[Сохранить и выйти]** или **[Отбросить и выйти]**.

HDR-наложение

Гнопкаты Смену фотосъемки

При съемке высококонтрастных объектов расширенный динамический диапазон (HDR) сохраняет детали в светлых и темных участках путем объединения двух снимков, сделанных с разной экспозицией. Используйте с высококонтрастными сценами и другими объектами, чтобы сохранить широкий спектр деталей, от светлых участков до теней.



Вариант	Описание
[HDR-режим]	<ul style="list-style-type: none">• [В (серии)]: сделайте серию фотографий HDR. Чтобы завершить съемку HDR, выберите [HDR-режим] еще раз и выберите [Выключенный].• [Включено (одиночное фото)]: завершение фотосъемки HDR после записи одной фотографии HDR.• [Выключенный]: завершение съемки HDR.
[Сила HDR]	Отрегулируйте силу HDR. Если [Авто] выбрано, камера автоматически отрегулирует интенсивность HDR в соответствии с сценой.
[Сохранение отдельных изображений (RAW)]	Выбирать [НА] для сохранения каждого отдельного снимка, использованного для создания изображения HDR; снимки сохраняются в формате NEF (RAW).

Съемка HDR-фотографий

Мы рекомендуем использовать матричный замер при съемке в режиме HDR.

- 1 Выделите [Наложение HDR] в меню режима фотосъемки и нажмите2.

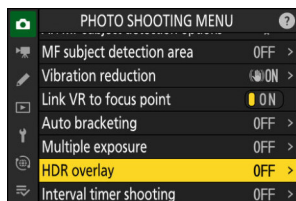

- 2 Выберите [Режим HDR].

- Выделять [HDR-режим] и нажмите2.
- Выделять [В (серии)] или [Включено (одиночное фото)] с использованием1или3 и нажмитеДж.
- На дисплее съемки появится значок.

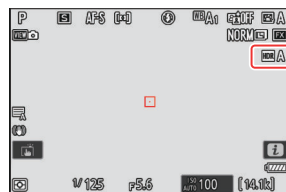
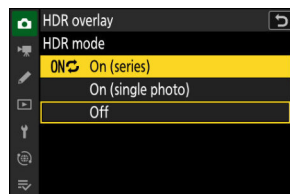
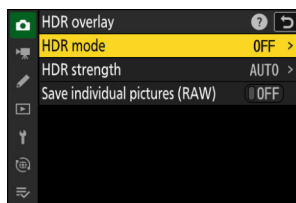

3 Выберите [Сила HDR].

- Выделять [Сила HDR] и нажмите2.
- Выделите вариант, используя1или3и нажмитеДж.
- Если [Авто] выбрано, камера автоматически отрегулирует интенсивность HDR в соответствии с сценой.

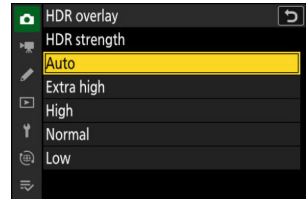
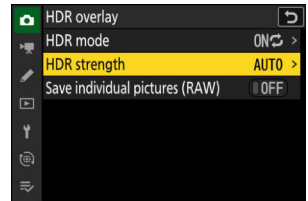

4 Выберите настройку для [Сохранить отдельные снимки (RAW)].

Выбирать [НА] для сохранения каждого отдельного снимка, использованного для создания изображения HDR; снимки сохраняются в формате NEF (RAW).

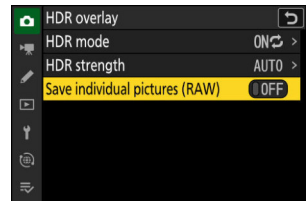

5 Скомпонуйте фотографию, сфокусируйтесь и сделайте снимок.

- Фотокамера делает два кадра, когда спусковая кнопка затвора нажата до конца.
- «Занятый» будет мигать на панели управления во время объединения изображений. Пока запись не завершена, фотографировать нельзя.
- Если [В (серии)] выбран для [HDR-режим], вы можете продолжать делать фотографии HDR до тех пор, пока [Выключенный] выбран. Если [Включено]
- (одиночное фото)] выбран для [HDR-режим], HDR автоматически отключится после съемки одного кадра.
- Фотографии HDR записываются в формате JPEG независимо от выбранного параметра качества изображения.

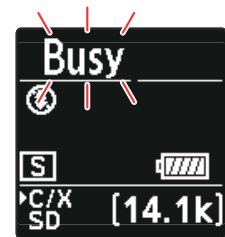

Д Предостережения: HDR-фотография.

- Края изображения будут обрезаны.
- Желаемые результаты могут быть не достигнуты, если камера или объект будут двигаться во время съемки. Рекомендуется использовать штатив.
- В зависимости от сцены вы можете заметить тени вокруг ярких объектов или ореолы вокруг темных объектов. В остальных случаях эффект от HDR может быть не особо заметен. На некоторых объектах
- может быть видно неравномерное затенение.
- Если выбран точечный или центрально-взвешенный замер, значок **[Сила HDR]** настройка **[Авто]** эквивалентно **[Нормальный]**. Дополнительные вспышки не работают.
-
- В режимах непрерывной съемки при каждом нажатии спусковой кнопки затвора до конца будет сделана только одна фотография.
- Выдержка «Лампа» и «Время» отсутствуют.

Д HDR: ограничения

HDR нельзя сочетать с некоторыми функциями камеры, в том числе:

- б (автоматический) режим,
 - уменьшение мерцания фотографий,
 - высокоскоростная съемка кадров +,
 - брекетинг,
 - множественная экспозиция,
 - интервальная съемка,
 - покадровая видеозапись,
 - сдвиг фокуса и
 - сдвиг пикселей.
-

Интервальная съемка с таймером

Гнопкаты Сменю фотосъемки

Делайте фотографии с выбранным интервалом, пока не будет записано указанное количество снимков. При использовании интервального таймера выберите режим съемки, отличный от автоспуска или высокоскоростной съемки +.

Вариант	Описание
[Начинать]	Запустите интервальную съемку по таймеру. Съемка начнется либо примерно через 3 с (Сейчас) выбрано для (Выберите день/время начала) или в выбранную дату и время (Выберите день/время). Съемка будет продолжаться с выбранным интервалом, пока не будут сделаны все снимки.
[Выберите день/время начала]	Выберите вариант запуска. Выбирать Сейчас , чтобы немедленно начать съемку, [Выберите день/время], чтобы начать съемку в выбранную дату и время.
[Интервал]	Укажите интервал между кадрами в часах, минутах и секундах.
[Интервалы×выстрелы/интервал]	Выберите количество интервалов и количество снимков за интервал.
[Сглаживание экспозиции]	Выбор НА позволяет камере настроить экспозицию в соответствии с предыдущим снимком. <ul style="list-style-type: none">• Большие изменения яркости объекта во время съемки могут привести к заметным изменениям экспозиции. Эту проблему можно решить, сократив интервал между выстрелами.• Сглаживание экспозиции не будет работать в режиме Месли (ВЫКЛЮЧЕННЫЙ) выбран для [Настройки чувствительности ISO] > [Автоматическое управление чувствительностью ISO] в меню фотосъемки.
[Варианты электронного затвора]	Выберите, использовать ли электронный затвор. <ul style="list-style-type: none">• Когда НА выбран для [Электронный затвор], электронный затвор будет использоваться независимо от параметра, выбранного для пользовательской настройки d6 (Тип затвора).• Громкость звука, издаваемого при спуске электронного затвора, можно выбрать с помощью [Объем].

Вариант	Описание
[Интервальный приоритет]	<ul style="list-style-type: none"> • [НА]: включите приоритет интервала, чтобы гарантировать, что кадры, снятые в режимах ПиА принимаются с выбранным интервалом. <ul style="list-style-type: none"> - Фотосъемка со вспышкой отключена. - Приоритет выпуска включен независимо от параметров, выбранных для пользовательских настроек а1 [Выбор приоритета AF-C] и а2 [Выбор приоритета AF-S]. - Если [НА] выбран для [Настройки чувствительности ISO] > [Автоматическое управление чувствительностью ISO] и время, выбранное для [Минимальная выдержка] длиннее интервала, время, выбранное для интервала, будет иметь приоритет над выбранной выдержкой. • [выключенный]: отключение приоритета интервала, чтобы обеспечить правильную экспозицию фотографий.
[Сосредоточьтесь перед каждым выстрелом]	<p>Если [НА] выбрано, камера будет фокусироваться между снимками. Выбирать [выключенный] для фокусировки на фиксированном расстоянии.</p>
[Параметры]	<p>Комбинируйте интервальную съемку с другими опциями.</p> <ul style="list-style-type: none"> • [Брекетинг АЭ]: выполнение брекетинга экспозиции во время интервальной съемки. • [Таймлапс-видео]: использование фотографий, снятых во время интервальной съемки, для создания замедленного видео с соотношением сторон 16 : 9. <ul style="list-style-type: none"> - Камера сохраняет как фотографии, так и замедленное видео. - Выбор [1:1 (24×24)] для [Область изображения] > [Выберите область изображения] в меню режима фотосъемки отключает спуск затвора. - Видео, созданные с помощью [Таймлапс-видео] записываются в [sRGB] цветовое пространство, независимо от параметра, выбранного для [Цветовое пространство] в меню фотосъемки. • [Выключенный]: не выполняйте дополнительные операции во время съемки с интервальным таймером.
[Начальная папка хранения]	<p>Выделите параметры и нажмите Д или 2 выбрать (M) или снимите выделение (Y).</p> <ul style="list-style-type: none"> • [Новая папка]: для каждого нового эпизода создается новая папка. [• Сбросить нумерацию файлов]: нумерация файлов сбрасывается на 0001 при создании новой папки.

Интервальная съемка с таймером

Д Перед съемкой

- Сделайте пробный снимок с текущими настройками.
- Прежде чем продолжить, выберите [Часовой пояс и дата] в меню настройки и убедитесь, что на часах фотокамеры установлено правильное время и дата.
- Мы рекомендуем использовать один из следующих источников питания, чтобы предотвратить потерю мощности во время съемки:
 - Полностью заряженный аккумулятор
 - Дополнительный адаптер переменного тока EH-8P, подключенный с помощью прилагаемого USB-кабеля UC-E25 (с разъемами типа C на обоих концах).
 - Дополнительный разъем питания EP-5B с адаптером переменного тока EH-5d, EH-5c или EH-5b.

- 1 Выделите [Интервальная съемка по таймеру] в меню режима фотосъемки и нажмите 2.

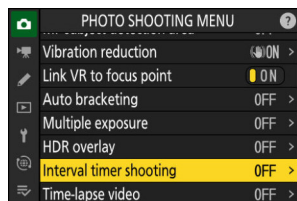

- 2 Отрегулируйте настройки интервального таймера.

- Выберите день и время начала.

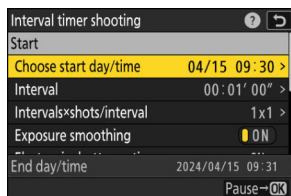

Выделить [Выберите день начала/ время] и нажмите 2.

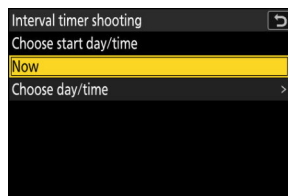

Выделите опцию и нажмите Дж.

- Чтобы начать съемку немедленно, выберите [Сейчас].
- Чтобы начать съемку в выбранную дату и время, выберите [Выберите день/время]. Выберите дату и время и нажмите Дж.

- Выберите интервал между кадрами.

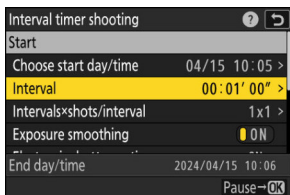

Выделять [Интервал] и нажимите 2.

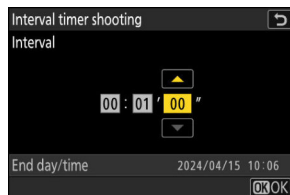

Выберите интервал (в часах, минутах и секундах) и

нажимать Дж.

- Выберите количество интервалов и количество снимков за интервал.

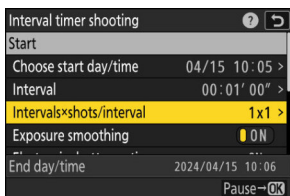

Выделять [Интервалы*выстрелы/интервал] и нажимите 2.

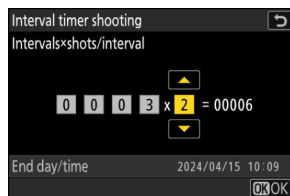

Выберите количество интервалов и количество снимков за интервал и нажимите Дж.

- В режиме покадровой съемки фотографии для каждого интервала будут сниматься со скоростью, соответствующей режиму непрерывной высокоскоростной съемки.

- Включите или отключите сглаживание экспозиции.

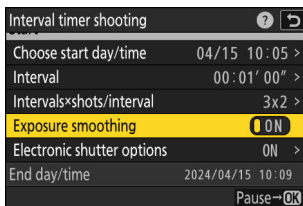

Выделять [Сглаживание экспозиции] и нажимите 2 чтобы выбрать [НА] или [ВЫКЛЮЧЕННЫЙ].

- Выбор [НА] позволяет камере настроить экспозицию в соответствии с предыдущим снимком.

- Выберите, использовать ли электронный затвор.

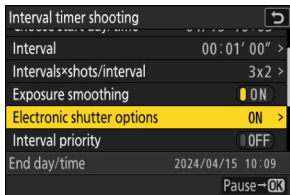

Выделять [Электронный затвор
параметры] и нажмите2.

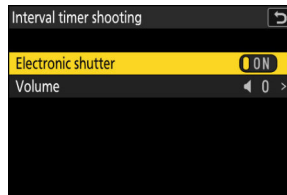

Выделять [Электронный затвор] и
нажмите2чтобы выбрать [НА] или

[ВЫКЛЮЧЕННЫЙ].

- Громкость звука, издаваемого при спуске электронного затвора, можно выбрать с помощью [Объем].

- Выберите вариант приоритета интервала.

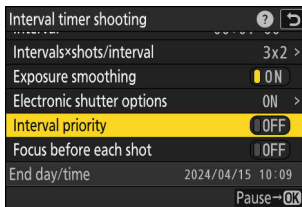

Выделять [Интервальный приоритет] и нажмите2чтобы выбрать [НА] или [ВЫКЛЮЧЕННЫЙ].

- Выберите, будет ли камера фокусироваться между кадрами.

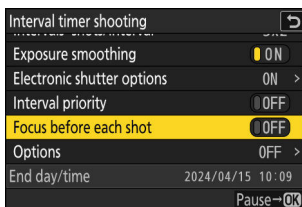

Выделять [Сосредоточиться перед каждым выстрелом] и нажмите2чтобы выбрать [НА] или [ВЫКЛЮЧЕННЫЙ].

- Если [НА] выбран для [Сосредоточиться перед каждым выстрелом], камера будет фокусироваться перед каждым снимком в соответствии с выбранным в настоящий момент параметром режима фокусировки.

- Выберите дополнительные опции.

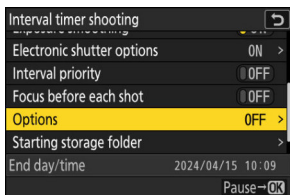

Выделять [Параметры] и нажмите
2.

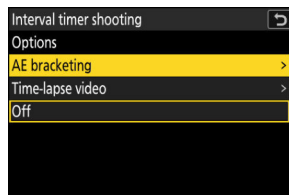

Выделять [Брекетинг АЭ] или [Таймлапс-видео] и нажмите
Дж.

- Если вы выбрали [Брекетинг АЭ], выберите значения для [Количество выстрелов] и [Приращение]; если вы выбрали [Таймлапс-видео], выберите настройки для [Тип видеофайла], [Размер кадра/частота кадров], и [Место назначения].

- Выберите параметры начальной папки.

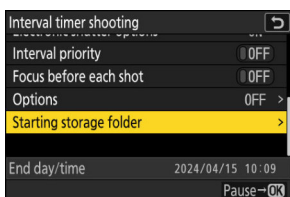

Выделять [Начало хранения папка] и нажмите2.

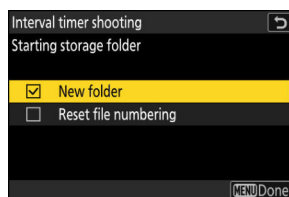

После выделения нужного варианты и нажатиеДжчтобы их включить(М)или выключен(У), нажимать4.

3 Выделите [Старт] и нажмитеДж.

- Если [Сейчас] был выбран для [Выберите день/время начала] на шаге 2 съемка начнется примерно через 3 с.
- В противном случае съемка начнется во время, выбранное для [Выберите день/время начала] > [Выберите день/время]. Во время съемки дисплей отключается.
- Съемка будет продолжаться с выбранным интервалом, пока не будут сделаны все снимки.

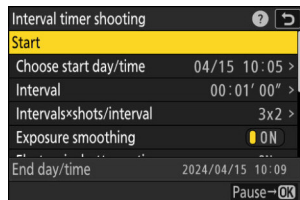

Во время съемки

- А73 значок отображается на панели управления во время интервальной фотосъемки. Если [Таймлапс-видео] выбран для [Параметры], а8 значок также будет отображаться.

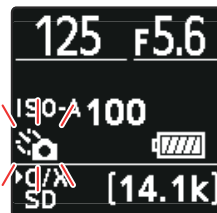

- Если дисплей включается нажатием спусковой кнопки затвора наполовину, появится сообщение [Интервальная съемка по таймеру] отобразится и7 значок будет мигать. Если [Таймлапс-видео] выбран для [Параметры], а8 значок также будет отображаться.

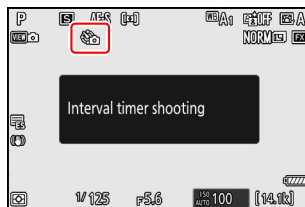

Приостановка съемки с интервальным таймером

Съемку с интервальным таймером можно приостановить между интервалами, нажавДжили выбрав [Интервальная съемка по таймеру] в меню режима фотосъемки, выделив [Пауза], и нажавДж.Обратите внимание, что меню могут не отображаться, еслиГнопка нажата, если время, выбранное для [Интервал] очень короткий.

- Если [Таймлапс-видео] выбран для [Параметры], нажавДжмежду интервалами закончится съемка с интервальным таймером.

Возобновление съемки с интервальным таймером

Интервальную съемку по таймеру можно возобновить, как описано ниже.

- Чтобы немедленно возобновить съемку:

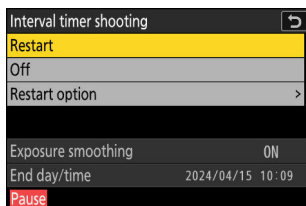

Выделять [Перезапуск] и нажмитеДж.

- Чтобы возобновить съемку в указанное время:

- Выделять [Опция перезапуска] и нажмите2,затем выделите [Выберите день/время] и нажмите2.

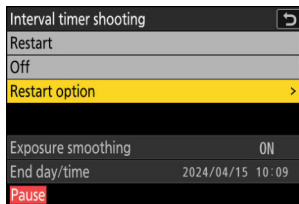

- Выберите дату и время начала и нажмитеДж.

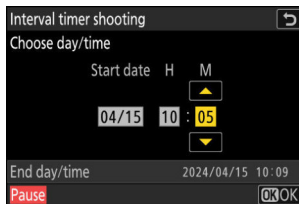

- Выделять [Перезапуск] и нажмитеДж.

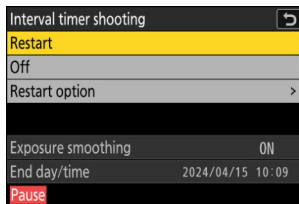

Окончание съемки с интервальным таймером

Чтобы завершить съемку с интервальным таймером до того, как будут сделаны все фотографии, выберите **[Интервальная съемка по таймеру]** в меню режима фотосъемки выделите **[Выключенный]** и нажмитеДж.Обратите внимание, что меню могут не отображаться, еслиГкнопка нажата, если время, выбранное для **[Интервал]** очень короткий. В этом случае вам нужно будет нажать Джчтобы приостановить съемку с интервальным таймером, а затем выберите **[Интервальная съемка по таймеру]** в меню режима фотосъемки выделите **[Выключенный]** и нажмитеДж.

Предостережения: съемка с интервальным таймером

- Выберите интервал, превышающий время, необходимое для съемки выбранного количества кадров с прогнозируемой выдержкой. Обратите внимание, что во время фактической съемки с интервальным таймером камера должна не только делать снимки с выбранным интервалом, но также иметь достаточно времени для завершения экспозиции и выполнения таких задач, как обработка фотографий. Если интервал слишком короткий для съемки выбранного количества фотографий, камера может перейти к следующему интервалу без съемки.
- Если интервал слишком короткий, общее количество сделанных снимков может быть меньше, чем выбрано для **[Интервалы*выстрелы/интервал]**.
- Если вы используете вспышку, выберите интервал, превышающий время, необходимое для зарядки вспышки. Если интервал слишком короткий, мощность вспышки может быть меньше мощности, необходимой для полной экспозиции.
- Если съемку невозможно продолжить с текущими настройками — например, если для выдержки установлено значение «**Лампа**» или «**Время**», **[Интервал]** является «**00:00'00"**», или время начала меньше минуты — отобразится предупреждение.
- Если **[НА]** выбран для **[Варианты электронного затвора]** > **[Электронный затвор]**, звук затвора будет звучать при каждом снимке, если только **[Объем]** установлено на **[0]** (обратите внимание, что это применимо даже тогда, когда **[НА]** выбран для **[Тихий режим]** в меню настройки).
- Если **[Таймлапс-видео]** выбран для **[Параметры]**, таймер режима ожидания не истечет во время интервальной фотосъемки, независимо от параметра, выбранного для пользовательской настройки с3 **[Задержка выключения]** > **[Таймер режима ожидания]**.
- Выбор **[ГВУ]** для **[Тональный режим]** в меню фотосъемки исправляет **[Параметры]** > **[Таймлапс-видео]** > **[Тип видеофайла]** в **[H.265 10 бит (MOV)]**.
- Если карта памяти заполнена, интервальный таймер останется активным, но снимки делаться не будут. Вставьте другую карту памяти и возобновите съемку **(0513)**.
- В зависимости от характеристик карты памяти и условий съемки съемка может завершиться до того, как будет сделано выбранное количество кадров или выбранное количество интервалов. Съемка с интервальным таймером будет приостановлена, если:
 - камера выключается, а затем снова включается (когда камера выключена, аккумуляторы и карты памяти можно заменить, не прекращая интервальную съемку), или
 - для режима съемки выбран автоспуск или высокоскоростная съемка кадров +. Изменение настроек
- камеры при активном интервальном таймере может привести к остановке съемки.

Д Режим выпуска

Независимо от выбранного режима съемки, камера будет делать указанное количество снимков с каждым интервалом.

Д Изменение настроек между снимками

Снимки можно просматривать, а настройки съемки и меню регулировать между снимками. Однако учтите, что дисплей выключится, и съемка возобновится за несколько секунд до того, как будет сделан следующий снимок.

Д Интервальная съемка с таймером: ограничения

Интервальную съемку с таймером нельзя совмещать с некоторыми функциями камеры, в том числе:

- ВИДЕОЗАПИСЬ,
- длительная выдержка («Bulb» или «Time»),
- автоспуск,
- высокоскоростной захват кадров +,
- брекетинг,
- множественная экспозиция,
- наложение HDR,
- смещение фокуса и
- сдвиг пикселей.

Д Настройки интервального таймера

Выключение камеры или выбор нового режима съемки не влияют на настройки интервальной съемки.

Д Восстановление настроек по умолчанию

Настройки меню съемки невозможно сбросить во время съемки с интервальным таймером.

Таймлапс-видео

Г-нопкаты Сменю фотосъемки

Камера автоматически делает фотографии через выбранные промежутки времени для создания замедленного видео.

Вариант	Описание
[Начинать]	Начать покадровую запись. Съемка начинается примерно через 3 с и продолжается с интервалом, выбранным для [Интервал] на время, выбранное для [Время съемки].
[Интервал]	Выберите интервал между выстрелами в минутах и секундах.
[Время съемки]	Выберите, как долго камера будет продолжать делать снимки (в часах и минутах).
[Сглаживание экспозиции]	Выбор [НА] сглаживает резкие изменения экспозиции. <ul style="list-style-type: none">• Большие изменения яркости объекта во время съемки могут привести к заметным изменениям экспозиции. Эту проблему можно решить, сократив интервал между выстрелами.• Сглаживание экспозиции не будет работать в режиме Если [ВЫКЛЮЧЕННЫЙ] выбран для [Настройки чувствительности ISO] > [Автоматическое управление чувствительностью ISO] в меню фотосъемки.
[Варианты электронного затвора]	Выберите, использовать ли электронный затвор. <ul style="list-style-type: none">• Когда [НА] выбран для [Электронный затвор], электронный затвор будет использоваться независимо от параметра, выбранного для пользовательской настройки dB [Тип затвора].• Громкость звука, издаваемого при спуске электронного затвора, можно выбрать с помощью [Объем].
[Выберите область изображения]	Выберите область изображения для замедленной видеосъемки из [Форекс] и [DX].
[Тип видеофайла]	Выберите тип видеофайла для конечного видео.
[Размер кадра/частота кадров]	Выберите размер кадра и частоту финального видео. Доступные параметры зависят от настройки, выбранной для [Тип видеофайла].

Вариант	Описание
[Интервальный приоритет]	<ul style="list-style-type: none"> • [НА]: включите приоритет интервала, чтобы гарантировать, что кадры, снятые в режимах ПиА принимаются с выбранным интервалом. - Приоритет выпуска включен независимо от параметров, выбранных для пользовательских настроек a1 [Выбор приоритета AF-C] и a2 [Выбор приоритета AF-S]. - Если [НА] выбран для [Настройки чувствительности ISO] > [Автоматическое управление чувствительностью ISO] и время, выбранное для [Минимальная выдержка] длиннее интервала, время, выбранное для интервала, будет иметь приоритет над выбранной выдержкой. • [выключенный]: отключение приоритета интервала, чтобы обеспечить правильную экспозицию фотографий.
[Сосредоточьтесь перед каждым выстрелом]	Если [НА] выбрано, камера будет фокусироваться между снимками.
[Место назначения]	Выберите слот, используемый для записи замедленного видео, когда вставлены две карты памяти.

Запись замедленного видео

Д Перед съемкой

- Таймлапс-видео снимаются с использованием обрезки видео.
- Сделайте тестовые снимки и проверьте результаты на мониторе.
- Прежде чем продолжить, выберите [Часовой пояс и дата] в меню настройки и убедитесь, что на часах фотокамеры установлено правильное время и дата.
- Мы рекомендуем использовать один из следующих источников питания, чтобы предотвратить потерю мощности во время съемки:
 - Полностью заряженный аккумулятор
 - Дополнительный адаптер переменного тока EH-8P, подключенный с помощью прилагаемого USB-кабеля UC-E25 (с разъемами типа C на обоих концах).
 - Дополнительный разъем питания EP-5B с адаптером переменного тока EH-5d, EH-5c или EH-5b.

1 Выделите [Цаймлапс-видео] в меню фотосъемки и нажмите 2.

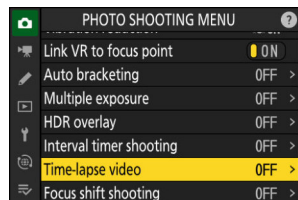

2 Настройте параметры покадровой видеосъемки.

- Выберите интервал между кадрами.

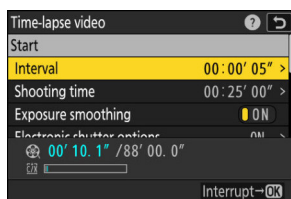

Выделить [Интервал] и нажать 2.

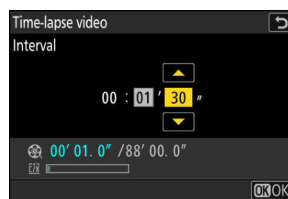

Выберите интервал (в минутах и секунды) и нажмите Дж.

- Выберите интервал, превышающий самую длинную ожидаемую выдержку.

- Выберите общее время съемки.

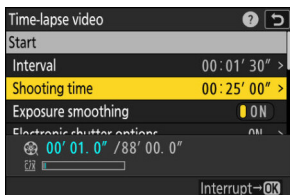

Выделять [**Время съемки**] и нажмите 2.

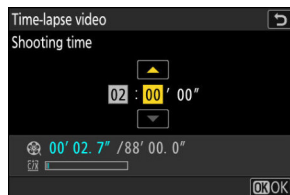

Выберите время съемки (в часах и минутах) и нажмите Дж.

- Максимальное время съемки 23 часа 59 минут.

- Включите или отключите сглаживание экспозиции.

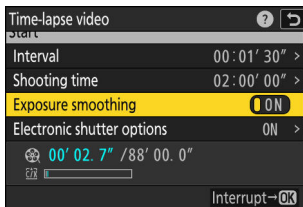

Выделять [**Сглаживание экспозиции**] и нажмите 2 чтобы выбрать [**НА**] или [**ВЫКЛЮЧЕННЫЙ**].

- Выбор [**НА**] сглаживает резкие изменения экспозиции.

- Выберите, использовать ли электронный затвор.

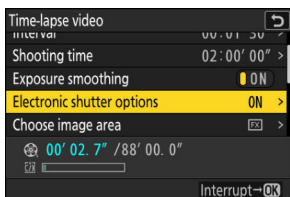

Выделять [**Электронный затвор параметры**] и нажмите 2.

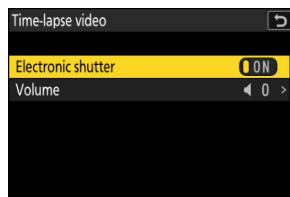

Выделять [**Электронный затвор**] и нажмите 2 чтобы выбрать [**НА**] или [**ВЫКЛЮЧЕННЫЙ**].

- Громкость звука, издаваемого при спуске электронного затвора, можно выбрать с помощью [**Объем**].

- Выберите область изображения.

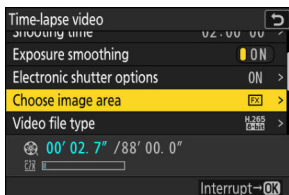

Выделять [Выбрать изображение область] и нажмите2.

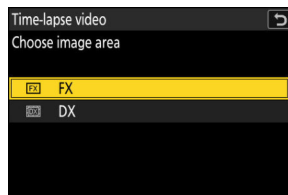

Выделите опцию и нажмите Дж.

- Выберите тип видеофайла.

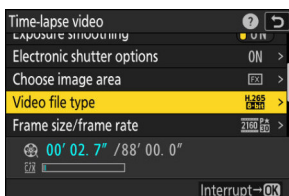

Выделять [Тип видеофайла] и нажмите2.

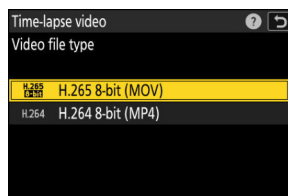

Выделите опцию и нажмите Дж.

- Выберите размер кадра и скорость.

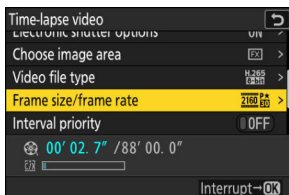

Выделять [Размер кадра/рамка ставка] и нажмите2.

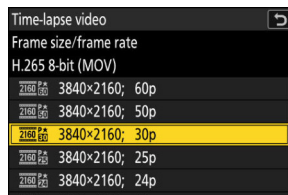

Выделите опцию и нажмите Дж.

- Выберите вариант приоритета интервала.

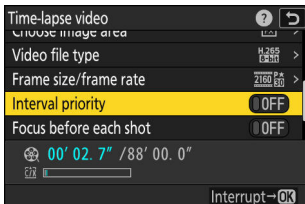

Выделять [Интервальный приоритет] и нажмите2чтобы выбрать [НА] или [ВЫКЛЮЧЕННЫЙ].

- Выберите, будет ли камера фокусироваться между кадрами.

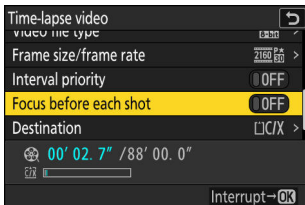

Выделять [Сосредоточиться перед каждым выстрелом] и нажмите2чтобы выбрать [НА] или [ВЫКЛЮЧЕННЫЙ].

- Если [НА] выбран для [Сосредоточиться перед каждым выстрелом], камера будет фокусироваться перед каждым снимком в соответствии с выбранным в настоящий момент параметром режима фокусировки.

- Выберите пункт назначения.

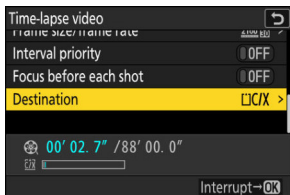

Выделять [Место назначения] и
нажимать2.

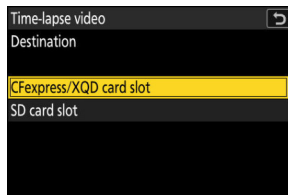

Выделите слот, который будет
использоваться для записи таймлапса.
видео, когда вставлены две
карты памяти, и нажмите
Дж.

3 Выделите [Старт] и нажмите Дж.

- Стрельба начинается примерно через 3 с. Во
- время съемки дисплей отключается.
- Фотокамера делает снимки с интервалом, выбранным для [Интервал] на время, выбранное для [Время съемки] на шаге 2.

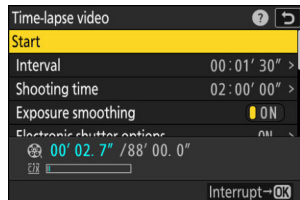

Во время съемки

- Во время съемки на панели управления отображается значок .

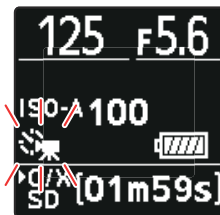

- Если дисплей включается нажатием спусковой кнопки затвора наполовину, появится сообщение [Интервальная съемка по таймеру] отобразится и8 значок будет мигать.

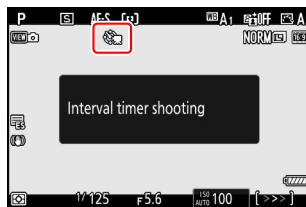

Окончание стрельбы

Чтобы завершить съемку до того, как будут сделаны все фотографии, нажмите **Д** или выберите **[Таймлапс-видео]** в меню режима фотосъемки, выделите **[Выключенный]** и нажмите **Д**. Обратите внимание, что меню могут не отображаться, если **Г** кнопка нажата, если время, выбранное для **[Интервал]** очень короткий.

- Из кадров, снятых до момента окончания съемки, будет создано видео и возобновится нормальная фотосъемка.

Расчет продолжительности финального видео

- Общее количество кадров в конечном видео можно рассчитать, разделив выбранное на шаге 2 время съемки на интервал, округлив его в большую сторону и прибавив 1.
- Затем продолжительность конечного видео можно рассчитать, разделив количество кадров на частоту кадров, выбранную для **[Размер кадра/частота кадров]** (например, 48-кадровое видео, записанное с помощью **[1920×1080; 24 часа в сутки]** выбрано для **[Размер кадра/частота кадров]** будет длиться около двух секунд).

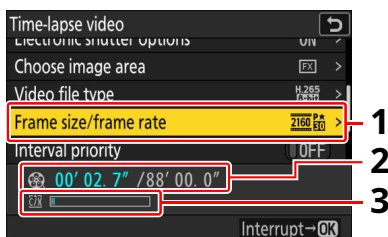

- 1 Размер кадра/частота кадров
- 2 Записанная длина/максимум
длина
- 3 Индикатор карты памяти

Обзор изображений

The **К** кнопку нельзя использовать для просмотра изображений во время съемки. Однако текущий кадр будет отображаться в течение нескольких секунд после каждого снимка, если **[На]** или **[Вкл. (только монитор)]** выбран для **[Обзор фотографий]** в меню воспроизведения. Обратите внимание, что другие операции воспроизведения не могут выполняться, пока отображается кадр. Текущий кадр может не отображаться, если интервал очень короткий.

Д Предостережения: замедленная видеосъемка

- Звук не записывается при покадровой видеосъемке.
- Выдержка и время, необходимое для записи изображения на карту памяти, могут варьироваться от снимка к снимку. В результате камера может оказаться неспособной делать снимки с выбранным интервалом.
- Съемка не начнется, если при текущих настройках запись замедленного видео невозможна, например, если:
 - значение, выбранное для **[Интервал]** длиннее, чем выбрано для **[Время съемки]**,
 - **[00:00'00"]** выбран для **[Интервал]** или **[Время съемки]**, или
 - карта памяти заполнена.
- Интервальная фотосъемка не начнется, если время записи отображается красным цветом в меню **[Таймлапс-видео]** отображать. Отрегулируйте **[Интервал]** или **[Время съемки]**.
- Если **[НА]** выбран для **[Варианты электронного затвора]** > **[Электронный затвор]**, звук затвора будет звучать при каждом снимке, если только **[Объем]** установлено на **[0]** (обратите внимание, что это применимо даже тогда, когда **[НА]** выбран для **[Тихий режим]** в меню настройки).
- Выбор **[ГВУ]** для **[Тональный режим]** в меню фотосъемки исправляет **[Тип видеофайла]** в **[H.265 10 бит (MOV)]**.
- The ККнопку нельзя использовать для просмотра изображений во время покадровой записи. Для обеспечения
- однородной цветопередачи выберите настройку баланса белого, отличную от **[Авто]** или **[Естественный свет авто]** при записи замедленного видео.
- Независимо от параметра, выбранного для пользовательской настройки с3 **[Задержка выключения]** > **[Таймер режима ожидания]**, таймер режима ожидания не истечет во время записи.
- Съемка может прекратиться, если используются элементы управления фотокамерой, изменяются настройки или подсоединяется кабель HDMI. Видео будет создано из кадров, снятых до момента окончания съемки.
- Следующая съемка завершается без звукового сигнала и записи видео:
 - Отключение источника питания
 - Извлечение карты памяти

Д Изменение настроек между снимками

Настройки съемки и меню можно регулировать между снимками. Однако учтите, что монитор выключится примерно за 2 секунды до того, как будет сделан следующий снимок.

Д Таймлапс-видео: ограничения

Запись замедленного видео не может сочетаться с некоторыми функциями камеры, в том числе:

- **ВИДЕОЗАПИСЬ**,
- длительная выдержка («Bulb» или «Time»),
- автоспуск,
- высокоскоростной захват кадров +,
- брекетинг,
- множественная экспозиция,
- наложение HDR,
- интервальная съемка,
- сдвиг фокуса и
- сдвиг пикселей.

Съемка со сдвигом фокуса

Гнопкаты Сменю фотосъемки

Сдвиг фокуса автоматически меняет фокус в серии снимков. Используйте его, чтобы делать фотографии, которые позже будут объединены с помощью совмещения фокусов для создания единого изображения с увеличенной глубиной резкости. Прежде чем использовать сдвиг фокуса, выберите режим фокусировки **АФ-Сили** **АФ-Си** режим съемки, отличный от автоспуска или высокоскоростной съемки +.

Вариант	Описание
[Начинать]	Начни стрелять. Камера сделает выбранное количество снимков, изменяя фокусное расстояние на выбранную величину при каждом снимке.
[Количество выстрелов]	Выберите количество снимков (максимум 300).
[Ширина шага фокусировки]	Сдвиг фокуса меняет фокусное расстояние на серии фотографий. Выберите величину изменения фокусного расстояния при каждом снимке.
[Интервал до следующего кадра]	Выберите интервал между кадрами в секундах. <ul style="list-style-type: none">• Чтобы обеспечить правильную экспозицию при использовании вспышки, выберите интервал, достаточный для зарядки вспышки.
[Блокировка экспозиции первого кадра]	<ul style="list-style-type: none">• [НА]: камера фиксирует экспозицию для всех снимков с настройкой для первого кадра.• [ВЫКЛЮЧЕННЫЙ]: камера регулирует экспозицию перед каждым снимком.
[Варианты электронного затвора]	Выберите, использовать ли электронный затвор. <ul style="list-style-type: none">• Когда [НА] выбран для [Электронный затвор], электронный затвор будет использоваться независимо от параметра, выбранного для пользовательской настройки d6 [Тип затвора].• Громкость звука, издаваемого при спуске электронного затвора, можно выбрать с помощью [Объем].

Вариант	Описание
[Автоматический сброс положения фокуса]	<ul style="list-style-type: none"> • [НА]: Фокус вернется в исходное положение после того, как будут сделаны все снимки в текущей последовательности. Это избавляет вас от необходимости каждый раз перефокусироваться при фотографировании объектов на одном и том же фокусном расстоянии несколько раз подряд. • [ВЫКЛЮЧЕННЫЙ]: Фокус остается фиксированным в положении последнего кадра последовательности. Это позволяет начинать с последней позиции фокусировки при фотографировании одного объекта в нескольких последовательных сериях.
[Начальная папка хранения]	<p>Выделите параметры и нажмите Д или 2 выбрать (M) или снимите выделение (Y).</p> <ul style="list-style-type: none"> • [Новая папка]: для каждого нового эпизода создается новая папка. [• Сбросить нумерацию файлов]: нумерация файлов сбрасывается на 0001 при создании новой папки.

Фотография со сдвигом фокуса

Д Перед съемкой

- Сделайте пробный снимок с текущими настройками.
- Мы рекомендуем использовать один из следующих источников питания, чтобы предотвратить потерю мощности во время съемки:
 - Полностью заряженный аккумулятор
 - Дополнительный адаптер переменного тока EH-8P, подключенный с помощью прилагаемого USB-кабеля UC-E25 (с разъемами типа C на обоих концах).
 - Дополнительный разъем питания EP-5B с адаптером переменного тока EH-5d, EH-5c или EH-5b.

1 Фокус.

- Во время смещения фокуса камера делает серию снимков, начиная с выбранного положения фокусировки и продолжая до бесконечности. Учитывая, что съемка заканчивается при достижении бесконечности, начальное положение фокусировки должно быть немного впереди (т. е. ближе к камере), чем ближайшая точка объекта.
- Не перемещайте камеру после фокусировки.

- 2** Выделите [Съемка со сдвигом фокуса] в меню режима фотосъемки и нажмите 2.

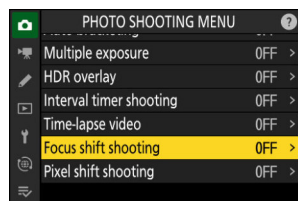

3 Отрегулируйте настройки смещения фокуса.

- Выберите количество снимков.

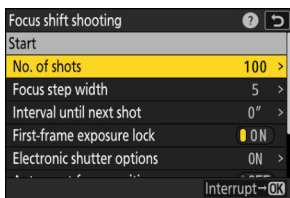

Выделять [Количество выстрелов] и
нажимать2.



Выберите количество кадров
и нажмитеДж.

- Максимальное количество выстрелов - 300.
- Мы рекомендуем делать больше снимков, чем вы думаете. Вы можете отсеивать их во время совмещения фокуса.
- Для фотографий насекомых или других мелких объектов может потребоваться более 100 снимков. С другой стороны, для того, чтобы фотографировать пейзаж спереди назад широкоугольным объективом, может потребоваться всего несколько кадров.

- Выберите величину изменения фокусного расстояния при каждом снимке.

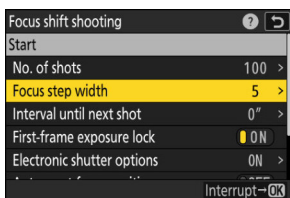

Выделять [Ширина шага фокусировки]
и нажимать2.

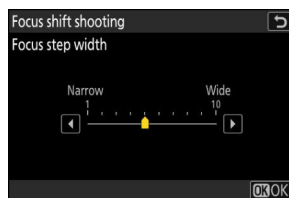

Выберите ширину шага фокусировки
и нажмитеДж.

- Нажимать4чтобы уменьшить ширину шага фокусировки,2увеличить.
- Обратите внимание, что высокие настройки повышают риск того, что некоторые области будут не в фокусе при совмещении снимков. Рекомендуется значение 5 или меньше.
- Попробуйте поэкспериментировать с различными настройками перед съемкой.

- Выберите интервал до следующего кадра.

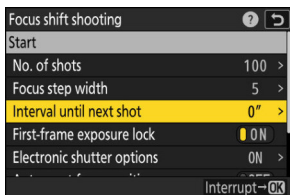

Выделять [Интервал до следующего выстрелил] и нажмите2.

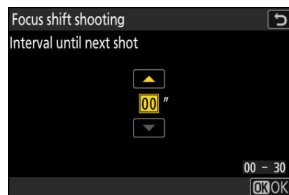

Выберите интервал между выстрелы и прессиДж.

- Выберите интервал между выстрелами в секундах.
- Чтобы обеспечить правильную экспозицию при использовании вспышки, выберите интервал, достаточный для зарядки вспышки. Настройка [00] рекомендуется при съемке без вспышки.

- Включите или отключите блокировку экспозиции первого кадра.

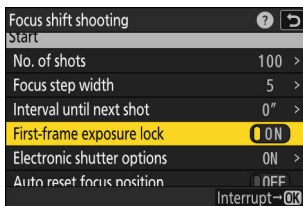

Выделять [Блокировка экспозиции первого кадра] и нажмите2чтобы выбрать [НА] или [ВЫКЛЮЧЕННЫЙ].

- [ВЫКЛЮЧЕННЫЙ] рекомендуется, если освещение и другие условия не изменятся во время съемки, [НА] при фотографировании пейзажей и т.п. при переменном освещении.
- Выбор [НА] фиксирует экспозицию на значении для первого снимка, обеспечивая одинаковую экспозицию для всех фотографий. Однако большие изменения яркости объекта во время съемки могут привести к очевидным изменениям экспозиции. Эту проблему можно решить, выбрав [ВЫКЛЮЧЕННЫЙ].

- Выберите, использовать ли электронный затвор.

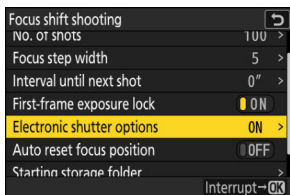

Выделять [Электронный затвор параметры] и нажмите2.

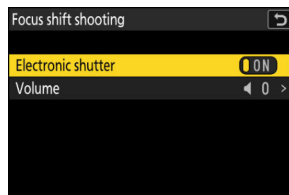

Выделять [Электронный затвор] и нажмите2чтобы выбрать [НА] или

[ВЫКЛЮЧЕННЫЙ].

- Громкость звука, издаваемого при спуске электронного затвора, можно выбрать с помощью [Объем].

- Выберите, будет ли положение фокуса возвращаться в исходное положение в конце каждого эпизода.

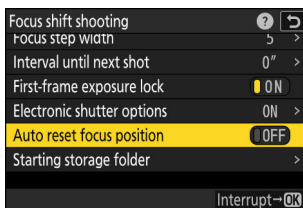

Выделять [Автоматический сброс положения фокуса] и нажмите2чтобы выбрать [НА] или [ВЫКЛЮЧЕННЫЙ]

- Мы рекомендуем выбрать [НА] при использовании сдвига фокуса для фотографирования объектов на одном и том же фокусном расстоянии несколько раз подряд.

- Если [ВЫКЛЮЧЕННЫЙ] выбрано, фокус останется фиксированным в положении последнего кадра в последовательности.

- Выберите параметры начальной папки.

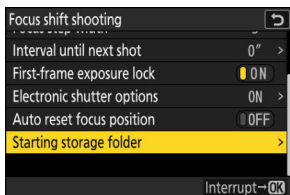

Выделять [Начало хранения папка] и нажмите2.

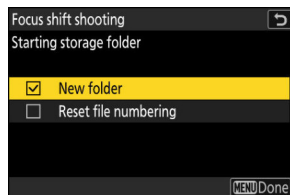

После выделения нужного варианты и нажатиеДжчтобы их включить(М)или выключен(У), нажимать4.

4Выделите [Старт] и нажмитеДж.

- А9На панели управления мигает значок, и примерно через 3 секунды начинается съемка.
- Во время съемки дисплей отключается.
- Камера делает снимки с выбранным интервалом, начиная с расстояния фокусировки, выбранного в начале съемки, и продвигаясь к бесконечности на выбранное расстояние шага фокусировки при каждом снимке.
- Съемка заканчивается, когда выбранное количество кадров будет сделано или фокус достигнет бесконечности.

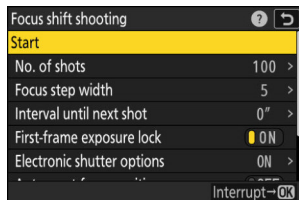

Завершение фотографии со сдвигом фокуса

Чтобы завершить съемку до того, как будут сделаны все кадры, выполните одно из следующих действий:

- выбрать [Съемка со сдвигом фокуса] в меню режима фотосъемки выделите [Выключенный] и нажмите Дж, или
- нажмите спусковую кнопку затвора наполовину, или нажмите кнопку Дж кнопка между кадрами.

Предостережения: фотография со сдвигом фокуса

- Выдержка и время, необходимое для записи изображения, могут варьироваться от снимка к снимку. В результате камера может оказаться неспособной делать снимки с выбранным интервалом.
- Съемка заканчивается, когда фокус достигает бесконечности, и, следовательно, в зависимости от положения фокуса в начале съемки, съемка может завершиться до того, как будет сделано выбранное количество кадров.
- Если [НА] выбран для [Варианты электронного затвора] > [Электронный затвор], звук затвора будет звучать при каждом снимке, если только [Объем] установлено на [0] (обратите внимание, что это применимо даже тогда, когда [НА] выбран для [Тихий режим] в меню настройки).
- Независимо от параметра, выбранного для пользовательской настройки с3 [Задержка выключения] > [Таймер режима ожидания], таймер режима ожидания не истечет во время съемки.
- Если вы используете вспышку, выберите интервал, превышающий время, необходимое для зарядки вспышки. Если интервал слишком короткий, мощность вспышки может быть меньше мощности, необходимой для полной экспозиции. Когда [Интервал до следующего кадра] установлено на [00], вспышка не сработает независимо от настройки, выбранной для [Режим вспышки] в меню фотосъемки.
- Если съемку невозможно продолжить с текущими настройками, например, из-за того, что выдержка установлена на «Лампа» или «Время», появится предупреждение.
- Изменение настроек камеры во время фотосъемки со сдвигом фокуса может привести к прекращению съемки.

Фотография со сдвигом фокуса: ограничения

Фотосъемка со сдвигом фокуса нельзя совмещать с некоторыми функциями камеры, в том числе:

- ВИДЕОЗАПИСЬ,
- длительная выдержка («Bulb» или «Time»),
- автоспуск,
- высокоскоростной захват кадров +,
- брекетинг,
- множественная экспозиция,
- наложение HDR,
- интервальная съемка,
- покадровая видеозапись и
- сдвиг пикселей.

Совет: Диафрагма

Учитывая, что изображения, снятым с очень маленькой диафрагмой (большим числом f), может не хватать четкости, мы рекомендуем выбирать диафрагму шире (число f меньше), чем $f/8-f/11$.

Совет: крупные планы.

Поскольку глубина фокусировки уменьшается на коротких дистанциях фокусировки, мы рекомендуем выбирать меньшие шаги фокусировки и увеличивать количество снимков при фотографировании объектов, расположенных близко к камере.

Съемка со сдвигом пикселей

Г-кнопкаты Сменю фотосъемки

Камера автоматически снимает серию фотографий в формате NEF (RAW), меняя при каждой из них положение датчика изображения. Фотографии можно объединить с помощью программного обеспечения Nikon NX Studio для создания одного изображения с высоким разрешением.

Вариант	Описание
[Режим съемки со сдвигом пикселей]	<ul style="list-style-type: none">• [В (серии)]: сделайте серию фотографий со сдвигом пикселей. Чтобы завершить съемку со сдвигом пикселей, выберите [Режим съемки со сдвигом пикселей] еще раз и выберите [Выключенный].• [Включено (одиночное фото)]: завершить съемку со сдвигом пикселей после записи одной серии.• [Выключенный]: завершение съемки со сдвигом пикселей.
[Количество выстрелов]	Выберите количество фотографий, сделанных при каждом нажатии спусковой кнопки затвора. Длинные серии требуют больше времени для записи, но при объединении в одно изображение получают результаты более высокого качества.
[Задерживать]	Выберите задержку между нажатием спусковой кнопки затвора до конца и началом съемки со сдвигом пикселей.
[Интервал до следующего кадра]	Выберите интервал между кадрами в секундах.

Фотосъемка с использованием сдвига пикселей

Д Перед съемкой

- Сдвиг пикселей предназначен для снимков пейзажей, зданий и других статичных объектов, снятых камерой на штативе. Следовательно, желаемые результаты могут быть не достигнуты при съемке движущихся объектов или при съемке без штатива.
- Чтобы улучшить качество объединенных изображений со сдвигом пикселей, мы рекомендуем использовать [Пиксельное картирование] в меню настройки перед съемкой.
- Сделайте пробный снимок с текущими настройками.
- Мы рекомендуем использовать один из следующих источников питания, чтобы предотвратить потерю мощности во время съемки:
 - Полностью заряженный аккумулятор
 - Дополнительный адаптер переменного тока EH-8P, подключенный с помощью прилагаемого USB-кабеля UC-E25 (с разъемами типа C на обоих концах).
 - Дополнительный разъем питания EP-5B с адаптером переменного тока EH-5d, EH-5c или EH-5b.

ДНХ Студия

Обязательно загрузите и установите последнюю версию из Центра загрузки Nikon. Более ранние версии могут не поддерживать объединение со сдвигом пикселей.

1 Держите камеру устойчиво, например, используя штатив.

- 2 Выделите [Съемка со сдвигом пикселей] в меню режима фотосъемки и нажмите 2.

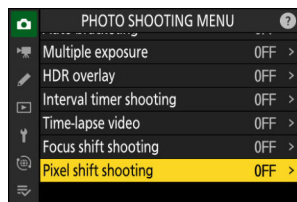

3 Выберите [Режим съемки со сдвигом пикселей].

- Выделять [Режим съемки со сдвигом пикселей] и нажмите 2.
- Выделять [В (серии)] или [Включено (одиночное фото)] с использованием 1 или 3 и нажмите Дж.
 - Качество изображения будет зафиксировано на уровне [СЫРОЙ].
 - Электронный затвор будет использоваться независимо от параметра, выбранного для пользовательской настройки d6 [Тип затвора].
- АЗЗ значок появится на дисплее съемки и панели управления.

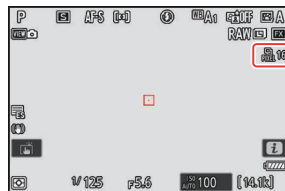
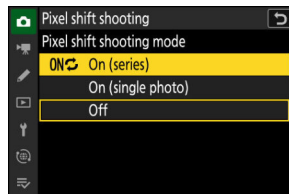
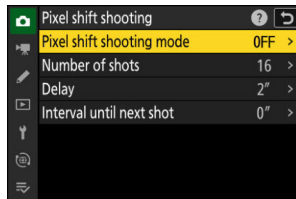

4 Выберите [Количество снимков].

- Выделять [Количество выстрелов] и нажмите 2.
- Выберите количество снимков, используя 1 или 3 и нажмите Дж.

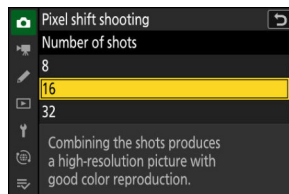
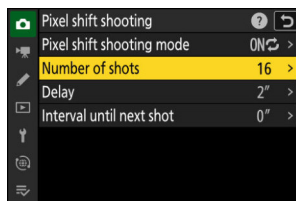

5 Выберите значение для [Задержка].

- Выделять **[Задерживать]** и нажать **2**. Выберите задержку между нажатием спусковой кнопки затвора до конца и началом съемки со сдвигом пикселей.
- Выберите задержку (в секундах), используя **1** или **3** и нажмите **Дж**.

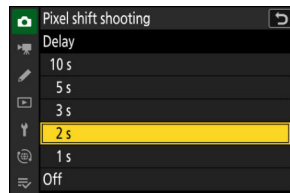
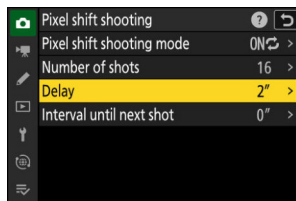

6 Выберите значение для параметра [Интервал до следующего снимка].

- Выделять **[Интервал до следующего кадра]** и нажать **2**. Выберите интервал между кадрами в секундах.
- Выберите интервал (в секундах), используя **1** или **3** и нажмите **Дж**.

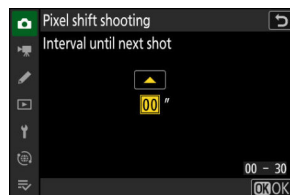
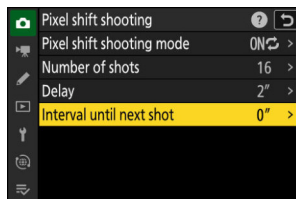

7 Скомпонуйте фотографию, сфокусируйтесь и сделайте снимок.

- Нажмите спусковую кнопку затвора до конца; камера отобразит количество снимков, выбранных для [Количество выстрелов] на панели управления и начните делать фотографии в формате NEF (RAW) по истечении времени, выбранного для [Задерживать].

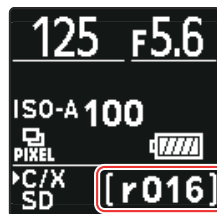

- Съемка может продолжаться некоторое время в зависимости от значения, выбранного для [Количество выстрелов].
- Если [В (серии)] выбран для [Режим съемки со сдвигом пикселей], вы можете продолжать фотографировать со сдвигом пикселей до тех пор, пока [Выключенный] выбран.
- Если [Включено (одиночное фото)] выбран для [Режим съемки со сдвигом пикселей], сдвиг пикселей завершится автоматически после одной серии.

8 Объедините фотографии в формате NEF (RAW) с помощью NX Studio.

- Подробные инструкции см. в онлайн-справке NX Studio.
- Желаемые результаты могут быть не достигнуты, если во время съемки объект перемещался или освещение менялось.

Завершение сдвига пикселей

Чтобы завершить съемку со сдвигом пикселей до того, как будут сделаны все фотографии текущей серии, либо нажмите спусковую кнопку затвора наполовину, либо нажмите кнопку Джжнопка между кадрами.

Д предупреждения: сдвиг пикселей

- В режимах непрерывной съемки при каждом нажатии спусковой кнопки затвора до конца будет сделана только одна фотография.
- Изменение настроек камеры во время сдвига пикселей может привести к остановке съемки.
- Когда [Интервал до следующего кадра] установлено на [00], вспышка не срабатывает независимо от настройки, выбранной для [Режим вспышки] в меню фотосъемки. Выдержка «Лампа» и «Время» отсутствуют.
- Режим фокусировки для автофокусировки фиксируется на АФ-С. Если опция, выбранная в данный момент для режима зоны АФ, доступна только при АФ-С, режим зоны АФ переключится на одноточечную АФ. Пользовательская настройка d7 [Расширенная выдержка (M)] фиксируется на [ВЫКЛЮЧЕННЫЙ].

Д Сдвиг пикселей: ограничения

Сдвиг пикселей нельзя сочетать с некоторыми функциями камеры, в том числе:

- видеозапись,
 - автоспуск,
 - высокоскоростная съемка кадров +, подавление
 - шума при длительной выдержке, подавление
 - мерцания фотографий,
 - снижение вибрации,
 - брекетинг,
 - множественная экспозиция,
 - наложение HDR,
 - интервальная съемка,
 - покадровая видеосъемка,
 - сдвиг фокуса,
 - режим задержки экспозиции и
 - энергосбережение (режим фото).
-

Меню видеозаписи

Пункты меню и значения по умолчанию

Для просмотра меню видеозаписи выберите значок1 вкладки в меню камеры.

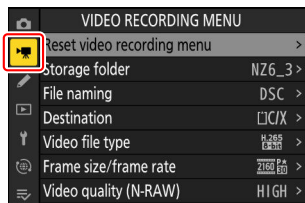

Параметры меню видеозаписи перечислены ниже вместе с настройками по умолчанию.

- **[Сброс меню записи видео]:** – [
- **Папка хранения**
 - [Переименовать]: NZ6_3
 - [Выбрать папку по номеру]: 100
 - [Выбрать папку из списка]: — [
- **Именованние файлов:** ДСК
- **[Место назначения]:** слот для карты CFexpress/
- **XQD [Тип видеофайла]:** H.265 8-бит (MOV)
- **[Размер кадра/частота кадров]:** 3840×2160; 30 пинсов [
- **Качество видео (N-RAW):** Высокое качество [Область
- **изображения**
 - [Выберите область изображения]: FX
 - [Оповещение об обрезке DX]: ВЫКЛЮЧЕННЫЙ
- **[Настройки чувствительности ISO]**
 - [Максимальная чувствительность]: 51200
 - [Автоматическое управление ISO (режим M)]: HA
 - [Чувствительность ISO (режим M)]: 100
- **[Баланс белого]:** то же, что и настройки фото.
- **[Установить контроль изображения]:** то же, что и настройки
- **фото [Управление изображением]:** — [HLG-качество]
- - [Быстрый острый]: 0
 - [Контраст]: 0
 - [Насыщенность]: 0
 - [Хюэ]: 0
- **[Активный D-Lighting]:** Выключенный [
- **Шумоподавление при высоких ISO:** Нормальный

- [Контроль виньетирования]: Нормальный
- [Компенсация дифракции]: НА [
- Автоматический контроль искажений]: НА
- [Смягчение кожи]: то же, что и настройки фото [Баланс
- показов портретной ориентации]: Выключенный [
- Уменьшение мерцания видео]
 - [Частота]: АВТО
 - [Цифровое подавление мерцания]: ВЫКЛЮЧЕННЫЙ
- [Подавление высокочастотного мерцания]: Выключенный [
- Измерение]: Матричный замер [Режим фокусировки]:
- постоянный автофокус
- [Режим зоны АФ]: Одноточечная АФ [
- Параметры обнаружения объекта АФ/МФ]
 - [Обнаружение субъекта]: Авто
 - [АФ, когда объект не обнаружен]: НА
- [Зона обнаружения объекта МФ]: обнаружение объекта при ручной фокусировке
- выключено [Снижение вибрации]: то же, что и настройки фото [Электронный VR]:
- ВЫКЛЮЧЕННЫЙ
- [Выбор аудиовхода]: Внешний микрофон [
- Чувствительность аудиовхода]: Авто [Аттенуатор
-]: ВЫКЛЮЧЕННЫЙ
- [Частотная характеристика]: Широкий
- диапазон [Снижение шума ветра]:
- ВЫКЛЮЧЕННЫЙ [Разъем для микрофона]:
- НА [Громкость наушников]: 15 [Таймкод]
- - [Запись таймкодов]: Выключенный
 - [Метод подсчета]: Рекордный пробег
 - [Источник тайм-кода]: —
 - [Пропустить рамку]: НА
- [Внешняя запись, центральный (HDMI)]: ВЫКЛЮЧЕННЫЙ (Зум
- высокого разрешения): ВЫКЛЮЧЕННЫЙ

Сбросить меню записи видео

Гнопкаты 1 меню записи видео

Сбросьте все настройки меню видеозаписи на значения по умолчанию.

Папка хранения

Кнопка 1 меню записи видео

Выберите папку, в которой будут храниться последующие снимки. Более подробную информацию можно найти в разделе, посвящённом [Папка хранения] пункт в меню фотосъёмки ([0435](#)).

Д «Папка для хранения»

Изменения в [Папка хранения] в меню фотосъёмки примените в меню видеозаписи и наоборот.

Именованние файлов

Гнопкаты 1 меню записи видео

Выберите трехбуквенный префикс, используемый в названии файлов, в которых хранятся видео; префикс по умолчанию —

«DSC» ([0439](#)).

Место назначения

Гнопкаты 1 меню записи видео

Выберите слот, в который записывается видео, если вставлены две карты памяти.

- В меню показано время, доступное на каждой карте.
- Запись заканчивается автоматически, когда на текущей карте не остается времени.

Тип видеофайла

Гнопкаты 1 меню записи видео

Выберите тип видеофайла. Дополнительную информацию см. в разделе «Типы видеофайлов» ([0189](#)) в главе «Видеозапись».

Размер кадра/частота кадров

Г-нопкаты 1 меню записи видео

Выберите размер видеокадра (в пикселях) и частоту кадров. Дополнительную информацию см. в разделе «Параметры размера и скорости видеокадра» ([0192](#)) в главе «Видеозапись».

Качество видео (N-RAW)

Гнопкаты 1 меню записи видео

Качество видео, записанных с помощью **[N-RAW 12 бит (NEV)]** выбрано для **[Тип видеофайла]** в меню видеозаписи можно выбрать из **[Высокое качество]** и **[Нормальный]**.

Область изображения

Гнопкаты 1 меню записи видео

Выберите обрезку видео. Дополнительную информацию см. в разделе «Параметры области видеоизображения» ([0202](#)) в главе «Видеозапись».

Настройки чувствительности ISO

Кнопкаты 1 меню записи видео

Настройте следующие параметры чувствительности ISO для использования в режиме видео.

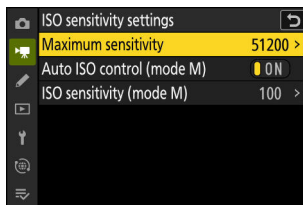

Вариант	Описание
[Максимальная чувствительность]	<ul style="list-style-type: none">Выберите верхний предел для автоматического управления чувствительностью ISO из значений между ISO 200 и Hi 2.0.Выбранное значение служит верхним пределом чувствительности ISO в режимах П, С, и Аи когда [НА] выбран для [Автоматическое управление ISO (режим М)] в режиме М.
[Автоматическое управление ISO (режим М)]	<ul style="list-style-type: none">[НА]: включение автоматического управления чувствительностью ISO в режиме М.[ВЫКЛЮЧЕННЫЙ]: используйте значение, выбранное для [Чувствительность ISO (режим М)].Независимо от выбранного параметра автоматическое управление чувствительностью ISO используется в режимах, отличных от М.
[Чувствительность ISO (режим М)]	<p>Выберите чувствительность ISO для режима М от значений между ISO 100 и Hi 2.0.</p> <ul style="list-style-type: none">Значения между Lo 0,3 и 2,0 и ISO 800 и 51200 доступны, когда [N-Log] выбран для режима видеотона.

ДПредостережения: Автоматическое управление чувствительностью ISO

- При высокой чувствительности ISO «шум» (произвольно расположенные яркие пиксели, туман или линии) может увеличиться.
- При высокой чувствительности ISO у камеры могут возникнуть трудности с фокусировкой.
- Вышеизложенное можно предотвратить, выбрав меньшее значение для **[Настройки чувствительности ISO] > [Максимальная чувствительность]**.

Баланс белого

Гнопкаты 1 меню записи видео

Выберите баланс белого для видео. Выбирать **[То же, что и настройки фото]**, чтобы использовать параметр, выбранный в данный момент для фотографий ([0156](#)). _

Установить контроль изображения

Кнопки 1 меню записи видео

Выберите Picture Control для видео. Выбирать **[То же, что и настройки фото]**, чтобы использовать параметр, выбранный в данный момент для фотографий ([0174](#)). _

Управление изображением

Гнопкаты 1 меню записи видео

Сохраните измененные Picture Control как пользовательские Picture Control ([0184](#)).

Качество ГВУ

Гнопкаты 1 меню записи видео

Настройте параметры обработки видеоизображения HLG для использования, когда [ГВУ] выбран в качестве режима тона для [Тип видеофайла] > [H.265 10 бит (MOV)] в меню видеозаписи.

Вариант	Описание
[Быстрый острый]	<p>Примените резкость к контрастным областям изображения.</p> <ul style="list-style-type: none">• Настройка [Быстрый острый] одновременно регулирует [Заточка], [Средняя резкость], и [Ясность] для получения сбалансированных результатов. Выберите более высокие значения для повышения резкости. Выберите более низкие значения для большей мягкости.• [Заточка], [Средняя резкость], и [Ясность] каждый применяется к различным областям изображения. Эти параметры также можно регулировать индивидуально.
[Заточка]	Примените резкость к небольшим участкам контраста.
[Средняя резкость]	Примените резкость к областям контраста, большим, чем те, на которые влияет [Заточка] и меньшие по размеру те, на кого влияет [Ясность].
[Ясность]	<p>Примените резкость к большим контрастным областям.</p> <ul style="list-style-type: none">• Тонкие контуры, яркость и контрастность изображения в целом не изменяются.
[Контраст]	Отрегулируйте общий контраст.
[Насыщенность]	Контролируйте яркость цветов.
[Хюэ]	Отрегулируйте оттенок.

Активный D-Lighting

Кнопкаты 1 меню записи видео

Сохраняйте детали в светах и тенях, создавая видео с естественным контрастом.

Вариант		Описание
Э	[Очень высокий]	Выберите интенсивность активного D-Lighting (в порядке убывания) [Очень высокий] , [Высокий] , [Нормальный] , и [Низкий] .
П	[Высокий]	
вопрос	[Нормальный]	
Р	[Низкий]	
	[Выключенный]	Активный D-Lighting выключен.

Шумоподавление при высоких ISO

Гнопкаты 1 меню записи видео

Уменьшите «шум» (произвольно расположенные яркие пиксели) в видеороликах, записанных с высокой чувствительностью ISO ([0.450](#)).

Контроль виньетирования

Г-кнопкаты 1 меню записи видео

Уменьшите виньетирование в видео ([0461](#)).

ДКонтроль виньетирования

Изменения в [**Контроль виньетирования**] в меню фотосъемки примените в меню видеозаписи и *наоборот*.

Компенсация дифракции

Г-кнопкаты 1 меню записи видео

Выберите, нужно ли уменьшать дифракцию в видео ([0462](#)).

ДКомпенсация дифракции

Изменения в [**Компенсация дифракции**] в меню фотосъемки примените в меню видеозаписи *инаоборот*.

Автоматический контроль искажений

Г-кнопкаты 1 меню записи видео

Выберите, следует ли уменьшать бочкообразные и подушкообразные искажения в видео ([0463](#)).

Д Автоматический контроль искажений

Изменения в [**Автоматический контроль искажений**] в меню фотосъемки примените в меню видеозаписи и *наоборот*.

Смягчение кожи

Г-кнопкаты 1 меню записи видео

Отрегулируйте настройки смягчения тона кожи для записи видео. Выбирать **[То же, что и настройки фото]**, чтобы использовать параметр, выбранный в данный момент для фотографий ([0464](#)).

Д Ограничения на смягчение тона кожи в видеорежиме

Смягчение кожи не будет проводиться, если:

- **[N-RAW 12 бит (NEV)]** или **[ProRes RAW HQ 12 бит (MOV)]** выбран для **[Тип видеофайла]** в меню видеозаписи или
 - **[N-логарифм]** выбирается для тонового режима, когда **[ProRes 422 HQ 10 бит (MOV)]** или **[H.265 10 бит (MOV)]** выбран для **[Тип видеофайла]** в меню видеозаписи.
-

Баланс впечатления от портретной ориентации

Г-кнопкаты 1 меню записи видео

Отрегулируйте настройки баланса впечатления портретной ориентации для записи видео ([0465](#)).

Уменьшение мерцания видео

Кнопкаты 1 меню записи видео

Эта функция уменьшает мерцание и полосы на экране съемки, а также на кадрах, записанных при флуоресцентном или ртутном освещении.

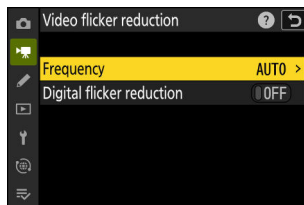

Частота

Частоту источника питания можно выбрать из **[Авто]**, **[50 Гц]**, и **[60 Гц]** в зависимости от региона места съемки.

- Если **[Авто]** не дает желаемых результатов, выберите **[50 Гц]** или **[60 Гц]** в соответствии с частотой местной электросети и сделайте пробные снимки. Выбирать **[50 Гц]** для зон с электропитанием 50 Гц, **[60 Гц]** для зон с электропитанием 60 Гц.
- Изменения в **[Частота]** также применяется к изображению при съемке в режиме фото и к эффекту цифрового подавления мерцания.

ДПредупреждения: «Подавление мерцания видео».

- Подавление мерцания может не дать желаемых результатов, если объект очень яркий. В этом случае попробуйте выбрать меньшую диафрагму (более высокое число f).
- Если уменьшение мерцания не дает желаемых результатов, выберите режим **СилиМи** выберите выдержку, адаптированную к частоте местной электросети:
 - 50 Гц: $\frac{1}{100}$ с, $\frac{1}{50}$ с, $\frac{1}{25}$ с
 - 60 Гц: $\frac{1}{125}$ с, $\frac{1}{60}$ с, $\frac{1}{30}$ с

Цифровое подавление мерцания

Если установлено значение [НА], эта функция обрабатывает изображения, чтобы уменьшить мерцание, вызванное мерцанием света в режиме СилиМ. Используйте эту функцию при съемке с выдержкой короче $\frac{1}{100}$ или $\frac{1}{125}$ с (например, при съемке спортсменов, играющих при комнатном освещении и т. д.). [Цифровое подавление мерцания] включен и отображается на дисплее съемки только при выполнении всех следующих условий.

- СилиМ выбран для режима съемки.
- Вариант, отличный от [N-RAW 12 бит (NEV)] и [ProRes RAW HQ 12 бит (MOV)] выбран для [Тип видеофайла] в меню видеозаписи.
- Размер кадра и скорость устанавливаются в любой из следующих комбинаций:
 - Размер кадра 3840 × 2160 и частота кадров 30р, 25р или 24р (недоступно, если [Зум высокого разрешения] в меню видеозаписи установлено на [НА])
 - Размер кадра 1920 × 1080 и частота кадров 60р (недоступно, если [Область изображения] > [Выберите область изображения] установлено на [DX] или [Зум высокого разрешения] установлено на [НА] в меню видеозаписи)
 - Размер кадра 1920 × 1080 и частота кадров 50р (недоступно, если [Зум высокого разрешения] в меню видеозаписи установлено на [НА])
 - Размер кадра 1920×1080 и частота кадров 30р, 25р или 24р [Выключенный]
- выбран для [Смягчение кожи] в меню видеозаписи. Пользовательская настройка
- g10 [Расширенная выдержка (S/M)] установлено на [ВЫКЛЮЧЕННЫЙ].

Д Предупреждения: «Цифровое подавление мерцания».

- Нижние пределы выдержки для каждой настроенной частоты кадров показаны ниже.
 - 60р: $\frac{1}{160}$ с или $\frac{1}{125}$ с при частоте местной электросети 50 Гц или 60 Гц соответственно
 - 50р: $\frac{1}{100}$ с
 - 30р: $\frac{1}{60}$ с
 - 25р/24р: $\frac{1}{50}$ с.
- Подавление мерцания может оказаться затруднительным для достижения желаемых результатов, если освещение интенсивно мерцает. Выполняйте точную настройку выдержки, просматривая объект на экране съемки, пока не найдете значение, при котором мерцание сводится к минимуму. Установка более длинной выдержки может дать желаемые
- результаты. В зависимости от движения камеры и объекта могут возникать остаточные изображения.
- Если цифровое подавление мерцания отключено, р появится на экране съемки.

Подавление высокочастотного мерцания

Кнопка 1 меню записи видео

Выбор **[Вкл. (тонкая настройка выдержки)]** позволяет регулировать выдержку от $\frac{1}{8000}$ до $\frac{1}{30}$ с меньшим шагом в режимах **СiM**, позволяя определить скорость, при которой мерцание сведено к минимуму, путем предварительного просмотра на экране съемки. Более подробную информацию можно найти в разделе, посвященном **[Подавление высокочастотного мерцания]** пункт в меню фотосъемки ([0469](#)).

Измерение

Г-нопкаты 1 меню записи видео

Выберите способ измерения экспозиции камерой в режиме видео. **[Точечный замер]** недоступен в меню видеозаписи ([0471](#)).

Режим фокусировки

Кнопка 1 меню записи видео

Выберите режим фокусировки для записи видео ([0115](#)).

Режим зоны АФ

Гкнопкаты 1 меню записи видео

Выберите режим зоны АФ для записи видео ([0117](#)).

Параметры обнаружения объектов AF/MF

Кнопкаты 1 меню записи видео

Обнаружение субъекта

Выберите тип объекта, которому камера отдает приоритет при фокусировке в режиме видео ([0121](#)).

Автофокусировка, когда объект не обнаружен

Выберите, будет ли фотокамера фокусироваться, если не удастся обнаружить объект типа, выбранного для **[Обнаружение субъекта]** когда **[Постоянный AF]** выбран для режима фокусировки.

- Если **[НА]**, камера начнет автофокусировку независимо от того, обнаружен ли объект выбранного типа.
- Выбирать **[ВЫКЛЮЧЕННЫЙ]**, чтобы отключить автофокусировку, если объект выбранного типа не обнаружен.

Зона обнаружения объекта МФ

Гнопкаты 1 меню записи видео

Выберите зону обнаружения объекта с ручной фокусировкой. Дополнительную информацию см. в разделе «Использование функции обнаружения объектов с ручной фокусировкой» ([0122](#)) в разделе «Обнаружение объекта» раздела «Фокус».

Снижение вибрации

Гнопкаты 1 меню записи видео

Отрегулируйте настройки подавления вибраций для режима видео. Выбирать **[То же, что и настройки фото]**, чтобы использовать параметр, выбранный в данный момент для фотографий ([0482](#)).

Электронный VR

Г-кнопкаты 1 меню записи видео

Выберите, включать ли электронное подавление вибраций в режиме видео.

ДВнимание: электронное подавление вибраций [

Электронный VR] фиксируется на [ВЫКЛЮЧЕННЫЙ] пока:

- [N-RAW 12 бит (NEV)] или [ProRes RAW HQ 12 бит (MOV)] выбран для [Тип видеофайла] в меню видеозаписи,
 - Для размера кадра выбрано 5376×3024,
 - В качестве частоты кадров выбрано 240р, 200р, 120р или 100р.
 - Для размера и частоты кадров выбрано 1920 × 1080 (замедленная съемка)
 - или [НА] выбран для [Зум высокого разрешения] в меню видеозаписи.
-

Выбор аудиовхода

Г-кнопкаты 1 меню записи видео

Отрегулируйте настройки при вводе звука с внешнего устройства через разъем внешнего микрофонного/линейного входа.

- Набор **[Внешний микрофон]** при подключении внешнего микрофона для ввода аудио.
- Набор **[Линия]** при подключении звукового микшера или другого аудиоустройства через линейный кабель для ввода аудио.

ДПредостережения: Линейный вход

Обратите внимание на следующие моменты при подключении аудиоустройств к камере через линейный кабель аудиовхода.

- Всегда выбирайте **[Линия]**. Выбор **[Внешний микрофон]** и ввод аудио могут привести к сбоям в работе. Установите напряжение на +6 дБВ или меньше. Входное аудионапряжение выше +6 дБВ может исказить звук.
-

Чувствительность аудиовхода

Г-кнопкаты 1 меню записи видео

Установите чувствительность аудиовхода через вход микрофона или линейный вход.

Вариант	Описание
[Авто]	Входная чувствительность настраивается автоматически.
[Руководство]	Отрегулируйте входную чувствительность вручную. Выберите одно из значений из [1] к [20]. Чем выше значение, тем выше чувствительность; чем меньше значение, тем ниже чувствительность.
[Микрофон выключен]	Выключите запись звука.

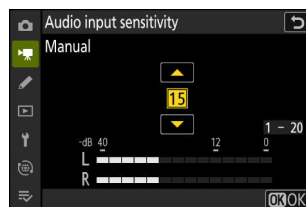

- Если уровень звука отображается красным цветом, громкость слишком высока. Уменьшите входную чувствительность.

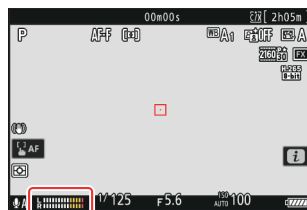

Д Видео без звука

Видео, записанные с помощью [Микрофон выключен] выбрано для [Чувствительность аудиовхода] обозначаются значком иконка.

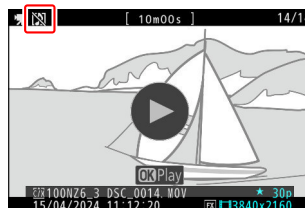

Аттенюатор

Гнопкаты 1 меню записи видео

Выбирать **[НА]** для снижения чувствительности аудиовхода и предотвращения искажений звука при записи видео в шумной обстановке.

Частотная характеристика

Г-кнопкаты 1 меню записи видео

Выберите диапазон частот, на которые реагируют встроенные и внешние микрофоны.

Вариант		Описание
С	[Широкий ассортимент]	Запись широкого диапазона частот. Выбирайте для всего: от музыки до шумной городской улицы.
Т	[Вокальный диапазон]	Выбирайте человеческие голоса.

Д Частотная характеристика линейного входа

Когда [Линия] установлено для [Выбор аудиовхода] в меню видеозаписи, [Частотная характеристика] фиксируется на [Широкий ассортимент].

Снижение шума ветра

Г-кнопкаты 1 меню записи видео

Выбирать **[НА]**, чтобы включить фильтр верхних частот, уменьшающий шум, создаваемый ветром, дующим над встроенным микрофоном. Обратите внимание, что это также может повлиять на другие звуки.

Выбор **[НА]** для **[Снижение шума ветра]** не влияет на дополнительные стереомикрофоны. Подавление шума ветра для дополнительных стереомикрофонов, поддерживающих эту функцию, можно включить или отключить с помощью элементов управления микрофоном.

Разъем для микрофона

Г-кнопкаты 1 меню записи видео

Камера не подает питание на внешние микрофоны, когда **[ВЫКЛЮЧЕННЫЙ]** выбран.

- Чтобы предотвратить шум от помех, создаваемых источником питания, мы рекомендуем включить питание от сети **[ВЫКЛЮЧЕННЫЙ]** при использовании микрофонов, не требующих сетевого питания.
- Для получения информации о том, требует ли ваш микрофон подключения к сети, обратитесь к производителю.

Выбор **[НА]** для **[Разъем для микрофона]** не подает питание на внешний микрофон от камеры, когда **[Линия]** выбран для **[Выбор аудиовхода]** в меню видеозаписи.

Громкость наушников

Г-кнопкаты 1 меню записи видео

Нажимать 1 или 3 для регулировки громкости наушников.

Таймкод

Г-кнопкаты 1 меню записи видео

Выберите, записывать ли временные коды с указанием часов, минут, секунд и номера каждого кадра при съемке видео. Тайм-коды не включаются в видео, снятые с помощью **[Н.264 8-бит (MP4)]** выбрано для **[Тип видеофайла]** в меню видеозаписи.

Вариант	Описание
[Запись таймкодов]	<ul style="list-style-type: none">• [На]: запись временных кодов. Временной код отображается на дисплее съемки. [Вкл. (с выходом HDMI): временные коды будут включены в отснятый материал, сохраненный на внешних рекордерах, подключенных к камере через кабель HDMI. [Выключенный]:• временные коды не записываются.
[Метод подсчета]	<ul style="list-style-type: none">• [Рекордный пробег]: Временные коды увеличиваются только во время записи.• [Свободный ход]: Временные коды непрерывно увеличиваются. Временные коды продолжают увеличиваться, пока камера выключена.
[Источник тайм-кода]	<ul style="list-style-type: none">• [Перезагрузить]: сброс временного кода на 00:00:00.00.• [Сброс с помощью пульта]: временной код можно сбросить, нажав спусковую кнопку затвора на дополнительном беспроводном пульте дистанционного управления WR-T10 (Q581).• [Введите вручную]: вручную введите часы, минуты, секунды и номер кадра.• [Текущее время]: установка временного кода на текущее время, сообщаемое часами фотокамеры. Прежде чем продолжить, выберите [Часовой пояс и дата] в меню настройки и убедитесь, что на часах фотокамеры установлено правильное время и дата.
[Пропустить рамку]	Выбирать [НА] для компенсации расхождений между количеством кадров и фактическим временем записи при частоте кадров 30 и 60 кадров в секунду.

Д-внимание: устройства HDMI

Выбор **[Вкл. (с выходом HDMI)]** для **[Запись таймкодов]** может нарушить вывод видео на устройства HDMI.

«Сброс с помощью пульта»

Эта опция позволяет сбросить временной код нажатием спусковой кнопки затвора на дополнительном WR-T10, соединенном с дополнительным беспроводным пультом дистанционного управления WR-R11b или WR-R10, подключенным к камере.

- Выбор [Сброс с помощью пульта] отображает диалоговое окно сброса тайм-кода.
Нажмите спусковую кнопку затвора на WR-T10, чтобы сбросить временной код.

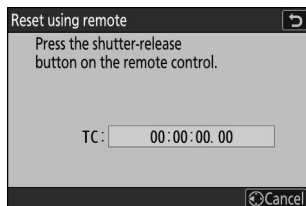

- Объединение одного WR-T10 с несколькими беспроводными пультами дистанционного управления WR-R11b/WR-R10 позволяет сбрасывать временные коды для нескольких камер одновременно одним нажатием спусковой кнопки затвора WR-T10. Таким образом, можно синхронизировать временные коды для нескольких камер, что упрощает редактирование.

Диалоговое окно сброса временного кода

Нажатие спусковой кнопки затвора камеры до конца при отображении диалогового окна сброса временного кода приводит к сбросу временного кода. Фотография не будет сделана.

Внешняя запись Центральный (HDMI)

Гнопкаты 1 меню записи видео

Выбор **[НА]** позволяет использовать элементы управления камерой для запуска и остановки записи на внешнем записывающем устройстве. Дополнительную информацию см. в разделе «Рекордеры» ([0289](#)) в главе «Подключение к телевизорам и рекордерам HDMI».

Г-кнопкаты 1 меню записи видео

Выбор [НА] позволяет приближать объект без потери разрешения без использования зум-объектива. Дополнительную информацию см. в разделе «Зумирование высокого разрешения» ([Q210](#)) в главе «Видеозапись».

Меню пользовательских настроек

Пункты меню и значения по умолчанию

Чтобы просмотреть пользовательские настройки, выберите значок Авкладки в меню камеры.

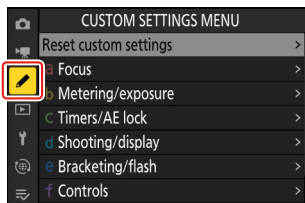

Пользовательские настройки используются для настройки параметров камеры в соответствии с индивидуальными предпочтениями.

Меню пользовательских настроек разделено на два уровня.

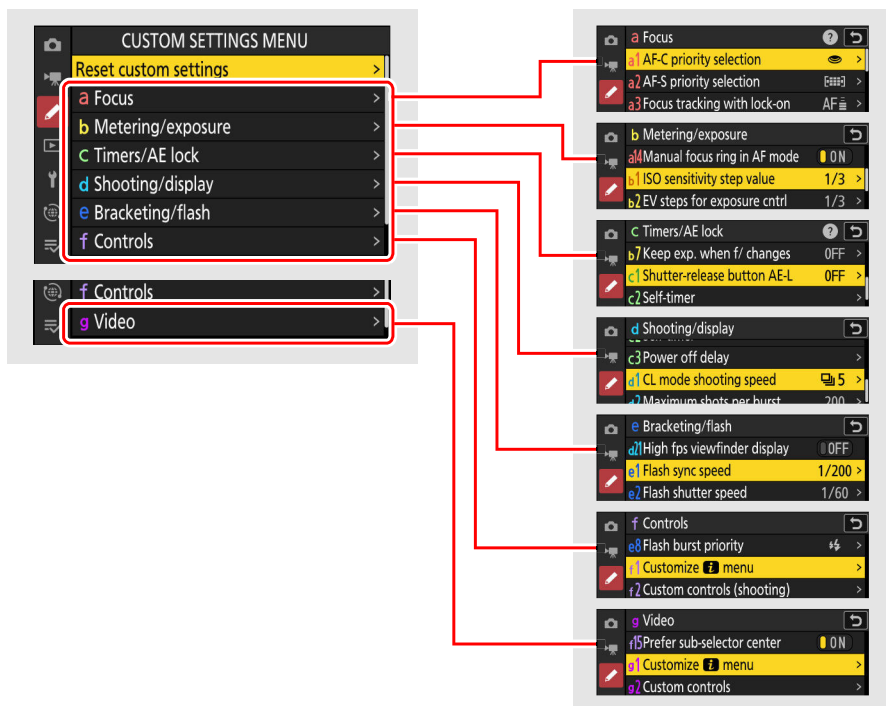

Параметры в меню «Пользовательские настройки» перечислены ниже вместе с их настройками по умолчанию.¹

- **[Сбросить пользовательские**
- **настройки]:** - а[Фокус]
 - а1: **[Выбор приоритета AF-C]:** Выпускать
 - а2: **[Выбор приоритета AF-S]:** Фокусировка
 - а3: **[Отслеживание фокуса с фиксацией]**
 - [Реакция автофокусировки заблокированного кадра]: 3
 - а4: **[Используемые точки фокусировки]:** Все точки
 - а5: **[Сохраняйте точки по ориентации]:** Выключенный
 - а6: **[Активация AF]:** Затвор/AF-ON
 - а7: **[Постоянство точки фокусировки]:** Авто
 - а8: **[Ограничить выбор режима зоны автофокусировки]**
 - [Точный автофокус]:M
 - [Одноточечная автофокусировка]:Л (нельзя отменить выбор)
 - [Динамическая зона AF (S)]:M
 - [Динамическая зона AF (M)]:M
 - [Динамическая зона AF (L)]:M
 - [Широкая зона автофокусировки (S)]:M
 - [Широкая зона автофокусировки (L)]:M
 - [Широкая зона автофокусировки (С1)]:M
 - [Широкая зона автофокусировки (С2)]:M
 - **[3D-трекинг]:**M
 - [Автоматический выбор зоны AF]:M
 - а9: **[Обертывание точки фокусировки]:** ВЫКЛЮЧЕННЫЙ
 - а10: **[Отображение точки фокусировки]**
 - [Режим ручной фокусировки]: НА
 - [Ассистент динамической автофокусировки]: НА
 - [Дисплей фокусировки AF-C]: ВЫКЛЮЧЕННЫЙ
 - [3D-отслеживание цвета точки фокусировки]: Белый
 - а11: **[Встроенная вспомогательная подсветка AF]:** НА
 - а12: **[Фокус-пикинг]**
 - [Дисплей фокусировки]: ВЫКЛЮЧЕННЫЙ
 - [Чувствительность к пиковой фокусировке]: 2 (стандартно)
 - [Цвет выделения фокус-пикинга]: Красный
 - а13: **[Скорость выбора точки фокусировки]:** Нормальный
 - а14: **[Кольцо ручной фокусировки в режиме AF]:** НА б[Замер
- **экспозиции/экспозиция]**
 - б1: **[Значение шага чувствительности ISO]:** 1/3 шага
 - б2: **[Шаги EV для контроля экспозиции]:** 1/3 EV (комп. 1/3 EV)
 - б3: **[Простая компенсация экспозиции]:** Выключенный
 - б4: **[Матричный замер, обнаружение лиц]:** НА
 - б5: **[Центровзвешенная область]:** Стандартный

- b6: [Точная настройка оптимальной экспозиции]
 - [Матричный замер]: 0
 - [Центровзвешенный замер]: 0
 - [Точечный замер]: 0
 - [Взвешенный по ярким моментам замер]: 0
 - b7: [Держите опыт, когда f/ изменится]: поддержание экспозиции выключено. c[Таймеры/
 - блокировка автоэкспозиции]
 - c1: [Спусковая кнопка затвора AE-L]: Выключенный
 - c2: [Автоспуск]
 - [Задержка автоспуска]: 10 с
 - [Количество выстрелов]: 1
 - [Интервал между выстрелами]: 0,5 с
 - c3: [Задержка выключения]
 - [Воспроизведение]: 10 с
 - [Меню]: 1 МИН.
 - [Обзор фотографий]: 4 с
 - [Таймер режима ожидания]: 30 с
 - д[Съемка/показ]
 - d1: [Скорость съемки в режиме CL]: 5 кадров в секунду
 - d2: [Максимальное количество выстрелов в очереди]: 200
 - d3: [Параметры предварительной версии захвата]
 - [Предварительная версия]: Никто
 - [Пост-релизный взрыв]: Макс.
 - d4: [Синхронизация, параметры режима выпуска]: Синхронизировать
 - d5: [Режим задержки экспозиции]: Выключенный
 - d6: [Тип затвора]: Авто
 - d7: [Расширенная выдержка (M)]: ВЫКЛЮЧЕННЫЙ
 - d8: [Ограничить выбираемую область изображения]
 - [FX (36×24)]:Л (нельзя отменить выбор)
 - [ДХ (24×16)]:М
 - [1:1 (24×24)]:М
 - [16:9 (36х20)]:М
 - d9: [Последовательность номеров файлов]: На
 - d10: [Режим просмотра (фото Lv)]: показать эффекты настроек.
 - [Показать эффекты настроек]: Только если вспышка не используется.
 - [Отрегулируйте для удобства просмотра]: Авто
 - d11: [Вид на звездный свет (фото Lv)]: ВЫКЛЮЧЕННЫЙ
 - d12: [Теплые цвета дисплея]
 - [Варианты теплого цвета дисплея]: Выключенный
 - [Яркость теплого цвета дисплея]: 0
 - d13: [ЖК-подсветка]: ВЫКЛЮЧЕННЫЙ
 - d14: [Просмотреть все в непрерывном режиме]: НА
 - d15: [Индикатор времени выпуска]
-

- [Тип индикатора]: Тип Б
- [Задержка автоматического восстановления типа А]: 1/6 с
- d16: [Рамка изображения]: НА
- d17: [Тип сетки]: 3×3
- d18: [Тип виртуального горизонта]: Тип А
- d19: [Пользовательский дисплей для съемки на мониторе]
 - [Дисплей 1]:Л (нельзя отменить выбор)
 - [Дисплей 2]:М
 - [Дисплей 3]:М
 - [Дисплей 4]:М
 - [Дисплей 5]:М
- d20: [Пользовательский дисплей съемки в видоискателе]
 - [Дисплей 1]:Л (нельзя отменить выбор)
 - [Дисплей 2]:М
 - [Дисплей 3]:М
 - [Дисплей 4]:М
- d21: [Дисплей видоискателя с высокой частотой кадров]:
- ВЫКЛЮЧЕННЫЙ e[брекетинг/вспышка]
 - e1: [Скорость синхронизации вспышки]: 1/200 с
 - e2: [Выдержка вспышки]: 1/60 с
 - e3: [Экспозиция комп. для вспышки]: Весь кадр
 - e4: [АвтосУправление чувствительностью ISO]: Тема и предыстория
 - e5: [Моделирующая вспышка]: НА
 - e6: [Автоматический брекетинг (режим М)]: Вспышка/скорость
 - e7: [Порядок брекетинга]: MTR > ниже > больше
 - e8: [Приоритет вспышки]: приоритет точного управления вспышкой. ж[Элементы
- управления]
 - f1: [Настроить меню]: настройка Picture Control, баланса белого, качества изображения, размера изображения, режима зоны автофокусировки/сабж. Обнаружение, Режим фокусировки, Режим тона, Подавление вибраций, Пользовательские элементы управления (съемка), Замер экспозиции, Режим полета, Просмотр информации о карте памяти
 - f2: [Пользовательское управление (стрельба)]
 - [кнопка Fn1]: баланс белого
 - [кнопка Fn2]: режим фокусировки/режим зоны АФ
 - [Кнопка Fn для вертикальной съемки]: компенсация экспозиции
 - [Кнопка AF-ON]: AF-ВКЛ.
 - [Кнопка режима спуска/защиты]: режим спуска
 - [Кнопка ДИСП]: Циклическое отображение информации в режиме реального времени.
 - [Подселекторный центр]: блокировка АЭ/АФ
 - [кнопка ОК]: выбор центральной точки фокусировки
 - [Кнопка воспроизведения]: Воспроизведение
 - [Кнопка AF-ON для вертикальной съемки]: То же, что и кнопка AF-ON.
 - [Вертикальный центр мультиселектора]: блокировка АЭ/АФ
 - [Кнопка компенсации экспозиции]: компенсация экспозиции

- [Кнопка записи видео]: отображение информации в режиме реального времени отключено.

- [Диски управления]

- [Настройка экспозиции]: П:3~/годП*, С:3~/годтелевизор, А:3Средний/Й~, М:3Средний/ЙТВ

- [Выбор режима фокусировки/зоны автофокусировки]:Эт/Йс

- [Роль масштабирования подкомандного диска]: настройка экспозиции

- [Кнопка чувствительности ISO]: чувствительность ISO

- [Кнопка Fn2 на объективе]: AF-ВКЛ.

- [Кнопка Fn на объективе]: блокировка АЭ/АФ

- [Кольцо Fn объектива (по часовой стрелке)]: вызов положения фокуса.

- [Кольцо Fn объектива (против часовой стрелки)]: вызов положения фокуса.

- [Кнопка установки памяти объектива]: сохранить положение фокуса.

- [Кольцо управления объективом]: (зависит от объектива)

- f3: [Пользовательские элементы управления (воспроизведение)]

- [кнопка ФН1]: НИКТО

- [кнопка Fn2]: НИКТО

- [Кнопка Fn для вертикальной съемки]: НИКТО

- [Кнопка ДИСП]: отображение информации о цикле.

- [Кнопка режима спуска/защиты]: Защищать

- [кнопка ОК]: масштабирование вкл./выкл.

- [Кнопка воспроизведения]: Возобновить съемку

- [Кнопка записи видео]: НИКТО

- [Главный диск управления]

- [Продвижение кадров]: 1 кадр

- [Воспроизведение видео]: 10 кадров

- [Положение масштабирования при продвижении кадра]: сохранение текущего положения масштабирования.

- [Вспомогательный диск управления]

- [Продвижение кадров]: 1 кадр

- [Воспроизведение видео]: 10 с

- [Положение масштабирования при продвижении кадра]: сохранение текущего положения масштабирования.

- [Кнопка Fn на объективе]: НИКТО

- [Кнопка Fn2 на объективе]: НИКТО

- f4: [Нажмите ФН]

- [Включить/выключить сенсорную Fn]: ВЫКЛЮЧЕННЫЙ

- [Назначить сенсорный Fn]: перемещение точки фокусировки

- [Коснитесь области Fn]

- [«Широкая» ориентация]: верхний правый квадрант

- [«Высокая» ориентация]: то же, что и широкая ориентация.

- f5: [Блокировка управления]

- [Блокировка выдержки]: ВЫКЛЮЧЕННЫЙ

- [Блокировка диафрагмы]: ВЫКЛЮЧЕННЫЙ

- [Блокировка точки фокусировки]: ВЫКЛЮЧЕННЫЙ

- f6: [Обратное вращение циферблата]

- [Компенсация экспозиции]:ТЫ

- [Выдержка/диафрагма]:Ты

- f7: [Отсутствие кнопки, чтобы использовать набор номера.]: ВЫКЛЮЧЕННЫЙ

- f8: [Обратные индикаторы]:

- f9: [Реверсивное кольцо фокусировки]: ВЫКЛЮЧЕННЫЙ

- f10: [Диапазон вращения кольца фокусировки]: Нелинейный

- f11: [Ответ кольца управления]: Высокий

- f12: [Переключение ролей кольца фокусировки/управления]: ВЫКЛЮЧЕННЫЙ

- f13: [Параметры кнопки привода масштабирования (PZ)]

- [Использовать/шкнопки]: ВЫКЛЮЧЕННЫЙ

- [Скорость увеличения]: +3

- f14: [Полнокадровый просмотр видеороликов]

- [Пролистнуть вверх]: Никто

- [Пролистнуть вниз]: Никто

- [Пролистнуть направление движения]: Левый/ВВерно

- f15: [Предпочитаю центр субселектора]: НА

• г[Видео]

- g1: [Настроить/меню]: настройка Picture Control, баланса белого, размера кадра/частоты кадров, чувствительности аудиовхода, режима зоны АФ/сюжета. Обнаружение, Режим фокусировки, Электронный VR, Подавление вибраций, Пользовательские элементы управления, Подавление шума ветра, Режим полета, Пункт назначения

- g2: [Пользовательские элементы управления]

- [кнопка Fn1]: баланс белого

- [кнопка Fn2]: режим фокусировки/режим зоны АФ

- [Кнопка Fn для вертикальной съемки]: компенсация экспозиции

- [Кнопка AF-ON]: AF-ВКЛ.

- [Кнопка режима спуска/защиты]: Никто

- [Кнопка ДИСП]: Циклическое отображение информации в режиме реального времени.

- [Подселекторный центр]: блокировка АЭ/АФ

- [кнопка ОК]: выбор центральной точки фокусировки

- [Кнопка воспроизведения]: Воспроизведение

- [Кнопка AF-ON для вертикальной съемки]: То же, что и кнопка AF-ON.

- [Вертикальный центр мультиселектора]: блокировка АЭ/АФ

- [Спусковая кнопка затвора]: Никто

- [Кнопка записи видео]: запись видео

- [Кнопка компенсации экспозиции]: компенсация экспозиции

- [Кнопка чувствительности ISO]: чувствительность ISO

- [Диски управления]

- [Настройка экспозиции]:А:3Средний/й--,М:3Средний/йТВ

- [Выбор режима фокусировки/зоны автофокусировки]:Эт/йс

- [Роль масштабирования подкомандного диска]: настройка экспозиции

- [Кнопка Fn на объективе]: блокировка АЭ/АФ

- [Кнопка Fn2 на объективе]: AF-ВКЛ.

- [Кольцо Fn объектива (против часовой стрелки)]: вызов положения фокуса.

- [Кольцо Fn объектива (по часовой стрелке)]: вызов положения фокуса.

- [Кнопка установки памяти объектива]: сохранить положение фокуса.
- [Кольцо управления объективом]: (зависит от объектива)
- g3: [Блокировка управления]
 - [Блокировка выдержки]: ВЫКЛЮЧЕННЫЙ
 - [Блокировка диафрагмы]: ВЫКЛЮЧЕННЫЙ
 - [Блокировка точки фокусировки]: ВЫКЛЮЧЕННЫЙ
- g4: [Ограничить выбор режима зоны автофокусировки]
 - [Одноточечная автофокусировка]:Л (нельзя отменить выбор)
 - [Широкая зона автофокусировки (S)]:М
 - [Широкая зона автофокусировки (L)]:М
 - [Широкая зона автофокусировки (С1)]:М
 - [Широкая зона автофокусировки (С2)]:М
 - [Следящая за объектом АФ]:М
 - [Автоматический выбор зоны АФ]:М
- g5: [Скорость автофокусировки]: 0
 - [Когда подавать заявку]: Всегда
- g6: [Чувствительность отслеживания автофокуса]: 4
- g7: [Скорость масштабирования высокого разрешения]: 0
- g8: [Параметры кнопки привода масштабирования (PZ)]
 - [Использовать/шкнопки]: ВЫКЛЮЧЕННЫЙ
 - [Скорость увеличения]
 - [Запись до/после]: +3
 - [Во время записи]: 0
- g9: [Точный контроль ISO (режим M)]: Выключенный
- g10: [Расширенная выдержка (S/M)]: ВЫКЛЮЧЕННЫЙ
- g11: [Посмотреть помощь]: ВЫКЛЮЧЕННЫЙ
- g12: [Зебра]
 - [Диапазон тонов рисунка]: шаблон «зебра» отключен.
 - [Шаблон]: Схема 1
 - [Выделить порог]: 250
 - [Диапазон средних тонов]: Значение: 160; диапазон: ±10
- g13: [Ограничить диапазон тонов узора «зебра»]: Нет ограничений
- g14: [Тип сетки]: 3×3
- g15: [Информационный дисплей яркости]: гистограмма
- g16: [Пользовательский дисплей для съемки на мониторе]
 - [Дисплей 1]:Л (нельзя отменить выбор)
 - [Дисплей 2]:М
 - [Дисплей 3]:М
 - [Дисплей 4]:М
- g17: [Пользовательский дисплей съемки в видеоискателе]
 - [Дисплей 1]:Л (нельзя отменить выбор)
 - [Дисплей 2]:М
 - [Дисплей 3]:М

- g18: [Красный индикатор кадра записи]: HA

- 1 Элементы, измененные по сравнению со значениями по умолчанию, отмечены звездочками (*).
- 2 Доступно только с совместимыми объективами.

Сбросить пользовательские настройки

Гкнопкаты АМеню пользовательских настроек

Сбросьте пользовательские настройки к значениям по умолчанию.

а1: Выбор приоритета AF-C

Г кнопки А Меню пользовательских настроек

Выберите, можно ли делать фотографии до того, как камера сфокусируется, когда **АФ-С** выбран.

Вариант		Описание
Г	[Выпускать]	Фотографии можно делать при каждом нажатии спусковой кнопки затвора (приоритет спуска).
Б	[Фокус + релиз]	Обычно приоритет отдается спуску, но если объект темный или малоконтрастный и камера находится в режиме непрерывной съемки, приоритет будет отдан фокусировке для первого снимка в каждой серии. Для остальных кадров приоритет будет отдан съемке независимо от фокуса. Это помогает гарантировать, что первый снимок в каждой серии будет в фокусе.
Ф	[Фокус]	Фотографии можно делать только тогда, когда камера находится в фокусе (приоритет фокусировки).

а2: Выбор приоритета AF-S

Гкнопкаты АМеню пользовательских настроек

Выберите, можно ли делать фотографии до того, как камера сфокусируется, когда **АФ-С** выбран.

Вариант		Описание
Г	[Выпускать]	Фотографии можно делать при каждом нажатии спусковой кнопки затвора (приоритет спуска).
Ф	[Фокус]	Фотографии можно делать только тогда, когда камера находится в фокусе (приоритет фокусировки).

а3: Отслеживание фокуса с фиксацией

Г-кнопкаты АМеню пользовательских настроек

Выберите, насколько быстро фокус будет реагировать, если что-то проходит между объектом и камерой во время съемки. **АФ-С**выбран для режима фокусировки.

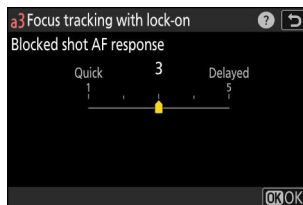

Реакция автофокусировки на заблокированный снимок

- Выбирать [5] (**Отложенный**)), чтобы сохранить фокус на исходном объекте.
- Выбирать [1] (**Быстрый**)), чтобы было легче переключать фокус на объекты, пересекающие поле зрения.
- Независимо от выбранного параметра, функция блокировки автофокусировки в режиме [3] когда [3] **Отслеживание**] выбрано для режима зоны АФ.
- Если [Автоматический выбор зоны АФ] выбрано для режима зоны АФ, реакция заблокированной автофокусировки будет работать в режиме [3] когда [2] или [1] выбран.

а4: Используемые точки фокусировки

Гкнопкаты АМеню пользовательских настроек

Выберите количество точек фокусировки, доступных для выбора точки фокусировки вручную, если выбран вариант, отличный от [

Автоматический выбор зоны АФ] выбрано для режима зоны АФ.

	Вариант	Описание
4	[Все точки]	Можно выбрать любую точку фокусировки, доступную в текущем режиме зоны АФ. Количество доступных точек зависит от режима зоны автофокусировки.
5	[Чередование точек]	Количество доступных точек фокусировки сокращается до одной четверти от доступного, если [Все точки] выбран. Используйте для быстрого выбора точки фокусировки. Количество баллов, доступных для [Точный автофокус] не затронуто.

а5: Сохранение точек по ориентации

Г-кнопкаты АМеню пользовательских настроек

Выберите, можно ли выбрать отдельные точки фокусировки для «широкой» (альбомной) ориентации, для «высокой» (портретной) ориентации с поворотом камеры на 90° по часовой стрелке и для «высокой» ориентации с поворотом камеры на 90° против часовой стрелки.

- Выбирать [Выключенный], чтобы использовать одну и ту же точку фокусировки независимо от ориентации камеры.

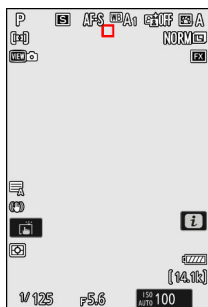
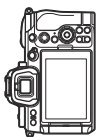

Камера повернута на 90° в противоположную сторону.
по часовой стрелке

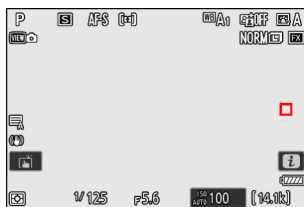

Альбомная (широкая) ориентация

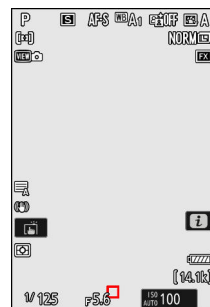

Камера повернута на 90° по часовой стрелке

- Выбирать [Точка фокусировки], чтобы включить отдельный выбор точки фокусировки. Чтобы включить раздельный выбор точки фокусировки и режима зоны АФ, выберите [Точка фокусировки и режим зоны АФ].

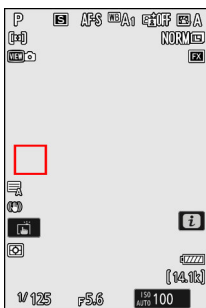

Камера повернута на 90° в противоположную сторону.
по часовой стрелке

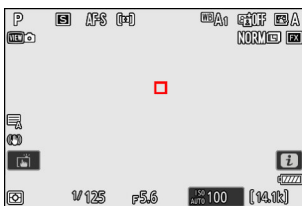

Альбомная (широкая) ориентация

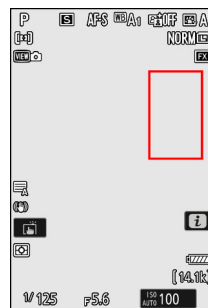

Камера повернута на 90° по часовой стрелке

а6: Активация автофокусировки

Г кнопки А Меню пользовательских настроек

Выберите, можно ли использовать спусковую кнопку затвора для фокусировки.

Вариант	Описание
[Затвор/АФ-ВКЛ.]	Фотокамера фокусируется при нажатии спусковой кнопки затвора наполовину.
[Только АФ-ВКЛ.]	Фотокамера не фокусируется при нажатии спусковой кнопки затвора наполовину.

- Выделение [Только АФ-ВКЛ.] и нажав 2 отображает [Выпуск не в фокусе] параметры.

Вариант	Описание
[Давать возможность]	Фотографии можно делать при каждом нажатии спусковой кнопки затвора (приоритет спуска).
[Запрещать]	<ul style="list-style-type: none">• Фотографии можно делать только тогда, когда камера находится в фокусе (приоритет фокусировки).• Сфокусируйтесь с помощью АФ-ВКЛ. кнопку или другие элементы управления, которым назначена функция АФ-ОН.

Д Внимание: «Точная АФ»

Если [Точный автофокус] выбрано для режима зоны АФ с помощью пользовательской настройки а6 [Активация АФ] установлен на [Только АФ-ОН] и [Запрещать] выбрано для [Выпуск не в фокусе], затвор можно спустить независимо от того, находится ли объект в фокусе.

а7: Постоянство точки фокусировки

Г Кнопкаты А Меню пользовательских настроек

Выберите, будет ли точка фокусировки, выбранная фотокамерой, продолжать использоваться после изменения режимов зоны автофокусировки с помощью элемента управления, на который из [Режим зоны АФ] или [Режим зоны АФ + АФ-ОН] было назначено с помощью пользовательской настройки f2 [Пользовательское управление (стрельба)]. Это применимо только в том случае, если вы меняете режимы зоны АФ во время фокусировки с наполовину нажатой спусковой кнопкой затвора.

Вариант	Описание
[Авто]	Точка фокусировки, выбранная камерой последней перед переключением режимов зоны АФ, остается в силе.
[Выключенный]	Точка фокусировки, выбранная пользователем последней, восстанавливается.

- Сохранение точки фокусировки применяется, если при нажатом элементе управления вы переключаетесь из режима зоны автофокусировки, например [Автоматический выбор зоны АФ], в котором точка фокусировки выбирается автоматически, до режима, в котором точка фокусировки выбирается вручную.

а8: Ограничение выбора режима зоны автофокусировки

Г кнопки А Меню пользовательских настроек

Выберите режимы зоны автофокусировки, которые можно выбрать, поворачивая вспомогательный диск управления, одновременно нажимая элемент управления, к которому относится [Режим фокусировки/режим зоны АФ] было назначено с помощью пользовательской настройки f2 [Пользовательское управление (стрельба)].

- Выделите параметры и нажмите **Д** или **2** выбрать (M) или снимите выделение (Y).

Режимы, отмеченные галочкой (M) доступны для выбора с помощью вспомогательного диска управления.

- Для завершения операции нажмите **Г**.

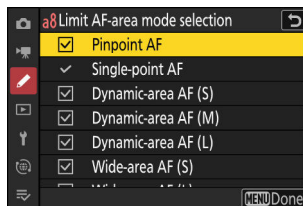

а9: Обход точки фокусировки

Г кнопки А Меню пользовательских настроек

Выберите, будет ли выбор точки фокусировки «перетекать» от одного края дисплея к другому. Если **[НА]** выбрано, выбор точки фокусировки будет «закручиваться» сверху вниз, снизу вверх, справа налево и слева направо, так что, например, нажатие2когда точка фокусировки на правом краю дисплея выделена, выбирается соответствующая точка на левом краю.

а10: Отображение точки фокусировки

Г кнопки АМеню пользовательских настроек

Выберите один из вариантов отображения точки фокусировки ниже.

Режим ручной фокусировки

Вариант	Описание
[НА]	Точка фокусировки всегда отображается в режиме ручной фокусировки.
[выключенный]	Точка фокусировки отображается только во время выбора точки фокусировки.

Помощник динамической автофокусировки

Выберите, будут ли выбранная точка фокусировки и окружающие точки фокусировки отображаться в режиме автофокусировки с динамической областью.

Вариант	Описание
[НА]	Отображение выбранной точки фокусировки и окружающих точек фокусировки.
[выключенный]	Отображать только выбранную точку фокусировки.

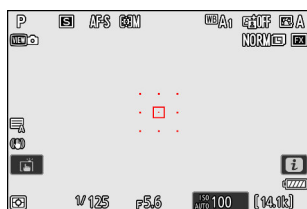

[НА] ((Динамическая зона АФ (М)))

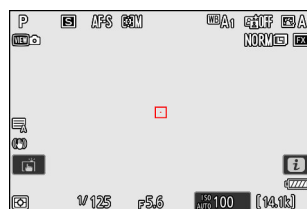

[выключенный]

Дисплей фокусировки AF-C

Выберите, будет ли точка фокусировки менять цвет, когда объект находится в фокусе в режиме фокусировки **AF-C**.

Вариант	Описание
[НА]	Точка фокусировки отображается зеленым цветом, когда камера определяет, что объект находится в фокусе.
[выключенный]	Активная точка фокусировки всегда отображается красным или желтым цветом, независимо от того, находится ли камера в фокусе.

Цвет точки фокусировки 3D-слежения

Цвет точки фокусировки, отображаемый, когда [3D-трекинг] выбрано для режима зоны AF, можно выбрать из [Белый] и [Красный].

а11: Встроенная вспомогательная подсветка АФ

Г кнопки А Меню пользовательских настроек

Выберите, будет ли включаться встроенная вспомогательная подсветка АФ для облегчения фокусировки в режиме фото при плохом освещении.

Вариант	Описание
[НА]	В режиме фото подсветка загорается по мере необходимости, когда АФ-Свыбран для режима фокусировки.
[ВЫКЛЮЧЕННЫЙ]	Подсветка не загорается, помогая фокусировке. Камера может не сфокусироваться при плохом освещении.

Д Вспомогательная подсветка АФ

- Вспомогательная подсветка АФ имеет дальность действия около 1–3 м (от 3 футов 4 дюймов до 9 футов 10 дюймов).
- При использовании осветителя снимайте бленды с линз.
- Не загораживайте вспомогательную подсветку АФ, пока она горит.

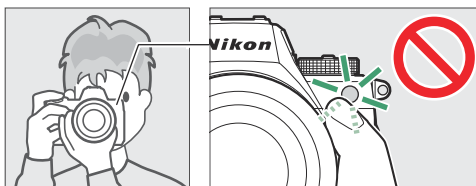

- Некоторые объективы могут блокировать свет вспомогательной подсветки АФ на некоторых или всех дистанциях фокусировки. Информацию об этих ограничениях можно получить в Центре загрузки Nikon. <https://downloadcenter.nikonimglib.com/>

а12: Пиковая фокусировка

Г кнопки А Меню пользовательских настроек

Если в режиме ручной фокусировки включена функция фокусировки, объекты, находящиеся в фокусе, обозначаются на дисплее цветными контурами. Вы можете выбрать цвет.

Дисплей фокусировки и пиков

Выбирать [НА], чтобы включить функцию фокусировки.

Чувствительность фокуса и пика

Выберите чувствительность фокусировки из [3 (высокая чувствительность)], [2 (стандарт)], и [1 (низкая чувствительность)]. Чем выше значение, тем большая глубина будет отображаться в фокусе.

Фокус-выделение Цвет выделения

Выберите цвет выделения.

а13: Скорость выбора точки фокусировки

Г кнопки А Меню пользовательских настроек

Скорость, с которой фотокамера переключает точки фокусировки при нажатии мультиселектора или субселектора, можно выбрать из [**Низкий**], [**Нормальный**], и [**Высокий**].

а14: Кольцо ручной фокусировки в режиме AF

Г кнопки А Меню пользовательских настроек

Этот товар доступен только с совместимыми объективами. Используйте его, чтобы выбрать, можно ли использовать кольцо фокусировки объектива для ручной фокусировки в режиме автофокусировки.

Вариант	Описание
[НА]	Автофокусировку можно отключить, повернув кольцо фокусировки объектива (автофокусировка с ручной регулировкой). Кольцо фокусировки можно использовать для ручной фокусировки, пока спусковая кнопка затвора нажата наполовину. Чтобы выполнить повторную фокусировку с помощью автофокусировки, уберите палец со спусковой кнопки затвора, а затем снова нажмите ее наполовину.
[выключенный]	Кольцо фокусировки объектива нельзя использовать для ручной фокусировки в режиме автофокусировки.

b1: Значение шага чувствительности ISO

Г кнопки А Меню пользовательских настроек

Выберите, будут ли изменения чувствительности ISO производиться с шагом $\frac{1}{3}$ или 1 EV. Если значение, выбранное в данный момент для чувствительности ISO, недоступно при выбранной настройке, чувствительность ISO будет установлена на ближайшее доступное значение.

b2: Шаги EV для управления экспозицией

Г кнопки А Меню пользовательских настроек

Выберите шаг, используемый для регулировки выдержки, диафрагмы, брекетинга, а также компенсации экспозиции и вспышки.

- Если [1 EV (комп. 1/3 EV)] выбрано, изменения выдержки, диафрагмы и брекетинга будут производиться с шагом 1 EV, а изменения экспозиции и компенсации вспышки — с шагом $\frac{1}{3}$ EV.

в3: Простая компенсация экспозиции

Г кнопки А Меню пользовательских настроек

Выберите, будет ли ЭКнопка необходима для компенсации экспозиции в режиме фото.

Вариант	Описание
[Вкл. (Автоматический сброс)]	Для настройки компенсации экспозиции необходим только диск управления. Настройка, выбранная с помощью диска управления, сбрасывается при выключении камеры или истечении таймера режима ожидания.
[На]	Для настройки компенсации экспозиции необходим только диск управления. Компенсация экспозиции не сбрасывается при выключении камеры или истечении таймера режима ожидания.
[Выключенный]	Компенсация экспозиции устанавливается нажатием кнопки ЭКнопку и вращая диск управления.

- Эта опция действует в режимах П, С, А, иб. Простая компенсация экспозиции недоступна в режиме М.
- Используемый диск управления зависит от режима.

b4: Матричный замер, распознавание лиц

Г кнопки А Меню пользовательских настроек

Выберите, регулируется ли экспозиция для лиц людей на портретах, обнаруженных камерой, когда [**Матричный замер**] выбран.

Вариант	Описание
[НА]	Камера регулирует экспозицию лиц.
(ВЫКЛЮЧЕННЫЙ)	Экспозиция не регулируется в зависимости от того, были ли обнаружены лица.

б5: Центровзвешенная область

Г кнопки А Меню пользовательских настроек

Когда [Центровзвешенный замер] выбрано, фотокамера при настройке экспозиции присваивает наибольший вес области в центре экрана съемки.

Вариант		Описание
Р	[Маленький]	Камера присваивает наибольший вес площади, эквивалентной кругу диаметром 8 мм.
С	[Стандартный]	Камера присваивает наибольший вес площади, эквивалентной кругу диаметром 12 мм.
Т	[Средний]	Взвешивание основано на среднем значении всего кадра.

б6: Точная настройка оптимальной экспозиции

Г кнопки А Меню пользовательских настроек

Используйте эту опцию для точной настройки значения экспозиции, выбранного камерой; Экспозицию можно точно настроить отдельно для каждого метода замера экспозиции. Экспозицию можно увеличить для более ярких экспозиций или уменьшить для более темных в диапазоне от +1 до -1 EV с шагом $\frac{1}{3}$ EV. Значение по умолчанию — ноль.

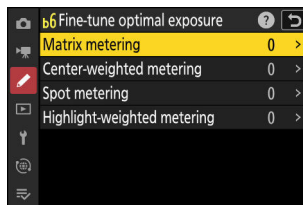

Д Точная настройка экспозиции

Независимо от параметра, выбранного для пользовательской настройки б6 [Точная настройка оптимальной экспозиции], значок компенсации экспозиции (E) не будет отображаться. Единственный способ определить, насколько была изменена экспозиция, — это просмотреть величину в меню тонкой настройки пользовательской настройки б6.

b7: Сохранить опыт. Когда изменения

Г кнопки А Меню пользовательских настроек

Когда **[ВЫКЛЮЧЕННЫЙ]** выбран для **[Настройки чувствительности ISO]** > **[Автоматическое управление чувствительностью ISO]** в меню фотосъемки в режиме М, такие действия, как переключение на объектив с другим диапазоном диафрагмы, могут привести к непреднамеренному изменению диафрагмы. Если вариант, отличный от **[Поддержание экспозиции выключено]** выбран для **[Держите опыт. когда f/ изменится]**, камера отрегулирует выдержку или чувствительность ISO, чтобы сохранить текущую величину экспозиции.

- Другие случаи, когда настройки могут быть автоматически скорректированы для поддержания экспозиции, включают:
 - объективы с разной максимальной светосилой при минимальном и максимальном увеличении увеличивают или уменьшают масштаб, или
 - расстояние фокусировки меняется при прикреплении микролинзы.
- Настройку, настроенную для сохранения экспозиции при изменении диафрагмы, можно выбрать из **[Скорость затвора]** и **[Чувствительность ISO]**. Выбирать **[Поддержание экспозиции выключено]**, чтобы отключить эту функцию. В зависимости
- от объектива камера может не поддерживать текущую экспозицию при некоторых настройках. Во время видеозаписи
- поддержание экспозиции недоступно.

c1: Спусковая кнопка затвора AE-L

Г кнопки АМеню пользовательских настроек

Выберите, будет ли блокироваться экспозиция при нажатии спусковой кнопки затвора.

Вариант		Описание
О	[Вкл. (полунажатие)]	Нажатие спусковой кнопки затвора наполовину блокирует экспозицию.
П	[Вкл. (серийный режим)]	Экспозиция блокируется только тогда, когда спусковая кнопка затвора нажата до конца.
	[Выключенный]	Нажатие спусковой кнопки затвора не блокирует экспозицию.

с2: Автоспуск

Г кнопки А Меню пользовательских настроек

Выберите длительность задержки спуска затвора, количество сделанных кадров и интервал между кадрами в режиме автоспуска.

Вариант	Описание
[Задержка автоспуска]	Выберите длительность задержки спуска затвора.
[Количество выстрелов]	Нажимать 1 и 3 выбирать количество снимков, сделанных при каждом нажатии спусковой кнопки затвора; выберите одно из значений от 1 до 9.
[Интервал между выстрелами]	Выберите интервал между кадрами, когда [Количество выстрелов] больше 1.

с3: Задержка выключения питания

Г кнопки А Меню пользовательских настроек

Выберите, как долго будут оставаться включенными дисплеи и как долго камера будет ждать, прежде чем вернуться из режима просмотра изображения в режим съемки, когда не выполняются никакие операции.

- Более длительные задержки отключения питания сокращают срок службы батареи.

Вариант	Описание
[Воспроизведение]	Выберите, как долго монитор или видеоискатель будут выключаться после начала воспроизведения.
[Меню]	Выберите, как долго монитор или видеоискатель будут выключаться после отображения меню.
[Обзор фотографий]	Выберите, как долго камера будет ждать возврата к экрану съемки после начала просмотра снимка, когда [На] или [Вкл. (только монитор)] выбран для [Обзор фотографий] в меню воспроизведения.
[Таймер режима ожидания]	Выберите, как долго индикаторы экспозиции на панели управления, мониторе и видеоискателе будут оставаться включенными после активации режима съемки. <ul style="list-style-type: none">• Монитор и видеоискатель тускнеют за несколько секунд до истечения таймера режима ожидания.• Если [10 с] выбрано, таймер продлится до 20 секунд, пока отображается меню.

d1: Скорость съемки в режиме CL

Г кнопки A Меню пользовательских настроек

Выберите скорость продвижения кадра для режима медленной непрерывной съемки; варианты варьируются от 1 до 7 кадров в секунду.

d2: Максимальное количество выстрелов за серию

Г кнопки А Меню пользовательских настроек

Максимальное количество снимков, которое можно сделать за одну серию в режимах непрерывной съемки, можно установить на «∞» (без ограничений) или на любое значение от 1 до 200.

- Максимальное количество снимков зафиксировано на уровне 200, даже если выбрано «∞» (без ограничения) при настройке, отличной от [**Электронный затвор**] установлено для пользовательской настройки d6 [**Тип затвора**].
- Никаких ограничений на количество снимков, которые можно сделать за одну серию, не установлено, если в режиме выдержка установлена на 1 с или длиннее. **СилиМ**.

Д Буфер памяти

Пользовательская настройка d2 [**Максимальное количество выстрелов в очереди**] используется для выбора количества кадров, которые можно сделать за одну серию. Количество снимков, которое можно сделать до заполнения буфера памяти и замедления съемки, зависит от качества изображения и других настроек. Когда буфер заполнится, камера отобразит «000 p.» и скорость продвижения кадров упадет.

d3: Параметры захвата предварительной версии

Г кнопки А Меню пользовательских настроек

Выберите продолжительность серии, записываемой из конца буфера памяти, когда спусковая кнопка затвора нажата до конца, и максимальную длину серии, записываемой при полном нажатии спусковой кнопки затвора, в режиме высокоскоростной съемки +.

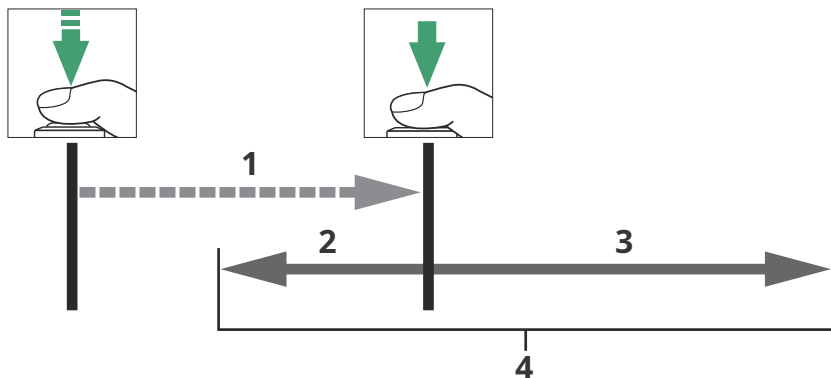

1 Предварительная версия режима ожидания захвата (максимум 90 с)

2 Часть буфера, записанная на карту памяти при освобождении ([Предварительный выпускить взрыв])

3 Фотографии сделаны после релиза ([Пост-релизный взрыв])

4 Полный высокоскоростной взрыв

Вариант	Описание
[Предварительная версия]	<p>Если вариант, отличный от [Никто] выбрано, камера будет буферизовать кадры, пока спусковая кнопка затвора нажата наполовину, но только те кадры, которые будут добавлены в буфер в конечном <i>n</i>секунды, где <i>n</i>значение, выбранное для [Предварительная версия], будет записано на карту памяти при нажатии спусковой кнопки затвора до конца («Предварительная съемка»).</p> <ul style="list-style-type: none"> • Если интервал между нажатием спусковой кнопки затвора наполовину и ее нажатием до конца короче выбранного времени, будут записаны только кадры, сохраненные в буфере во время нажатия кнопки наполовину.
[Пост-релизный взрыв]	<p>Выберите максимальную продолжительность времени, в течение которого камера будет продолжать делать снимки после полного нажатия спусковой кнопки затвора: [1 с], [2 с], [3 с], или [Макс.]. Съемка может продолжаться примерно до 4 с, если [Макс.] выбран.</p>

АДаЗначок появляется на дисплее съемки, когда выбрана опция, отличная от **[Никто]** выбран для **[Предварительная версия]**. Пока спусковая кнопка затвора нажата наполовину, загорается зеленая точка (Я)появится на значке, показывая, что буферизация выполняется.

- Если спусковая кнопка затвора нажата наполовину и удерживается более около 90 секунд,изменится наСи предварительная версия Capture будет отменена. Предварительная серия не будет записана, если спусковая кнопка затвора будет нажата до конца, пока Сотображается. Предварительную съемку можно возобновить, подняв палец со спусковой кнопки затвора, а затем снова нажав ее наполовину.
- The ДаЗначок начнет мигать за 30 секунд до отмены предварительной съемки.



d4: Синхронизация. Параметры режима выпуска

Г кнопки А Меню пользовательских настроек

Выберите, будут ли затворы на удаленных камерах синхронизироваться со затвором на главной камере при использовании дополнительного беспроводного пульта дистанционного управления или **[Подключайтесь к другим камерам]** в меню сети.

- Для получения информации о синхронизированном выпуске используйте **[Подключайтесь к другим камерам]** в сетевом меню см. раздел «Синхронизированный выпуск» ([0380](#)) в главе «Подключение к другим камерам».

d5: Режим задержки экспозиции

Г кнопки А Меню пользовательских настроек

В ситуациях, когда малейшее движение камеры может привести к размытию изображения, спуск затвора можно задержать примерно на 0,2–3 секунды после нажатия спусковой кнопки затвора.

- АяЗначок появляется на дисплее съемки, когда выбрана опция, отличная от [**Выключенный**] выбран.

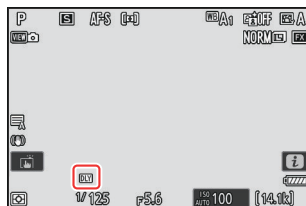

d6: Тип затвора

Г кнопки А Меню пользовательских настроек

Выберите тип затвора, используемый для фотографий.

	Вариант	Описание
6	[Авто]	Фотокамера автоматически переключает тип затвора на механический затвор или электронный затвор с передней шторкой в зависимости от выдержки. Электронный затвор по передней шторке используется для уменьшения размытости, вызванной сотрясением камеры при длительной выдержке.
7	[Механический затвор]	Для всех фотографий камера использует механический затвор.
в	[Электронная передняя шторка]	Для всех фотографий камера использует электронную переднюю шторку затвора.
с	[Электронный затвор]	Для всех фотографий камера использует электронный затвор.

Д «Механический затвор»

[Механический затвор] недоступен для некоторых объективов.

Д «Электронная передняя шторка»

Самая короткая выдержка доступна, когда [Электронная передняя шторка] выбрано равно $\frac{1}{2000}$ с.

Д «Электронный затвор»

Когда [Электронный затвор], пользовательская настройка e1 [Скорость синхронизации вспышки] невозможно установить.

d7: Расширенная выдержка (M)

Г кнопки А Меню пользовательских настроек

Расширьте диапазон выдержек, доступных в режиме **M**; самая длинная выдержка, доступная, когда **[НА]** составляет 900 с (15 минут). Увеличенную выдержку можно использовать для снимков ночного неба и других изображений с длинной выдержкой.

- Когда **[НА]** выбрано, оставшееся время текущей экспозиции будет отображаться на панели управления при выдержках длиннее 30 с.
- При выдержках длиннее 1 с выдержка, отображаемая фотокамерой, может отличаться от фактического времени экспозиции. Например, фактическое время экспозиции при выдержках 15 и 30 секунд составляет соответственно 16 и 32 секунды. Время экспозиции снова будет соответствовать выбранной выдержке при выдержках 60 секунд и медленнее.

d8: Ограничить выбираемую область изображения

Г кнопки А Меню пользовательских настроек

Выберите параметры, доступ к которым можно получить, повернув диск управления вправо или при нажатии элемента управления, которому назначена область изображения.

- Выделите параметры и нажмите **Д** или **2** **Выбрать (M)** или снимите выделение (**V**). Режимы, отмеченные галочкой (**M**) доступны для выбора с помощью дисков управления.
- Для завершения операции нажмите **Г**.

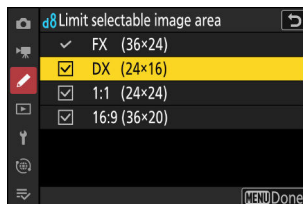

d9: Последовательность номеров файлов

Г кнопки А Меню пользовательских настроек

Выберите вариант нумерации файлов.

Вариант	Описание
[На]	При создании новой папки или вставке новой карты памяти нумерация файлов продолжается с последнего использованного номера. Это упрощает управление файлами, сводя к минимуму появление повторяющихся имен файлов при использовании нескольких карт.
[Выключенный]	При создании новой папки или установке новой карты памяти нумерация файлов начинается заново с 0001. Если текущая папка уже содержит изображения, нумерация файлов будет продолжаться с самого высокого номера файла в текущей папке. Если вы выберете [Выключенный] после выбора [На] , камера сохранит текущий номер файла. В следующий раз нумерация файлов возобновится с ранее сохраненного значения [На] выбран.
[Перезагрузить]	Сброс нумерации файлов для [На] . Если текущая папка пуста, нумерация файлов возобновляется с 0001 после следующего снимка. Если текущая папка содержит изображения, следующему сделанному снимку будет присвоен номер файла путем добавления единицы к наибольшему номеру файла в текущей папке.

Д Последовательность номеров файлов

- Если снимок сделан, когда текущая папка содержит снимок с номером 9999, будет создана новая папка, и нумерация файлов возобновится с 0001.
- Когда текущий номер папки достигнет 999, камера больше не сможет создавать новые папки, и спуск затвора будет отключен, если:
 - текущая папка содержит 5000 изображений (кроме того, запись видео будет отключена, если камера посчитает, что количество файлов, необходимых для записи видео максимальной длины, приведет к тому, что в папке будет более 5000 файлов), или
 - текущая папка содержит картинку с номером 9999 (кроме того, запись видео будет отключена, если камера посчитает, что количество файлов, необходимых для записи видео максимальной длины, приведет к файлу с номером более 9999).

Чтобы возобновить съемку, выберите **[Перезагрузить]** для пользовательской настройки d9 **[Последовательность номеров файлов]**, а затем либо отформатируйте текущую карту памяти, либо вставьте новую карту памяти.

Д Нумерация папок

- Если снимок сделан, когда текущая папка содержит 5000 снимков или снимок с номером 9999, будет создана новая папка и выбрана в качестве текущей папки.
- Новой папке присваивается номер, на единицу превышающий номер текущей папки. Если папка с таким номером уже существует, новой папке будет присвоен наименьший доступный номер папки.

d10: Режим просмотра (Уровень фото)

Г кнопки А Меню пользовательских настроек

Выберите, будет ли камера корректировать предварительный просмотр в видоискателе или на мониторе, чтобы отобразить, как настройки съемки повлияют на оттенок и яркость конечного изображения. Независимо от выбранного варианта, эффекты настроек камеры всегда видны в режиме видео.

Вариант	Описание
В [Показать эффекты настроек]	<p>Эффекты баланса белого, Picture Control, компенсации экспозиции и других настроек, влияющих на цвет и экспозицию, видны на экране съемки. Прессование 2 когда [Показать эффекты настроек] выделен, отображается [Всегда] и [Только когда вспышка не используется] параметры.</p> <ul style="list-style-type: none">• [Всегда]: Эффект настроек также виден, когда вспышка прикреплена и готова к срабатыванию.<ul style="list-style-type: none">- Эту настройку рекомендуется использовать, когда дисплей используется для регулировки экспозиции фона.- Основной объект может выглядеть темным на экране съемки.- Яркость сцены, отображаемой на экране съемки, может отличаться от яркости реального объекта, если для режима управления вспышкой выбрано значение TTL с помощью [НА] выбрано для [Настройки чувствительности ISO] > [Автоматическое управление чувствительностью ISO] в меню фотосъемки. [Только когда вспышка не используется]: Яркость дисплея регулируется для удобства просмотра (согласно [Отрегулируйте для удобства просмотра]), когда вспышка прикреплена и готова к срабатыванию. Влияние настроек на цвета видно независимо. В появится на дисплее съемки.•

Вариант	Описание
Вт [Отрегулируйте для удобства просмотра]	<p>Эффекты изменений таких настроек, как баланс белого, Picture Control и компенсация экспозиции, не видны на экране съемки. Прессование 2 когда [Отрегулируйте для удобства просмотра] выделен, отображается [Авто] и [Обычай] параметры.</p> <ul style="list-style-type: none"> • [Авто]: цвет, яркость и другие настройки настраиваются для удобства просмотра, что упрощает компоновку изображений и выполнение других задач. • [Обычай]: Нажимать 2 вносить индивидуальные коррективы в [Баланс белого], [Установить контроль изображения], и [Сделайте тени ярче]. <p>- [Баланс белого]: выберите из [Предварительный просмотр текущих настроек], [Авто], и [Выберите цветовую температуру]. Выбирать [Выберите цветовую температуру], чтобы выбрать цветовую температуру для дисплея съемки.</p> <p>- [Установить контроль изображения]: выберите из [Предварительный просмотр текущих настроек] и [Отрегулируйте для удобства просмотра].</p> <p>- [Сделайте тени ярче]: выберите, будет ли камера осветлять тени (темные области) на дисплее и если да, то насколько сильно; доступные варианты [Выключенный], [+1], [+2], и [+3]. Чем выше значение, тем сильнее эффект.</p> <ul style="list-style-type: none"> • Вт появится на дисплее съемки.

d11: Вид на звездный свет (Фото ур.)

Г кнопки А Меню пользовательских настроек

Выбирать [НА] для увеличения яркости дисплея для облегчения просмотра в темноте (вид звездного света). Обратите внимание, что при включении режима звездного света изображение может слегка дергаться.

d12: Теплые цвета дисплея

Г кнопки А Меню пользовательских настроек

Используйте более теплые цвета с пониженной яркостью на экранах съемки, меню и/или просмотра. Это облегчает просмотр дисплеев с помощью зрения, адаптированного к темноте во время астрономической фотографии и тому подобного.

Вариант	Описание
[Варианты теплого цвета дисплея]	<p>Выберите один из следующих вариантов.</p> <ul style="list-style-type: none">• [Режим 1]: используйте более теплые цвета на экранах съемки, меню и просмотра.• [Режим 2]: использование более теплых цветов при отображении меню. Более теплые цвета также используются для значков и другой информации на дисплеях съемки и просмотра, но не для просмотра через объектив или содержания самих снимков.• [Выключенный]: Теплые цвета не используются.
[Яркость теплого цвета дисплея]	<p>Нажимать 1 или 3 для регулировки яркости дисплея в теплых цветах. Выбирайте более высокие значения для увеличения яркости, более низкие значения для уменьшения яркости.</p>

d13: Подсветка ЖК-дисплея

Г кнопки А Меню пользовательских настроек

Выберите, когда загорается подсветка панели управления.

- Если **[ВЫКЛЮЧЕННЫЙ]** выбрано, подсветка будет гореть только тогда, когда кнопка нажата. Подсветка выключается при нажатии спусковой кнопки затвора.
- Если **[НА]** выбрано, подсветка будет гореть, пока активен таймер режима ожидания. Обратите внимание, что это увеличивает расход заряда аккумулятора. Подсветка выключится, пока нажата спусковая кнопка затвора, но включится снова, когда кнопка будет отпущена.

d14: просмотр всего в непрерывном режиме

Г кнопки А Меню пользовательских настроек

Если **[ВЫКЛЮЧЕННЫЙ]** выбрано, во время серийной фотосъемки дисплей гаснет.

d15: Индикатор времени выпуска

Г кнопки А Меню пользовательских настроек

Отрегулируйте настройки, связанные с реакцией дисплея на спуск затвора.

Вариант	Описание
[Тип индикатора]	<ul style="list-style-type: none">• Выберите, как дисплей будет реагировать на спуск затвора.<ul style="list-style-type: none">- [Тип А]: Дисплей гаснет при спуске затвора. Это облегчает отслеживание объекта во время панорамной съемки.- [Тип Б]: при спуске затвора сверху, снизу и по бокам кадра появляются границы.- [Тип С]: при спуске затвора по бокам кадра появляются границы.- [Выключенный]: Индикатор времени спуска не отображается при спуске затвора.• Обратите внимание, что независимо от выбранного параметра индикаторы времени срабатывания затвора не отображаются при длительной выдержке.
[Задержка автоматического восстановления типа А]	<p>Выберите выдержку, при которой камера переключается в режим [Тип А] когда опция, отличная от [Тип А] выбран для [Тип индикатора].</p> <ul style="list-style-type: none">• Эта опция действует в режимах С и М.• Если снимки сделаны с выдержкой, равной или меньшей значению, выбранному для [Задержка автоматического восстановления типа А], дисплей погаснет, указывая на то, что затвор был спущен.• [Тип А] облегчает отслеживание объекта во время панорамной съемки.

d16: Рамка изображения

Г кнопки А Меню пользовательских настроек

Выбирать **[ВЫКЛЮЧЕННЫЙ]**, чтобы скрыть белую рамку вокруг изображений съемки на мониторе и в видоискателе.

d17: Тип сетки

Г кнопки А Меню пользовательских настроек

Выберите сетку кадрирования для отображения съемки. Выбранную сетку можно отобразить, поставив галочку (М) рядом с в списке пользовательских настроек d19 [Пользовательский дисплей для съемки на мониторе] ([0642](#)) или d20 [Пользовательский дисплей съемки в видоискателе] ([0644](#)).

d18: Тип виртуального горизонта

Г кнопки А Меню пользовательских настроек

Выберите виртуальный горизонт для отображения съемки. Выбранный виртуальный горизонт можно отобразить, установив флажок (М) рядом с Дв в списке пользовательских настроек d19 [Пользовательский дисплей для съемки на мониторе] (0642) или d20 [Пользовательский дисплей съемки в видискателе] (0644).

- [Тип А]: Большой индикатор, показывающий крен и шаг, заполняет дисплей.

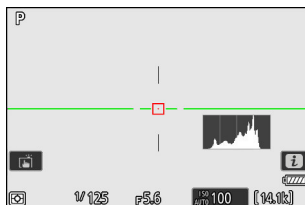

- [Тип Б]: индикатор крена появляется в нижней части дисплея, а индикатор наклона — у его правого края.

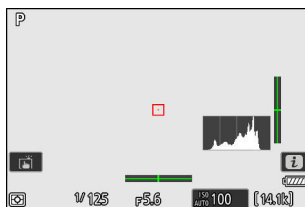

* Индикаторы отображаются зеленым цветом, когда камера находится в горизонтальном положении.

Рулон

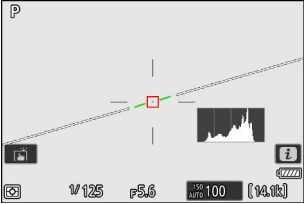
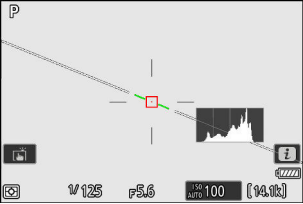
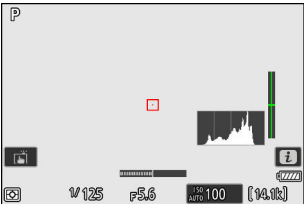
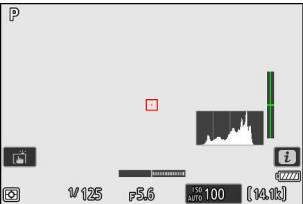
Вариант	Камера повернута по часовой стрелке	Камера повернута против часовой стрелки
[Тип А]	 <p>The diagram shows a camera rotated clockwise. A dashed line representing the virtual horizon is tilted upwards from left to right. A red square is positioned at the center of the frame, and a green line passes through it, perpendicular to the dashed horizon line. The camera's LCD screen displays a histogram and technical data: P, 1/125, F5.6, 150 AUTO 100, and (14.1k).</p>	 <p>The diagram shows a camera rotated counter-clockwise. A dashed line representing the virtual horizon is tilted downwards from left to right. A red square is positioned at the center of the frame, and a green line passes through it, perpendicular to the dashed horizon line. The camera's LCD screen displays a histogram and technical data: P, 1/125, F5.6, 150 AUTO 100, and (14.1k).</p>
[Тип Б]	 <p>The diagram shows a camera rotated clockwise. A dashed line representing the virtual horizon is tilted upwards from left to right. A red square is positioned at the center of the frame, and a vertical green line passes through it. The camera's LCD screen displays a histogram and technical data: P, 1/125, F5.6, 150 AUTO 100, and (14.1k).</p>	 <p>The diagram shows a camera rotated counter-clockwise. A dashed line representing the virtual horizon is tilted downwards from left to right. A red square is positioned at the center of the frame, and a vertical green line passes through it. The camera's LCD screen displays a histogram and technical data: P, 1/125, F5.6, 150 AUTO 100, and (14.1k).</p>

Подача

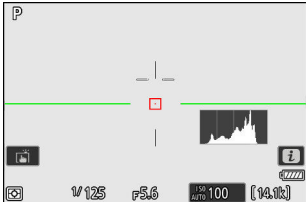
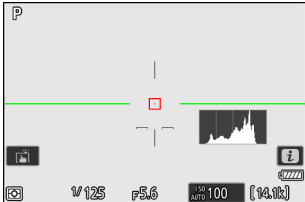
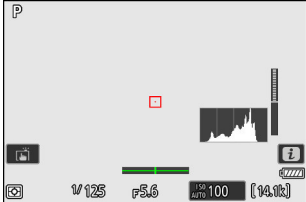
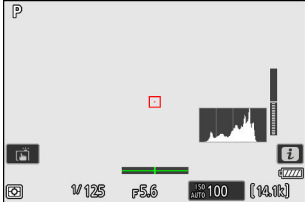
Вариант	Камера наклонена вперед	Камера наклонена назад
[Тип А]	 <p>The diagram shows a camera tilted forward. A horizontal green line represents the virtual horizon, which is positioned below the camera's optical axis. A red square indicates the center of the frame. A histogram is visible in the bottom right corner of the viewfinder.</p>	 <p>The diagram shows a camera tilted backward. A horizontal green line represents the virtual horizon, which is positioned above the camera's optical axis. A red square indicates the center of the frame. A histogram is visible in the bottom right corner of the viewfinder.</p>
[Тип Б]	 <p>The diagram shows a camera tilted forward. A horizontal green line represents the virtual horizon, which is positioned below the camera's optical axis. A red square indicates the center of the frame. A histogram is visible in the bottom right corner of the viewfinder.</p>	 <p>The diagram shows a camera tilted backward. A horizontal green line represents the virtual horizon, which is positioned above the camera's optical axis. A red square indicates the center of the frame. A histogram is visible in the bottom right corner of the viewfinder.</p>

Д Отображение виртуального горизонта

Обратите внимание, что отображение может быть неточным, если камера наклонена под острым углом вперед или назад. Камера не будет отображать индикаторы виртуального горизонта или наклона и крена, если ее держать под углами, при которых наклон невозможно измерить.

d19: Отображение съемки на пользовательском мониторе

Г кнопки А Меню пользовательских настроек

Выберите дисплеи монитора, доступные по нажатию кнопки **ДИСП** кнопку во время съемки.

- Выделите элементы ([**Дисплей 2**] через [**Дисплей 5**]) и нажмите **Дж** выбрать (М) или снимите выделение (**У**). Отображаются только отмеченные галочкой ([**М**]) можно получить, нажав кнопку **ДИСП** кнопку во время съемки. [**Дисплей 1**] нельзя отменить (**У**).

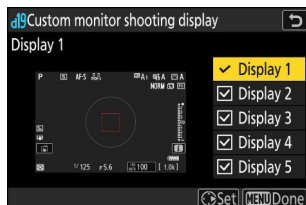

- Чтобы выбрать индикаторы, которые появляются на дисплеях [**Дисплей 1**] через [**Дисплей 4**], выделите соответствующую опцию и нажмите **2**. Затем вы можете выделить элементы и нажать **Дж** выбрать (М) или снимите выделение (**У**).



Вариант		Описание
А	[Основная информация о съемке]	Посмотрите режим съемки, выдержку, диафрагму и другую основную информацию о съемке.
Б	[Подробная информация о съемке]	Посмотрите режим фокусировки, режим зоны АФ, баланс белого и другую подробную информацию о съемке.
С	[Сенсорное управление]	Просмотр параметров, к которым можно получить доступ с помощью сенсорного управления, включая сенсорную автофокусировку иямено.
Д	[Виртуальный горизонт]	Включите виртуальный горизонт. Тип отображения можно выбрать с помощью пользовательской настройки d18 [Тип виртуального горизонта].
Э	[Гистограмма]	Включите гистограмму RGB.
б	[Рамочная сетка]	Включите сетку кадрирования. Тип отображения можно выбрать с помощью пользовательской настройки d17 [Тип сетки].
Ф	[Центральный индикатор]	Отображение перекрестия в центре кадра.

Вариант		Описание
Г	[Центровзвешенная область]	<p>Добавляйте круг диаметром 8 или 12 мм в центр экрана съемки каждый раз, когда [Центровзвешенный замер] выбран для [Измерение] в меню фотосъемки.</p> <ul style="list-style-type: none"> Размер круга зависит от параметра, выбранного для пользовательской настройки b5 [Центровзвешенная область]. Круг не отображается, когда [Средний] выбрано для пользовательской настройки b5 [Центровзвешенная область].

- [Дисплей 5] состоит исключительно из отображения информации и не подлежит настройке.
- Для завершения операции нажмите Г.

d20: Пользовательский дисплей съемки в видеоискателе

Г кнопки А Меню пользовательских настроек

Выберите дисплеи видеоискателя, доступные по нажатию кнопки **ДИСП** кнопку во время съемки.

- Выделите элементы ([**Дисплей 2**] через [**Дисплей 4**]) и нажмите **Дж** выбрать (М) или снимите выделение (У).
Отображаются только отмеченные галочкой (М) можно получить, нажав кнопку **ДИСП** кнопку во время съемки. [**Дисплей 1**] нельзя отменить (У).
- Чтобы выбрать индикаторы, которые появляются на дисплеях [**Дисплей 1**] через [**Дисплей 4**], выделите соответствующую опцию и нажмите **2**. Затем вы можете выделить элементы и нажать **Дж** выбрать (М) или снимите выделение (У). Кроме [**Сенсорное управление**], параметры такие же, как для пользовательской настройки d19 [**Пользовательский дисплей для съемки на мониторе**] ([0642](#)). Для завершения операции нажмите **Г**.
-

d21: Отображение видоискателя с высокой частотой кадров

Г кнопки А Меню пользовательских настроек

Выбирать **[НА]** для сглаживания изображения в видоискателе в соответствии с условиями съемки. Движения быстро движущихся объектов будет легче увидеть.

e1: Скорость синхронизации вспышки

Г кнопки А Меню пользовательских настроек

Выберите скорость синхронизации вспышки.

Вариант	Описание
[1/200 с (Авто FP)]	<p>Скорость синхронизации вспышки установлена на $\frac{1}{200}$ с. При использовании совместимых вспышек автоматическая высокоскоростная синхронизация FP автоматически включается при выдержках короче $\frac{1}{200}$ с.</p> <ul style="list-style-type: none">• В режимах ПиА, автоматическая высокоскоростная синхронизация FP будет активирована, если фактическая выдержка короче $\frac{1}{200}$ с. Если вспышка поддерживает автоматическую высокоскоростную синхронизацию FP, камера может выбирать выдержку до $\frac{1}{6000}$ с (или $\frac{1}{2000}$ с), если [Электронная передняя шторка] выбрано для пользовательской настройки d6 [Тип затвора]).• В режимах СиМ, пользователь может выбрать выдержку до $\frac{1}{6000}$ с при использовании вспышек, поддерживающих автоматическую высокоскоростную синхронизацию FP (или $\frac{1}{2000}$ с, если [Электронная передняя шторка] выбрано для пользовательской настройки d6 [Тип затвора]).
[1/200 с]	
[1/160 с]	
[1/125 с]	
[1/100 с]	<p>Для скорости синхронизации вспышки установлено выбранное значение, которое может составлять от $\frac{1}{200}$ до $\frac{1}{60}$ с.</p> <ul style="list-style-type: none">• Выдержка будет установлена на выбранную выдержку синхронизации вспышки в СиМ режиме, если выбрана более короткая выдержка.
[1/80 с]	
[1/60 с]	

ДВнимание: автоматическая высокоскоростная синхронизация FP

В зависимости от выдержки на снимках, сделанных с использованием автоматической высокоскоростной синхронизации FP, могут появиться горизонтальные линии, когда [1/200 с (Авто FP)] выбран. Этот эффект можно смягчить следующими способами:

- выберите более длинную выдержку или
- отрегулируйте мощность вспышки.

ДВнимание: электронный затвор

Независимо от выбранной выдержки синхронизации вспышки, самая короткая доступная выдержка будет составлять $\frac{1}{60}$ с, когда [Электронный затвор] выбрано для пользовательской настройки дБ [Тип затвора].

Совет: автоматическая высокоскоростная синхронизация FP

Автоматическая высокоскоростная синхронизация FP позволяет использовать вспышку при выдержках до $\frac{1}{8000}$ с (или $\frac{1}{2000}$ с, если [Электронная передняя шторка] выбрано для пользовательской настройки дБ [Тип затвора]). Когда [1/200 с (Авто FP)], камера автоматически включает автоматическую высокоскоростную синхронизацию FP при выдержках, которые короче скорости синхронизации вспышки. Это позволяет выбрать максимальную диафрагму для уменьшения глубины резкости, даже если объект освещен сзади при ярком солнечном свете.

e2: Скорость затвора вспышки

Г кнопки А Меню пользовательских настроек

Выберите самую длинную выдержку, доступную при включенной вспышке. ПилиА.

Независимо от настройки, выбранной для пользовательской настройки e2 [Выдержка вспышки], выдержка может достигать 30 с в режимах СиМиЛи при настройках вспышки: медленная синхронизация, медленная синхронизация по задней шторке или подавление эффекта красных глаз с медленной синхронизацией.

е3: Компенсация экспозиции. для флэша

Г кнопки А Меню пользовательских настроек

Выберите, как камера будет регулировать уровень вспышки при использовании компенсации экспозиции.

Вариант		Описание
ДаЭ	[Весь кадр]	Камера регулирует уровень вспышки и экспозицию. Это изменяет экспозицию для всего кадра.
Э	[Только фон]	Компенсация экспозиции настраивается только для фона.

е4: АвтоКонтроль чувствительности ISO

Г кнопки А Меню пользовательских настроек

Выберите, как камера будет регулировать уровень вспышки, когда включено автоматическое управление чувствительностью ISO.

Вариант		Описание
е	[Тема и предыстория]	При настройке чувствительности ISO камера учитывает как основной объект, так и фоновое освещение.
ж	[Только тема]	Чувствительность ISO настраивается только для того, чтобы обеспечить правильную экспозицию основного объекта.

е5: Моделирующая вспышка

Г кнопки А Меню пользовательских настроек

Если **[НА]** выбирается, когда фотокамера используется с дополнительной вспышкой, поддерживающей систему креативного освещения Nikon, при нажатии элемента управления, с помощью которого **[Предварительный просмотр]** было назначено с помощью пользовательской настройки f2 **[Пользовательское управление (стрельба)]** сработает моделирующая вспышка.

еб: Автоматический брекетинг (режим М)

Г кнопки А Меню пользовательских настроек

Настройки, на которые влияет брекетинг в режиме Ми **[ВЫКЛЮЧЕННЫЙ]** выбран для **[Настройки чувствительности ISO]** > **[Автоматическое управление чувствительностью ISO]** в меню фотосъемки определяются параметрами, выбранными для **[Автоматический брекетинг]** > **[Набор автоматического брекетинга]** в меню фотосъемки и параметр, выбранный для пользовательской настройки еб **[Автоматический брекетинг (режим М)]**.

Пользовательская настройка еб [Автоматический брекетинг (режим М)]		Меню фотосъемки [Автобрекетинг] > [Авто набор брекетинга]	
		Брекетинг автоэкспозиции и вспышки	Брекетинг АЭ
Ф	[Вспышка/скорость]	Выдержка и уровень вспышки	Скорость затвора
Г	[Вспышка/выдержка/диафрагма]	Выдержка, диафрагма и уровень вспышки	Скорость затвора и апертура
ЧАС	[Вспышка/диафрагма]	Диафрагма и уровень вспышки	Диафрагма
9	[Вспышка/чувствительность ISO]	Чувствительность ISO и уровень вспышки	Чувствительность ISO
Я	[Только вспышка]	Уровень вспышки	—

- Когда **[НА]** выбран для **[Настройки чувствительности ISO]** > **[Автоматическое управление чувствительностью ISO]** в меню фотосъемки камера будет изменять уровень вспышки и/или чувствительность ISO в соответствии с **[Вспышка/чувствительность ISO]**, независимо от параметра, выбранного для пользовательской настройки еб **[Автоматический брекетинг (режим М)]**.

Д Брекетинг со вспышкой

Брекетинг вспышки выполняется только с i-TTL или дА (автоматическая диафрагма) управление вспышкой.

е7: Порядок брекетинга

Г кнопки А Меню пользовательских настроек

Выберите порядок съемки снимков в программе брекетинга.

Вариант		Описание
ЧАС	[MTR > под > над]	Первым делается немодифицированный выстрел, за ним следует выстрел с наименьшим значением, а затем выстрел с самым высоким значением.
Я	[В разделе > MTR > более]	Стрельба происходит в порядке от наименьшего к наибольшему значению.

- Пользовательская настройка е7 [Порядок брекетинга] не влияет на порядок снимков, сделанных, когда [Брекетинг ADL] выбран для [Автоматический брекетинг] > [Набор автоматического брекетинга] в меню фотосъемки.

е8: Приоритет импульсной вспышки

Г кнопки А Меню пользовательских настроек

Выберите, будут ли дополнительные вспышки излучать контрольные предварительные вспышки перед каждым снимком во время серийной съемки в режиме высокоскоростной или низкоскоростной непрерывной съемки.

Вариант	Описание
С [Приоритизация скорости продвижения кадров]	Вспышка генерирует контрольную предварительную вспышку перед первым кадром в каждой последовательности и фиксирует мощность на уровне замера для остальных снимков. Скорость продвижения кадров падает меньше, чем при [Отдайте предпочтение точному управлению вспышкой] выбран. • Значок блокировки FV (p) появится на дисплее съемки во время серийной фотосъемки.
Д [Отдайте предпочтение точному управлению вспышкой]	Вспышка создает контрольную предварительную вспышку перед каждым снимком и при необходимости регулирует мощность вспышки. В некоторых случаях скорость продвижения кадров может снизиться.

Совет: режим «Непрерывная Н (расширенная)»

Независимо от параметра, выбранного для пользовательской настройки е8 [Приоритет вспышки], камера будет отдавать приоритет скорости съемки кадров, когда [Непрерывная Н (расширенная)] выбран для режима съемки.

f1: настроить Меню

Г кнопки AMеню пользовательских настроек

Выберите предметы, перечисленные в меню отображается, когда кнопка нажата в режиме фото.

- Выделите позицию в меню, нажмите Дж, и выберите нужный элемент.
- Следующие элементы могут быть назначены меню.

Вариант		0
Дж	[Выберите область изображения]	0109
Ж	[Тональный режим]	0446
8	[Качество изображения]	0111
О	[Размер изображения]	0113
Н	[Просмотр информации о карте памяти]	0657
Э	[Компенсация экспозиции]	0144
9	[Настройки чувствительности ISO]	0152
М	[Баланс белого]	0156
ЧАС	[Установить контроль изображения]	0453
Г	[Установите Picture Control (HLG)]	0455
П	[Цветовое пространство]	0456
Й	[Активный D-Lighting]	0457
Д	[Шумоподавление при длительной выдержке]	0459
Р	[Шумоподавление при высоких ISO]	0460
час	[Смягчение кожи]	0464
Я	[Баланс показов портретной ориентации]	0465

Вариант		0
Ш	[Измерение]	0471
С	[Режим вспышки]	0475
Да	[Компенсация вспышки]	0476
Д	[Опции беспроводной связи/режим вспышки]	0411
М	[Параметры групповой вспышки]	0416,0424
р	[Тестовая вспышка]	0412 ,0423
С	[Флэш-информация]	0416
Т	[Информация о радиоуправляемой вспышке]	0412
С	[Режим фокусировки]	0115
7	[Режим зоны АФ/субдж. обнаружение]	0117 ,0121
Ты	[Снижение вибрации]	0482
Т	[Автоматический брекетинг]	0484
\$	[Мультиэкспозиция]	0495
2	[Наложение HDR]	0502
7	[Интервальная съемка по таймеру]	0506
8	[Таймлапс-видео]	0516
9	[Съемка со сдвигом фокуса]	0526
5	[Съемка со сдвигом пикселей]	0535
Ф	[Отслеживание фокуса с фиксацией]	0595
л	[Тихий режим]	0785
ДЖ	[Параметры предварительной версии захвата]	0621

Вариант		0
В	[Режим выпуска]	0146
б	[Тип затвора]	0625
Ш	[Пользовательское управление (стрельба)]	0659
Я	[Режим задержки экспозиции]	0624
М	[Режим просмотра (фото Lv)]	0630
Я	[Масштабирование разделенного экрана]	0658
Вт	[Фокус-пикинг]	0606
З	[Яркость монитора/видеоискателя]	0754 , 0756
В	[Теплые цвета дисплея]	0633
ты	[Режим полета]	0810
Вт	[Беспроводное удаленное соединение (ML-L7)]	0819
а	[Информация о аккумуляторной батарее]	0658

Просмотр информации о карте памяти

Посмотрите слот, выбранный в данный момент в качестве места назначения для новых изображений, и параметры, используемые для записи изображений, когда вставлены две карты памяти. Эту опцию можно использовать для просмотра, но не для изменения выбранной опции.

- Параметры, используемые для записи изображений при вставленных двух картах памяти, можно выбрать с помощью [Функция вторичного слота] в меню фотосъемки.

Масштабирование разделенного экрана

Если [Масштабирование разделенного экрана] присваиваетсяяменю, вы можете выбрать [Масштабирование разделенного экрана] для одновременного увеличения двух областей, которые выровнены по горизонтали, но находятся в разных частях кадра (масштабирование при разделенном экране). Расположение областей обозначено двумя рамками (р) в окне навигации в правом нижнем углу дисплея.

- Одновременное увеличение двух широко разделенных, но выровненных по горизонтали областей кадра упрощает выравнивание изображений зданий или других широких объектов.
- Используйте **X** (**Q**) кнопки для увеличения и уменьшения масштаба.
- Нажимать **4** или **2** для прокрутки выбранной области влево или вправо. Используйте **Дж** Кнопка переключения между двумя областями.
- Нажимать **1** или **3** для одновременной прокрутки обеих областей вверх или вниз.
- Чтобы сфокусироваться на объекте в центре выбранной области, нажмите спусковую кнопку затвора наполовину.
- Чтобы выйти из масштабирования разделенного экрана, нажмите кнопку **кнопка**.

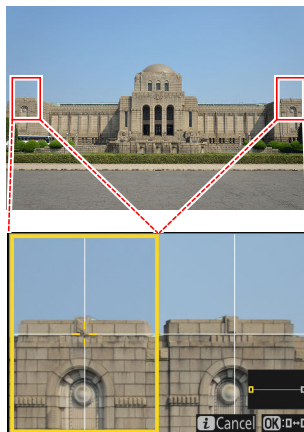

Информация о аккумуляторной батарее

Если подключен дополнительный аккумуляторный блок MB-N14, отображается информация о батареях в MB-N14. Для получения подробной информации скачайте *Справочное руководство MB-N14* из Центра загрузки Nikon.

<https://downloadcenter.nikonimglib.com/>

f2: Пользовательское управление (стрельба)

Г кнопки АМеню пользовательских настроек

Выбирайте операции, выполняемые в режиме фото, с помощью колец объектива, кнопок камеры и дисков управления.

- Вы также можете выбрать роли, которые будут выполнять элементы управления на дополнительных аккумуляторных блоках, подключенных к камере.
- Выберите роли, которые будут выполнять элементы управления ниже. Выделите нужный элемент управления и нажмите Дж.

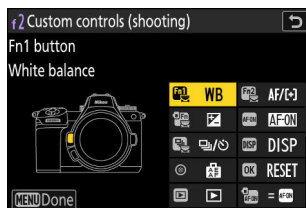

Вариант	
Ш	[кнопка Фн1]
Й	[кнопка Fn2]
Н	[Кнопка Fn для вертикальной съемки]
В	[Кнопка АФ-ВКЛ.]
М	[Кнопка режима спуска/защиты]
Д	[Кнопка ДИСП]
8	[Подселекторный центр]
п	[кнопка ОК]
Д	[Кнопка воспроизведения]
ДЖ	[Кнопка АФ-ОН для вертикальной съемки]
Ф	[Вертикальный центр мультиселектора]
вопрос	[Кнопка компенсации экспозиции]

Вариант	
Я	[Кнопка записи видео]
Й	[Диски управления]
Р	[Кнопка чувствительности ISO]
З	[Кнопка Fn2 на объективе]
С	[Кнопка Fn на объективе]
Р	[Кольцо Fn объектива (по часовой стрелке)]
С	[Кольцо Fn объектива (против часовой стрелки)]
Т	[Кнопка установки памяти объектива]
Л	[Кольцо управления объективом]

- Роли, которые можно назначить, перечислены ниже. Доступные роли различаются в зависимости от элемента управления.

Роль		Описание
К	[Выберите центральную точку фокусировки]	Нажатие элемента управления выбирает центральную точку фокусировки.
Ф	[Сохранить положение фокуса]	<p>Удерживание элемента управления сохраняет текущее положение фокуса.</p> <ul style="list-style-type: none"> • Сохраненную позицию можно восстановить с помощью элемента управления, которому [Вызов положения фокуса] было назначено («вызов из памяти»). • При сохранении положения фокуса вы можете выбрать, можно ли его вызвать с помощью любого из элементов управления, к которому [Вызов положения фокуса] назначено ([Сохранить для всех]) или используя только определенный элемент управления ([Сохранить индивидуально]). • Дополнительную информацию см. в разделе «Сохранение и вызов положений фокуса» (0672).

Роль	Описание
<p>ЧАС</p> <p>[Вызов положения фокуса]</p>	<p>Нажатие элемента управления вызывает положение фокуса, сохраненное с помощью элемента управления, к которому [Сохранить положение фокуса] было назначено.</p> <ul style="list-style-type: none"> • Дополнительную информацию см. в разделе «Сохранение и вызов положений фокуса» (0672).
<p>Я</p> <p>[Переключить глаза]</p>	<p>Нажмите элемент управления, чтобы выбрать глаз, используемый для фокусировки, когда камера обнаруживает глаза человека или животного на портрете.</p>
<p>Д</p> <p>[Режим зоны АФ]</p>	<p>Удерживание элемента управления позволяет выбрать предустановленный режим зоны автофокусировки. Ранее действовавший режим зоны АФ восстанавливается при отпускании элемента управления.</p> <ul style="list-style-type: none"> • Чтобы выбрать режим зоны АФ, нажмите2когда [Режим зоны АФ] выделено.
<p>5</p> <p>[Режим зоны АФ + AF-ON]</p>	<p>Удерживание элемента управления выбирает предустановленный режим зоны автофокусировки и запускает автофокусировку. Ранее действовавший режим зоны АФ восстанавливается при отпускании элемента управления.</p> <ul style="list-style-type: none"> • Чтобы выбрать режим зоны АФ, нажмите2когда [Режим зоны АФ + AF-ON] выделено.
<p>А</p> <p>[АФ-ВКЛ.]</p>	<p>Нажатие элемента управления запускает автофокусировку, дублируя функциюАФ-ВКЛ.кнопка.</p>
<p>Ф</p> <p>[Только блокировка АФ]</p>	<p>Фокус блокируется, пока нажат элемент управления.</p>
<p>Э</p> <p>[Блокировка автоэкспозиции (Удерживать)]</p>	<p>Экспозиция блокируется при нажатии элемента управления. Блокировка экспозиции не прекращается при спуске затвора. Экспозиция остается заблокированной до тех пор, пока элемент управления не будет нажат второй раз или пока не истечет таймер режима ожидания.</p>
<p>Н</p> <p>[Блокировка АWB (удерживать)]</p>	<p>Если [Авто] или [Естественный свет авто] выбрано для баланса белого, баланс белого блокируется при нажатии элемента управления (блокировка баланса белого). Блокировка баланса белого не прекращается при спуске затвора. Однако блокировка будет снята при повторном нажатии кнопки или при истечении таймера режима ожидания.</p>

Роль		Описание
О	[Блокировка AE/AWB (удерживать)]	Экспозиция блокируется при нажатии элемента управления. Баланс белого также будет заблокирован при условии [Авто] или [Естественный свет авто] выбран для баланса белого. Блокировка экспозиции и баланса белого не прекращается после спуска затвора. Однако блокировка будет снята при повторном нажатии кнопки или при истечении таймера режима ожидания.
Д	[Блокировка автоэкспозиции (сброс при отпускании)]	Экспозиция блокируется при нажатии элемента управления. Экспозиция остается заблокированной до тех пор, пока элемент управления не будет нажат второй раз, не будет спущен затвор или не истечет таймер режима ожидания.
С	[Только блокировка АЭ]	Экспозиция блокируется, пока нажат элемент управления.
Б	[Блокировка АЭ/АФ]	Фокус и экспозиция блокируются, пока нажат элемент управления.
р	[Блокировка ФВ]	Нажмите элемент управления, чтобы заблокировать мощность вспышки для дополнительных вспышек; нажмите еще раз, чтобы отменить блокировку ФВ.
час	[Отключить/включить]	Если вспышка в данный момент включена, она будет отключена, пока нажата кнопка управления. Если вспышка в данный момент выключена, синхронизация по передней шторке будет выбрана, пока нажат элемент управления.
К	[Переключить FX/DX]	Нажмите элемент управления, чтобы переключиться на [DX (24×16)] когда [FX (36×24)] выбран для области изображения. Нажатие элемента управления, когда выбрана опция, отличная от [FX (36×24)] выбрано для области изображения выбирает [FX (36×24)].
а	[Уменьшение мерцания фотографий]	Нажмите элемент управления, чтобы выбрать [НА] для [Уменьшение мерцания фотографий] в меню фотосъемки. Нажмите еще раз, чтобы выбрать [выключенный].
Д	[Предварительный просмотр]	Пока элемент управления нажат, на дисплее съемки будет показано, как текущие настройки фотографии влияют на цвет, экспозицию и глубину резкости.
Л	[Матричный замер]	Удерживание регулятора выбирает матричный замер. Ранее действовавшая настройка восстанавливается при отпускании ручки управления.

	Роль	Описание
М	[Центровзвешенный измерение]	Удержание элемента управления выбирает центрально-взвешенный замер. Ранее действовавшая настройка восстанавливается при отпускании ручки управления.
Н	[Точечный замер]	Удержание элемента управления выбирает точечный замер. Ранее действовавшая настройка восстанавливается при отпускании ручки управления.
Т	[Взвешенный по выделению измерение]	Удержание элемента управления выбирает замер экспозиции по ярким участкам. Ранее действовавшая настройка восстанавливается при отпускании ручки управления.
Э	[Подавление высокочастотного мерцания]	Нажатие элемента управления позволяет точно настроить выдержку с меньшим шагом. Нажмите элемент управления второй раз, чтобы восстановить нормальный выбор выдержки.
1	[Брекетинг серийной съемки]	<ul style="list-style-type: none"> • Если элемент управления нажат, когда выбрана опция, отличная от [Брекетинг баланса белого] выбран для [Автоматический брекетинг] > [Набор автоматического брекетинга] в меню фотосъемки в режиме непрерывной съемки камера сделает все снимки в текущей программе брекетинга и повторит серию брекетинга, пока нажата спусковая кнопка затвора. В режиме покадровой съемки съемка закончится после первой серии брекетинга. • Если [Брекетинг баланса белого] выбран для [Набор автоматического брекетинга], фотокамера будет делать снимки, пока нажата спусковая кнопка затвора, и к каждому снимку будет применяться брекетинг баланса белого.

Роль	Описание
<p>С</p> <p>[Синхронизация. выбор релиза]</p>	<p>Когда [Синхронизированный выпуск] выбран для [Подключайтесь к другим камерам] в сетевом меню или когда беспроводной пульт дистанционного управления используется для синхронизированного спуска, выбранный элемент управления можно использовать для переключения между дистанционным выпуском и главным или синхронизированным выпуском. Доступные параметры зависят от настройки, выбранной для пользовательской настройки d4 [Синхронизация. параметры режима выпуска].</p> <ul style="list-style-type: none"> • Следующие параметры доступны, когда [Синхронизировать] выбран для [Синхронизация. параметры режима выпуска]: <ul style="list-style-type: none"> - [Только основной выпуск] (в): Удерживайте кнопку управления нажатой, чтобы делать снимки только с помощью основной камеры. - [Только удаленный выпуск] (г): Удерживайте кнопку нажатой, чтобы делать снимки только с помощью удаленных камер. • Следующие параметры доступны, когда [Нет синхронизации] выбран для [Синхронизация. параметры режима выпуска]: <ul style="list-style-type: none"> - [Синхронизированный выпуск] (б): Удерживайте кнопку нажатой, чтобы синхронизировать срабатывания на главной и удаленной камерах. - [Только удаленный выпуск] (г): Удерживайте кнопку нажатой, чтобы делать снимки только с помощью удаленных камер.
<p>Л</p> <p>[Переопределить другие камеры]</p>	<p>Нажмите элемент управления, чтобы удаленно взять на себя роль ведущей камеры от другой камеры, работающей в качестве ведущей камеры и управляющей удаленными камерами во время синхронизированного спуска.</p> <ul style="list-style-type: none"> • Эта опция вступает в силу, когда несколько камер в одной группе назначены ведущими с помощью [Подключайтесь к другим камерам] в меню сети. Его • нельзя использовать для повышения роли камер, работающих в удаленной роли, до роли главной камеры.

	Роль	Описание
4	[+ СЫРЬЕ]	<ul style="list-style-type: none"> • Если в данный момент для качества изображения выбран параметр JPEG или HEIF, на дисплее съемки появится надпись «RAW», и будет записана копия в формате NEF (RAW) со следующим снимком, сделанным после нажатия элемента управления. Исходная настройка качества изображения будет восстановлена, если вы уберете палец со спусковой кнопки затвора или снова нажмете элемент управления, отменив [+ СЫРЬЕ]. • Копии в формате NEF (RAW) записываются с настройками, выбранными в данный момент для [Запись в формате RAW] в меню фотосъемки.
Л	[Тихий режим]	Нажмите элемент управления, чтобы включить беззвучный режим. Нажмите еще раз, чтобы отключить.
М	[Циклическое отображение информации в режиме реального времени]	Нажимайте элемент управления для циклического переключения дисплея съемки. Тип и содержание доступных дисплеев можно выбрать с помощью пользовательских настроек d19 [Пользовательский дисплей для съемки на мониторе] и d20 [Пользовательский дисплей съемки в видоискателе].
Б	[Отображение информации в режиме реального времени отключено]	Нажмите элемент управления, чтобы скрыть значки и другую информацию на экране съемки. Нажмите еще раз, чтобы просмотреть.
Б	[Рамочная сетка]	Нажмите элемент управления, чтобы отобразить сетку кадрирования. Чтобы скрыть сетку, нажмите элемент управления еще раз. Тип отображения можно выбрать с помощью пользовательской настройки d17 [Тип сетки].
П	[Масштаб вкл/выкл]	<p>Нажмите элемент управления, чтобы увеличить изображение области вокруг текущей точки фокусировки. Нажмите еще раз, чтобы отменить масштабирование.</p> <ul style="list-style-type: none"> • Чтобы выбрать коэффициент масштабирования, выделите [Масштаб вкл/выкл] и нажмите2.
Д	[Виртуальный горизонт]	<p>Нажмите элемент управления, чтобы включить отображение виртуального горизонта. Нажмите еще раз, чтобы скрыть дисплей. Тип отображения можно выбрать с помощью пользовательской настройки d18 [Тип виртуального горизонта].</p>
К	[Вид на звездный свет (фото Lv)]	Нажмите на элемент управления, чтобы включить вид звездного света. Нажмите еще раз, чтобы завершить просмотр звездного света.

Роль		Описание
М	[Режим просмотра (фото Lv)]	Нажмите элемент управления, чтобы переключить параметр, выбранный для пользовательской настройки d10 [Режим просмотра (фото Lv)] от [Показать эффекты настроек] к [Отрегулируйте для удобства просмотра] или наоборот.
Вт	[Дисплей фокусировки]	Нажмите элемент управления один раз, чтобы включить выделение резкости при МФ выбран для режима фокусировки. Нажмите еще раз, чтобы отключить функцию фокусировки.
8	[Включить/выключить сенсорную Fn]	Нажмите элемент управления, чтобы включить или отключить сенсорную Fn.
О	[МОЕ МЕНЮ]	Нажмите кнопку управления, чтобы отобразить «МОЕ МЕНЮ».
З	[Доступ к верхнему элементу МОЕГО МЕНЮ]	Нажмите элемент управления, чтобы перейти к верхнему элементу «МОЕГО МЕНЮ». Выберите эту опцию для быстрого доступа к часто используемому пункту меню.
К	[Воспроизведение]	Нажмите элемент управления, чтобы начать воспроизведение.
Л	[Фильтрованное воспроизведение]	Нажмите элемент управления, чтобы просматривать только изображения, соответствующие критериям, выбранным для [Критерии фильтрованного воспроизведения] в меню воспроизведения.
Н	[Воспроизведение с фильтром (выберите критерии)]	Нажмите элемент управления, чтобы перейти к [Критерии фильтрованного воспроизведения] в меню воспроизведения.
Да	[Мощный зум +]	Если установлен объектив с приводным зумом, камера увеличивает масштаб, пока нажат элемент управления. Эта опция включается автоматически, когда [Мощность зума —] выбран для [кнопка Fn2].
З	[Мощность зума —]	Если установлен объектив с приводным зумом, камера отдалается, пока нажат элемент управления. Эта опция включается автоматически, когда [Мощный зум +] выбран для [кнопка Fn1].
е	[То же, что кнопка AF-ON]	Элемент управления выполняет роль, выбранную в данный момент для АФ-ВКЛ.кнопка.
Дж	[Выберите область изображения]	Нажмите элемент управления и поверните диск управления, чтобы выбрать область изображения.

Роль		Описание
8	[Качество/размер изображения]	Нажмите элемент управления и поверните главный диск управления, чтобы выбрать параметр качества изображения, и вспомогательный диск управления, чтобы выбрать размер изображения.
М	[Баланс белого]	Чтобы выбрать параметр баланса белого, удерживайте элемент управления и вращайте главный диск управления. Некоторые параметры содержат дополнительные параметры, которые можно выбрать, поворачивая диск подкоманды.
ЧАС	[Установить контроль изображения]	Нажмите элемент управления и поверните диск управления, чтобы выбрать Picture Control.
Г	[Установите Picture Control (HLG)]	Нажмите элемент управления и поверните диск управления, чтобы выбрать режим HLG Picture Control.
Й	[Активный D-Lighting]	Нажмите элемент управления и поверните диск управления, чтобы настроить активный D-Lighting.
час	[Смягчение кожи]	Нажмите элемент управления и поверните диск управления, чтобы отрегулировать смягчение тона кожи.
Я	[Портретное впечатление баланс]	Нажмите элемент управления и поверните диск управления, чтобы выбрать портретный режим баланса впечатления.
Ш	[Измерение]	Нажмите элемент управления и поверните диск управления, чтобы выбрать вариант замера экспозиции.
Я	[Режим вспышки/компенсация]	Нажмите элемент управления и поверните главный диск управления, чтобы выбрать режим вспышки, и вспомогательный диск управления, чтобы отрегулировать мощность вспышки.
В	[Режим выпуска]	Удерживая элемент управления, поверните главный диск управления, чтобы выбрать режим спуска. Параметры выбранного режима, если таковые имеются, можно выбрать, удерживая элемент управления и вращая вспомогательный диск управления.
Я	[Режим фокусировки/зона АФ режим]	Удерживая элемент управления, поверните главный диск управления, чтобы выбрать режим фокусировки, и вспомогательный диск управления, чтобы выбрать режим зоны автофокусировки.

	Роль	Описание
T	[Автоматический брекетинг]	Нажмите элемент управления и поверните главный диск управления, чтобы выбрать количество снимков, и вспомогательный диск управления, чтобы выбрать шаг брекетинга или величину активного D-Lighting.
\$	[Мультиэкспозиция]	Нажмите элемент управления и поверните главный диск управления, чтобы выбрать режим, и вспомогательный диск управления, чтобы выбрать количество снимков.
2	[Наложение HDR]	Нажмите элемент управления и поверните главный диск управления, чтобы выбрать режим, и вспомогательный диск управления, чтобы отрегулировать интенсивность HDR.
5	[Съемка со сдвигом пикселей]	Нажмите элемент управления и поверните главный диск управления, чтобы выбрать режим съемки со сдвигом пикселей, и вспомогательный диск управления, чтобы выбрать количество снимков.
Я	[Режим задержки экспозиции]	Нажмите элемент управления и поверните диск управления, чтобы выбрать режим задержки экспозиции.
a	[Блокировка управления]	<ul style="list-style-type: none"> • Нажмите элемент управления и поверните главный диск управления, чтобы заблокировать выдержку (режимыСиМ). Чтобы заблокировать диафрагму (режимыАиМ), нажмите элемент управления и поверните вспомогательный диск управления. • Чтобы заблокировать выбор точки фокусировки, удерживайте элемент управления, одновременно используя мульти-selector для выбора точки фокусировки.
B	[1 шаг скорости/диафрагмы]	<p>Выполняйте настройку выдержки и диафрагмы с шагом 1 EV, независимо от параметра, выбранного для пользовательской настройки b2 [Шаги EV для контроля экспозиции].</p> <ul style="list-style-type: none"> • В режимахСиМ, выдержку можно регулировать с шагом 1 EV, удерживая элемент управления и вращая главный диск управления. • В режимахАиМ, диафрагму можно регулировать с шагом 1 EV, удерживая элемент управления и вращая вспомогательный диск управления.
Ш	[Выберите номер объектива без процессора]	Нажмите элемент управления и поверните диск управления, чтобы выбрать номер объектива, сохраненный с помощью кнопки [Данные объектива без процессора] в меню настройки.

	Роль	Описание
X	[Фокус (M/A)]	Автофокусировку можно отключить, повернув кольцо управления объективом (автофокусировка с ручной коррекцией). Кольцо управления можно использовать для ручной фокусировки, пока спусковая кнопка затвора нажата наполовину. Чтобы выполнить повторную фокусировку с помощью автофокусировки, уберите палец со спусковой кнопки затвора, а затем снова нажмите ее наполовину.
Д	[Диафрагма]	Поверните кольцо управления объективом, чтобы отрегулировать диафрагму.
Э	[Компенсация экспозиции]	Отрегулируйте компенсацию экспозиции, удерживая элемент управления и вращая диск управления, или вращая кольцо управления объективом.
9	[Чувствительность ISO]	Отрегулируйте чувствительность ISO, удерживая элемент управления и вращая диск управления, или вращая кольцо управления объективом.
Т	[Диафрагма (открытая)]	Поверните кольцо F _n объектива против часовой стрелки, чтобы расширить диафрагму объектива. Эта опция включается автоматически, когда [Диафрагма (закрыть)] выбран для [Кольцо F_n объектива (по часовой стрелке)].
Д	[Диафрагма (закрыть)]	Поверните кольцо F _n объектива по часовой стрелке, чтобы сузить диафрагму объектива. Эта опция включается автоматически, когда [Диафрагма (открытая)] выбран для [Кольцо F_n объектива (против часовой стрелки)].
Я	[Контакт компенсация +]	Поверните кольцо F _n объектива по часовой стрелке, чтобы увеличить компенсацию экспозиции. Эта опция включается автоматически, когда [Компенсация экспозиции —] выбран для [Кольцо F_n объектива (против часовой стрелки)].
час	[Контакт компенсация —]	Поверните кольцо F _n объектива против часовой стрелки, чтобы уменьшить компенсацию экспозиции. Эта опция включается автоматически, когда [Компенсация экспозиции +] выбран для [Кольцо F_n объектива (по часовой стрелке)].
Б	[Чувствительность ISO (увеличить)]	Поверните кольцо F _n объектива по часовой стрелке, чтобы увеличить чувствительность ISO. Эта опция включается автоматически, когда [Чувствительность ISO (уменьшение)] выбран для [Кольцо F_n объектива (против часовой стрелки)].

Роль		Описание
C	[Чувствительность ISO (снижаться)]	Поверните кольцо Fп объектива против часовой стрелки, чтобы уменьшить чувствительность ISO. Эта опция включается автоматически, когда [Чувствительность ISO (увеличить)] выбран для [Кольцо Fп объектива (по часовой стрелке)].
[Никто]		Контроль не имеет никакого эффекта.

Диски управления

Дискам управления можно назначить следующие роли. Чтобы просмотреть параметры, выделите элементы и нажмите 2.

Роль	Описание
[Настройка экспозиции]	Поменяйте местами главный и вспомогательный диски управления в выбранных режимах. Нажимать 4 или 2 чтобы выделить режим и 1 или 3 поменяться ролями.
[Выбор режима фокусировки/зоны автофокусировки]	Переключайте роли, вращая главный и вспомогательный диски управления, удерживая элемент управления, на котором [Режим фокусировки/режим зоны АФ] было назначено с помощью пользовательской настройки f2 [Пользовательское управление (стрельба)].
[Роль масштабирования подкомандного диска]	Выберите роль вспомогательного диска управления на увеличенном дисплее. <ul style="list-style-type: none">• Выбирать [Настройка экспозиции], чтобы изменить роль вспомогательного диска управления в каждом режиме.• Выбирать [Увеличить], чтобы использовать вспомогательный диск управления для увеличения или уменьшения масштаба.

Сохранение и вызов положений фокусировки

Вы можете сохранить текущее положение фокуса, нажав и удерживая настраиваемый элемент управления, которому вы назначили [Сохранить положение фокуса]. Сохраненное положение фокуса можно мгновенно восстановить, нажав назначенный настраиваемый элемент управления [Вызов положения фокуса] («воспоминание из памяти»). Это может оказаться полезным, если вы часто возвращаетесь к объектам на фиксированном расстоянии фокусировки.

- [Вызов положения фокуса] можно назначить нескольким элементам управления. Положения фокуса сохраняются при выборе [Сохранить для всех] для [Сохранить положение фокуса] можно вызвать с помощью любого из назначенных элементов управления. Те, которые сохранены путем выбора [Сохранить индивидуально] для [Сохранить положение фокуса] вместо этого можно вызвать только с помощью определенного элемента управления.
- Положения фокуса можно сохранить в любом режиме фокусировки.
- Однако сохраненное расстояние сбрасывается при снятии объектива.

Предостережения: сохранение и вызов положений фокусировки

- Положения фокуса невозможно сохранить, пока отображается информация о съемке.
- Положение фокуса, выбранное при вызове сохраненного значения, может отличаться от сохраненного положения из-за изменений температуры окружающей среды.
- Изменения масштаба после сохранения положения фокуса имеют тенденцию изменять положение, выбранное при вызове значения.

«Сохранить для всех»

1 Назначьте [Вызов положения фокуса] элементу управления.

Повторите этот шаг для каждого элемента управления, который вы собираетесь использовать для вызова памяти.

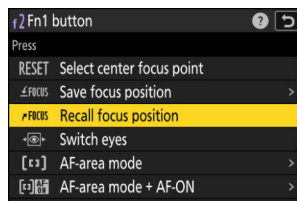

2 Выберите другой элемент управления в списке пользовательских элементов управления и, когда будет предложено выбрать роль, выделите [Сохранить положение фокуса] и нажмите 2.

Будут отображены параметры сохранения.

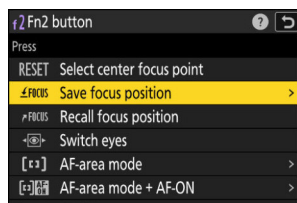

3 Выделите [Сохранить для всех] и нажмите Дж.

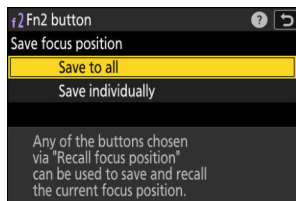

4 Сфокусируйтесь на нужном объекте на дисплее съемки, а затем нажмите и удерживайте элемент управления, которому назначено [Сохранить положение фокуса].

А Ф Значок появится на дисплее съемки, если операция прошла успешно.

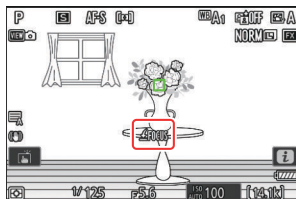

5 Нажмите любой из элементов управления, которым была назначена опция [Вызов положения фокуса] на шаге 1.

- Сохраненное положение фокуса будет восстановлено. Хотя [Вызов положения фокуса] можно назначить нескольким элементам управления, одно и то же положение фокуса будет восстановлено независимо от используемого элемента управления.
- Удержание элемента управления, к которому [Вызов положения фокуса] назначен, активирует ручную фокусировку (МФ), и фотокамера не будет выполнять повторную фокусировку, если спусковая кнопка затвора будет нажата наполовину при нажатом элементе управления.

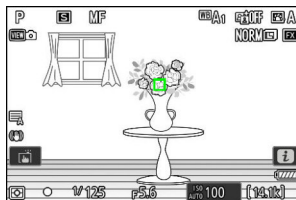

«Сохранить индивидуально»

1 Назначьте [Вызов положения фокуса] нескольким элементам управления.

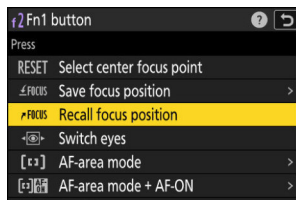

2 Выберите другой элемент управления в списке пользовательских элементов управления и, когда будет предложено выбрать роль, выделите [Сохранить положение фокуса] и нажмите 2.

Будут отображены параметры сохранения.

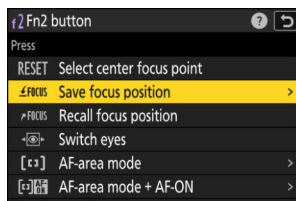

3 Выделите [Сохранить индивидуально] и нажмите Дж.

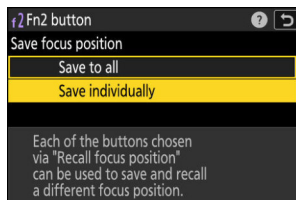

4 Сфокусируйтесь на нужном объекте на дисплее съемки, а затем нажмите и удерживайте элемент управления, которому назначено [Сохранить положение фокуса].

А Ф Значок будет мигать на дисплее съемки.

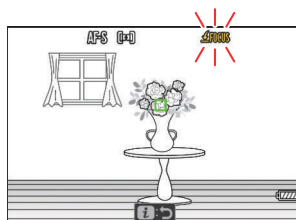

5 Нажмите кнопку, которую вы собираетесь использовать для вызова положения фокуса, сохраненного на шаге 4.

- Из элементов управления, к которым [Вызов положения фокуса] был назначен на шаге 1, нажмите элемент управления, который вы собираетесь использовать для вызова положения фокуса, сохраненного на шаге 4.
- Если операция прошла успешно, на дисплее съемки появится сообщение.
- Повторите шаги с 4 по 5, чтобы сохранить дополнительные положения фокуса для других элементов управления, для которых [Вызов положения фокуса] назначено.



6 Нажмите кнопку управления желаемым положением фокусировки.

- Положение фокуса, сохраненное в соответствующем элементе управления, будет восстановлено.
- Удержание элемента управления, к которому [Вызов положения фокуса] назначен, активирует ручную фокусировку (МФ), и фотокамера не будет выполнять повторную фокусировку, если спусковая кнопка затвора будет нажата наполовину при нажатом элементе управления.

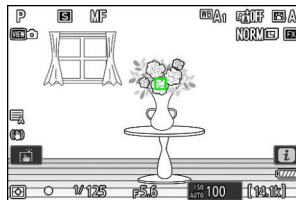

f3: Пользовательские элементы управления (воспроизведение)

Г кнопки АМеню пользовательских настроек

Выбирайте операции, выполняемые во время воспроизведения, с помощью кнопок камеры и дисков управления.

- Вы также можете выбрать роли, которые будут выполнять элементы управления на дополнительных аккумуляторных блоках, подключенных к камере.
- Выберите роли, которые будут выполнять элементы управления ниже. Выделите нужный элемент управления и нажмите Дж.

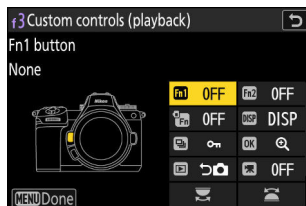

Вариант	
В	[кнопка Фн1]
Х	[кнопка Fn2]
К	[Кнопка Fn для вертикальной съемки]
Д	[Кнопка ДИСП]
Л	[Кнопка режима спуска/защиты]
П	[кнопка ОК]
Д	[Кнопка воспроизведения]
Я	[Кнопка записи видео]
Й	[Главный диск управления]
З	[Вспомогательный диск управления]
С	[Кнопка Fn на объективе]
З	[Кнопка Fn2 на объективе]

- Роли, которые можно назначить этим элементам управления, перечислены ниже. Доступные роли различаются в зависимости от элемента управления.

Роль		Описание
Г	[Защитить]	Нажмите элемент управления, чтобы включить или выключить защиту текущего изображения.
П	[Масштаб вкл/выкл]	<p>Нажмите элемент управления, чтобы увеличить изображение области вокруг текущей точки фокусировки (коэффициент масштабирования выбирается заранее). Нажмите еще раз, чтобы отменить масштабирование.</p> <ul style="list-style-type: none"> • Чтобы выбрать коэффициент масштабирования, выделите [Масштаб вкл/выкл] и нажмите. Включение/выключение • масштабирования доступно как в режиме полнокадрового просмотра, так и в режиме просмотра уменьшенных изображений.
Л	[Отфильтровано воспроизведение]	Нажмите элемент управления, чтобы просматривать только изображения, соответствующие критериям, выбранным для [Критерии фильтрованного воспроизведения] в меню воспроизведения.
Н	[Отфильтровано воспроизведение (выбрать критерии)]	Нажмите элемент управления, чтобы перейти к [Критерии фильтрованного воспроизведения] в меню воспроизведения.
О	[Начать серию воспроизведение]	Нажатие элемента управления, когда снимок из серии отображается в полнокадровом режиме, запускает автоматическое воспроизведение (0735). Пока нажат элемент управления, изображения будут воспроизводиться на более высокой скорости, чем при использовании мультиселектора. Воспроизведение останавливается, когда кнопка отпускается или отображается последнее изображение в серии.
Б	[Голосовая заметка]	Используйте элемент управления для операций с голосовыми заметками.
К	[Выберите для загрузить в компьютер]	<p>Нажмите элемент управления, чтобы загрузить текущее изображение на компьютер или FTP-сервер, к которому в данный момент подключена камера.</p> <ul style="list-style-type: none"> • Чтобы просмотреть параметры загрузки, выделите [Выбрать для загрузки на компьютер] или [Выбрать для загрузки (FTP)] и нажмите. Выделите параметры и нажмите. Выберите (M) или снимите выделение (V).
Н	[Выберите для загрузить (FTP)]	<ul style="list-style-type: none"> - [Приоритетная загрузка]: Если выбран этот параметр (M), нажатие элемента управления, чтобы пометить изображение для загрузки, переместит его в начало очереди загрузки. - [Защитить]: Если выбран этот параметр (M), нажатие элемента управления, чтобы пометить изображение для загрузки, одновременно защитит его. - [Рейтинг]: Если выбран этот параметр (M), нажатие на элемент управления, чтобы пометить изображение для загрузки, одновременно присвоит ему предустановленный рейтинг. Нажимать. Выберите рейтинг.

Роль		Описание
Н	[Миниатюра вкл/выкл]	Нажимайте элемент управления для переключения между полнокадровым и 4-, 9- или 72-кадровым просмотром миниатюр.
О	[Вид гистограммы]	Гистограмма отображается, пока элемент управления нажат. Отображение гистограммы доступно как в режиме полнокадрового просмотра, так и в режиме просмотра уменьшенных изображений.
ВТ	[Выбрать слот и папка]	Нажмите элемент управления, чтобы отобразить [Выберите слот и папку] , в котором затем можно выбрать слот и папку для воспроизведения.
М	[Информация о цикле отображать]	Нажимайте элемент управления для циклического отображения информации о снимке во время полнокадрового просмотра. Доступные страницы можно выбрать с помощью [Параметры отображения воспроизведения] в меню воспроизведения.
П	[Резюме стрельба]	Нажмите элемент управления, чтобы завершить воспроизведение и вернуться в режим съемки.
С	[Рейтинг]	<p>Чтобы оценить текущее изображение в режиме просмотра, нажмите элемент управления и поверните главный диск управления.</p> <ul style="list-style-type: none"> • Чтобы отобразить варианты рейтинга, выделите [Рейтинг] и нажмите. Если вариант, отличный от [Никто] выбрана, выбранную оценку можно присвоить изображениям, просто нажав выбранный элемент управления. При повторном нажатии элемента управления выбирается рейтинг «без звезд».
	[Никто]	Контроль не имеет никакого эффекта.

Диски управления

Дискам управления можно назначить следующие роли. Чтобы просмотреть параметры, выделите элементы и нажмите 2.

Продвижение кадров

Выберите количество кадров, которые можно пропустить, поворачивая диски управления во время полнокадрового просмотра.

Вариант		Описание
	[1 кадр]	Переход вперед или назад по кадру за раз.
	[10 кадров]	Переход вперед или назад на 10 кадров за раз.
	[50 кадров]	Переход вперед или назад на 50 кадров за раз.
С	[Рейтинг]	Перейти к следующему или предыдущему изображению с выбранной оценкой.
П	[Защитить]	Перейти к следующему или предыдущему защищенному изображению.
С	[Только фотографии]	Перейти к следующей или предыдущей фотографии.
1	[Только видео]	Перейти к следующему или предыдущему видео.
С	[Перейти к первому кадру серии]	Выберите этот параметр, чтобы пропустить все снимки в каждой серии, кроме первого, отображаемые при прокрутке снимков с помощью дисков управления. Снимки, не являющиеся частью серии, не будут пропущены.
Вт	[Папка]	Поверните диск, чтобы выбрать папку.
7	[Страница]	Просмотр следующей или предыдущей страницы миниатюр.

Воспроизведение видео

Выберите роли, которые будут выполнять диски управления во время воспроизведения видео.

Вариант	Описание
[1 кадр]	Перемотка вперед или назад по кадру за раз.
[5 кадров]	Перемотка вперед или назад на 5 кадров за раз.
[10 кадров]	Перемотка вперед или назад на 10 кадров за раз.
[2 с]	Переход вперед или назад на 2 секунды за раз.
[5 с]	Переход вперед или назад на 5 секунд за раз.
[10 с]	Переход вперед или назад на 10 секунд за раз.
[Первый/последний кадр]	Перейти к первому или последнему кадру.

Положение масштабирования при продвижении кадра

Выберите, как камера центрирует дисплей, когда главный или вспомогательный диск управления поворачивается для прокрутки изображений во время просмотра с увеличением.

Вариант	Описание
[Сохранять текущее положение масштабирования]	Центрируйте изображение по текущему местоположению масштабирования.
[Предпочитаю точку фокусировки]	Отцентрируйте дисплей по точке фокусировки, активной во время съемки фотографии.

f4: коснитесь Fn

Г кнопки А Меню пользовательских настроек

Используйте сенсорные элементы управления монитора для настройки параметров при компоновке изображений в видоискателе.

- Сенсорная Fn доступна только тогда, когда монитор находится в положении хранения экраном наружу.

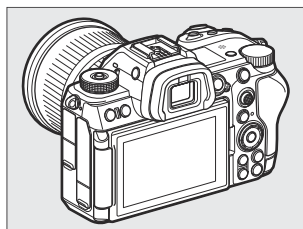

Включить/отключить сенсорную Fn

Выбирать **[НА]**, чтобы включить сенсорную Fn.

Назначить сенсорную Fn

Роли, которые можно назначить для нажатия Fn, перечислены ниже.

Роль	Описание
[Переместить точку фокусировки]	Точку фокусировки можно расположить, проведя пальцем по сенсорной области Fn. Вы также можете расположить точку фокусировки, дважды коснувшись нужного места на мониторе.
[Переключить глаза]	Когда камера обнаруживает глаза человека или животного на портрете, вы можете выбрать глаз, используемый для фокусировки, коснувшись сенсорной области Fn на мониторе.
[Рамочная сетка]	При касании сенсорной области Fn на мониторе в видоискателе отображается сетка кадрирования. Нажмите еще раз, чтобы скрыть сетку. Тип сетки можно выбрать с помощью пользовательской настройки d17 или g14 [Тип сетки] .
[Масштаб вкл/выкл]	Коснитесь сенсорной области Fn на мониторе, чтобы приблизить изображение в видоискателе к области вокруг текущей точки фокусировки. Нажмите еще раз, чтобы отменить масштабирование. <ul style="list-style-type: none">• Чтобы выбрать коэффициент масштабирования, выделите [Масштаб вкл/выкл] и нажмите 2.

Роль	Описание
[Виртуальный горизонт]	Коснитесь сенсорной области Fп на мониторе, чтобы включить отображение виртуального горизонта в видеоскателе. Нажмите еще раз, чтобы скрыть отображение. Тип отображения можно выбрать с помощью пользовательской настройки d18 [Тип виртуального горизонта].

Коснитесь области Fп

Выберите область монитора, используемую для сенсорной Fп. Области использования, когда камера поворачивается для съемки в «высокой» и «широкой» ориентации, можно выбрать отдельно.

f5: Блокировка управления

Г кнопки А Меню пользовательских настроек

Заблокируйте настройки экспозиции или выбор точки фокусировки.

Вариант	Описание
[Блокировка выдержки]	<p>Выбирать [НА] для блокировки выдержки на текущем значении в режимах С и М.</p> <ul style="list-style-type: none">• Означки появляются на дисплее съемки и панели управления, когда действует блокировка выдержки.
[Блокировка диафрагмы]	<p>Выбирать [НА] для фиксации текущего значения диафрагмы в режимах А и М.</p> <ul style="list-style-type: none">• Означки появляются на дисплее съемки и панели управления, когда действует блокировка диафрагмы.
[Блокировка точки фокусировки]	<p>Выбирать [НА], чтобы заблокировать выбор точки фокусировки на выбранной в данный момент точке фокусировки.</p> <ul style="list-style-type: none">• Блокировка точки фокусировки не применяется, когда [Автоматический выбор зоны АФ] выбрано для режима зоны АФ.• Когда [3D-трекинг], точка фокусировки будет отслеживать движение объекта, пока спусковая кнопка затвора нажата наполовину.

f6: Обратное вращение диска

Г кнопки А Меню пользовательских настроек

Измените направление вращения дисков управления для выбранных операций.

- Выделять [**Компенсация экспозиции**] или [**Выдержка/диафрагма**] и нажмите 2/выбрать (M) или снимите выделение (У).
- Нажимать Г сохранить изменения и выйти.
- Выбранная настройка также применяется к дискам управления на дополнительных аккумуляторных блоках.

f7: отпустите кнопку, чтобы использовать диск.

Г кнопки А Меню пользовательских настроек



Выбор **[НА]** позволяет выполнять настройки, которые обычно выполняются путем удержания кнопки и вращения диска управления, путем вращения диска управления после отпущения кнопки. Это заканчивается при повторном нажатии кнопки, нажатии спусковой кнопки затвора наполовину или истечении времени таймера режима ожидания.

- **[Отпустите кнопку, чтобы использовать набор номера.]** относится к Э, С, в (Г), Фн1, и Фн2 кнопки.
- **[Отпустите кнопку, чтобы использовать набор номера.]** также применяется к элементам управления, которым назначены определенные роли с помощью пользовательской настройки f2 **[Пользовательское управление (стрельба)]** или g2 **[Пользовательские элементы управления]**.

f8: обратные индикаторы

Г кнопки А Меню пользовательских настроек

Выберите, будут ли определенные горизонтальные индикаторы при съемке и других дисплеях отображаться с отрицательными значениями слева и положительными значениями справа или с положительными значениями слева и отрицательными значениями справа.

Вариант		Описание
В		Индикаторы отображаются с положительными значениями слева и отрицательными значениями справа.
ВТ		Индикаторы отображаются с отрицательными значениями слева и положительными значениями справа.

f9: Реверс кольца фокусировки

Г кнопки А Меню пользовательских настроек

Выбирать [НА] для изменения направления вращения колец фокусировки или управления на объективах с байонетом Z во время ручной фокусировки.

- Эта опция не поддерживает:
 - некоторые объективы с байонетом Z, которые можно фокусировать только вручную, или
 - Объективы с байонетом F, подключаемые через адаптер байонета FTZ II/FTZ.

f10: Диапазон вращения кольца фокусировки

Г кнопки А Меню пользовательских настроек

Выберите, насколько далеко должны быть повернуты кольца фокусировки или управления на объективах с байонетом Z, чтобы пройти весь путь от минимального расстояния фокусировки до бесконечности.

Вариант	Описание
[Нелинейный]	Расстояние фокусировки изменяется на большую величину при быстром вращении кольца и на меньшую величину при медленном вращении кольца, независимо от того, насколько далеко повернуто кольцо.
[90°]–[720°]	Выберите, насколько далеко нужно повернуть кольцо, чтобы пройти весь путь от минимального расстояния фокусировки до бесконечности. Чтобы сфокусироваться от минимального расстояния до бесконечности, когда, например, [90°], кольцо необходимо повернуть только на 90°. Большие значения позволяют более точную настройку.
[Макс.]	Для фокусировки от минимального расстояния фокусировки до бесконечности необходимо повернуть кольцо на максимальное расстояние, разрешенное при текущих настройках объектива.

- Если объектив не поддерживает выбор диапазона вращения, [Диапазон вращения кольца фокусировки] будет зафиксировано на [Нелинейный].

f11: Реакция кольца управления

Г кнопки А Меню пользовательских настроек

Выберите, насколько быстро будет реагировать кольцо управления объективом, когда оно назначено [Диафрагма], [Мощность диафрагмы],

[Компенсация экспозиции], [Чувствительность ISO], или [Зум высокого разрешения] с помощью пользовательской настройки f2 [Пользовательское управление

(стрельба)] или g2 [Пользовательские элементы управления].

f12: Переключение ролей кольца фокусировки/управления

Г кнопки А Меню пользовательских настроек

Если [НА] выбрано, кольцо фокусировки будет выполнять роль, назначенную в данный момент кольцу управления с помощью пользовательской настройки f2 [Пользовательское управление (стрельба)] или g2 [Пользовательские элементы управления].

- Когда [НА] выбрано, кольцо управления работает только в режиме [Фокус (М/А)] роль. Эта
- опция применима только к совместимым объективам.

f13: Параметры кнопки привода масштабирования (PZ)

Г кнопки А Меню пользовательских настроек

Выберите, будет ли Hi Вт (Q) кнопки можно использовать для привода трансфокатора во время фотосъемки, когда установлен объектив с приводом трансфокатора.

Вариант	Описание
[Использовать х/ш кнопки]	Выбор [НА] позволяет Hi Вт (Q) кнопки, которые будут использоваться для привода масштабирования.
[Скорость увеличения]	Выберите скорость, с которой объективы с механическим зумом можно увеличивать и уменьшать с помощью кнопок.

f14: Полнокадровое воспроизведение видеороликов

Г кнопки А Меню пользовательских настроек

Выберите роль, назначенную пролистыванию вверх и вниз или жестам пролистывания влево и вправо во время полнокадрового просмотра.

Пролистнуть вверх/пролистать вниз

Выберите операцию, выполняемую пролистыванием вверх или вниз.

Вариант		Описание
С	[Рейтинг]	Присвойте текущему изображению заранее выбранный рейтинг. Рейтинг можно выбрать, нажав 2.
К	[Выбрать для загрузки на компьютер]	Отметьте текущее изображение для приоритетной загрузки на компьютер.
Н	[Выбрать для загрузки (FTP)]	Отметьте текущее изображение для приоритетной загрузки на FTP-сервер.
Г	[Защитить]	Защитите текущее изображение.
ВТ	[Голосовая заметка]	Проведите пальцем, чтобы начать запись голосовой заметки. Если для текущего изображения уже существует заметка, вместо этого при перелистывании начинается воспроизведение существующей заметки. Нажимать 2 для завершения записи или воспроизведения.
[Никто]		Пролистывание вверх или вниз не имеет никакого эффекта.

- Изображения выбираются путем пролистывания вверх или вниз, когда [Рейтинг], [Выбрать для загрузки на компьютер], [Выбрать для загрузки (FTP)], или [Защитить] обозначаются значками [\(0215\)](#). Маркировку можно удалить повторным движением пальца в том же направлении.

Пролистнуть направление движения

Выберите жест, используемый для перемещения кадров.

Вариант		Описание
С	[Левый → Правый]	Пролистните справа налево, чтобы просмотреть следующее изображение.
Т	[Левый → Правый]	Пролистните слева направо, чтобы просмотреть следующее изображение.

f15: Предпочитать центр субселектора

Г кнопки А Меню пользовательских настроек

Выберите, как будет вести себя подселектор при нажатии его центра.

Вариант	Описание
[НА]	Субселектор нельзя использовать для позиционирования точки фокусировки, пока нажата центральная часть.
[ВЫКЛЮЧЕННЫЙ]	Субселектор можно использовать для позиционирования точки фокусировки при нажатии на центр.

При этом центр подселектора выполняет роль, выбранную для [Подселекторный центр] с помощью пользовательской настройки f2 [Пользовательское управление (стрельба)] или g2 [Пользовательские элементы управления]. Это особенно примечательно тем, что если вы назначите [Режим зоны АФ] в центр субселектора с помощью пользовательской настройки f2 [Пользовательское управление (стрельба)], после этого вы сможете использовать его для временного переключения режимов зоны автофокусировки, не мешая вам позиционировать точку фокусировки.

g1: настроить Меню

Г кнопки АМеню пользовательских настроек

Выберите предметы, перечисленные в меню отображается, когда Кнопка нажата в режиме видео.

- Выделите позицию в меню, нажмите Дж, и выберите нужный элемент.
- Следующие элементы могут быть назначены меню.

Вариант		0
Г	[Размер кадра/частота кадров]	0192
Дж	[Выберите область изображения]	0202
Н	[Место назначения]	0546
Э	[Компенсация экспозиции]	0144
9	[Настройки чувствительности ISO]	0152
м	[Баланс белого]	0156
час	[Установить контроль изображения]	0174
б	[HLG-качество]	0555
й	[Активный D-Lighting]	0457
час	[Смягчение кожи]	0561
я	[Баланс показов портретной ориентации]	0465
ш	[Измерение]	0566
с	[Режим фокусировки]	0115
7	[Режим зоны AF/субдж. обнаружение]	0117 , 0121
ты	[Снижение вибрации]	0571
4	[Электронный VR]	0572

Вариант		0
ЧАС	[Чувствительность аудиовхода]	0574
5	[Аттенюатор]	0575
6	[Частотная характеристика]	0576
7	[Снижение шума ветра]	0577
8	[Громкость наушников]	0579
ЧАС	[Зум высокого разрешения]	0210
л	[Тихий режим]	0785
Ш	[Пользовательские элементы управления]	0699
ВТ	[Фокус-пикинг]	0606
9	[Зебра]	0717
3	[Яркость монитора/видеоискателя]	0754 , 0756
8	[Многоселекторная диафрагма]	0698
9	[Мульти-selector экспозиции, комп.]	0698
л	[Посмотреть информацию о видео]	0698
в	[Теплые цвета дисплея]	0633
ты	[Режим полета]	0810
ВТ	[Беспроводное удаленное соединение (ML-L7)]	0819
а	[Информация о аккумуляторной батарее]	0658

Многоселекторная силовая диафрагма

Выберите, можно ли использовать мультиселектор для увеличения диафрагмы. Когда [Давать возможность] выбрано, удерживая 1 расширяет апертуру. Холдинг 3 сужает отверстие.

Мультиселекторная комп.экспозиции.

Выберите, можно ли использовать мультиселектор для регулировки компенсации экспозиции. Выбор [Давать возможность] позволяет установить компенсацию экспозиции, нажав 1 или 3.

Просмотр информации о видео

Посмотрите настройки записи видео. Эту опцию можно использовать для просмотра, но не для изменения выбранной опции.

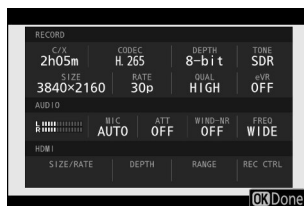

g2: Пользовательские элементы управления

Г кнопки АМеню пользовательских настроек

Выбирайте операции, выполняемые в режиме видео, с помощью колец объектива, кнопок камеры и дисков управления.

- Вы также можете выбрать роли, которые будут выполнять элементы управления на дополнительных аккумуляторных блоках, подключенных к камере.
- Выберите роли, которые будут выполнять элементы управления ниже. Выделите нужный элемент управления и нажмите Дж.

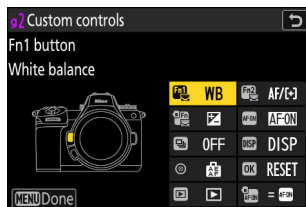

Вариант	
Ш	[кнопка Фн1]
Й	[кнопка Fn2]
Н	[Кнопка Fn для вертикальной съемки]
В	[Кнопка АФ-ВКЛ.]
Л	[Кнопка режима спуска/защиты]
Д	[Кнопка ДИСП]
8	[Подселекторный центр]
п	[кнопка ОК]
Д	[Кнопка воспроизведения]
ДЖ	[Кнопка АФ-ОН для вертикальной съемки]
Ф	[Вертикальный центр мультиселектора]
Г	[Спусковая кнопка затвора]

Вариант	
Я	[Кнопка записи видео]
вопрос	[Кнопка компенсации экспозиции]
Р	[Кнопка чувствительности ISO]
Й	[Диски управления]
С	[Кнопка Fп на объективе]
З	[Кнопка Fп2 на объективе]
С	[Кольцо Fп объектива (против часовой стрелки)]
Р	[Кольцо Fп объектива (по часовой стрелке)]
Т	[Кнопка установки памяти объектива]
Л	[Кольцо управления объективом]

- Роли, которые можно назначить, перечислены ниже. Доступные роли различаются в зависимости от элемента управления.

Роль		Описание
К	[Выберите центральную точку фокусировки]	Нажатие элемента управления выбирает центральную точку фокусировки.
Ф	[Сохранить положение фокуса]	<p>Удержание элемента управления сохраняет текущее положение фокуса.</p> <ul style="list-style-type: none"> • Сохраненную позицию можно восстановить с помощью элемента управления, которому [Вызов положения фокуса] было назначено («вызов из памяти»). • При сохранении положения фокуса вы можете выбрать, можно ли вызвать с помощью любого из элементов управления, к которому [Вызов положения фокуса] назначено ([Сохранить для всех]) или используя только определенный элемент управления ([Сохранить индивидуально]). • Дополнительную информацию см. в разделе «Сохранение и вызов положений фокуса» (0672).

	Роль	Описание
ЧАС	[Напомним фокус позицию]	<p>Нажатие элемента управления вызывает положение фокуса, сохраненное с помощью элемента управления, к которому [Сохранить положение фокуса] было назначено.</p> <ul style="list-style-type: none"> Дополнительную информацию см. в разделе «Сохранение и вызов положений фокуса» (0672).
Я	[Переключить глаза]	<p>Нажмите элемент управления, чтобы выбрать глаз, используемый для фокусировки, когда камера обнаруживает глаза человека или животного на портрете.</p>
А	[АФ-ВКЛ.]	<p>Нажатие элемента управления запускает автофокусировку, дублируя функцию АФ-ВКЛ. кнопки.</p> <ul style="list-style-type: none"> Когда АФ-С выбран для режима фокусировки, камера будет фокусироваться со скоростью, выбранной для пользовательской настройки g5 [Скорость автофокусировки].
Г	[Быстрая автофокусировка]	<p>Нажатие элемента управления запускает автофокусировку, дублируя функцию АФ-ВКЛ. кнопки.</p> <ul style="list-style-type: none"> Когда АФ-С выбран для режима фокусировки, фотокамера будет фокусироваться с максимальной скоростью, независимо от параметра, выбранного для пользовательской настройки g5 [Скорость автофокусировки].
Ф	[Только блокировка АФ]	<p>Фокус блокируется, пока нажат элемент управления.</p>
Э	[Блокировка автоэкспозиции (Удерживать)]	<p>Экспозиция блокируется при нажатии элемента управления. Блокировка экспозиции не прекращается с началом записи. Экспозиция остается заблокированной до тех пор, пока элемент управления не будет нажат второй раз или пока не истечет таймер режима ожидания.</p>
Н	[Блокировка АWB (удерживать)]	<p>Если [Авто] или [Естественный свет авто] выбрано для баланса белого, баланс белого блокируется при нажатии элемента управления (блокировка баланса белого). Блокировка баланса белого не прекращается с началом записи. Однако блокировка будет снята при повторном нажатии кнопки или при истечении таймера режима ожидания.</p>
О	[Блокировка АЭ/AWB (держать)]	<p>Экспозиция блокируется при нажатии элемента управления. Баланс белого также будет заблокирован при условии [Авто] или [Естественный свет авто] выбран для баланса белого. Блокировка экспозиции и баланса белого не прекращается с началом записи. Однако блокировка будет снята при повторном нажатии кнопки или при истечении таймера режима ожидания.</p>

	Роль	Описание
С	[Только блокировка АЭ]	Экспозиция блокируется, пока нажат элемент управления.
Б	[Блокировка АЭ/АФ]	Фокус и экспозиция блокируются, пока нажат элемент управления.
К	[Переключить FX/DX]	Нажмите элемент управления, чтобы переключиться между [Форекс] и [DX] области изображения.
П	[Посмотреть помощь]	Нажмите элемент управления, чтобы выбрать [НА] для пользовательской настройки g11 [Посмотреть помощь]. Нажмите еще раз, чтобы выбрать [ВЫКЛЮЧЕННЫЙ].
Э	[Высокочастотный уменьшение мерцания]	Нажатие элемента управления позволяет точно настроить выдержку с меньшим шагом. Нажмите элемент управления второй раз, чтобы восстановить нормальный выбор выдержки.
л	[Тихий режим]	Нажмите элемент управления, чтобы включить беззвучный режим. Нажмите еще раз, чтобы отключить.
М	[Циклическое отображение информации в режиме реального времени]	Нажимайте элемент управления для циклического переключения дисплея съемки. Тип и содержимое доступных дисплеев можно выбрать с помощью пользовательских настроек g16 [Пользовательский дисплей для съемки на мониторе] и g17 [Пользовательский дисплей съемки в видеоскателе].
б	[Отображение информации в режиме реального времени отключено]	Нажмите элемент управления, чтобы скрыть значки и другую информацию на экране съемки. Нажмите еще раз, чтобы просмотреть.
б	[Рамочная сетка]	Нажмите элемент управления, чтобы отобразить сетку кадрирования. Чтобы скрыть сетку, нажмите элемент управления еще раз. Тип отображения можно выбрать с помощью пользовательской настройки g14 [Тип сетки].
П	[Масштаб вкл/выкл]	Нажмите элемент управления, чтобы увеличить изображение области вокруг текущей точки фокусировки. Нажмите еще раз, чтобы отменить масштабирование. <ul style="list-style-type: none"> Чтобы выбрать коэффициент масштабирования, выделите [Масштаб вкл/выкл] и нажмите2.
Д	[Виртуальный горизонт]	Нажмите элемент управления, чтобы включить отображение виртуального горизонта. Нажмите еще раз, чтобы скрыть дисплей. Тип отображения можно выбрать с помощью пользовательской настройки d18 [Тип виртуального горизонта].
Вт	[Фокус-пикинг отображать]	Нажмите элемент управления один раз, чтобы включить выделение резкости приМФвыбран для режима фокусировки. Нажмите еще раз, чтобы отключить функцию фокусировки.

	Роль	Описание
8	[Включить/отключить нажмите Fn]	Нажмите элемент управления, чтобы включить или отключить сенсорную Fn.
O	[МОЕ МЕНЮ]	Нажмите кнопку управления, чтобы отобразить «МОЕ МЕНЮ».
З	[Доступ к верхнему элементу МОЕГО МЕНЮ]	Нажмите элемент управления, чтобы перейти к верхнему элементу «МОЕГО МЕНЮ». Выберите эту опцию для быстрого доступа к часто используемому пункту меню.
K	[Воспроизведение]	Нажмите элемент управления, чтобы начать воспроизведение.
Л	[Фильтрованное воспроизведение]	Нажмите элемент управления, чтобы просматривать только изображения, соответствующие критериям, выбранным для [Критерии фильтрованного воспроизведения] в меню воспроизведения.
H	[Фильтрованное воспроизведение (выберите критерии)]	Нажмите элемент управления, чтобы перейти к [Критерии фильтрованного воспроизведения] в меню воспроизведения.
T	[Мощность диафрагмы (открыть)]	<ul style="list-style-type: none"> • Диафрагма расширяется при нажатии кнопки. Эта опция включается автоматически, когда [Силовая диафрагма (закрыть)] выбран для [кнопка Fn2]. • Поверните кольцо Fn объектива против часовой стрелки, чтобы расширить диафрагму объектива. Эта опция включается автоматически, когда [Силовая диафрагма (закрыть)] выбран для [Кольцо Fn объектива (по часовой стрелке)].
Д	[Мощность диафрагмы (закрывать)]	<ul style="list-style-type: none"> • Диафрагма сужается при нажатии кнопки. Эта опция включается автоматически, когда [Силовая диафрагма (открытая)] выбран для [кнопка Fn1]. • Поверните кольцо Fn объектива по часовой стрелке, чтобы сузить диафрагму объектива. Эта опция включается автоматически, когда [Силовая диафрагма (открытая)] выбран для [Кольцо Fn объектива (против часовой стрелки)].
Я	[Контакт компенсация +]	<ul style="list-style-type: none"> • Компенсация экспозиции увеличивается, пока нажата кнопка. Эта опция включается автоматически, когда [Компенсация экспозиции —] выбран для [кнопка Fn2]. Поверните кольцо Fn объектива по часовой стрелке, чтобы увеличить компенсацию экспозиции. Эта опция включается автоматически, когда [Компенсация экспозиции —] выбран для [Кольцо Fn объектива (против часовой стрелки)].

Роль	Описание
<p>час</p> <p>[Контакт компенсация —]</p>	<ul style="list-style-type: none"> • Компенсация экспозиции уменьшается, пока нажата кнопка. Эта опция включается автоматически, когда [Компенсация экспозиции +] выбран для [кнопка Fn1]. Поверните кольцо Fp объектива против часовой стрелки, чтобы уменьшить компенсацию экспозиции. Эта опция включается автоматически, когда [Компенсация экспозиции +] выбран для [Кольцо Fp объектива (по часовой стрелке)].
<p>Б</p> <p>[Чувствительность ISO (увеличивать)]</p>	<p>Поверните кольцо Fp объектива по часовой стрелке, чтобы увеличить чувствительность ISO. Эта опция включается автоматически, когда [Чувствительность ISO (уменьшение)] выбран для [Кольцо Fp объектива (против часовой стрелки)].</p>
<p>С</p> <p>[Чувствительность ISO (снижаться)]</p>	<p>Поверните кольцо Fp объектива против часовой стрелки, чтобы уменьшить чувствительность ISO. Эта опция включается автоматически, когда [Чувствительность ISO (увеличить)] выбран для [Кольцо Fp объектива (по часовой стрелке)].</p>
<p>Я</p> <p>[Зум высокого разрешения +]</p>	<ul style="list-style-type: none"> • Увеличьте масштаб с помощью масштабирования Hi-Res Zoom; коэффициент масштабирования увеличивается, пока нажат элемент управления. Эта опция включается автоматически, когда [Зум высокого разрешения —] выбран для [кнопка Fn2]. • Поверните кольцо Fp объектива по часовой стрелке, чтобы увеличить масштаб с помощью масштабирования высокого разрешения. Эта опция включается автоматически, когда [Зум высокого разрешения —] выбран для [Кольцо Fp объектива (против часовой стрелки)].
<p>Дж</p> <p>[Зум высокого разрешения —]</p>	<ul style="list-style-type: none"> • Уменьшите масштаб с помощью масштабирования Hi-Res Zoom; коэффициент масштабирования уменьшается, пока нажат элемент управления. Эта опция включается автоматически, когда [Зум высокого разрешения +] выбран для [кнопка Fn1]. • Поверните кольцо Fp объектива против часовой стрелки, чтобы уменьшить масштаб с помощью масштабирования высокого разрешения. Эта опция включается автоматически, когда [Зум высокого разрешения +] выбран для [Кольцо Fp объектива (по часовой стрелке)].
<p>Да</p> <p>[Мощный зум +]</p>	<p>Если установлен объектив с приводным зумом, камера увеличивает масштаб, пока нажат элемент управления. Эта опция включается автоматически, когда [Мощность зума —] выбран для [кнопка Fn2].</p>

	Роль	Описание
З	[Мощность зума —]	Если установлен объектив с приводным зумом, камера отдалается, пока нажат элемент управления. Эта опция включается автоматически, когда [Мощный зум +] выбран для [кнопка ФН1].
9	[Диапазон тонов рисунка]	Нажимайте элемент управления для переключения между вариантами диапазона тонов зебрового узора (0717).
е	[То же, что и AF-ON кнопка]	Элемент управления выполняет роль, выбранную в данный момент для АФ-ВКЛ.кнопка.
1	[Запись видео]	Нажмите на элемент управления, чтобы начать запись. Нажмите еще раз, чтобы завершить запись.
Дж	[Выберите область изображения]	Нажмите элемент управления и поверните диск управления, чтобы выбрать область изображения для видео. Обратите внимание, что область изображения нельзя изменить во время записи.
м	[Баланс белого]	Удерживайте элемент управления и вращайте главный диск управления, чтобы настроить баланс белого для видео. Некоторые параметры содержат дополнительные параметры, которые можно выбрать, поворачивая вспомогательный диск управления.
час	[Установить контроль изображения]	Нажмите элемент управления и поверните диск управления, чтобы выбрать Picture Control.
й	[Активный D-Lighting]	Нажмите элемент управления и поверните диск управления, чтобы настроить активный D-Lighting для видео.
час	[Смягчение кожи]	Нажмите элемент управления и поверните диск управления, чтобы отрегулировать смягчение тона кожи.
я	[Портретное впечатление баланс]	Нажмите элемент управления и поверните диск управления, чтобы выбрать портретный режим баланса впечатления.
ш	[Измерение]	Нажмите элемент управления и поверните диск управления, чтобы выбрать параметр замера экспозиции для использования во время записи видео.
я	[Режим фокусировки/АФ-режим зоны]	Удерживая элемент управления, поверните главный диск управления, чтобы выбрать режим фокусировки, и вспомогательный диск управления, чтобы выбрать режим зоны автофокусировки.

Роль		Описание
а	[Блокировка управления]	<ul style="list-style-type: none"> Нажмите элемент управления и поверните главный диск управления, чтобы заблокировать выдержку (режимМ). Чтобы заблокировать диафрагму (режимыА иМ), нажмите элемент управления и поверните вспомогательный диск управления. Чтобы заблокировать выбор точки фокусировки, удерживайте элемент управления, одновременно используя мульти-selector для выбора точки фокусировки.
ЧАС	[Аудиовход чувствительность]	Нажмите элемент управления и поверните диск управления, чтобы отрегулировать чувствительность аудиовхода.
Х	[Фокус (М/А)]	Кольцо управления объективом можно использовать для ручной фокусировки независимо от выбранного параметра режима фокусировки. Чтобы перефокусироваться с помощью автофокусировки, нажмите спусковую кнопку затвора наполовину или нажмите элемент управления, которому назначена функция AF-ON.
Д	[Мощность диафрагмы]	Поверните кольцо управления объективом, чтобы отрегулировать диафрагму.
Э	[Контакт компенсация]	Отрегулируйте компенсацию экспозиции, удерживая элемент управления и вращая диск управления, или вращая кольцо управления объективом.
9	[Чувствительность ISO]	Отрегулируйте чувствительность ISO, удерживая элемент управления и вращая диск управления, или вращая кольцо управления объективом.
ЧАС	[Зум высокого разрешения]	Поверните кольцо управления объективом, чтобы увеличить или уменьшить масштаб с помощью масштабирования высокого разрешения.
[Никто]		Контроль не имеет никакого эффекта.

Д Мощность диафрагмы

- Силовая диафрагма доступна только в режимахАиМ. Во
- время регулировки диафрагмы дисплей может мерцать.

Диски управления

Дискам управления можно назначить следующие роли. Чтобы просмотреть параметры, выделите элементы и нажмите 2.

Роль	Описание
[Настройка экспозиции]	Поменяйте местами главный и вспомогательный диски управления в выбранных режимах. Нажимать 4или2чтобы выделить режим и1или3 поменяться ролями.
[Выбор режима фокусировки/зоны автофокусировки]	Переключайте роли, вращая главный и вспомогательный диски управления, удерживая элемент управления, на котором [Режим фокусировки/режим зоны АФ] было назначено с помощью пользовательской настройки g2 [Пользовательские элементы управления].
[Роль масштабирования подкомандного диска]	Выберите роль вспомогательного диска управления на увеличенном дисплее. <ul style="list-style-type: none">• Выбирать [Настройка экспозиции], чтобы изменить роль вспомогательного диска управления в каждом режиме.• Выбирать [Увеличить], чтобы использовать вспомогательный диск управления для увеличения или уменьшения масштаба.

g3: Блокировка управления

Г кнопки А Меню пользовательских настроек

Заблокируйте настройки экспозиции или выбор точки фокусировки.

Вариант	Описание
[Блокировка выдержки]	<p>Выбирать [НА] для блокировки выдержки на текущем значении в режимеМ.</p> <ul style="list-style-type: none">• Означки появляются на дисплее съемки и панели управления, когда действует блокировка выдержки.
[Блокировка диафрагмы]	<p>Выбирать [НА] для фиксации текущего значения диафрагмы в режимахАиМ.</p> <ul style="list-style-type: none">• Означки появляются на дисплее съемки и панели управления, когда действует блокировка диафрагмы.
[Блокировка точки фокусировки]	<p>Выбирать [НА], чтобы заблокировать выбор точки фокусировки на выбранной в данный момент точке фокусировки.</p> <ul style="list-style-type: none">• Блокировка точки фокусировки не применяется, когда [Автоматический выбор зоны АФ] выбрано для режима зоны АФ.• Когда [Следящая за объектом АФ], точка фокусировки будет отслеживать движение объекта.

g4: Ограничить выбор режима зоны автофокусировки

Г кнопки А Меню пользовательских настроек

Выберите режимы зоны автофокусировки, которые можно выбрать, поворачивая вспомогательный диск управления, одновременно нажимая элемент управления, к которому относится [Режим фокусировки/режим зоны АФ] было назначено с помощью пользовательской настройки g2 [Пользовательские элементы управления].

- Выделите параметры и нажмите **Д** или **2** выбрать (М) или снимите выделение (У).
Режимы, отмеченные галочкой (М) доступны для выбора с помощью вспомогательного диска управления.
- Для завершения операции нажмите **Г**.

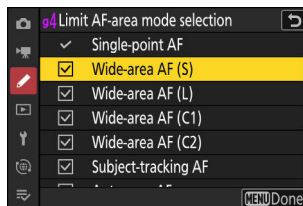

g5: Скорость автофокусировки

Г кнопки А Меню пользовательских настроек

Выберите скорость фокусировки для режима видео.

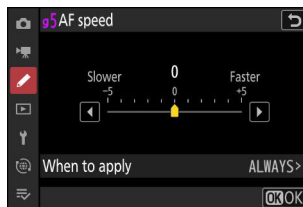

Использовать [Когда подавать заявку], чтобы выбрать, когда будет применяться выбранный параметр.

Вариант		Описание
Д	[Всегда]	В режиме видео камера всегда фокусируется с выбранной скоростью.
Э	[Только во время записи]	Фокус регулируется с выбранной скоростью только во время записи видео. В других случаях камера фокусируется максимально быстро.

Д Звуки объектива

Звук, издаваемый объективом во время фокусировки, увеличивается с увеличением скорости автофокусировки. Эффект особенно заметен при настройке [+5], поэтому выбирайте более низкие значения, если шум вас отвлекает.

g6: Чувствительность следящего автофокуса

Г кнопки А Меню пользовательских настроек

Чувствительность отслеживания автофокусировки для режима видео можно установить на значения от 1 до 7.

- Выбирать [7] (**Низкий**)), чтобы сохранить фокус на исходном объекте.
- Если объект покидает выбранную точку фокусировки, когда [1] (**Высокий**)) камера отреагирует быстрым переключением фокуса на новый объект в той же области.

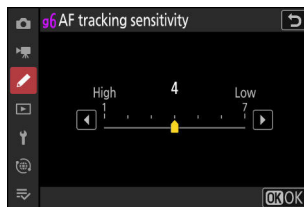

g7: Скорость масштабирования высокого разрешения

Г кнопки А Меню пользовательских настроек

Выберите скорость масштабирования для масштабирования Hi-Res Zoom. Этот параметр вступает в силу только в том случае, если масштабирование высокого разрешения назначено элементу управления с помощью любого из [кнопка Fn1], [кнопка Fn2], [Кольцо Fn объектива (по часовой стрелке)], и [Кольцо Fn объектива (против часовой стрелки)] параметры пользовательской настройки g2 [Пользовательские элементы управления].

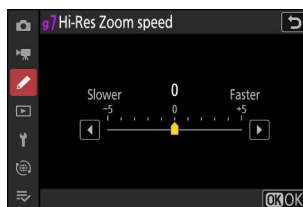

g8: Параметры кнопки привода масштабирования (PZ)

Г кнопки А Меню пользовательских настроек

Выберите, будет ли Hi Вt (Q) кнопки можно использовать для привода трансфокатора во время видеозаписи, если установлен объектив с приводом трансфокатора.

Вариант	Описание
[Использовать x/ш кнопки]	Выбор [НА] позволяет Hi Вt (Q) кнопки, которые будут использоваться для привода масштабирования.
[Скорость увеличения]	<p>Выберите скорость, с которой объективы с механическим зумом можно увеличивать и уменьшать с помощью кнопок; при желании вы можете выбрать одну скорость для использования во время записи и другую для предварительной и последующей записи.</p> <ul style="list-style-type: none">Обратите внимание, что звуки, издаваемые объективом, могут быть слышны на кадрах, записанных во время увеличения. Эффект можно смягчить, выбрав более медленную скорость масштабирования.

g9: Точный контроль ISO (режим M)

Г кнопки А Меню пользовательских настроек

Выбор **[Вкл. (1/6 EV)]** позволяет регулировать чувствительность ISO для видео с шагом $\frac{1}{6}$ EV в режиме **M**.

- Этот параметр вступает в силу только в том случае, если чувствительность ISO регулируется с помощью **[Настройки чувствительности ISO] > [Чувствительность ISO (режим M)]** в меню видеозаписи.
- Чувствительность можно установить в диапазоне от 100 до 51 200 единиц ISO с шагом $\frac{1}{6}$ EV.

g10: Расширенная выдержка (S/M)

Г кнопки А Меню пользовательских настроек

Выбирать **[НА]** для доступа к диапазону более длинных выдержек в режимах **С/М**.

- Когда **[ВЫКЛЮЧЕННЫЙ]**, минимальная выдержка зависит от частоты кадров следующим образом.
 - 240р: $\frac{1}{250}$ с
 - 200р: $\frac{1}{200}$ с
 - 120р: $\frac{1}{125}$ с
 - 100р: $\frac{1}{100}$ с
 - 60р: $\frac{1}{60}$ с
 - 50р: $\frac{1}{50}$ с
 - 30р: $\frac{1}{30}$ с
 - 25р: $\frac{1}{25}$ с.
 - 24р: $\frac{1}{25}$ с
- Когда **[НА]** выбрано, минимальная выдержка для частоты кадров от 60р до 24р снижается до $\frac{1}{4}$ с. Значения для 240р, 200р, 120р и 100р не меняются.
- Выбор **[НА]** и выбор длинной выдержки помогает предотвратить слишком высокое повышение чувствительности ISO при съемке ночного неба и других темных объектов.
- Видео, записанные с длинной выдержкой, когда **[НА]** будет включать повторяющиеся несколько копий одних и тех же кадров.
- Чтобы уменьшить размытость, вызванную дрожанием камеры, в видеороликах, записанных с длинной выдержкой, в режиме **[НА]** рекомендуется установить камеру на штатив.

g11: Помощь при просмотре

Г кнопки А Меню пользовательских настроек

Выбирать **[НА]** для предварительного просмотра видео, записанного с помощью **[N-Log]** выбран для режима тона видео, но учтите, что цвета в предварительном просмотре упрощены для повышения контрастности.

- Цвета в реальных записанных материалах не изменяются.
- Контраст также увеличивается при просмотре материала N-Log на камере.

g12: Узор «зебра»

Г кнопки А Меню пользовательских настроек

Выберите, будет ли использоваться зебра для обозначения выбранных диапазонов тонов в режиме видео.

Диапазон тонов рисунка

Выберите диапазон тонов, показанный узором «зебра», из [Основные моменты] или [Средние тона] или выберите [Зебра отключена], чтобы отключить узор «зебра». Светлые и средние тона можно определить с помощью [Выделить порог] и [Диапазон средних тонов], соответственно.

Шаблон

Чтобы включить отображение зебры, выберите [Узор 1] или [Узор 2].

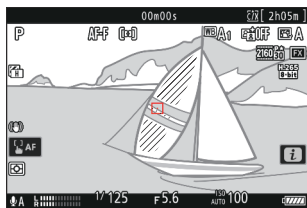

Узор 1

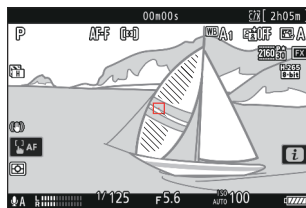

Узор 2

Выделить порог

Выберите яркость, необходимую для включения режима «зебра», когда [Основные моменты] выбран для [Диапазон тонов рисунка].

- Выберите значение от 120 до 255. Чем ниже значение, тем шире диапазон яркости, которая будет отображаться в светлых тонах.
- Если выбрано значение 255, на дисплее будут отображаться только потенциально переэкспонированные области.

Диапазон средних тонов

Выберите яркость, необходимую для включения режима «зебра», когда [Средние тона] выбран для [Диапазон тонов рисунка].

- Диапазон средних тонов определяется как яркость [Центить] и [Диапазон] яркости, сосредоточенной вокруг выбранного значения.
- Нажимать 4 или 2 чтобы выделить элементы и нажать 1 или 3 изменить.

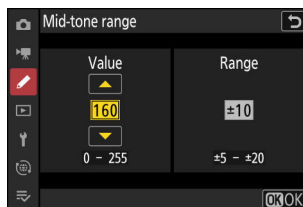

Д Узор Зебра

Если в режиме ручной фокусировки включены как зебра, так и выделение контуров фокусировки, эффект будет иметь только выделение контуров фокусировки. Чтобы просмотреть «зебру» в режиме ручной фокусировки, выберите [ВЫКЛЮЧЕННЫЙ] для пользовательской настройки a12 [Фокус-пикинг] > [Дисплей фокусировки].

g13: Ограничить диапазон тонов шаблона «зебра»

Г кнопки А Меню пользовательских настроек

Выберите диапазоны тонов, доступные с помощью элементов управления, для которых [Диапазон тонов рисунка] назначено.

Вариант	Описание
[Основные моменты]	Элемент управления можно использовать для переключения между [Основные моменты] и [Зебра отключена].
[Средние тона]	Элемент управления можно использовать для переключения между [Средние тона] и [Зебра отключена].
[Никаких ограничений]	Этот элемент управления можно использовать для циклического переключения [Основные моменты], [Средние тона], и [Зебра отключена].

g14: Тип сетки

Г кнопки А Меню пользовательских настроек

Выберите сетку кадрирования для режима видео. Выбранную сетку можно отобразить, установив флажок (M) рядом с в списке пользовательских настроек g16 [Пользовательский дисплей для съемки на мониторе] или g17 [Пользовательский дисплей съемки в видоискателе].

g15: Отображение информации о яркости

Г кнопки А Меню пользовательских настроек

Выберите, как камера будет отображать информацию о яркости в режиме видео. Информацию о яркости выбранного типа можно отобразить, установив флажок (М) рядом с ЭВ списке пользовательских настроек g16 [Пользовательский дисплей для съемки на мониторе] или g17 [Пользовательский дисплей съемки в видоискателе].

Вариант	Описание
[Гистограмма]	Включите гистограмму RGB. 
[Монитор формы волны]	На камере отображается монитор формы сигнала. Монитор может отображаться в одном из двух разных размеров.
[Монитор формы волны (большой)]	

g16: Индикация съемки на пользовательском мониторе

Г кнопки А Меню пользовательских настроек

Выберите дисплеи монитора, доступные по нажатию кнопки **ДИСП** кнопки в режиме видео.

- Выделите элементы ([**Дисплей 2**] через [**Дисплей 4**]) и нажмите **Дж** выбрать (М) или снимите выделение (У). Отображаются только отмеченные галочкой (М) можно получить, нажав кнопку **ДИСП** кнопку во время съемки. [**Дисплей 1**] нельзя отменить (У).

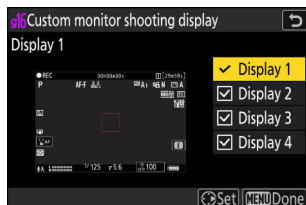

- Чтобы выбрать индикаторы, которые появляются на дисплеях [**Дисплей 1**] через [**Дисплей 4**], выделите соответствующую опцию и нажмите **2**. Затем вы можете выделить элементы и нажать **Дж** выбрать (М) или снимите выделение (У).



Вариант		Описание
А	[Основная информация о съемке]	Посмотрите режим съемки, выдержку, диафрагму и другую основную информацию о съемке.
Б	[Подробная информация о съемке]	Посмотрите режим фокусировки, режим зоны АФ, баланс белого и другую подробную информацию о съемке.
С	[Сенсорное управление]	Просмотр параметров, к которым можно получить доступ с помощью сенсорного управления, включая сенсорную автофокусировку иямено.
Д	[Виртуальный горизонт]	Включите виртуальный горизонт. Тип отображения можно выбрать с помощью пользовательской настройки d18 [Тип виртуального горизонта].
Э	[Информация о яркости]	Посмотрите гистограмму RGB или монитор формы волны. Тип отображения можно выбрать с помощью пользовательской настройки g15 [Информационный дисплей яркости].
б	[Рамочная сетка]	Включите сетку кадрирования. Тип отображения можно выбрать с помощью пользовательской настройки g14 [Тип сетки].

Вариант		Описание
Ф	[Центральный индикатор]	Отображение перекрестия в центре кадра.

- Для завершения операции нажмите Г.

g17: Индикация съемки в пользовательском видеоискателе

Г кнопки А Меню пользовательских настроек

Выберите дисплеи видеоискателя, доступные по нажатию кнопки **ДИСП** кнопки в режиме видео.

- Выделите элементы ([**Дисплей 2**] или [**Дисплей 3**]) и нажмите **Дж** выбрать (М) или снимите выделение (У).
Отображаются только отмеченные галочкой (М) можно получить, нажав кнопку **ДИСП** кнопку во время съемки. [**Дисплей 1**] нельзя отменить (У).
- Чтобы выбрать индикаторы, которые появляются на дисплеях [**Дисплей 1**] через [**Дисплей 3**], выделите соответствующую опцию и нажмите **2**. Затем вы можете выделить элементы и нажать **Дж** выбрать (М) или снимите выделение (У). Кроме [**Сенсорное управление**], параметры такие же, как для пользовательской настройки g16 [**Пользовательский дисплей для съемки на мониторе**]. Для завершения операции нажмите Г.
-

g18: Красный индикатор кадра записи

Г кнопки А Меню пользовательских настроек

Если [НА] выбрано, во время записи видео вокруг дисплея съемки появится красная рамка. Это помогает предотвратить пропущенные снимки, предупреждая вас о том, что идет запись.

Меню воспроизведения

Пункты меню и значения по умолчанию

Чтобы отобразить меню воспроизведения, выберите **Д** (меню воспроизведения) в меню камеры.

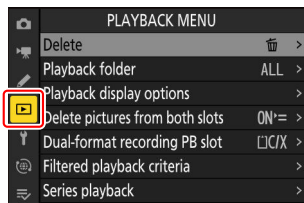

Параметры меню воспроизведения перечислены ниже вместе с их настройками по умолчанию.

- **[Удалить]:** —
- **[Папка воспроизведения]:** Все
- **[Параметры отображения воспроизведения]**
 - [Точка фокусировки]:ты
 - [Марк первый кадр в серии]:ты
 - [Информация о воздействии]:ты
 - [Основные моменты]:ты
 - [RGB-гистограмма]:ты
 - [Данные съемки]:ты
 - [Обзор]:ты
 - [Нет (только изображение)]:M
 - [Информация о файле]:ты
 - [Основные данные съемки]:M
 - [Флэш-данные]:M
 - [Данные Picture Control/HLG]:M
 - [Другие данные о стрельбе]:M
 - [Информация об авторских правах]:M
 - [Данные о местоположении]:M
 - [данные IPTC]:M
- **[Удалить картинки из обоих слотов]:** Да (требуется подтверждение) [Слот PB
- **для двухформатной записи]:** слот для карты CFexpress/XQD [Критерии
- **фильтрованного воспроизведения]**
 - [Защищать]:ты
 - [Тип изображения]:ты
 - [Рейтинг]:ты
 - [Выбрать для загрузки в облако]:ты
 - [Выбрать для загрузки на компьютер]:ты

- [Выбрать для загрузки (FTP)]:ты
- [Голосовая заметка]:ты
- [Ретушированные фотографии]:ты [
- **Воспроизведение серии]**
 - [Подселектор отображает первый снимок]: НА
 - [Автоматическое воспроизведение серии]: ВЫКЛЮЧЕННЫЙ
 - [Список серий в виде отдельных миниатюр]: ВЫКЛЮЧЕННЫЙ [
- **Обзор фотографий]:** Выключенный
- [После удаления]: Показать следующее
- [После взрыва показать]: Последний снимок в серии [
- **Автоматический поворот изображений]:** НА [Копировать
- **изображения]:** —

Удалить

Г кнопки Д меню воспроизведения

Удаление нескольких изображений. Дополнительную информацию см. в разделе «Удаление нескольких изображений» (0243).

Вариант		Описание
вопрос	[Выбранные фотографии]	Удалить выбранные изображения.
Д	[Кандидаты на удаление]	Удалить фотографии с рейтингомд (кандидат на удаление).
Я	[Фотографии, снятые в выбранные даты]	Удалить все фотографии, сделанные в выбранные даты.
Р	[Все фотографии]	Удалите все изображения в папке, выбранной в данный момент для [Папка воспроизведения] в меню воспроизведения. <ul style="list-style-type: none">• Если вставлены две карты памяти, вы можете выбрать карту, с которой будут удалены снимки.

Папка воспроизведения

Г кнопки Дменю воспроизведения

Выберите папку для воспроизведения.

Вариант	Описание
(название папки)	Изображения во всех папках с выбранным названием будут видны во время воспроизведения. Папки можно переименовывать с помощью [Папка хранения] > [Переименовать] в меню режима фотосъемки.
[Все]	Изображения во всех папках будут видны во время воспроизведения.
[Текущий]	Во время воспроизведения будут видны только изображения из текущей папки.

Параметры отображения воспроизведения

Г кнопки Д меню воспроизведения

Выберите параметры отображения для полнокадрового просмотра.

- Выделите параметры и нажмите **2** (Выбрать (M)) или снимите выделение
- (Y). Для завершения операции нажмите Г.

Вариант	Описание
[Точка фокусировки]	Выбрать (M) эта опция позволяет просмотреть местоположение точки фокусировки, использованной при съемке снимка.
[Марк первый кадр в серии]	<p>Если выбран этот вариант (M), первое изображение в каждой серии будет обозначаться значком и цифра, обозначающая общее количество выстрелов в очереди.</p> 
[Информация о воздействии]	
[Основные моменты]	
[RGB-гистограмма]	
[Данные съемки]	Выбранное (M) Информационные дисплеи можно просмотреть с помощью ДИСП кнопки или нажав 1 или 3 .
[Обзор]	
[Нет (только изображение)]	
[Информация о файле]	

Вариант	Описание
[Основные данные съемки]	Выбранное (M)параметры включены в полнокадровый просмотр [Данные съемки] отображать.
[Флэш-данные]	
[Данные Picture Control/HLG]	
[Другие данные о стрельбе]	
[Информация об авторских правах]	
[Данные о местоположении]	
[данные IPTC]	

Удалить изображения из обоих слотов

Г кнопки Дменю воспроизведения

Выберите, следует ли удалять копию изображения, записанного на обе карты памяти, с помощью параметра, отличного от [Переполнение] выбрано для [Функция вторичного слота] в меню режима фотосъемки также удаляет оставшуюся копию.

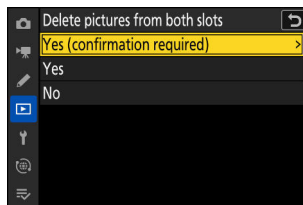

Вариант	Описание
[Да (требуется подтверждение)]	Перед удалением одной копии вам будет предложено выбрать, удалять ли другую. Чтобы выбрать опцию, выделенную по умолчанию, нажмите 2.
[Да]	[Те же картинки наш&x] всегда выбран; выбрав [Да] в диалоговом окне подтверждения удаляет обе копии.
[Нет]	Отображаемое диалоговое окно подтверждения такое же, как и для изображений, для которых не существует второй копии. Удаление текущего изображения не удаляет копию.

Слот РВ для двухформатной записи

Г кнопки Дменю воспроизведения

Выберите слот, из которого изображения двойного формата записаны с помощью **[Первичный RAW – вторичный JPEG]**, **[Первичный JPEG – вторичный JPEG]**, **[Первичный RAW – вторичный HEIF]**, или **[Первичный HEIF – вторичный HEIF]** выбрано для **[Функция вторичного слота]** в меню фотосъемки воспроизводятся.

Критерии фильтрованного воспроизведения

Г кнопки Дменю воспроизведения

Выберите критерии, используемые для выбора изображений, отображаемых во время воспроизведения с фильтром ([0238](#)).

Воспроизведение серии

Г кнопки Дменю воспроизведения

Выберите параметры просмотра серий.

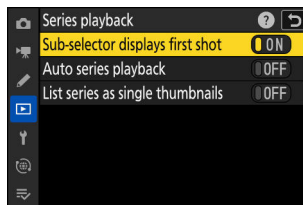

Подселектор отображает первый снимок

Вариант	Описание
[НА]	Пропускайте все снимки в каждой серии, кроме первого, при прокрутке изображений, наклоняя подселектор влево или вправо. Снимки, не являющиеся частью серии, не будут пропущены. Отдельные кадры в каждой серии можно просмотреть, наклонив подселектор вверх или вниз.
[ВЫКЛЮЧЕННЫЙ]	Субселектор выполняет те же функции, что и мультиселектор, при наклоне вверх, вниз, влево или вправо.

Автоматическое воспроизведение серий

Если [НА], остальные снимки будут воспроизводиться автоматически после того, как первый снимок в серии будет отображаться в полнокадровом режиме в течение нескольких секунд. Воспроизведение заканчивается, когда отображается последнее изображение в серии.

Список серий в виде отдельных миниатюр

Когда [НА] выбрано, в списке миниатюр появится только первый снимок в каждой серии. Первое изображение в каждой серии будет обозначаться значком и цифра, обозначающая общее количество выстрелов в очереди.

- Все снимки в каждой серии будут отображаться во время полнокадрового просмотра.
- Выбор [НА] для [Список серий в виде отдельных миниатюр] открывает доступ к [Управление сериями] при воспроизведении меню [\(0227\)](#).

Обзор изображений

Г кнопки Д меню воспроизведения

Выберите, будут ли снимки автоматически отображаться сразу после съемки.

Вариант	Описание
[На]	<p>Снимки появляются на выбранном в данный момент дисплее (мониторе или видеоискателе) по мере их съемки.</p> <ul style="list-style-type: none">• Когда [Приоритизация видеоискателя (2)] выбрано для режима монитора, самое последнее изображение будет отображаться на мониторе, когда вы отведете взгляд от видеоискателя.
[Вкл. (только монитор)]	<p>Снимки отображаются после съемки только в том случае, если для кадрирования кадров используется монитор. Снимки не отображаются в видеоискателе, когда [Только видеоискатель] выбран для режима монитора.</p>
[Выключенный]	<p>Фотографии можно просмотреть только нажав кнопкуКнопка.</p>

После удаления

Г кнопки Дменю воспроизведения

Выберите изображение, отображаемое после удаления изображения.

Вариант		Описание
С	[Показать следующее]	<ul style="list-style-type: none">• Отображается следующая картина.• Если удаленное изображение было последним, будет отображено предыдущее изображение.
Т	[Показать предыдущее]	<ul style="list-style-type: none">• Отображается предыдущее изображение.• Если удаленное изображение было первым, будет отображено следующее изображение.
Ты	[Продолжайте, как раньше]	<ul style="list-style-type: none">• Если вы просматривали изображения в записанном порядке, следующее изображение будет отображаться, как описано для [Показать следующее]. Если• вы прокручивали изображения в обратном порядке, предыдущее изображение будет отображаться, как описано для [Показать предыдущее].

После взрыва показать

Г кнопки Дменю воспроизведения

Выберите, будет ли фотография, отображаемая сразу после серии снимков в непрерывном режиме, первым или последним снимком в серии.

- Эта опция вступает в силу только тогда, когда [Выключенный] выбран для [Обзор фотографий] в меню воспроизведения.

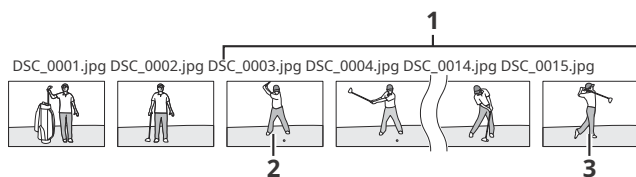

1 Самые последние снимки (серийная съемка)

2 Отображается, если [Первое фото в серии] выбрано

3 Отображается, если [Последняя фотография в серии] выбрано

Автоматический поворот изображений

Г кнопки Дменю воспроизведения

Если [НА] выбрано, дисплей воспроизведения будет автоматически поворачиваться в соответствии с ориентацией камеры, в результате чего «высокие» изображения будут поворачиваться для отображения в «высокой» ориентации, когда камера удерживается в «широкой» ориентации, а «широкие» изображения будут отображаться в «широком» положении. Повернуто для отображения в «широкой» ориентации, когда камера удерживается в «вертикальной» ориентации.

ДВнимание: автоматический поворот изображений

Снимки не поворачиваются автоматически во время просмотра изображений, даже если [НА] выбран для [Автоповорот фотографий].

Копировать изображения

Г кнопки Д меню воспроизведения

Копируйте изображения с одной карты памяти на другую, если вставлены две карты памяти.

Вариант	Описание
[Выберите источник]	Выберите карту, с которой будут скопированы картинки.
[Выберите изображение(я)]	Выберите изображения для копирования.
[Выберите папку назначения]	Выберите папку назначения на оставшейся карте (карта, не выбранная для [Выберите источник]).
[Копировать изображения?]	Скопируйте картинки.

Копирование изображений

1 Выберите [Выбрать источник].

Выделять [Выберите источник] и нажмите 2 чтобы отобразить [Выберите источник] диалог.

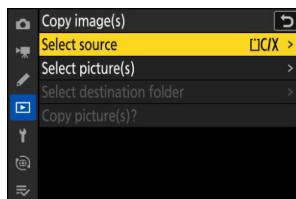

2 Выберите карту, содержащую изображения, которые нужно скопировать.

Выделите слот для карты с копируемыми изображениями и нажмите Дж чтобы выбрать выделенный слот и вернуться к [Копировать изображения] меню.

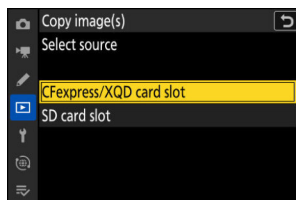

3 Выберите [Выбрать изображения].

Выделять [Выберите изображение(я)] и нажмите 2 чтобы просмотреть [Выберите изображение(я)] отображать.

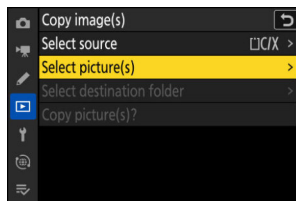

4 Выберите исходную папку.

- Выделите папку, содержащую изображения, которые необходимо скопировать, и нажмите 2 чтобы отобразить [Изображения выбраны по умолчанию] меню.
- Чтобы скопировать все снимки с карты в выбранный слот, выделите [Все картинки в слоте], нажать Дж, и перейдите к шагу 10.

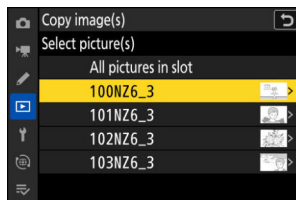

5 Сделайте первоначальный выбор.

Выберите изображения, которые будут выбраны по умолчанию.

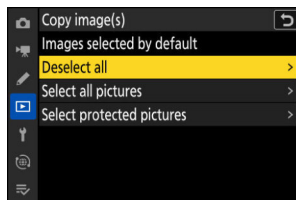

Вариант	Описание
[Отменить выбор всех]	Ни одно из изображений в выбранной папке не будет выбрано по умолчанию. <ul style="list-style-type: none">• Выберите этот вариант, если хотите выбирать изображения по отдельности.
[Выбрать все изображения]	По умолчанию будут выбраны все изображения в выбранной папке. <ul style="list-style-type: none">• Выберите этот вариант, если вы хотите скопировать все или большую часть изображений в папке.
[Выбрать защищенные изображения]	По умолчанию будут выбраны только защищенные изображения в папке.

6 Выберите дополнительные изображения.

- Выделите фотографии и нажмите кнопку **В** (Q) кнопка выбора; выбранные снимки отмечаются флажком (). Чтобы **снять** флажок () и отменить **выбор** текущего изображения, нажмите кнопку **В** (Q) кнопки еще раз.
- Чтобы просмотреть выделенное изображение в полноэкранном режиме, нажмите и удерживайте кнопку **X** кнопка.
- Убедившись, что все изображения, которые вы хотите скопировать, имеют **✓** отметки, нажмите **Д** вернуться в [**Копировать изображения**] меню.

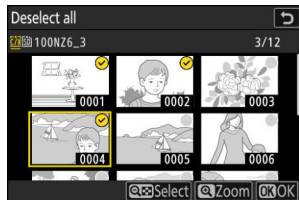

7 Выберите [Выбрать папку назначения].

Выделять [**Выберите папку назначения**] и нажмите **2** чтобы отобразить [**Выберите папку назначения**] параметры.

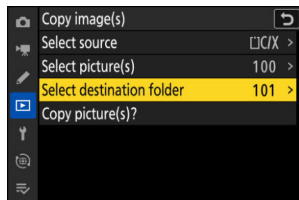

8 Выберите папку назначения.

Выделите один из следующих вариантов и нажмите 2.

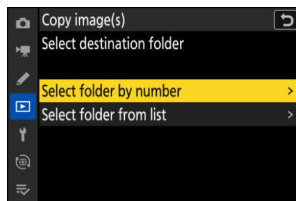

Вариант	Описание
[Выбрать папку по номеру]	Введите номер папки назначения (0436). Если папка с выбранным номером еще не существует, будет создана новая папка.
[Выбрать папку из списка]	Выберите папку назначения из списка существующих папок.

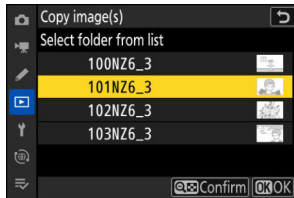

9 Выберите папку.

После ввода номера папки или выделения имени папки нажмите Дж чтобы выбрать папку и вернуться к [Копировать изображения] меню.

10 Выберите [Копировать изображения?].

Выделять [Копировать изображения?] и нажмите Дж для отображения диалогового окна подтверждения.

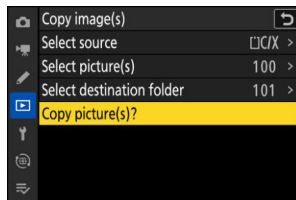

11 Выберите [Да].

- Камера отобразит сообщение **[Копировать?]** вместе с количеством снимков, которые будут скопированы.
- Выделять **[Да]** и нажать **[Дж]** для копирования выбранных изображений.
- Нажимать **[Дж]** еще раз, чтобы выйти после завершения копирования.

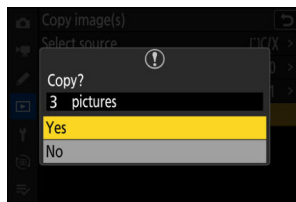

Предостережения: копирование изображений

- Снимки не будут скопированы, если на карте назначения недостаточно места.
- Если папка назначения содержит файл с тем же именем, что и одно из копируемых изображений, отобразится диалоговое окно подтверждения. Выбирать **[Заменить существующее изображение]** или **[Заменить все]** для замены существующего файла или файлов. Защищенные файлы в папке назначения не будут заменены. Выбирать **[Пропускать]**, чтобы продолжить без замены существующих файлов. Выбирать **[Отмена]** для выхода без копирования дальнейших изображений.
- Рейтинги и защита скопированы с изображениями.
- Чтобы предотвратить потерю питания при копировании видео, используйте один из следующих источников питания:
 - Полностью заряженный аккумулятор
 - Дополнительный адаптер переменного тока EH-8P, подключенный с помощью прилагаемого USB-кабеля UC-E25 (с разъемами типа C на обоих концах).
 - Дополнительный разъем питания EP-5B с адаптером переменного тока EH-5d, EH-5c или EH-5b.

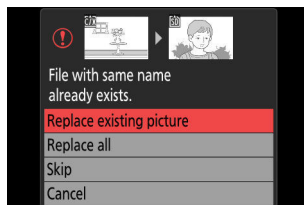

Меню настройки

Пункты меню и значения по умолчанию

Для просмотра меню настройки выберите вкладка в меню камеры.

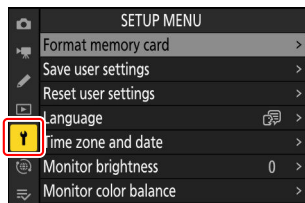

Ниже перечислены параметры меню настройки вместе с их настройками по умолчанию.

- [Форматировать карту памяти]: — [
- Сохранить настройки пользователя]: - [
- Сбросить настройки пользователя]: -
- [Язык]: (По умолчанию зависит от страны покупки) [
- Часовой пояс и дата]
 - [Часовой пояс]: (по умолчанию зависит от страны покупки)
 - [Дата и время]: —
 - [Формат даты]: (по умолчанию зависит от страны покупки)
 - [Летнее время]: ВЫКЛЮЧЕННЫЙ [
- Яркость монитора]: 0
- [Следите за цветовым балансом]: AB: 0, GM: 0
- [Яркость видеоискателя]: Авто
- [Цветовой баланс видеоискателя]: AB: 0, GM: 0 [
- Размер дисплея видеоискателя]: Стандарт [
- Ограничить выбор режима монитора]
 - [Автоматический переключатель дисплея]:M
 - [Только видеоискатель]:M
 - [Только монитор]:M
 - [Приоритизация видеоискателя (1)]:M
 - [Приоритизация видеоискателя (2)]:M [Автоматический
- поворот информационного дисплея]: НА [Возможности
- тонкой настройки автофокусировки]
 - [Точная настройка АФ]: ВЫКЛЮЧЕННЫЙ
 - [Точная настройка и сохранение объектива]: —
 - [По умолчанию]: —
 - [Список сохраненных значений]: —
 - [Выберите значение для текущего объектива]: —

- [Данные объектива без процессора]
 - [Номер объектива]: 1
 - [Фокусное расстояние (мм)]: –
 - [Максимальная диафрагма]: – [Единицы]
- измерения расстояния]: Метры (м) [Сохранить]
- положение фокуса]: ВЫКЛЮЧЕННЫЙ
- [Сохранение положения зума (объективы PZ)]: ВЫКЛЮЧЕННЫЙ {
- Автоматическое отключение температуры]: Стандарт [Очистите датчик изображения]
- [Автоматическая очистка]: Очистить при выключении {
- Изображение Dust Off ссылка на фото]: — [Пиксельное
- картирование]: — [Комментарий к изображению]
- - [Прикрепить комментарий]: ВЫКЛЮЧЕННЫЙ {
- Информация об авторских правах]
 - [Прикрепите информацию об авторских правах]: ВЫКЛЮЧЕННЫЙ
- [ИПТК]
 - [Редактировать/сохранить]: —
 - [Удалить]: —
 - [Автоматическое встраивание во время съемки]: Выключенный
 - [Загрузить/сохранить]: —
- [Параметры голосовых заметок]
 - [Управление голосовыми заметками]: нажмите и удерживайте
 - [Аудиовыход (воспроизведение)]: Динамик/
- наушники [Звуки камеры]
 - [Звук затвора]: НА
 - [Объем]: 3
 - [Тип]: Тип А
 - [Звуковой сигнал]: Выключенный
 - [Объем]: 2
 - [Подача]: Низкий
- [Тихий режим]: ВЫКЛЮЧЕННЫЙ
- [Сенсорное управление]
 - [Включить/отключить сенсорное управление]: Давать возможность
 - [Режим перчаток]:
- ВЫКЛЮЧЕННЫЙ [НДМ]
 - [Выходное разрешение]: Авто
 - [Выходной диапазон]: Авто
 - [Вывод информации о съемке]: НА
 - [Зеркальное отображение информации о камере]:
- НА [Приоритет USB-соединения]: Загрузить [Данные о местоположении]*
 - [Таймер режима ожидания]: НА

- [Установить часы со спутника]: ВЫКЛЮЧЕННЫЙ
- [Позиция]: —
- [Опции беспроводного дистанционного управления (WR)]
 - [светодиодная лампа]: НА
 - [Режим связи]: Сопряжение
- [Назначение кнопки Fn на пульте дистанционного управления (WR)]
- [Никто [Маркировка соответствия]: — [Информация о батарее]: —
-
- [USB-питание]: НА
- [Экономия энергии (режим фото)]: ВЫКЛЮЧЕННЫЙ
- [Блокировка пустого слота]: Включить выпуск [
- Сохранить/загрузить настройки меню]: — [
- Сбросить все настройки]: — [Версия прошивки]: —
-

* Отображается только при подключении устройства GNSS.

Форматирование карты памяти

Г кнопки меню настройки

Форматируйте карты памяти. Карты памяти, отформатированные на компьютере или другой камере, перед использованием необходимо отформатировать с помощью этой опции. Чтобы начать форматирование, выберите слот для карты памяти и выберите **[Да]**. *Обратите внимание, что форматирование безвозвратно удаляет все изображения и другие данные на карте.* Перед форматированием обязательно сделайте резервные копии по мере необходимости.

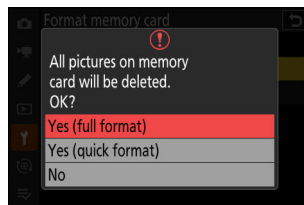

ДВнимание: во время форматирования

Не выключайте фотокамеру и не извлекайте карты памяти до тех пор, пока не появится сообщение **[Форматирование карты памяти.]** исчезнет с дисплея.

«Да (полный формат)»

При форматировании совместимых карт памяти CFexpress вместо простого **[Да]** вам будет представлен **[Да (полный формат)]** и **[Да (быстрое форматирование)]** после выбора слота карты памяти.

- Выбирать **[Да (полный формат)]** для выполнения полного форматирования с удалением данных со всех областей карты. Этот вариант рекомендуется для пользователей, которые хотят обеспечить удаление всех данных или считают, что скорость чтения и записи камерой на карту замедлилась, и хотят повысить скорость передачи данных.
- Чтобы отформатировать карту существующим методом форматирования, выберите **[Да (быстрое форматирование)]**.

ДВнимание: полный формат

Полное форматирование занимает больше времени, чем быстрое форматирование.

Совет: «Быстрое форматирование» и «Полное форматирование»

При быстром форматировании перезаписывается только информация о файловой системе, оставляя фактические данные файла нетронутыми. Напротив, выполнение полного форматирования карты памяти CFexpress удаляет все данные. Мы рекомендуем полностью отформатировать карты памяти CFexpress перед их утилизацией или передачей права собственности.

Сохранить настройки пользователя

Г кнопки меню настройки

Часто используемые комбинации настроек можно назначить **U1**к**U3**положения на диске режимов [0135](#)

) -

Сбросить настройки пользователя

Кнопка в меню настроек

Сброс настроек пользователя к значениям по умолчанию ([0137](#)).

Язык

ГнопкатыБменю настройки

Выберите язык меню и сообщений камеры. Доступные языки различаются в зависимости от страны или региона, в котором камера была первоначально приобретена.

Часовой пояс и дата

ГнопкатыБменю настройки

Измените часовые пояса и установите часы камеры. Мы рекомендуем регулярно настраивать часы фотокамеры.

Вариант	Описание
[Часовой пояс]	Выберите часовой пояс. Время, выбранное для [Дата и время] автоматически настраивается для нового часового пояса.
[Дата и время]	Установите часы фотокамеры на текущее время в выбранном [Часовой пояс].
[Формат даты]	Выберите порядок отображения дня, месяца и года.
[Летнее время]	Включите летнее время [НА] или [ВЫКЛЮЧЕННЫЙ]. Выбор [НА] автоматически переводит часы на один час вперед. Настройка по умолчанию: [ВЫКЛЮЧЕННЫЙ].

AgЗначок на экране съемки указывает на то, что часы не установлены.

Яркость монитора

ГнопкатыБменю настройки

Нажимать1 или3для регулировки яркости монитора. Выбирайте более высокие значения для увеличения яркости, более низкие значения для уменьшения яркости.

- **[Яркость монитора]** можно регулировать только в том случае, если монитор является активным дисплеем. Его нельзя отрегулировать, если **[Только видеоискатель]** выбирается для режима монитора или когда ваш взгляд направлен в видеоискатель.
- Более высокие значения увеличивают расход заряда батареи.
- Изменение параметра, выбранного для **[Яркость монитора]** в меню настройки, когда **[ГВУ]** выбран для **[Тональный режим]** в меню режима фотосъемки или при просмотре снимков, сделанных с помощью **[ГВУ]** выбрано для **[Тональный режим]** изменяет распределение тонов на дисплеях съемки и просмотра. Точность воспроизведения светлых участков особенно снижается по мере увеличения яркости.

Цветовой баланс монитора

Кнопка меню настройки

Настройте цветовой баланс монитора по своему вкусу.

- **[Следите за цветовым балансом]** можно регулировать только в том случае, если монитор является активным дисплеем. Его нельзя отрегулировать, если **[Только видоискатель]** выбирается для режима монитора или когда ваш взгляд направлен в видоискатель.
- Цветовой баланс настраивается с помощью мультиселектора. Нажимать 1, 3, 4, или 2 для настройки цветового баланса, как показано ниже. Нажимать Дж чтобы сохранить изменения.

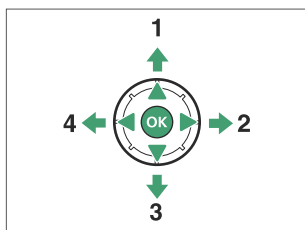
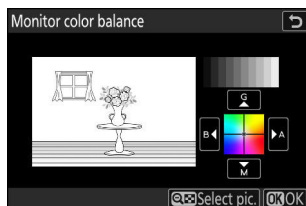

- 1 Увеличение зеленого
- 2 Увеличение янтаря
- 3 Увеличение пурпурного цвета
- 4 Увеличение синего

- Цветовой баланс монитора применяется только к меню, воспроизведению и отображению съемки; фотографии и видео, снятые камерой, не пострадают.
- Эталонным изображением является либо последний сделанный снимок, либо, в режиме воспроизведения, последний отображавшийся снимок. Если на карте памяти нет изображений, вместо них будет отображаться пустая рамка.
- Чтобы выбрать другое изображение, нажмите кнопку В (Q) кнопки. Выделите нужное изображение и нажмите Дж чтобы выбрать его в качестве эталонного изображения.
- Чтобы просмотреть выделенное изображение в полнокадровом режиме, нажмите и удерживайте X.

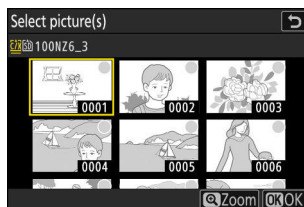

Яркость видоискателя

Кнопка меню настройки

Отрегулируйте яркость видоискателя. **[Яркость видоискателя]** можно регулировать только в том случае, если видоискатель является активным дисплеем. Его нельзя настроить, когда монитор включен или когда **[Только монитор]** выбран для режима монитора.

Вариант	Описание
[Авто]	Яркость видоискателя регулируется автоматически в зависимости от условий освещения.
[Руководство]	Нажимать 1 или 3 для регулировки яркости видоискателя. Выберите более высокие значения для увеличения яркости, более низкие значения для уменьшения яркости.

- Более высокие значения увеличивают расход заряда батареи.
- Если камера нагреется, дисплей видоискателя временно потускнеет, когда **[Руководство]** выбрано, а яркость видоискателя установлена на **[Привет 1]** или **[Привет 2]**.
- Изменение параметра, выбранного для **[Яркость видоискателя]** в меню настройки, когда **[ГВУ]** выбран для **[Тональный режим]** в меню режима фотосъемки или при просмотре снимков, сделанных с помощью **[ГВУ]** выбрано для **[Тональный режим]** изменяет распределение тонов на дисплеях съемки и просмотра. Точность воспроизведения светлых участков особенно снижается по мере увеличения яркости.

Цветовой баланс видеоискателя

ГнопкатыБменю настройки

Настройте цветовой баланс видеоискателя по своему вкусу. **[Цветовой баланс видеоискателя]** можно регулировать только в том случае, если видеоискатель является активным дисплеем. Его нельзя настроить, когда монитор включен или когда **[Только монитор]** выбран для режима монитора. В противном случае процедура такая же, как и для **[Следите за цветовым балансом]** ([0755](#)).

Размер дисплея видеоискателя

ГнопкатыБменю настройки

Выберите увеличение для отображения в видеоискателе из [Стандартный] и [Маленький]. Выбор [Маленький] облегчает просмотр всего объекта.

Выбор режима ограничения лимита монитора

ГнопкатыБменю настройки

Выберите режимы монитора, которые можно выбрать с помощьюМкнопка.

- Выделите параметры и нажмитеДжли2выбрать (М)или снимите выделение (У).Опции, отмеченные галочкой (М) доступны для выбора.
- Для завершения операции нажмитеГ.

Автоматический поворот информационного дисплея

Кнопка Быстро в меню настроек

Когда **[НА]** выбрано, индикаторы на дисплеях съемки и просмотра будут автоматически поворачиваться в соответствии с ориентацией камеры.

Параметры точной настройки автофокусировки

ГнопкатыБменю настройки

Точная настройка фокуса для текущего объектива.

- Используйте только по мере необходимости.
- Мы рекомендуем вам выполнить точную настройку на часто используемом расстоянии фокусировки. Например, если вы выполняете настройку фокуса на коротком расстоянии фокусировки, вы можете обнаружить, что она менее эффективна на больших расстояниях.

Вариант	Описание
[Точная настройка АФ]	Выбирать [НА], чтобы включить тонкую настройку.
[Точная настройка и сохранение объектива]	<p>Точная настройка фокуса для текущего объектива. Нажимать 1 или 3 чтобы выделить элементы и нажать 4 или 2 для выбора значений от +20 до -20.</p> <ul style="list-style-type: none">• Чем больше значение точной настройки, тем дальше фокус находится от объектива; чем меньше значение, тем ближе фокус. На дисплее• отображаются текущие и предыдущие значения.• Камера может хранить значения до 40 типов объективов.• Если значение для текущего объектива уже существует, вы можете выбрать, добавить ли новое значение или перезаписать существующее значение.
[По умолчанию]	Выберите значения точной настройки для объективов, для которых ранее не было сохранено значений, с помощью [Точная настройка и сохранение объектива]. Нажимать 4 или 2 для выбора значений от +20 до -20.

Вариант	Описание
<p>[Список сохраненных значений]</p>	<p>Значения списка, сохраненные с помощью [Точная настройка и сохранение объектива]. Выделив объектив в списке и нажав 2 отображает [Выберите номер объектива] диалог.</p> <ul style="list-style-type: none"> • [Выберите номер объектива] используется для ввода идентификатора объектива. • В случае объективов с байонетом Z и некоторых объективов с байонетом F серийный номер объектива вводится автоматически.
<p>[Выберите значение для текущего объектива]</p>	<p>Выбирайте одно из нескольких значений точной настройки, сохраненных для объективов одного типа.</p>

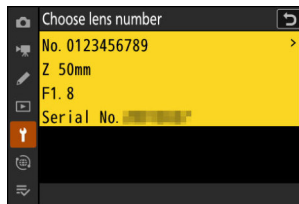

Удаление сохраненных значений

Чтобы удалить значения, сохраненные с помощью [Точная настройка и сохранение объектива], выделите нужный объектив в [Список сохраненных значений] список и нажмите **0**.

Создание и сохранение значений точной настройки

1 Прикрепите объектив к камере.

2 Выберите [Параметры тонкой настройки AF] в меню настройки, затем выделите [Точная настройка и сохранение объектива] и нажмите **2**.

Откроеся диалоговое окно тонкой настройки автофокусировки.

3 Нажимать Δ или ∇ для тонкой настройки автофокуса.

- Выберите одно из значений от +20 до -20.
- Текущее значение отображается, ранее выбранное значение.
- Если установлен зум-объектив, вы можете выбрать отдельные значения точной настройки для максимального угла (ШИРОКИЙ) и максимального увеличения (ТЕЛЕ). Использовать Δ и ∇ выбирать между двумя.
- Чем больше значение точной настройки, тем дальше фокус находится от объектива; чем меньше значение, тем ближе фокус.

4 Нажимать D чтобы сохранить новое значение.

Выбор значения точной настройки по умолчанию

1. Выбрать [Возможности тонкой настройки автофокусировки] в меню настройки, затем выделить [По умолчанию] и нажать 2.

2. Нажимать 4 или 2 для тонкой настройки автофокуса.

- Выберите одно из значений от +20 до -20.
- Текущее значение отображается, ранее выбранное значение.
- Чем больше значение точной настройки, тем дальше фокус находится от объектива; чем меньше значение, тем ближе фокус.

3. Нажимать D, чтобы сохранить новое значение.

Данные объектива без процессора

ГнопкатыБменю настройки

Запишите данные для объективов без процессора, прикрепленных с помощью дополнительного адаптера крепления. Запись фокусного расстояния и максимальной диафрагмы объективов без процессора позволяет использовать их с некоторыми функциями камеры, обычно предназначенными для объективов с процессором, такими как встроенное подавление вибраций.

Вариант	Описание
[Номер объектива]	Выберите идентификатор объектива.
[Фокусное расстояние (мм)]	Введите фокусное расстояние.
[Максимальная диафрагма]	Введите максимальную диафрагму.

Единицы расстояния

Кнопка меню настроек

Отображает расстояние между камерой и положением фокуса, когда фокус настраивается в режиме ручной фокусировки. Единицу измерения расстояния можно установить в метрах или футах.

- Указанное расстояние предназначено только для справки. Оно может отличаться от фактического расстояния в зависимости от используемого объектива.

Сохранить положение фокуса

ГнопкатыБменю настройки

Когда **[НА]** выбрано, камера сохранит текущее положение фокуса при выключении и восстановит его при следующем включении. Обратите внимание, что это может увеличить время запуска камеры.

- Обратите внимание, что даже когда **[НА]** выбрано, если температура, положение зума или другие условия изменяются, когда камера выключена, фокусировка может возобновиться с другого положения при включении камеры.
- Аналогично, обратите внимание, что даже когда **[ВЫКЛЮЧЕННЫЙ]**, фокусировка может возобновиться с ранее выбранного положения в зависимости от состояния камеры и объектива.

Сохранение положения зума (объективы PZ)

ГнопкатыБменю настройки

Если **[НА]** выбрано, когда установлен объектив с приводным зумом (PZ), камера сохранит текущее положение зума при выключении и восстановит его при следующем включении.

Автоматическое отключение температуры

Кнопка меню настроек

Уровень, при котором камера будет автоматически отключаться при повышении внутренней температуры, можно выбрать из **[Стандартный]** и **[Высокий]**.

- Когда **[Стандартный]** выбрано, камера сначала отобразит Дж, а затем К. Значок по мере повышения внутренней температуры и переключение на таймер обратного отсчета, если температура повышается еще больше. Когда **[Высокий]** выбран, камера отобразит Дж, К и М значки по мере повышения внутренней температуры и переключение на таймер обратного отсчета, если температура повышается еще больше.
- Когда таймер обратного отсчета достигнет нуля, камера автоматически выключится и дальнейшая фотосъемка будет приостановлена.



ДВнимание: «Высокий».

Хотя выбор **[Высокий]** дает вам больше времени, прежде чем камера выключится, камера может стать горячей на ощупь. Мы рекомендуем использовать штатив или другое оборудование, чтобы сократить время, затрачиваемое на прикосновение к камере.

ДПредостережения: когда камера горячая

- В некоторых случаях таймер обратного отсчета может отображаться в момент включения камеры, даже если **[Высокий]** выбран.
- Качество изображения может ухудшиться, если камера горячая.
- Карты памяти и аккумуляторы, вставленные в горячую камеру, также могут нагреться. В этом случае не пытайтесь сразу извлечь карты памяти или аккумуляторы, а подождите, пока камера остынет.

Очистите датчик изображения

ГнопкатыБменю настройки

Грязь или пыль, попавшие в камеру при замене объективов или снятии крышки корпуса, могут прилипнуть к датчику изображения и повлиять на качество фотографий. Опция «Очистка датчика изображения» вызывает вибрацию датчика для удаления пыли.

Вариант	Описание
[Начинать]	Немедленно выполните очистку датчика изображения.
[Автоматическая очистка]	<ul style="list-style-type: none">• [Очистить при выключении]: матрица автоматически очищается при выключении камеры при каждом выключении камеры.• [Очистка]: автоматическая очистка датчика изображения отключена.

Изображение Dust Off Ref Photo

Г. кнопки. Меню настроек

Получите справочные данные для параметра Image Dust Off в NX Studio. Функция Image Dust Off обрабатывает изображения в формате NEF (RAW) для смягчения эффектов, вызванных налипанием пыли на переднюю часть датчика изображения камеры. Для получения дополнительной информации обратитесь к онлайн-справке NX Studio.

Получение эталонных данных для удаления пыли с изображения

Прежде чем получить справочные данные Image Dust Off, выберите режим фото, повернув переключатель фото/видео в положение С.

1 Выберите вариант запуска.

- Выделять **[Начинать]** и нажмите **Д** чтобы немедленно отобразить **[Изображение Dust Off ссылка на фото]** диалог.
- Выделять **[Очистите датчик и затем запустите]** и нажмите **Д** для очистки датчика изображения перед запуском. **[Изображение Dust Off ссылка на фото]** Диалоговое окно] отобразится после завершения очистки матрицы.
- Чтобы выйти без получения справочных данных для удаления пыли, нажмите **Г**.

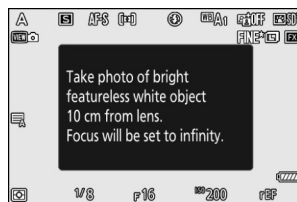
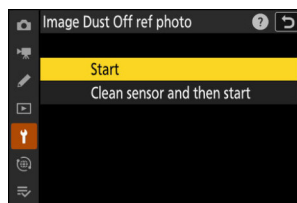

2 Расположив объектив на расстоянии десяти сантиметров (четыре дюйма) от хорошо освещенного, невыразительного белого объекта, наведите объект так, чтобы он заполнил экран, а затем наполовину нажмите спусковую кнопку затвора.

- В режиме автофокусировки фокус автоматически устанавливается на бесконечность. В
- режиме ручной фокусировки установите фокус на бесконечность вручную.

3 Нажмите спусковую кнопку затвора до конца, чтобы получить справочные данные для функции удаления пыли.

- Монитор выключается при нажатии спусковой кнопки затвора. Если
- эталонный объект слишком яркий или слишком темный, камера, возможно, не сможет получить эталонные данные для функции Image Dust Off. В этом случае появится сообщение, и камера вернется к дисплею, показанному на шаге 1. Выберите другой эталонный объект и нажмите кнопку спуска затвора еще раз.

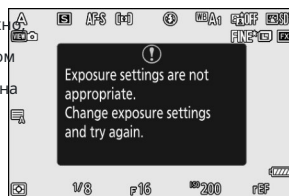

Внимание: очистка датчика изображения

Справочные данные по удалению пыли, записанные до выполнения очистки датчика изображения, не могут использоваться с фотографиями, сделанными после очистки датчика изображения. Выбирать [Очистите датчик и затем запустите] только в том случае, если справочные данные Image Dust Off не будут использоваться с существующими фотографиями.

Предостережения: Получение справочных данных для удаления пыли с изображения

- Рекомендуется объектив формата FX с фокусным расстоянием не менее 50 мм. При использовании зум-объектива максимально увеличивайте масштаб.
- Данные Image Dust Off невозможно получить, если установлен объектив DX.
- Одни и те же справочные данные можно использовать для фотографий, сделанных разными объективами или с разной диафрагмой.
- Эталонные изображения невозможно просмотреть с помощью компьютерного программного обеспечения
- для обработки изображений. При просмотре на камере эталонных изображений отображается сетка.

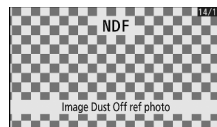

Отображение пикселей проверяет и оптимизирует датчик изображения камеры. Если вы заметили неожиданные яркие пятна на снимках, сделанных камерой, выполните сопоставление пикселей, как описано ниже.

- Сопоставление пикселей доступно только при подключении объектива с байонетом Z или дополнительного адаптера байонета FTZ II/FTZ.
- Чтобы предотвратить неожиданную потерю мощности, используйте один из следующих источников питания:
 - Полностью заряженный аккумулятор
 - Дополнительный адаптер переменного тока EH-8P, подключенный с помощью прилагаемого USB-кабеля UC-E25 (с разъемами типа C на обоих концах).
 - Дополнительный разъем питания EP-5B с адаптером переменного тока EH-5d, EH-5c или EH-5b.
- Чтобы начать сопоставление пикселей, выберите **[Начинать]**. Во время выполнения операции отображается сообщение.

ДПредостережения: отображение пикселей

- Не пытайтесь управлять камерой во время картирования пикселей. Не выключайте камеру, не удаляйте и не отключайте источник питания.
- Сопоставление пикселей может быть недоступно, если внутренняя температура камеры повышена.

Комментарий к изображению

Кнопка меню настройки

Добавляйте комментарии к новым фотографиям по мере их съемки. Комментарии можно просмотреть в NX Studio [Информация] вкладка.

Введите комментарий

Введите комментарий длиной до 36 символов. Выделять [Введите комментарий] и нажмите для отображения диалога ввода текста. Информацию о вводе текста см. в разделе «Ввод текста» (074).

Прикрепить комментарий

К фотографиям, сделанным во время [Прикрепить комментарий] является [НА].

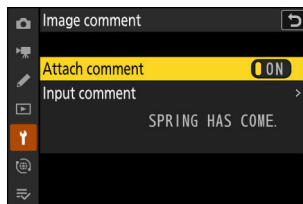

Информация о фотографии

- Комментарии можно посмотреть на [Другие данные о стрельбе] на экране информации о фотографии. Чтобы отобразить [Другие данные о стрельбе], выберите (M)оба [Данные съемки] и [Другие данные о стрельбе] для [Параметры отображения воспроизведения] в меню воспроизведения.

Информация об авторских правах

Кнопка меню настроек

Добавляйте информацию об авторских правах к новым фотографиям по мере их съемки. Информацию об авторских правах можно просмотреть в NX Studio [Информация] вкладки.

Художник/Авторское право

Введите имена фотографа (максимум 36 символов) и правообладателя (максимум 54 символа). Выделять [Художник] или [Авторское право] и нажмите 2 для отображения диалога ввода текста. Информацию о вводе текста см. в разделе «Ввод текста» (074).

Прикрепите информацию об авторских правах

Информация об авторских правах будет прикреплена к фотографиям, сделанным во время [Прикрепите информацию об авторских правах] является [НА].

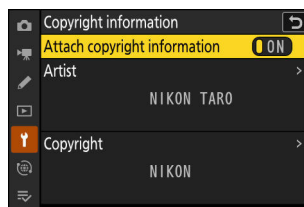

Предупреждения: информация об авторских правах

- Чтобы предотвратить несанкционированное использование имен исполнителей или владельцев авторских прав, убедитесь, что [ВЫКЛЮЧЕННЫЙ] выбран для [Прикрепите информацию об авторских правах] перед тем, как одолжить или передать камеру другому лицу. Вам также необходимо убедиться, что поля «Исполнитель» и «Авторские права» пусты.
- Компания Nikon не несет ответственности за любой ущерб или споры, возникшие в результате использования [Информация об авторских правах] вариант.

Просмотр информации об авторских правах

- Информацию об авторских правах можно просмотреть на сайте [Информация об авторских правах] на экране информации о фотографии.
- Чтобы отобразить [Информация об авторских правах], выберите (М)юба [Данные съемки] и [Информация об авторских правах] для [Параметры отображения воспроизведения] в меню воспроизведения.

Предустановки IPTC можно создавать или редактировать на камере и вставлять в новые фотографии, как описано ниже.

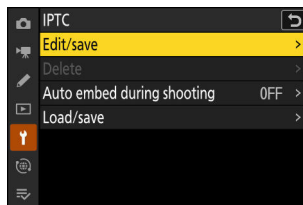

- Вы также можете загрузить предустановки IPTC, созданные на компьютере.
- Чтобы создать предустановки IPTC и сохранить их на карты памяти для последующего импорта, используйте Диспетчер предустановок IPTC ([0780](#)).

Создание, переименование, редактирование и копирование пресетов

Выделять [Редактировать/сохранить] и нажмите2чтобы отобразить [Выберите пресет для редактирования или сохранения] список существующих пресетов.

- Чтобы отредактировать или переименовать пресет, выделите его и нажмите2. Чтобы создать новый пресет, выделите «Неиспользуемый» и нажмите2.
 - [Переименовать]: переименование предустановки.
 - [Редактировать информацию IPTC]: отображение выбранной предустановки ([0779](#)). Выбранные поля можно редактировать по желанию.
- Чтобы скопировать пресет, выделите его и нажмитеX. Выделите пункт назначения, нажмитеДж, и назовите копию.

Удаление пресетов

Чтобы удалить предустановки, выделите [Удалить] и нажмите2.

Встраивание пресетов

Выделение **[Автоматическое встраивание во время съемки]** и нажав **2** отображает список пресетов. Выделите предустановку и нажмите **Дж**; выбранный пресет будет встроен во все последующие фотографии. Чтобы отключить встраивание, выберите **[Выключенный]**.

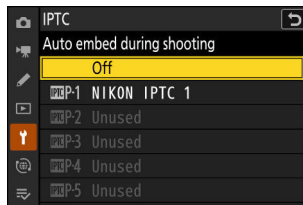

Д Просмотр данных IPTC

- Встроенные пресеты можно посмотреть на странице **[данные IPTC]** на экране информации о фотографии. Чтобы
- отобразить **[данные IPTC]**, выберите (M)оба **[Данные съемки]** и **[данные IPTC]** для **[Параметры отображения воспроизведения]** в меню воспроизведения.

Копирование пресетов на карту памяти

Чтобы скопировать предустановки IPTC с камеры на карту памяти, выберите **[Загрузить/сохранить]** > **[Слот для карт CFexpress/XQD]** или **[Слот для SD-карты]**, затем выделите **[Копировать на карту]** и нажмите **2**. Выберите желаемую предустановку и пункт назначения (1–99) и нажмите **Дж** чтобы скопировать пресет на карту.

Копирование пресетов в камеру

Камера может хранить до десяти предустановок; чтобы скопировать предустановки IPTC с карты памяти в выбранное место на камере, выберите **[Загрузить/сохранить]** > **[Слот для карт CFexpress/XQD]** или **[Слот для SD-карты]**, затем выделите **[Копировать в камеру]** и нажмите 2.

- Выделите предустановку и нажмите Джперейти к **[Выберите пункт назначения]** список. Чтобы просмотреть выделенный пресет, нажмите Вт (Q) вместо нажатия Дж. После предварительного просмотра пресета нажмите Джперейти к **[Выберите пункт назначения]** список.
- Выделите пункт назначения и нажмите Дж для отображения диалогового окна, в котором вы можете назвать предустановку. Назовите пресет по желанию и нажмите Х для копирования предустановки в камеру.
- В дополнение к десяти упомянутым выше пресетам камера может хранить до трех пресетов ХМР/ІРТС, созданных на компьютере и сохраненных в формате ХМР. Предустановки ХМР/ІРТС не отображаются во время воспроизведения. Их также нельзя скопировать с камеры на карту памяти.

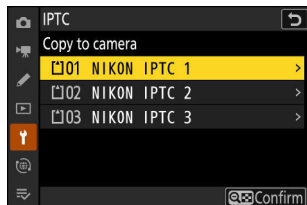

Д Предостережения: информация IPTC

- Камера поддерживает только стандартные латинские алфавитно-цифровые символы. Другие символы не будут отображаться правильно, кроме как на компьютере.
- Предустановленные имена ([0776](#)) может иметь длину до 18 символов. Если пресет с более длинным именем создан с помощью компьютера, все символы после восемнадцатого будут удалены.
- Ниже указано количество символов, которые могут появиться в каждом поле. Любые символы, превышающие лимит, будут удалены.

Поле	Макс. длина
Подпись	2000 г.
Идентификатор события	64
Заголовок	256
Имя объекта	256
Город	256
Состояние	256
Страна	256
Категория	256
Доп. Кат. (дополнительные категории)	256
автор	256
Авторское название	256
Писатель/редактор	256
Кредит	256
Источник	256

ДИПТК

IPTC — это стандарт, установленный Международным советом по телекоммуникациям прессы (IPTC) с целью разъяснения и упрощения информации, необходимой при обмене фотографиями с различными изданиями.

ДМенеджер предустановок IPTC

Предварительные настройки IPTC можно создавать на компьютере и сохранять на карты памяти с помощью программного обеспечения IPTC Preset Manager. IPTC Preset Manager можно бесплатно загрузить по URL-адресу ниже. <https://downloadcenter.nikonimglib.com/>

Параметры голосовых заметок

ГнопкатыБменю настройки

Отрегулируйте настройки голосовых заметок ([Q283](#), [Q285](#)).

Голосовое управление заметками

Выберите поведение элементов управления, к которому [**Голосовая заметка**] было назначено с помощью пользовательской настройки f3 [**Пользовательские элементы управления (воспроизведение)**].

Вариант		Описание
3	[Нажмите и удерживайте]	Голосовые заметки длиной до 60 секунд можно записать, пока нажат элемент управления.
4	[Нажмите, чтобы начать/остановить]	Запись начинается при нажатии элемента управления и заканчивается примерно через 60 секунд или при повторном нажатии элемента управления.

Аудиовыход (воспроизведение)

Выберите устройство, используемое для воспроизведения голосовых заметок.

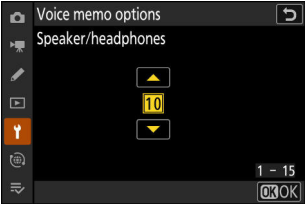
Вариант	Описание
5 [Динамик/наушники]	<p>Голосовые заметки воспроизводятся через наушники (если они подключены) или встроенный динамик камеры.</p> <ul style="list-style-type: none">• Нажимать 1 или 3 чтобы выбрать громкость между [1] и [15]. Нажимать• Джсхранить изменения и выйти. 
7 [HDMI]	<p>Голосовые заметки выводятся на разъем HDMI с фиксированной громкостью.</p>
6 [Выключенный]	<p>Голосовые заметки невозможно воспроизвести даже с помощью элементов управления, [Голосовая заметка] было назначено с помощью пользовательской настройки f3 [Пользовательские элементы управления (воспроизведение)]. Значки отображаются при просмотре на мониторе фотографий, для которых существуют заметки.</p>

Звуки камеры

ГнопкатыБменю настройки

Звук затвора

Выберите, будет ли издаваться электронный звук при спуске затвора, когда **[Электронный затвор]** выбрано для пользовательской настройки d6 **[Тип затвора]**. Выбор **[ВЫКЛЮЧЕННЫЙ]** отключает звук спуска затвора.

Объем

Отрегулируйте громкость звука спуска затвора.

Тип

Выберите тип звука затвора.

Звуковой сигнал

- Если **[На]** выбран, раздается звуковой сигнал, когда:
 - таймер автоспуска ведет обратный отсчет,
 - интервальная съемка, покадровая видеозапись, смещение фокуса или смещение пикселей заканчивается,
 - камера фокусируется в режиме фото (обратите внимание, это не относится, если **АФ-С** выбран для режима фокусировки или если **[Выпускать]** выбрано для пользовательской настройки a2 **[Выбор приоритета AF-S]**), или
 - используется сенсорное управление.
- Выбирать **[Выкл. (только сенсорное управление)]**, чтобы отключить звуковой сигнал для сенсорного управления и включить его для других целей.
- Выбирать **[Выключенный]**, чтобы отключить звуковой сигнал динамика.

Объем

Отрегулируйте громкость звукового сигнала.

Подача

Выберите высоту звукового сигнала из **[Высокий]** и **[Низкий]**. Высота звука затвора не может быть изменена.

ДТихий режим

Выбор [НА] для [Тихий режим] в меню настройки отключает звук спуска затвора и звуковой сигнал.

ДВнимание: звуки камеры

Перекрывающиеся звуковые сигналы и/или звуки затвора могут воспроизводиться как один звук.

Тихий режим

Кнопка меню настройки

Выбирать **[НА]** для включения электронного затвора, устраняя шум и вибрацию, вызванные движением механического затвора («удар затвора»).

- Включение бесшумного режима также подавляет другие звуки камеры. Однако это не приводит к полной тишине камеры. Звук камеры все еще могут быть слышны, например, во время автофокусировки или регулировки диафрагмы, в последнем случае наиболее заметно при диафрагме меньше (т. е. при диафрагменном числе больше), чем $f/5,6$.
- Дополнительные вспышки, установленные на камере, не работают.
- Электронный затвор используется независимо от параметра, выбранного для пользовательской настройки d6 **[Тип затвора]**.
- Звуковой динамик отключается независимо от параметров, выбранных для **[Звук камеры]** в меню настройки.
- В некоторых случаях скорость продвижения кадров может снизиться.
- **[Шумоподавление при длительной выдержке]** и **[Уменьшение мерцания фотографий]** параметры в меню режима фотосъемки отключены.
- На экране съемки и на фотографиях, записанных в бесшумном режиме, вы можете заметить следующее:
 - мерцание или полосы в сценах, освещенных такими источниками, как флуоресцентные, ртутные или натриевые лампы,
 - искажения, связанные с движением (отдельные объекты, движущиеся по кадру, могут быть искажены, либо весь кадр может оказаться искаженным, если камера будет перемещаться во время съемки),
 - неровные края, цветная окантовка, муар, или яркие пятна, или
 - яркие области или полосы в сценах, освещенных мигающими знаками и другими источниками прерывистого света или когда объект кратковременно освещается стробоскопом или другим ярким кратковременным источником света.
- Бесшумный режим отключает звуковой сигнал и приглушает другие звуки камеры, но не освобождает фотографов от необходимости уважать неприкосновенность частной жизни и права на изображения своих объектов.

Совет: Таймер режима ожидания

Даже когда **[НА]** выбран для **[Тихий режим]**, раздастся звуковой сигнал, когда таймер режима ожидания активируется или истекает. Чтобы отключить звук таймера режима ожидания, выберите **[Без ограничений]** для пользовательской настройки c3 **[Задержка выключения]** > **[Таймер режима ожидания]**.

Сенсорное управление

Кнопка меню настроек

Отрегулируйте настройки сенсорного управления монитора.

Включить/отключить сенсорное управление

Включите или отключите сенсорное управление. Выбирать [**Только воспроизведение**], чтобы включить сенсорное управление только в режиме воспроизведения.

Режим перчаток

Выбор [**НА**] повышает чувствительность сенсорного экрана, что упрощает его использование в перчатках.

HDMI

ГнопкатыБменю настройки

Отрегулируйте настройки для подключения к устройствам HDMI ([0289](#)).

Приоритет USB-соединения

ГнопкатыБменю настройки

Выберите функцию, которой будет присвоен приоритет при подключении камеры к компьютеру через USB.

Вариант	Описание
[Загрузить]	Монитор остается пустым, пока камера подключена к компьютеру. Монитор включается при нажатии спусковой кнопки затвора наполовину, но скорость загрузки может снизиться.
[Стрельба]	Монитор остается включенным, пока камера подключена к компьютеру. Скорость загрузки может упасть.

Данные о местоположении

Кнопка меню настройки

Этот пункт доступен только при подключенном устройстве GNSS. Используйте его для настройки параметров данных о местоположении или просмотра данных о местоположении.

Вариант	Описание
[Таймер режима ожидания]	Если [ВЫКЛЮЧЕННЫЙ] выбрано, таймер режима ожидания не истечет независимо от параметра, выбранного для пользовательской настройки с3 [Задержка выключения] > [Таймер режима ожидания] . Если [НА] выбрано, таймер режима ожидания истечет, если в течение периода, выбранного с помощью пользовательской настройки с3 [, не будет выполнено никаких операций Задержка выключения] > [Таймер режима ожидания] , уменьшая расход заряда аккумулятора.
[Установить часы со спутника]	Выбирать [НА] для синхронизации часов фотокамеры со временем, полученным от блока GNSS.
[Позиция]	Просмотр данных о местоположении, полученных от устройства GNSS. Отображаемые элементы различаются в зависимости от типа подключенного устройства.

Опции беспроводного дистанционного управления (WR)

Г-кнопка Б-меню настройки

Настройте индикатор состояния и режим соединения для дополнительных беспроводных пультов дистанционного управления WR-R11b и WR-R10. Вы также можете выбрать режим связи для подключения к дополнительным радиоуправляемым вспышкам, поддерживающим улучшенное беспроводное управление.

Д Беспроводные пульты дистанционного управления WR-R10

Убедитесь, что прошивка WR-R10 обновлена до последней версии (версии 3.0 или новее). Информацию об обновлениях прошивки см. на веб-сайте Nikon для вашего региона.

Светодиодная лампа

Включите или отключите светодиодные индикаторы состояния на беспроводном пульте дистанционного управления WR-R11b или WR-R10, установленном на камере. Дополнительную информацию см. в документации, прилагаемой к беспроводному пульту дистанционного управления.

Режим связи

Выберите режим связи для беспроводных контроллеров дистанционного управления WR-R11b или WR-R10, установленных на других камерах или радиоуправляемых вспышках, поддерживающих улучшенное беспроводное освещение. Убедитесь, что для других устройств выбран тот же режим.

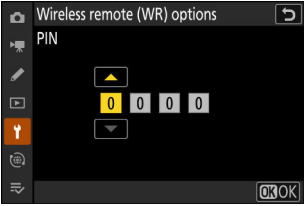
Вариант	Описание
[Сопряжение]	<p>Камера подключается только к устройствам, с которыми она ранее была сопряжена. Нажмите кнопку сопряжения на беспроводном пульте дистанционного управления, подключенном к камере, чтобы выполнить сопряжение с другими устройствами.</p> <ul style="list-style-type: none">Поскольку камера не будет обмениваться данными с устройствами, с которыми она не была сопряжена, эту опцию можно использовать для предотвращения помех сигнала от других устройств, находящихся поблизости. Однако,учитывая, что каждое устройство должно быть сопряжено отдельно, при подключении к большому количеству устройств рекомендуется использовать PIN-код.
[прикольоть]	<p>Связь распределяется между всеми устройствами с одним и тем же четырехзначным PIN-кодом. Введите четырехзначный PIN-код по вашему выбору. Выделите цифры с помощью 4или2,и1или3измениться. Нажимать Дждля ввода и отображения выбранного PIN-кода.</p>  <p>Этот вариант — хороший выбор для фотосъемки с участием большого количества удаленных устройств.</p> <p>Если имеется несколько камер с одним и тем же PIN-кодом, вспышки будут находиться под исключительным контролем той камеры, которая подключится первой, что предотвратит подключение всех остальных камер (светодиоды на беспроводных пультах дистанционного управления, подключенных к затронутым камерам, будут мигать).</p>

- Независимо от варианта, выбранного для [Режим связи], сигналы от сопряженных беспроводных пультов дистанционного управления всегда будут приниматься WR-R11b или WR-R10. Пользователям беспроводного пульта дистанционного управления WR-1 необходимо будет выбрать сопряжение в качестве режима соединения WR-1.

Назначение кнопки Fn на пульте дистанционного управления (WR)

Г-кнопка: Меню настройки

Выберите роль, которую играет Fn-кнопка на дополнительных беспроводных пультах дистанционного управления, оснащенных Fn-кнопкой. См. пользовательскую настройку f2 [Пользовательское управление (стрельба)] для получения дополнительной информации.

Вариант	
А	[АФ-ВКЛ.]
Ф	[Только блокировка АФ]
Д	[Блокировка автоэкспозиции (сброс при отпускании)]
С	[Только блокировка АЭ]
Б	[Блокировка АЭ/АФ]
р	[Блокировка ФВ]
ЧАС	[сОтключить/включить]
К	[Переключить FX/DX]
а	[Уменьшение мерцания фотографий]
Д	[Предварительный просмотр]
Э	[Подавление высокочастотного мерцания]
4	[+ СЫРЬЕ]
М	[Режим просмотра (фото Lv)]
[Никто]	

Маркировка соответствия

ГнопкатыБменю настройки

Ознакомьтесь с некоторыми стандартами, которым соответствует камера.

Информация о батарее

ГнопкатыБменю настройки

Просмотр информации о батарее, вставленной в камеру в данный момент.

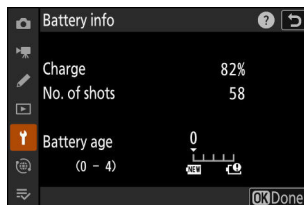

Вариант	Описание
[Заряжать]	Текущий уровень заряда батареи, выраженный в процентах.
[Количество выстрелов]	Количество снимков, сделанных с момента последней зарядки аккумулятора.
[Срок службы батареи]	Пятиуровневый дисплей, показывающий срок службы батареи. <ul style="list-style-type: none">• Значение «0» (к)указывает на то, что работоспособность батареи не ухудшилась.• Значение «4» (л)указывает на то, что срок службы аккумулятора подошел к концу. Замените аккумулятор.

ДКоличество выстрелов

[**Количество выстрелов**] показывает, сколько раз был спущен затвор. Обратите внимание, что иногда камера может спустить затвор без записи фотографии, например, при измерении баланса белого, заданного вручную.

ДЗарядка аккумуляторов при низких температурах

Обычно аккумуляторы теряют емкость при низких температурах окружающей среды. Даже свежие батареи, заряженные при температуре ниже 5 °C (41 °F), могут временно увеличивать значение, указанное для [**Срок службы батареи**], но дисплей вернется в нормальное состояние, как только батарея будет заряжена при температуре около 20 °C (68 °F) или выше.

USB-питание

Г. Кнопка Б. Меню настройки

Выберите, будет ли камера получать питание от устройств, подключенных через USB. Подача питания через USB позволяет использовать камеру, ограничивая при этом расход заряда аккумулятора.

Вариант	Описание
[НА]	Во включенном состоянии камера потребляет питание от подключенных устройств. Подключенные устройства также будут подавать питание, когда камера выключена, если выполняется загрузка через Bluetooth или горит индикатор доступа к карте памяти.
[ВЫКЛЮЧЕННЫЙ]	Камера никогда не потребляет питание от подключенных устройств.

- Подачу питания через USB можно получить по адресу:
 - Дополнительный адаптер переменного тока EH-8P, подключенный с помощью прилагаемого USB-кабеля UC-E25 (с разъемами типа C на обоих концах) и
 - компьютеры со встроенными портами USB типа C (требуется прилагаемый USB-кабель UC-E25 с разъемами типа C на обоих концах).
- Питание подается на камеру только при вставленной батарее. Значок
- подачи питания через USB появляется на дисплее съемки и на панели управления, когда камера получает питание от внешнего источника.

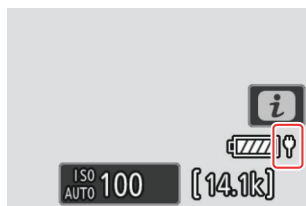

Д Подача питания через USB-порт компьютера

- Прежде чем использовать компьютер для подачи питания на камеру, убедитесь, что компьютер оснащен разъемом USB типа C. Используйте USB-кабель UC-E25, входящий в комплект камеры (с разъемами типа C на обоих концах), чтобы подключить камеру к компьютеру.
- В зависимости от модели и технических характеристик продукта некоторые компьютеры не подают ток для питания камеры.

Совет: «Подача энергии» или «зарядка»

Подача питания для работы камеры называется «подачей питания», а термин «зарядка» используется, когда питание подается только для зарядки аккумулятора камеры. Условия, при которых питание от внешних устройств используется для питания камеры или зарядки аккумулятора, показаны ниже.

Вариант выбран для [USB-питание доставка]	Выключатель питания	Внешний источник питания, используемый для
[НА]	Вкл. (активен таймер режима ожидания) ¹	Доставка электроэнергии
	Включено (таймер режима ожидания выключен)	Зарядка ²
	Выключенный	Зарядка ²
[ВЫКЛЮЧЕННЫЙ]	Вкл. (активен таймер режима ожидания) ¹	—
	Включено (таймер режима ожидания выключен)	Зарядка ²
	Выключенный	Зарядка ²

- ¹ Включает случаи, когда переключатель питания находится в положении «ВЫКЛ», но выполняется загрузка через Bluetooth или горит индикатор доступа к карте памяти.
- ² Батареи EN-EL15c и EN-EL15b, вставленные в камеру, будут заряжаться, когда камера подключена к дополнительному адаптеру переменного тока EN-8P или компьютеру (обратите внимание, что подключения к EN-8P или компьютеру необходимо выполнять с помощью прилагаемого адаптера UC- USB-кабель E25).

Энергосбережение (режим фото)

ГнопкатыБменю настройки

В режиме фото дисплей съемки тускнеет в целях экономии энергии примерно за 15 секунд до истечения таймера режима ожидания.

Вариант	Описание
[НА]	Включить энергосбережение. Частота обновления дисплея может снизиться.
[выключенный]	Отключите энергосбережение. Примечание. Выбор [ВЫКЛЮЧЕННЫЙ] не останавливает затемнение дисплея съемки за несколько секунд до истечения таймера режима ожидания.

Д «Энергосбережение (режим фото)»

Обратите внимание, что даже когда [НА] выбрано, энергосбережение не будет работать в некоторых ситуациях, в том числе:

- если [Без ограничений] выбрано для пользовательской настройки с3 [Задержка выключения] > [Таймер режима ожидания] или если выбранная задержка составляет менее 30 секунд,
- во время масштабирования,
- когда камера подключена к другому устройству через HDMI,
- когда камера подключена к компьютеру или интеллектуальному устройству и обменивается данными с ним через USB, либо
- когда камера подключена к адаптеру переменного тока.

Пустой слот Блокировка разблокировки

ГнопкатыБменю настройки

Выберите, можно ли спустить затвор, если в фотокамеру не вставлена карта памяти.

Вариант		Описание
а	[Разблокировка заблокирована]	Спуск затвора невозможен, если не вставлена карта памяти.
б	[Включить выпуск]	Затвор можно спустить, не вставив карту памяти. Никакие изображения не будут записаны; во время воспроизведения камера отображает [Демо].

Сохранить/загрузить настройки меню

Кнопка меню настроек

Сохраните текущие настройки меню камеры на карту памяти. Вы также можете загрузить сохраненные настройки, что позволит использовать настройки меню для камер одной и той же модели.

- Если вставлены две карты памяти, настройки будут сохранены на карте, выбранной для **[Выбор основного слота]** в меню фотосъемки.

Настройки, которые можно сохранить и загрузить

Сохраняются следующие настройки:

• МЕНЮ ФОТОСЪЕМКИ

- [Именование файлов]
- [Выбор основного слота]
- [Функция вторичного слота]
- [Область изображения]
- [Тональный режим]
- [Качество изображения]
- [Настройки размера изображения]
- [Запись в формате RAW]
- [Настройки чувствительности ISO]
- [Баланс белого]
- [Установить контроль изображения] (Пользовательские Picture Control сохраняются как [Авто])
- [Установите Picture Control (HLG)]
- [Цветовое пространство]
- [Активный D-Lighting]
- [Шумоподавление при длительной выдержке]
- [Шумоподавление при высоких ISO]
- [Контроль виньетирования]
- [Компенсация дифракции]
- [Автоматический контроль искажений]
- [Смягчение кожи]
- [Баланс показов портретной ориентации]
- [Уменьшение мерцания фотографий]
- [Подавление высокочастотного мерцания]
- [Измерение]
- [Управление вспышкой]
- [Режим вспышки]

- [Компенсация вспышки]
- [Режим фокусировки]
- [Режим зоны АФ]
- [Параметры обнаружения объекта AF/MF]
- [Зона обнаружения объекта МФ]
- [Снижение вибрации] (доступные параметры зависят от объектива)
- [Свяжите VR с точкой фокусировки]
- [Автоматический брекетинг]
- МЕНЮ ВИДЕОЗАПИСИ
 - [Именование файлов]
 - [Место назначения]
 - [Тип видеофайла]
 - [Размер кадра/частота кадров]
 - [Качество видео (N-RAW)]
 - [Область изображения]
 - [Настройки чувствительности ISO]
 - [Баланс белого]
 - [Установить контроль изображения] (Пользовательские Picture Control сохраняются как [Авто])
 - [HLG-качество]
 - [Активный D-Lighting]
 - [Шумоподавление при высоких ISO]
 - [Контроль виньетирования]
 - [Компенсация дифракции]
 - [Автоматический контроль искажений]
 - [Смягчение кожи]
 - [Баланс показов портретной ориентации]
 - [Уменьшение мерцания видео]
 - [Подавление высокочастотного мерцания]
 - [Измерение]
 - [Режим фокусировки]
 - [Режим зоны АФ]
 - [Параметры обнаружения объекта AF/MF]
 - [Зона обнаружения объекта МФ]
 - [Снижение вибрации] (доступные параметры зависят от объектива)
 - [Электронный VR]
 - [Выбор аудиовхода]
 - [Чувствительность аудиовхода]
 - [Аттенюатор]
 - [Частотная характеристика]
 - [Снижение шума ветра]
 - [Разъем для микрофона]
 - [Громкость наушников]
 - [Таймкод] (за исключением [Источник тайм-кода])

- [Внешняя запись. центральный (HDMI)]
- [Зум высокого разрешения]
- МЕНЮ ПОЛЬЗОВАТЕЛЬСКИХ НАСТРОЕК: Все пункты
- МЕНЮ ВОСПРОИЗВЕДЕНИЯ
 - [Параметры отображения воспроизведения]
 - [Удалить картинки из обоих слотов]
 - [Слот РВ для двухформатной записи]
 - [Критерии фильтрованного воспроизведения]
 - [Воспроизведение серии]
 - [Обзор фотографий]
 - [После удаления]
 - [После взрыва показать]
 - [Автоматический поворот изображений]
- МЕНЮ НАСТРОЙКИ
 - [Язык]
 - [Часовой пояс и дата] (за исключением [Дата и время])
 - [Размер дисплея видеискателя]
 - [Ограничить выбор режима монитора]
 - [Автоматический поворот информационного дисплея]
 - [Данные объектива без процессора]
 - [Единицы измерения расстояния]
 - [Сохранить положение фокуса]
 - [Сохранение положения зума (объективы PZ)]
 - [Автоматическое отключение температуры]
 - [Очистите датчик изображения]
 - [Комментарий к изображению]
 - [Информация об авторских правах]
 - [ИПТК]
 - [Параметры голосовых заметок]
 - [Звуки камеры]
 - [Тихий режим]
 - [Сенсорное управление]
 - [HDMI]
 - [Приоритет USB-соединения]
 - [Данные о местоположении] (за исключением [Позиция])
 - [Опции беспроводного дистанционного управления (WR)]
 - [Назначение кнопки Fn на пульте дистанционного управления (WR)]
 - [USB-питание]
 - [Экономия энергии (режим фото)]
 - [Блокировка пустого слота]

- МОЕ МЕНЮ
 - Текущее содержимое «Моего меню»
 - [Выберите вкладку]
- ПОСЛЕДНИЕ НАСТРОЙКИ
 - Текущее содержимое меню последних настроек (до 20 пунктов)
 - [Выберите вкладку]

Сохранить настройки меню

Сохраните настройки на карту памяти. Если карта заполнена, высветится ошибка и настройки не сохранятся. Сохраненные настройки можно использовать только с другими камерами той же модели.

Загрузить настройки меню

Загрузите сохраненные настройки с карты памяти. Обратите внимание, что [Загрузить настройки меню] доступно только в том случае, если вставлена карта памяти с сохраненными настройками.

ДВнимание: сохраненные настройки

Настройки сохраняются в файлах с именем «NCSET***», где «***» — это идентификатор, который варьируется от камеры к камере. Камера не сможет загрузить настройки, если имя файла будет изменено.

Сбросить все настройки

Кнопка меню настройки

Сбросьте все настройки, кроме **[Язык]** и **[Часовой пояс и дата]** к значениям по умолчанию. Информация об авторских правах и другие записи, созданные пользователем, также сбрасываются. После сброса настройки невозможно восстановить.

Мы рекомендуем сохранять настройки с помощью кнопки **[Сохранить/загрузить настройки меню]** в меню настройки перед выполнением сброса.

Версия прошивки

Г.кнопкатыБ.меню настройки

Просмотрите текущую версию прошивки камеры. Обновление прошивки можно выполнить, если на карте памяти имеется новая прошивка.

- Камера отображает версии прошивки для камеры и подключенных аксессуаров следующим образом. В списке указаны только аксессуары, подключенные в данный момент к камере.
 - C: Прошивка камеры
 - LF/MA: прошивка объектива (LF) или адаптера крепления (MA).
 - S: Прошить прошивку
 - W: прошивка беспроводного пульта дистанционного управления.
 - TC: Прошивка телеконвертера
 - RG: прошивка дистанционного управления.

Совет: Обновления прошивки

Обновите камеру следующим образом:

- **Загрузите прошивку из Центра загрузки Nikon с помощью компьютера.:** наличие новой прошивки можно найти в Центре загрузки Nikon. Дополнительную информацию см. на странице загрузки прошивки. **Загрузите**
- **прошивку через приложение SnapBridge на смарт-устройстве.:** Если смарт-устройство было сопряжено с камерой с помощью приложения SnapBridge, приложение автоматически уведомит вас, когда обновления станут доступны, и вы сможете затем загрузить обновление на карту памяти камеры через смарт-устройство. Дополнительную информацию см. в онлайн-справке приложения SnapBridge. SnapBridge может не отображать уведомление одновременно с появлением обновлений в Центре загрузки Nikon.
- **Загрузите прошивку на камеру из Nikon Imaging Cloud:** Если камера получает уведомление об обновлении версии прошивки от Nikon Imaging Cloud, **[Обновление (из Nikon Imaging Cloud)]** появляется в **[Версия прошивки]** меню. Выделять **[Обновление (из Nikon Imaging Cloud)]** > **[На]** и нажмите2скачать прошивку на камеру через Интернет. Обновление начнется автоматически после завершения загрузки.
 - Если новая прошивка фотокамеры доступна для загрузки из Nikon Imaging Cloud, на вкладке меню настройки появятся знаки уведомлений и **[Версия прошивки]** в меню камеры.

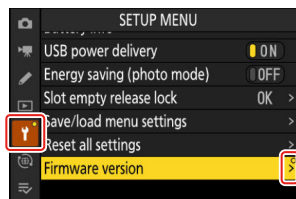

Автоматическое обновление

Если вы выберете [На] и укажете время, камера автоматически подключается к Nikon Imaging Cloud каждый день в установленное время и автоматически загружает и выполняет обновление встроенного ПО, если оно доступно. Автоматическое обновление включается только при выполнении всех следующих условий:

- Настройка входа в систему камеры включена в Nikon Imaging Cloud.
- Выключатель питания камеры находится в положении «ВЫКЛ».
- Питание камеры осуществляется с помощью одного из следующих источников:
 - Дополнительный адаптер переменного тока EH-8P и прилагаемый USB-кабель UC-E25 (с разъемами типа C на обоих концах).
 - Дополнительный разъем питания EP-5B с адаптером переменного тока EH-5d, EH-5c или EH-5b.

Сетевое меню

Пункты меню и значения по умолчанию

Чтобы просмотреть сетевое меню, выберите вкладка в меню камеры.

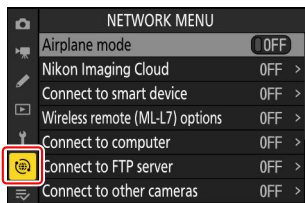

Д Совместимые службы и устройства

- В сетевом меню представлены пункты меню для подключения к следующим службам и устройствам:
 - Облако изображений Nikon,
 - умные устройства,
 - пульты дистанционного управления ML-L7,
 - компьютеры,
 - FTP-серверы,
 - другие камеры и
 - Аксессуары Atomos UltraSync BLUE AirGlu.
- Камера может подключаться только к одному типу устройств одновременно и не может одновременно подключаться к нескольким различным устройствам. Например, при попытке подключения к смарт-устройству при подключении к компьютеру отображается сообщение о необходимости завершить соединение. Выделять **[Да]** и нажмите **Дж** чтобы завершить соединение с компьютером и сделать доступным соединение со смарт-устройством.

Параметры сетевого меню перечислены ниже вместе с их настройками по умолчанию.

- [Режим полета]: ВЫКЛЮЧЕННЫЙ [
- Облако изображений Nikon
 - [Подключиться к Nikon Imaging Cloud]: ВЫКЛ.
 - [Настройки Wi-Fi]: —
 - [Варианты подключения]
 - [Только при питании через USB]: ВЫКЛЮЧЕННЫЙ
 - [Подключайтесь к облаку, когда вы выключены]: ВЫКЛЮЧЕННЫЙ
 - [Тайм-аут неактивного соединения]: ВЫКЛЮЧЕННЫЙ
 - [Загрузка фото]: НА
 - [Варианты загрузки фотографий]
 - [Автоматический выбор для загрузки]: ВЫКЛЮЧЕННЫЙ

- [Загрузите RAW + JPEG как]
 - [Переполнение/резервное копирование]: RAW + JPEG
- [Первичный RAW – вторичный JPEG]: RAW + JPEG
- [Загрузите RAW + HEIF как]
 - [Переполнение/резервное копирование]: RAW + HEIF
- [Первичный RAW – вторичный HEIF]: RAW + HEIF
- [Выбор слота JPEG+JPEG]: основной слот
- [Выбор слота HEIF+HEIF]: основной слот
- [Загрузить папку]: —
- [Отменить выбор всех?]: —
- [Просмотр ошибок]: —
- [O Nikon Imaging Cloud]: —
- [Отключение Nikon Imaging Cloud]: — {
- Подключиться к смарт-устройству
- [Сопряжение (Bluetooth)]
 - [Bluetooth-соединение]: ВЫКЛЮЧЕННЫЙ
- [Выберите изображения для загрузки]
 - [Автоматический выбор для загрузки]: НА
 - [Выбрать для загрузки вручную]: -
 - [Отменить выбор всех]: -
- [Соединение Wi-Fi (режим AP)]
 - [Настройки подключения Wi-Fi]
 - [Аутентификация/шифрование]: WPA2-PSK/WPA3-SAE
 - [Канал]: АВТО
- [Соединение Wi-Fi (режим STA)]: —
- [Загрузить, пока выключен]: НА
- [Данные о местоположении (смарт-устройство)]: — {
- Варианты беспроводного дистанционного управления (ML-L7)
- [Беспроводное удаленное соединение (ML-L7)]: ВЫКЛЮЧЕННЫЙ
- [Сохранить беспроводной пульт дистанционного управления]: —
- [Удалить беспроводной пульт дистанционного управления]: —
- [Назначить кнопку Fn1]: Воспроизведение
- [Назначить кнопку Fn2]: то же, что и камерайкнопка [
- Подключиться к компьютеру
- [Настройки сети]: —
- [Тип подключения]: передача изображения
- [Параметры]
 - [Автоматическая загрузка]: ВЫКЛЮЧЕННЫЙ
 - [Удалить после загрузки]: ВЫКЛЮЧЕННЫЙ
- [Загрузите RAW + JPEG как]
 - [Переполнение/резервное копирование]: RAW + JPEG
- [Первичный RAW – вторичный JPEG]: RAW + JPEG
- [Загрузите RAW + HEIF как]

- [Переполнение/резервное копирование]: RAW + HEIF
- [Первичный RAW – вторичный HEIF]: RAW + HEIF
- [Выбор слота JPEG+JPEG]: основной слот
- [Выбор слота HEIF+HEIF]: основной слот
- [Загрузите видео в формате RAW как]: видео RAW + MP4
- [Загрузить папку]: —
- [Отменить выбор всех?]: —
- [Подключиться к FTP-серверу]
 - [Настройки сети]: —
 - [Параметры]
 - [Автоматическая загрузка]: ВЫКЛЮЧЕННЫЙ
 - [Удалить после загрузки]: ВЫКЛЮЧЕННЫЙ
 - [Загрузите RAW + JPEG как]
 - [Переполнение/резервное копирование]: RAW + JPEG
 - [Первичный RAW – вторичный JPEG]: RAW + JPEG
 - [Загрузите RAW + HEIF как]
 - [Переполнение/резервное копирование]: RAW + HEIF
 - [Первичный RAW – вторичный HEIF]: RAW + HEIF
 - [Выбор слота JPEG+JPEG]: основной слот
 - [Выбор слота HEIF+HEIF]: основной слот
 - [Загрузите видео в формате RAW как]: видео RAW + MP4
 - [Перезаписать, если то же имя]: ВЫКЛЮЧЕННЫЙ
 - [Защитить, если отмечено для загрузки]: ВЫКЛЮЧЕННЫЙ
 - [Загрузить маркировку]: ВЫКЛЮЧЕННЫЙ
 - [Загрузить папку]: —
 - [Отменить выбор всех?]: —
 - [Поддерживать связь]: ВЫКЛЮЧЕННЫЙ
 - [Управление корневым сертификатом]
 - [Импортировать корневой сертификат]: —
 - [Удалить корневой сертификат]: —
 - [Посмотреть корневой сертификат]: —
 - [Подключиться, если аутентификация не удалась]: ВЫКЛЮЧЕННЫЙ
- [Подключайтесь к другим камерам]
 - [Синхронизированный выпуск]: НА
 - [Настройки сети]: —
 - [Название группы]: —
 - [Главный/удаленный]: Основная камера
 - [Список удаленных камер]: —
 - [Синхронизировать дату и время]: — [
- Варианты ATOMOS AirGlu BT]
 - [Подключиться к ATOMOS AirGlu BT]: ВЫКЛЮЧЕННЫЙ
 - [Сохраните информацию о сопряжении ATOMOS AirGlu BT.]: —
 - [Удалить информацию о сопряжении ATOMOS AirGlu BT]: —

- [Камера]: NCZ6_3 [

- **USB**: МТР/ПТП
- [Частотный диапазон маршрутизатора]: (По умолчанию зависит от страны покупки)
- [MAC-адрес]: —

Режим полета

ГнопкатыФсетевое меню

Выбирать **[НА]**, чтобы отключить встроенные функции Bluetooth и Wi-Fi камеры, а также соединение с дополнительными пультами дистанционного управления ML-L7.

Облако изображений Nikon

Кнопка меню

Используйте для подключения камеры к Nikon Imaging Cloud, облачному сервису Nikon, через беспроводной маршрутизатор. Выделите **[Облако изображений Nikon]** в меню сети и нажмите **2** чтобы отобразить **[О Nikon Imaging Cloud]** автоматически, если в камере нет сетевых профилей для подключения к беспроводному маршрутизатору ([0813](#)).



Подключитесь к Nikon Imaging Cloud

Выберите, включать ли беспроводное соединение с Nikon Imaging Cloud.

- Если в камере нет сетевых профилей для подключения к беспроводному маршрутизатору, вы можете создать профили и добавить их в камеру ([0369](#)).
- Если профиль сети уже существует, выделите **[Использовать существующий профиль]** и нажмите **2** чтобы выбрать профиль для использования. Этот элемент также можно использовать для выбора из существующих сетевых профилей.

Настройки Wi-Fi

- Если в камере нет сетевых профилей для подключения к беспроводному маршрутизатору, вы можете создать профили и добавить их в камеру ([0369](#)).
- Если профиль сети уже существует, выберите его и нажмите кнопку **Д** для подключения. Чтобы
- отредактировать существующий профиль, выделите его и нажмите **2**.

Вариант	Описание
[Подключаться автоматически]	Выберите, следует ли автоматически подключаться, когда камера обнаруживает настроенную сеть Wi-Fi.
[TCP/IP]	Настройте параметры TCP/IP. Требуется IP-адрес. <ul style="list-style-type: none">• Если [НА] выбран для [Получить автоматически], IP-адрес и маска подсети будут получены через DHCP-сервер или автоматическую IP-адресацию.• Выбирать [ВЫКЛЮЧЕННЫЙ], чтобы ввести IP-адрес ([Адрес]) и маску подсети ([Маска]) вручную.

Варианты подключения

Настройте параметры подключения и загрузки.

Только при питании через USB

Выбрать **[НА]**, чтобы ограничить автоматическое подключение Wi-Fi к Nikon Imaging Cloud только при питании через USB.

Подключайтесь к облаку в выключенном состоянии

Выбирать **[НА]**, чтобы поддерживать соединения Wi-Fi, даже когда камера выключена.

Тайм-аут неактивного соединения

Выбрать **[НА]** для завершения соединений Wi-Fi, если соединение Wi-Fi недоступно в течение определенного периода времени.

Загрузка фотографий

Выбирать **[НА]** для автоматической отправки фотографий с камеры в Nikon Imaging Cloud при съемке изображений, настроенных с помощью **[Варианты загрузки фотографий]**.

Варианты загрузки фотографий

Настройте параметры отправки изображений с камеры в Nikon Imaging Cloud.

Автоматический выбор для загрузки

Выбирать **[НА]**, чтобы отмечать новые фотографии для загрузки по мере их съемки.

- Видео невозможно загрузить в Nikon Imaging Cloud.
- Загрузка начинается только после того, как фотография будет записана на карту памяти. Убедитесь, что карта памяти вставлена в камеру.

Загрузить RAW + JPEG как

При загрузке изображений RAW + JPEG выберите, следует ли загружать файлы NEF (RAW) и JPEG или только копию NEF (RAW) или JPEG. Отдельные параметры можно выбрать для **[Переполнение/резервное копирование]** и **[Первичный RAW - вторичный JPEG]**.

- Опция, выбранная для **[Переполнение/резервное копирование]** вступает в силу как при автоматической, так и при ручной
- загрузке. Опция, выбранная для **[Первичный RAW - вторичный JPEG]** применяется только во время автоматической загрузки.

Загрузить RAW + HEIF как

При загрузке изображений RAW + HEIF выберите, следует ли загружать файлы NEF (RAW) и HEIF или только копию NEF (RAW) или HEIF. Отдельные параметры можно выбрать для **[Переполнение/резервное копирование]** и **[Первичный RAW – вторичный HEIF]**.

- Опция, выбранная для **[Переполнение/резервное копирование]** вступает в силу как при автоматической, так и при ручной загрузке. Опция, выбранная для **[Первичный RAW – вторичный HEIF]** применяется только во время автоматической загрузки.

JPEG + Выбор слота JPEG

Выберите исходный слот для автоматической загрузки при съемке с помощью **[Первичный JPEG – вторичный JPEG]** выбрано для **[Функция вторичного слота]** в меню фотосъемки.

Выбор слота HEIF + HEIF

Выберите исходный слот для автоматической загрузки при съемке с помощью **[Первичный HEIF – вторичный HEIF]** выбрано для **[Функция вторичного слота]** в меню фотосъемки.

Загрузить папку

Отметьте все фотографии в выбранной папке для загрузки. Маркировка будет применена ко всем фотографиям, независимо от того, были ли они загружены ранее.

- Видео невозможно загрузить в Nikon Imaging Cloud.

Отменить выбор всех?

Удалить пометку загрузки со всех фотографий. Загрузка фотографий со значком «загрузка» будет немедленно прекращена.

Просмотр ошибок

Подробности и коды ошибок будут отображаться, если ошибка возникает во время подключения или попытки подключения к Nikon Imaging Cloud. Используйте отображаемый QR-код или следующий URL-адрес для просмотра веб-сайта при устранении неполадок.

<https://onlinemanual.nikonimglib.com/troubleshooting/en/>

О Nikon Imaging Cloud

Отобразятся QR-код и URL-адрес для просмотра Nikon Imaging Cloud из веб-браузера компьютера или интеллектуального устройства.

Отключение Nikon Imaging Cloud

Удалите информацию о подключении к Nikon Imaging Cloud.

- Удалите информацию о подключении, прежде чем выбрасывать этот продукт или передавать право собственности другому лицу.
- Если информация о подключении удалена, изображения, помеченные для загрузки в Nikon Imaging Cloud, больше не будут отправляться.
- Чтобы повторно подключить камеру к Nikon Imaging Cloud после удаления информации о соединении, установите [**Подключитесь к Nikon Imaging Cloud**] к [НА] и создайте новый профиль сети ([0369](#)).

Совет: Уведомления от Nikon Imaging Cloud

В следующих случаях на вкладках меню и в пунктах меню камеры появятся показанные ниже знаки уведомлений. Если для отображения выбрано меню со знаком уведомления, значок исчезнет.

- Если существует разница между Picture Controls, добавленными в камеру, и Picture Controls в Nikon Imaging Cloud. Когда новую прошивку камеры можно загрузить с Облако изображений Nikon.
- Когда было выполнено автоматическое обновление прошивки.
- При появлении уведомления об ошибке, связанной с подключением или координацией между камерой и Nikon Imaging Cloud.

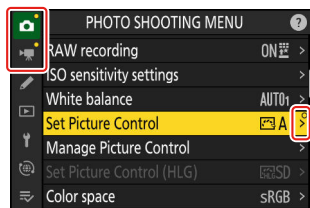

Подключиться к смарт-устройству

Кнопка Ф сетевое меню

Подключайтесь к смартфонам или планшетам (умным устройствам) через Bluetooth или Wi-Fi.

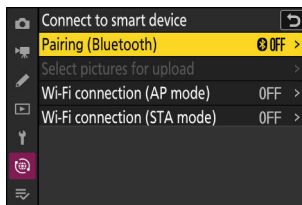

Сопряжение (Bluetooth)

Сопряжение или подключение к интеллектуальным устройствам с помощью Bluetooth.

Вариант	Описание
[Начать сопряжение]	Выполните сопряжение камеры со смарт-устройством (0296).
[Сопряженные устройства]	Список сопряженных интеллектуальных устройств. Для подключения выберите устройство из списка.
[Bluetooth-соединение]	Выбирать [НА], чтобы включить Bluetooth.

Выберите изображения для загрузки

Выберите изображения для загрузки на смарт-устройство. Вы также можете загрузить фотографии по мере их съемки.

Вариант	Описание
[Автоматический выбор для загрузки]	Выбирать [НА], чтобы загружать фотографии по мере их съемки.
[Выбрать для загрузки вручную]	Загрузите выбранные фотографии. На выбранных снимках появится метка передачи.
[Отменить выбор всех]	Отменить загрузку всех изображений, выбранных в данный момент для передачи.

Соединение Wi-Fi (режим AP)

Подключайтесь напрямую к интеллектуальным устройствам в режиме точки доступа Wi-Fi.

Установить соединение Wi-Fi

Иницилируйте подключение Wi-Fi к интеллектуальному устройству в режиме точки доступа Wi-Fi.

- Отобразятся SSID и пароль камеры. Для подключения выберите SSID камеры на смарт-устройстве и введите пароль (0299).
- Как только соединение будет установлено, эта опция изменится на [Закрыть соединение Wi-Fi].
- Использовать [Закрыть соединение Wi-Fi], чтобы завершить соединение.

Настройки подключения Wi-Fi

Получите доступ к следующим настройкам Wi-Fi:

Вариант	Описание
[SSID]	Выберите SSID камеры.
[Аутентификация/шифрование]	Выбирать [ОТКРЫТЬ], [WPA2-PSK], [WPA3-SAE], или [WPA2-PSK/WPA3-SAE].
[Пароль]	Выберите пароль камеры.
[Канал]	Выберите канал. <ul style="list-style-type: none">• Выбирать [Авто], чтобы камера автоматически выбирала канал.• Выбирать [Руководство], чтобы выбрать канал вручную.
[Текущие настройки]	Просмотр текущих настроек Wi-Fi.
[Сбросить настройки подключения]	Выбирать [Да], чтобы сбросить настройки Wi-Fi до значений по умолчанию.

Соединение Wi-Fi (режим STA)

Добавьте профили сети камер. Этот элемент также можно использовать для выбора из существующих сетевых профилей.

Создать профиль

Создайте новые сетевые профили ([0301](#)).

- Если уже существует более одного профиля, вы можете нажать **Д** выбрать профиль и подключиться к выбранной сети.
- Чтобы отредактировать существующий профиль, выделите его и нажмите **2**.

Вариант	Описание
[Общий]	<ul style="list-style-type: none">• [Имя профиля]: переименуйте профиль.• [Защита паролем]: Выбирать [На], чтобы потребовать ввода пароля перед изменением профиля. Чтобы изменить пароль, выделите [На] и нажмите 2.

Вариант	Описание
[TCP/IP]	<p>Настройте параметры TCP/IP. Требуется IP-адрес.</p> <ul style="list-style-type: none"> • Если [НА] выбран для [Получить автоматически], IP-адрес и маска подсети будут получены через DHCP-сервер или автоматическую IP-адресацию. • Выбирать [ВЫКЛЮЧЕННЫЙ], чтобы ввести IP-адрес ([Адрес]) и маску подсети ([Маска]) вручную.

Завершение текущего соединения

Завершите соединение с текущей сетью.

Загружать в выключенном состоянии

Если [НА] выбрано, загрузка изображений на смарт-устройства через беспроводное соединение будет продолжаться, даже если камера выключена.

Данные о местоположении (смарт-устройство)

Отображение широты, долготы, высоты и данных UTC (всемирное координированное время), загруженных со смарт-устройства.

- Информацию о загрузке данных о местоположении со смарт-устройств см. в онлайн-справке приложения SnapBridge.
- Обратите внимание, что камера может быть неспособна загружать или отображать данные о местоположении со смарт-устройств в зависимости от версии операционной системы устройства и/или используемого приложения SnapBridge.

Опции беспроводного пульта дистанционного управления (ML-L7)

Кнопка Функция меню

Подключайтесь к дополнительным пультам дистанционного управления ML-L7 через Bluetooth. Вы также можете выбрать роли, которые будут выполнять кнопки Fn1 и Fn2 на ML-L7.

- Информацию о подключении к пультам дистанционного управления и о поддерживаемых ими функциях см. в разделе «Пульты дистанционного управления ML-L7» в разделе «Другие совместимые аксессуары» ([0910](#)).

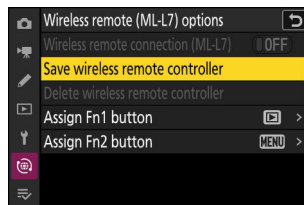

Беспроводное удаленное соединение (ML-L7)

Вариант	Описание
[НА]	Подключитесь к ML-L7, с которым камера была сопряжена в последний раз.
(ВЫКЛЮЧЕННЫЙ)	Завершите существующее соединение с ML-L7.

Сохранить беспроводной пульт дистанционного управления

Выполните сопряжение камеры с ML-L7. Как только камера перейдет в режим сопряжения, нажмите кнопку питания на пульте дистанционного управления и удерживайте ее нажатой более трех секунд. После завершения сопряжения индикатор состояния на пульте дистанционного управления начнет мигать зеленым с частотой примерно один раз в три секунды.

Камера может быть сопряжена одновременно только с одним пультом дистанционного управления. Он будет реагировать только на тот пульт, с которым он был сопряжен в последний раз.

Удалить беспроводной пульт дистанционного управления

Завершите сопряжение камеры и пульта дистанционного управления.

Назначить кнопку Fn1/Назначить кнопку Fn2

Выберите роли, которые будут выполнять кнопки Fn1 и Fn2 на ML-L7.

Вариант	Описание
[Воспроизведение]	Нажмите кнопку, чтобы начать воспроизведение. Нажатие кнопки во время воспроизведения останавливает воспроизведение и возвращает вас к экрану съемки.
[То же, что камераякнопка]	Кнопка выполняет ту же функцию, что и камера.Гкнопка.
[То же, что камераякнопка]	Кнопка выполняет ту же функцию, что и камера.якнопка.
[Никто]	Нажатие кнопки не дает никакого эффекта.

Подключиться к компьютеру

Кнопка в сетевом меню

Подключитесь к компьютерам через Ethernet или беспроводную локальную сеть.

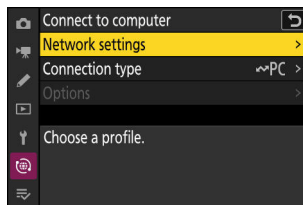

Настройки сети

Добавьте профили сети камер. Этот элемент также можно использовать для выбора из существующих сетевых профилей.

Создать профиль

Создайте новые сетевые профили ([0314](#), [0319](#), [0328](#)).

- Если уже существует более одного профиля, вы можете нажать и выбрать профиль и подключиться к выбранной сети.
- Чтобы отредактировать существующий профиль, выделите его и нажмите 2.

Вариант	Описание
[Общий]	<ul style="list-style-type: none">• [Имя профиля]: переименуйте профиль.• [Защита паролем]: Выбирать [На], чтобы потребовать ввода пароля перед изменением профиля. Чтобы изменить пароль, выделите [На] и нажмите 2.

Вариант	Описание
[Беспроводная связь]	<p>Отображение настроек подключения к беспроводным сетям.</p> <ul style="list-style-type: none"> • Режим станции Wi-Fi: настройка параметров подключения к сети через маршрутизатор. <ul style="list-style-type: none"> - [SSID]: введите SSID сети. - [Канал]: выбирается автоматически. - [Аутентификация/шифрование]: выберите тип шифрования, используемый в беспроводной сети. - [Пароль]: введите сетевой пароль. • Режим точки доступа Wi-Fi: настройка параметров прямого беспроводного подключения к камере. <ul style="list-style-type: none"> - [SSID]: выберите SSID камеры. - [Канал]: Выбирать [Авто] или [Руководство]. - [Аутентификация/шифрование]: выберите тип шифрования, используемый в беспроводной сети. - [Пароль]: Если выбран вариант, отличный от [ОТКРЫТЬ] выбран для [Аутентификация/шифрование], этот пункт можно использовать для изменения пароля камеры.
[TCP/IP]	<p>Настройте параметры TCP/IP для сетевых профилей режима станции Wi-Fi. Требуются IP-адрес.</p> <ul style="list-style-type: none"> • Если [НА] выбран для [Получить автоматически], IP-адрес и маска подсети будут получены через DHCP-сервер или автоматическую IP-адресацию. • Выбирать [ВЫКЛЮЧЕННЫЙ], чтобы ввести IP-адрес ([Адрес]) и маску подсети ([Маска]) вручную.

Копировать на/с карты

Делитесь сетевыми профилями.

- Если вставлены две карты памяти, профили будут копироваться на карту и обратно в слот, выбранный для **[Выбор основного слота]** в меню фотосъемки.

Вариант	Описание
[Копировать профиль с карты]	Скопируйте профили из корневого каталога карты памяти в список профилей камеры.
[Скопировать профиль на карту]	Скопируйте профили с камеры на карту памяти. Выделите профиль и нажмите Д чтобы скопировать его на карту памяти. <ul style="list-style-type: none">• Профили, защищенные паролем, копировать невозможно.

Завершение текущего соединения

Завершите соединение с текущей сетью.

Тип подключения

Выберите режим работы, который будет использоваться, когда камера подключена к сети.

Вариант	Описание
[Передача изображений]	Загружайте фотографии на компьютер по мере их съемки или загружайте существующие изображения с карты памяти камеры.
[Управление камерой]	Используйте программное обеспечение NX Tether для управления камерой и удаленной съемки с компьютера.

Параметры

Настройте параметры загрузки.

Автоматическая загрузка

Выбирать [НА], чтобы отмечать новые фотографии для загрузки по мере их съемки.

- Загрузка начинается только после того, как фотография будет записана на карту памяти. Убедитесь, что карта памяти вставлена в камеру.
- Видео не загружаются автоматически. Вместо этого их необходимо загрузить с дисплея воспроизведения ([0237](#)).

Удалить после загрузки

Выбирать [НА] для автоматического удаления фотографий с карты памяти фотокамеры после завершения загрузки.

- Файлы, помеченные для передачи до того, как вы выбрали [НА] не удаляются.
- Удаление может быть приостановлено во время некоторых операций с камерой.

Загрузить RAW + JPEG как

При загрузке изображений RAW + JPEG выберите, следует ли загружать файлы NEF (RAW) и JPEG или только копию NEF (RAW) или JPEG. Отдельные параметры можно выбрать для [Переполнение/резервное копирование] и [Первичный RAW – вторичный JPEG].

- Опция, выбранная для [Переполнение/резервное копирование] вступает в силу как при автоматической, так и при ручной
- загрузке. Опция, выбранная для [Первичный RAW – вторичный JPEG] применяется только во время автоматической загрузки.

Загрузить RAW + HEIF как

При загрузке изображений RAW + HEIF выберите, следует ли загружать файлы NEF (RAW) и HEIF или только копию NEF (RAW) или HEIF. Отдельные параметры можно выбрать для **[Переполнение/резервное копирование]** и **[Первичный RAW – вторичный HEIF]**.

- Опция, выбранная для **[Переполнение/резервное копирование]** вступает в силу как при автоматической, так и при ручной
- загрузке. Опция, выбранная для **[Первичный RAW – вторичный HEIF]** применяется только во время автоматической загрузки.

JPEG + Выбор слота JPEG

Выберите исходный слот для автоматической загрузки при съемке с помощью **[Первичный JPEG – вторичный JPEG]**] выбрано для **[Функция вторичного слота]** в меню фотосъемки.

Выбор слота HEIF + HEIF

Выберите исходный слот для автоматической загрузки при съемке с помощью **[Первичный HEIF – вторичный HEIF]** выбрано для **[Функция вторичного слота]** в меню фотосъемки.

Загрузить видео в формате RAW как

При загрузке видео, снятых с помощью **[N-RAW 12 бит (NEV)]** или **[ProRes RAW HQ 12 бит (MOV)]** выбрано для **[Тип видеофайла]** в меню видеозаписи выберите, загружать ли файлы RAW и MP4 или только копию MP4.

Загрузить папку

Отметьте все фотографии в выбранной папке для загрузки. Маркировка будет применена ко всем фотографиям, независимо от того, были ли они загружены ранее.

- Видео не будут отмечены для загрузки. Вместо этого их необходимо загрузить с дисплея воспроизведения.

Отменить выбор всех?

Удалить пометку загрузки со всех фотографий. Загрузка фотографий со значком «загрузка» будет немедленно прекращена.

Подключайтесь к FTP-серверам через Ethernet или беспроводную локальную сеть.

Настройки сети

Добавьте профили сети камер. Этот элемент также можно использовать для выбора из существующих сетевых профилей.

Создать профиль

Создайте новые сетевые профили ([Q335](#), [Q351](#)).

- Если уже существует более одного профиля, вы можете нажать и выбрать профиль и подключиться к выбранной сети.
- Чтобы отредактировать существующий профиль, выделите его и нажмите 2.

Вариант	Описание
[Общий]	<ul style="list-style-type: none">• [Имя профиля]: переименуйте профиль.• [Защита паролем]: Выбирать [На], чтобы потребовать ввода пароля перед изменением профиля. Чтобы изменить пароль, выделите [На] и нажмите 2.
[Беспроводная связь]	<p>Отображение настроек подключения к беспроводным сетям.</p> <ul style="list-style-type: none">• Режим станции Wi-Fi: настройка параметров подключения к сети через маршрутизатор.<ul style="list-style-type: none">- [SSID]: введите SSID сети.- [Канал]: выбирается автоматически.- [Аутентификация/шифрование]: выберите тип шифрования, используемый в беспроводной сети.- [Пароль]: введите сетевой пароль.• Режим точки доступа Wi-Fi: настройка параметров прямого беспроводного подключения к камере.<ul style="list-style-type: none">- [SSID]: выберите SSID камеры.- [Канал]: Выбирать [Авто] или [Руководство].- [Аутентификация/шифрование]: выберите тип шифрования, используемый в беспроводной сети.- [Пароль]: Если выбран вариант, отличный от [ОТКРЫТЬ] выбран для [Аутентификация/шифрование], этот пункт можно использовать для изменения пароля камеры.

Вариант	Описание
[TCP/IP]	<p>Настройте параметры TCP/IP для сетевых профилей режима станции Wi-Fi. Требуется IP-адрес.</p> <ul style="list-style-type: none"> • [Получить автоматически]: Если [НА] выбрано, IP-адрес и маска подсети будут получены через DHCP-сервер или автоматическую IP-адресацию. Выбирать [ВЫКЛЮЧЕННЫЙ], чтобы ввести IP-адрес ([Адрес]) и маску подсети ([Маска]) вручную. [шлюз]: при необходимости • введите адрес сетевого шлюза по умолчанию. • [Сервер доменных имен (DNS)]: если DNS находится в той же сети, что и FTP-сервер, введите его адрес.
[FTP]	<ul style="list-style-type: none"> • [Тип сервера]: выберите тип FTP-сервера и введите URL-адрес или IP-адрес, папку назначения и номер порта. Требуется IP-адрес. • [Режим PASV]: Выбирать [НА], чтобы включить режим PASV. • [Анонимный вход]: Выбирать [НА] для анонимного входа. Эту опцию можно использовать только с серверами, настроенными для анонимного входа. Выбирать [ВЫКЛЮЧЕННЫЙ], чтобы указать идентификатор пользователя и пароль. • [Прокси-сервер]: включите эту опцию при необходимости.

Копировать на/с карты

Делитесь сетевыми профилями.

- Если вставлены две карты памяти, профили будут копироваться на карту и обратно в слот, выбранный для **[Выбор основного слота]** в меню фотосъемки.

Вариант	Описание
[Копировать профиль с карты]	Скопируйте профили из корневого каталога карты памяти в список профилей камеры.
[Скопировать профиль на карту]	Скопируйте профили с камеры на карту памяти. Выделите профиль и нажмите Дж чтобы скопировать его на карту памяти. <ul style="list-style-type: none">• Профили, защищенные паролем, копировать невозможно.

Завершение текущего соединения

Завершите соединение с текущей сетью.

Параметры

Настройте параметры загрузки.

Автоматическая загрузка

Выбирать **[НА]**, чтобы отмечать новые фотографии для загрузки по мере их съемки.

- Загрузка начинается только после того, как фотография будет записана на карту памяти. Убедитесь, что карта памяти вставлена в камеру.
- Видео не загружаются автоматически. Вместо этого их необходимо загрузить с дисплея воспроизведения ([0237](#)).

Удалить после загрузки

Выбирать **[НА]** для автоматического удаления фотографий с карты памяти фотокамеры после завершения загрузки.

- Файлы, помеченные для передачи до того, как вы выбрали **[НА]** не удаляются.
- Удаление может быть приостановлено во время некоторых операций с камерой.

Загрузить RAW + JPEG как

При загрузке изображений RAW + JPEG выберите, следует ли загружать файлы NEF (RAW) и JPEG или только копию NEF (RAW) или JPEG. Отдельные параметры можно выбрать для **[Переполнение/резервное копирование]** и **[Первичный RAW – вторичный JPEG]**.

- Опция, выбранная для **[Переполнение/резервное копирование]** вступает в силу как при автоматической, так и при ручной загрузке. Опция, выбранная для **[Первичный RAW – вторичный JPEG]** применяется только во время автоматической загрузки.

Загрузить RAW + HEIF как

При загрузке изображений RAW + HEIF выберите, следует ли загружать файлы NEF (RAW) и HEIF или только копию NEF (RAW) или HEIF. Отдельные параметры можно выбрать для **[Переполнение/резервное копирование]** и **[Первичный RAW – вторичный HEIF]**.

- Опция, выбранная для **[Переполнение/резервное копирование]** вступает в силу как при автоматической, так и при ручной загрузке. Опция, выбранная для **[Первичный RAW – вторичный HEIF]** применяется только во время автоматической загрузки.

JPEG + Выбор слота JPEG

Выберите исходный слот для автоматической загрузки при съемке с помощью **[Первичный JPEG – вторичный JPEG]**] выбрано для **[Функция вторичного слота]** в меню фотосъемки.

Выбор слота HEIF + HEIF

Выберите исходный слот для автоматической загрузки при съемке с помощью [Первичный HEIF - вторичный HEIF] выбрано для [Функция вторичного слота] в меню фотосъемки.

Загрузить видео в формате RAW как

При загрузке видео, снятых с помощью [N-RAW 12 бит (NEV)] или [ProRes RAW HQ 12 бит (MOV)] выбрано для [Тип видеофайла] в меню видеозаписи выберите, загружать ли файлы RAW и MP4 или только копию MP4.

Перезаписать, если то же имя

Выбирать [НА] для перезаписи файлов с повторяющимися именами во время загрузки. Выбрать [ВЫКЛЮЧЕННЫЙ], чтобы при необходимости добавлять цифры к именам вновь загружаемых файлов во избежание перезаписи существующих файлов.

Защитить, если отмечено для загрузки

Выбирать [НА] для автоматической защиты файлов, отмеченных для загрузки. Защита снимается по мере загрузки файлов.

Загрузить маркировку

Выбирать [НА], чтобы добавить к снимкам на карте памяти камеры метку времени, указывающую время загрузки.

Загрузить папку

Отметьте все фотографии в выбранной папке для загрузки. Маркировка будет применена ко всем фотографиям, независимо от того, были ли они загружены ранее.

- Видео не будут отмечены для загрузки. Вместо этого их необходимо загрузить с дисплея воспроизведения.

Отменить выбор всех?

Удалить пометку загрузки со всех фотографий. Загрузка фотографий со значком «загрузка» будет немедленно прекращена.

Поддерживать связь

Выбирать [НА] для выполнения обработки сетевого подключения примерно через 15 секунд, когда возникает ошибка беспроводной сети, ошибка TSP/IP или ошибка FTP, препятствующая сетевому подключению. Обработка подключения повторяется до тех пор, пока камера не подключится к сети.

- Если [НА] выбрано, таймер режима ожидания не истечет независимо от параметра, выбранного для пользовательской настройки с3 [Задержка выключения] > [Таймер режима ожидания]. Это увеличивает расход заряда аккумулятора.

Управление корневым сертификатом

Загружайте корневые сертификаты, используемые для подключения к FTPS-серверам, и управляйте ими.

- Обратитесь к сетевому администратору соответствующего FTPS-сервера для получения информации о получении корневых сертификатов.

Вариант	Описание
[Импортировать корневой сертификат]	<p>Импортируйте корневой сертификат в камеру с карты памяти.</p> <ul style="list-style-type: none">• Сертификат должен находиться в корневом (верхнем) каталоге карты.• Камера может импортировать файлы корневых сертификатов с именами «ROOT.CER», «ROOT.CRT» или «ROOT.PEM».• Одновременно на камере может храниться только один корневой сертификат. Существующий сертификат перезаписывается при импорте нового сертификата.• Соединения, установленные с использованием самозаверяющих корневых сертификатов, могут быть ненадежными.
[Удалить корневой сертификат]	Удалите текущий корневой сертификат с камеры.
[Посмотреть корневой сертификат]	Посмотрите текущий корневой сертификат камеры.
[Подключиться, если аутентификация не удалась]	Выбирать [НА], чтобы игнорировать определенные ошибки аутентификации.

Подключение к другим камерам

ГКнопкатыФсетевое меню

Подключайтесь к другим камерам для синхронизации затвора или часов.

Синхронизированный выпуск

Выбирать [На], чтобы синхронизировать спуск затвора со спуском камер в той же сети.

Настройки сети

Добавьте профили сети камер. Этот элемент также можно использовать для выбора из существующих сетевых профилей.

Создать профиль

Создайте новые сетевые профили ([0380](#)).

- Если уже существует более одного профиля, вы можете нажатьДжвыбрать профиль и подключиться к выбранной сети.
- Чтобы отредактировать существующий профиль, выделите его и нажмите2.

Вариант	Описание
[Общий]	<ul style="list-style-type: none">• [Имя профиля]: переименуйте профиль.• [Защита паролем]: Выбирать [На], чтобы потребовать ввода пароля перед изменением профиля. Чтобы изменить пароль, выделите [На] и нажмите2.
[TCP/IP]	<p>Настройте параметры TCP/IP. Требуется IP-адрес.</p> <ul style="list-style-type: none">• Если [На] выбран для [Получить автоматически], IP-адрес и маска подсети будут получены через DHCP-сервер или автоматическую IP-адресацию.• Выбирать [ВЫКЛЮЧЕННЫЙ], чтобы ввести IP-адрес ([Адрес]) и маску подсети ([Маска]) вручную.

Копировать на/с карты

Делитесь сетевыми профилями.

- Если вставлены две карты памяти, профили будут копироваться на карту и обратно в слот, выбранный для **[Выбор основного слота]** в меню фотосъемки.

Вариант	Описание
[Копировать профиль с карты]	Скопируйте профили из корневого каталога карты памяти в список профилей камеры.
[Скопировать профиль на карту]	Скопируйте профили с камеры на карту памяти. Выделите профиль и нажмите Дж чтобы скопировать его на карту памяти. <ul style="list-style-type: none">• Профили, защищенные паролем, копировать невозможно.

Завершение текущего соединения

Завершите соединение с текущей сетью.

Имя группы

Выберите группу для синхронизированного выпуска. Спуск затвора синхронизируется между камерами в сети, входящими в одну группу.

Главный/Удаленный

Выберите роль для каждой камеры: «главную» и «удаленную». Нажатие спусковой кнопки затвора на главной камере приводит к срабатыванию затворов на всех удаленных камерах, находящихся в одной сети и в одной группе.

Список удаленных камер

В главной камере указан список подключенных удаленных камер.

Синхронизировать дату и время

Установите часы на удаленных камерах на дату и время, сообщаемые главной камерой ([0395](#)).

Опции ATOMOS AirGlu BT

Г. Кнопка Ф. Сетевое меню

Управляйте беспроводными соединениями Bluetooth между камерой и аксессуарами Atomos UltraSync BLUE AirGlu.

- UltraSync BLUE можно использовать для одновременного беспроводного подключения к нескольким совместимым камерам или аудиорекордерам. Временные коды передаются на подключенные устройства через UltraSync BLUE, синхронизируя временные коды даже между устройствами разных производителей. Информацию о максимальном количестве одновременных подключений см. на сайте Atomos.

Вариант	Описание
[Подключитесь к ATOMOS AirGlu BT]	Установите беспроводное соединение Bluetooth с ранее сопряженным устройством UltraSync BLUE.
[Сохраните информацию о сопряжении ATOMOS AirGlu BT.]	Выполните сопряжение камеры с UltraSync BLUE. <ul style="list-style-type: none">• Имя камеры будет отображаться на мониторе камеры.• Используйте элементы управления UltraSync BLUE, чтобы соединить его с камерой. Дополнительную информацию см. в документации UltraSync BLUE.
[Удалить информацию о сопряжении ATOMOS AirGlu BT]	Завершите беспроводное соединение между камерой и UltraSync BLUE.
[Камера]	Выберите имя, под которым камера будет указана в UltraSync BLUE.

- После установки беспроводного соединения с UltraSync BLUE выберите **[На]** или **[Вкл. (с выходом HDMI)]** для **[Таймкод]** > **[Запись таймкодов]** в меню видеозаписи, чтобы начать получение тайм-кодов. Временные коды появятся на дисплее съемки камеры.
- Если временной код не получен, на дисплее съемки отобразится «--:--:--» (или «00:00:00», если внешнее устройство подключено через HDMI). Тайм-коды не будут записываться, если на этом этапе начнутся съемки.

Д Предостережения: использование UltraSync BLUE

- Временные коды не будут записываться, если [Н.264 8-бит (MP4)] выбран для [Тип видеофайла] в меню видеозаписи.
- UltraSync BLUE позволяет пользователям выбирать частоту кадров. Если значение не соответствует значению, выбранному камерой, временные коды не будут записываться или выводиться через HDMI. Сопоставьте частоту кадров UltraSync BLUE с частотой кадров видеозаписи следующим образом:

Частота кадров видеозаписи	Частота кадров UltraSync BLUE
120p, 60p, 30p	29,97 кадров в секунду, 29,97 кадров в секунду DF
100p, 50p, 25p	25 кадров в секунду
24 часа в сутки	23,98 кадров в секунду

- Выберите DF 29,97 кадров в секунду для записи с пропуском кадров.

- Информацию о выборе частоты кадров см. в документации к UltraSync BLUE. Параметры,

- выбранные для [Таймкод] > [Метод подсчета], [Источник тайм-кода], и [Пропустить рамку] в меню видеозаписи невозможно изменить, пока камера имеет беспроводное соединение с UltraSync BLUE.
- Если камера потеряет беспроводное соединение с UltraSync BLUE во время съемки, она продолжит записывать временные коды до конца текущего кадра, хотя временной код, отображаемый на дисплее съемки, изменится на «--:-- :--:--” примерно через 60 секунд после потери соединения. Временной код появится снова, когда беспроводное соединение с UltraSync BLUE будет восстановлено.
- Беспроводное соединение с UltraSync BLUE прекратится, когда камера будет выключена или истечет таймер режима ожидания. Мы рекомендуем выбрать [Без ограничений] для пользовательской настройки с3 [Задержка выключения] > [Таймер режима ожидания].

Настройте параметры подключения к другим устройствам через USB.

- Выбирать **[МТП/ПТП]** при подключении к компьютерам или устройствам Android через USB.
- Выбирать **[айфон]** при подключении камеры к iPhone с помощью одного из следующих кабелей для использования NX MobileAir.
 - Используйте USB-кабель UC-E25, входящий в комплект камеры, при использовании USB-кабеля с разъемами типа C на обоих концах.
 - См. онлайн-справку NX MobileAir для получения информации о совместимых кабелях при использовании кабеля USB-C — Lightning.
- Выбирать **[USB-LAN]** при подключении к компьютеру или другой камере с помощью кабеля Ethernet, подключенного через адаптер USB-Ethernet стороннего производителя, подключенный к разъему USB камеры.

ДВнимание: «Айфон»

Независимо от того, действительно ли камера подключена к iPhone, выберите **[айфон]** отключит функции, перечисленные ниже. Чтобы получить доступ к этим функциям, выберите **[МТП/ПТП]**.

- Встроенные сетевые функции камеры
- Питание камеры или зарядка аккумулятора от дополнительного адаптера переменного тока EH-8P или через USB.

ДВнимание: «USB-LAN»

- Когда **[USB-LAN]** выбран, разъем USB работает только для подключения к адаптерам USB-Ethernet и не может использоваться для подключения к другим устройствам через USB.
- При выборе этого параметра отключается питание камеры и зарядка аккумулятора от дополнительного адаптера переменного тока EH-8P или через USB.

Диапазон частот маршрутизатора

Выберите диапазон для выбранного SSID при подключении к беспроводной сети в режиме станции Wi-Fi. Выбрать **[2,4 ГГц/5 ГГц]** для подключения к сетям, работающим в любом диапазоне.

- Когда камера выполняет поиск активных поблизости сетей, она отображает только те, которые работают в выбранном диапазоне или диапазонах.
- **Диапазон указан слева от SSID сети.**
- Если вы выберете **[2,4 ГГц/5 ГГц]** при подключении через беспроводные маршрутизаторы, работающие в обоих диапазонах, в список будут включены SSID одного или нескольких диапазонов, обнаруженных камерой.

ГнопкатыФсетевое меню

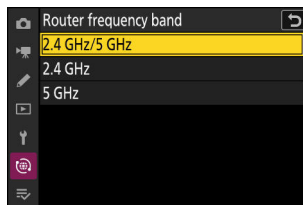

MAC-адрес

ГнопкатыФсетевое меню

Просмотрите MAC-адрес.

Мое меню/Недавние настройки

Пункты меню и значения по умолчанию

Чтобы просмотреть **[МОЕ МЕНЮ]**, выберите вкладка в меню камеры.

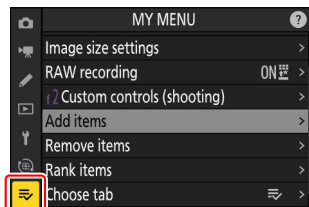

Параметры «Моего меню» перечислены ниже вместе с их настройками по умолчанию.

- **[Добавить элементы]:** —
- **[Удалить элементы]:** — {
- **Ранжирование предметов:** —
- **[Выберите вкладку]:** MOE МЕНЮ

Мое меню: создание собственного меню

Г. кнопки. О. мое меню

Мое меню можно использовать для создания и редактирования индивидуального списка, содержащего до 20 элементов из меню фотосъемки, видеозаписи, пользовательских настроек, воспроизведения, настройки и сети. Элементы можно добавлять, удалять и изменять порядок, как описано ниже.

Добавление пунктов в мое меню

1 Выберите [Добавить элементы] в [МОЕ МЕНЮ].

Выделите [Добавить элементы] и нажмите 2.

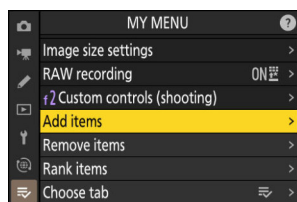

2 Выберите меню.

Выделите название меню, содержащего элемент, который вы хотите добавить, и нажмите 2.

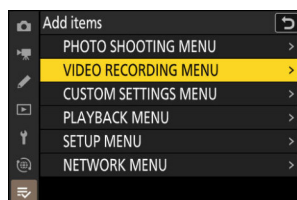

3 Выберите предмет.

Выделите нужный пункт меню и нажмите Дж.

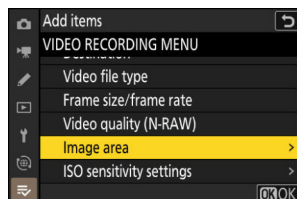

4 Разместите новый элемент.

Нажимать **1** или **3** чтобы разместить новый элемент, и нажать **Дж** чтобы добавить его в Мое меню.

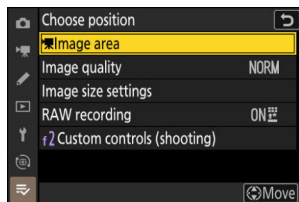

5 Добавьте больше предметов.

- Элементы, отображаемые в данный момент в «Моем меню», отмечены галочкой (Л).
- Предметы, обозначенные значком  значок не может быть выбран.
- Повторите шаги 1–4, чтобы выбрать дополнительные элементы.

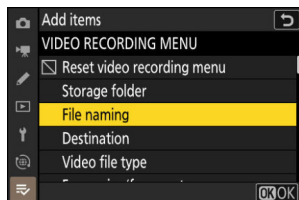

Удаление элементов из моего меню

1 Выберите [Удалить элементы] в [ОМОЕ МЕНЮ].

Выделять [Удалить элементы] и нажмите2.

2 Выберите предметы.

- Выделите элементы и нажмитеДжили2выбрать (М)или отмените выбор.
- Продолжайте, пока не будут выбраны все элементы, которые вы хотите удалить.
(Л).

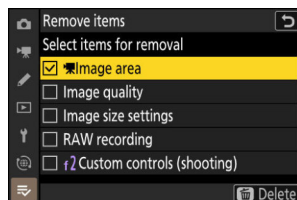

3 Удалить выбранные элементы.

НажиматьО;появится диалоговое окно подтверждения. НажиматьДжчтобы удалить выбранные элементы.

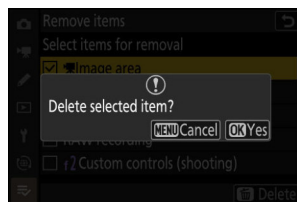

Удаление элементов из моего меню

Элементы также можно удалить, выделив их в [ОМОЕ МЕНЮ] и нажав кнопкуОкнопка; появится диалоговое окно подтверждения. НажиматьОеще раз, чтобы удалить выбранный элемент.

Изменение порядка элементов в моем меню

1 Выберите [Рейтинг элементов] в [МОЕ МЕНЮ].

Выделять [Ранжирование предметов] и нажмите2.

2 Выберите предмет.

Выделите элемент, который хотите переместить, и нажмитеДж.

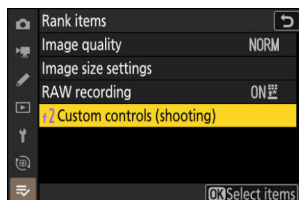

3 Расположите предмет.

- Нажимать1или3чтобы переместить элемент вверх или вниз в «Моем меню», и нажмитеДж.
- Повторите шаги 2–3, чтобы переместить дополнительные элементы.

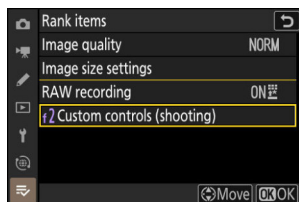

4 Выйти в [МОЕ МЕНЮ].

Нажмите кнопкуГкнопка для возврата к [МОЕ МЕНЮ].

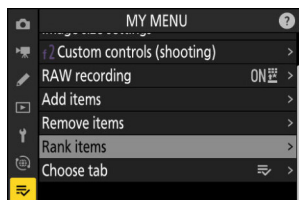
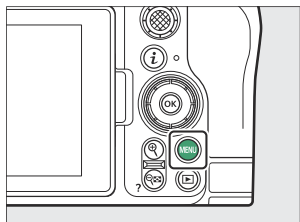

Отображение «ПОСЛЕДНИЕ НАСТРОЙКИ»

1 Выберите [Выбрать вкладку] в [МОЕ МЕНЮ].

Выделять [Выберите вкладку] и нажмите2.

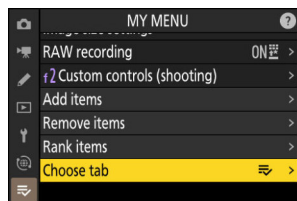

2 Выбирать [мПОСЛЕДНИЕ НАСТРОЙКИ].

- Выделять [мПОСЛЕДНИЕ НАСТРОЙКИ] в [Выберите вкладку] меню и нажмитеДж.
- Название меню изменится с [МОЕ МЕНЮ] к [ПОСЛЕДНИЕ НАСТРОЙКИ] и значок вкладки изменится сО км.

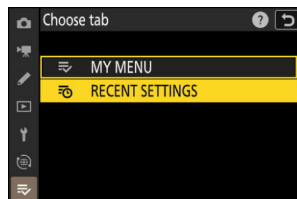

Недавние настройки: доступ к недавно использованным настройкам

Кнопка «ПОСЛЕДНИЕ НАСТРОЙКИ»

Как элементы добавляются в «ПОСЛЕДНИЕ НАСТРОЙКИ»

Пункты меню добавляются вверху [ПОСЛЕДНИЕ НАСТРОЙКИ] меню по мере их использования. В списке перечислены двадцать последних использованных настроек.

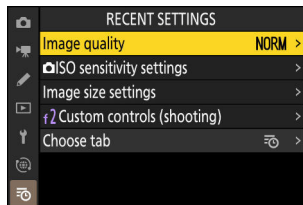

Удаление элементов из меню недавних настроек

Чтобы удалить элемент из [ПОСЛЕДНИЕ НАСТРОЙКИ], выделите его и нажмите кнопку «ОК»; появится диалоговое окно подтверждения. Нажимайте «ОК» еще раз, чтобы удалить выбранный элемент.

Отображение моего меню

Выбор [ПОСЛЕДНИЕ НАСТРОЙКИ] > [Выберите вкладку] отображает элементы, показанные в шаге 2 раздела «Отображение» [ПОСЛЕДНИЕ НАСТРОЙКИ]» (0844). Выделять [МОЕ МЕНЮ] и нажмите «ОК» для просмотра моего меню.

Поиск неисправностей

Прежде чем обращаться в службу поддержки клиентов

Возможно, вы сможете решить любые проблемы с камерой, выполнив следующие действия. Проверьте этот список, прежде чем обращаться к продавцу или представителю авторизованного сервисного центра Nikon.

1 Проверьте список распространенных проблем.

Распространенные проблемы и способы их решения перечислены в следующих разделах:

- «Проблемы и решения» ([0848](#)) «Предупреждения и
- сообщения об ошибках» ([0858](#))

2 Выключите камеру и извлеките батарею, затем подождите около минуты, снова вставьте батарею и включите камеру.

ДФотокамера может продолжать записывать данные на карту памяти после съемки. Подождите в минимум за минуту, прежде чем извлекать батарею.

3 Выполните поиск на веб-сайтах Nikon.

- Для получения информации о поддержке и ответов на часто задаваемые вопросы посетите веб-сайт для вашей страны или региона ([040](#)).
- Чтобы загрузить последнюю версию прошивки для вашей камеры, посетите: <https://downloadcenter.nikonimglib.com/>

4 Проконсультируйтесь с представителем авторизованного сервисного центра Nikon.

Д Восстановление настроек по умолчанию

- В зависимости от текущих настроек некоторые пункты меню и другие функции могут быть недоступны. Чтобы получить доступ к пунктам меню, выделенным серым цветом, или к функциям, которые иначе недоступны, попробуйте восстановить настройки по умолчанию с помощью кнопки **[Сбросить все настройки]** в меню настройки.
 - Однако обратите внимание, что профили беспроводной сети, информация об авторских правах и другие записи, созданные пользователем, также будут сброшены. После сброса настройки невозможно восстановить.
-

Проблемы и решения

Ниже перечислены решения некоторых распространенных проблем.

Батарея/Дисплей

● Камера включена, но не отвечает:

- Дождитесь завершения записи и других операций. Если
- проблема не устранена, выключите камеру.
- Если камера не выключается, извлеките и снова вставьте батарею.
- Если вы используете адаптер переменного тока, отсоедините и снова подключите адаптер переменного тока.
 - Любые данные, записываемые в данный момент, будут потеряны.
 - На уже записанные данные не влияет удаление или отключение источника питания.

● Видеоискатель или монитор не включается:

- Вы меняли режим монитора? Выберите другой режим монитора с помощью кнопки. Ограничили ли вы
- выбор доступных режимов монитора с помощью кнопки **[Ограничить выбор режима монитора]** в меню настройки? Отрегулируйте настройки по мере необходимости.
- Пыль, ворсинки или другие посторонние предметы на датчике глаза могут помешать его нормальной работе. Очистите глазной датчик с помощью груши.

● Изображение видеоискателя или монитора было непреднамеренно изменено:

Была ли нажата кнопка **ДИСП**? Если при нажатии кнопки во время воспроизведения или съемки изображение в видеоискателе или мониторе меняется ([0214](#), [0642](#), [0644](#)).

● Видеоискатель не в фокусе:

- Поверните регулятор диоптрийной настройки, чтобы отрегулировать фокус видеоискателя.
- Если регулировка фокуса видеоискателя не устраняет проблему, установите режим фокусировки на **АФ-Си** режим зоны АФ для одноточечной автофокусировки. Затем выберите центральную точку фокусировки, выберите высококонтрастный объект и сфокусируйтесь с помощью автофокусировки. Наведя камеру в фокус, используйте регулятор диоптрийной настройки, чтобы четко сфокусировать объект в видеоискателе.

● Дисплей на панели управления, в видеоискателе или мониторе выключается без предупреждения:

Выберите более длительную задержку для пользовательской настройки с3 **[Задержка выключения]**.

● Панель управления не отвечает и тускнеет:

Время отклика и яркость панели управления зависят от температуры.

● Видоискатель не реагирует:

Частота обновления дисплея может снизиться примерно за 20 секунд до выключения таймера режима ожидания. Продолжительность времени, по истечении которого таймер режима ожидания автоматически истечет, можно выбрать с помощью пользовательской настройки с3 [Задержка выключения] > [Таймер режима ожидания].

Стрельба

● Камере требуется некоторое время, чтобы включиться:

Для поиска файлов потребуется больше времени, если карта памяти содержит большое количество файлов или папок.

● Затвор не может быть спущен:

- Вставлена ли карта памяти, и если да, то есть ли на ней свободное место?
- Если вы выбрали режим **С** после выбора выдержки «Лампа» или «Время» в режиме **М**, выберите другую выдержку.
- Является [Разблокировка заблокирована] выбрано для [Блокировка пустого слота] в меню настройки?

● Серийная съемка недоступна:

Серийную съемку нельзя использовать в сочетании с HDR.

● Фотографии не в фокусе:

- Камера находится в режиме ручной фокусировки? Чтобы включить автофокус, выберите **АФ-С**, **АФ-С**, или **АФ-Ф** для режима фокусировки.
- Камера может не сфокусироваться, если:
 - объект содержит линии, параллельные длинному краю кадра,
 - объекту не хватает контраста,
 - объект в точке фокусировки содержит области резко контрастной яркости,
 - точка фокусировки включает точечное освещение в ночное время, неоновую вывеску или другой источник света, яркость которого меняется,
 - при флуоресцентном, ртутном, натриевом или аналогичном освещении появляется мерцание или полосы,
 - используется перекрестный (звездчатый) фильтр или другой специальный фильтр,
 - объект кажется меньше точки фокусировки, или
 - в предмете преобладают правильные геометрические узоры (например, жалюзи или ряд окон в небоскребе).
- В режиме фокусировки **АФ-С**, точка фокусировки может мигать, пока спусковая кнопка затвора нажата наполовину или **АФ-ВКЛ**. Нажата кнопка, указывая на то, что камера больше не может сфокусироваться. Операцию фокусировки можно возобновить, отпустив и снова нажав кнопку.

● Не звучит затвор или звуковой сигнал:

- Звуковой сигнал не звучит, когда фотокамера фокусируется с помощью **АФ-С** выбран для режима
- фокусировки. Затвор и звуковой сигнал не звучат, если **[НА]** выбран для **[Тихий режим]** в меню настройки.

- Звуковой сигнал не звучит, если [Выключенный] выбран для [Звуки камеры] > [Звуковой сигнал] в меню настройки.
- Звуковой сигнал не звучит в режиме видео.

● Полный диапазон выдержек недоступен:

Использование вспышки ограничивает диапазон доступных выдержек.

- Выдержку синхронизации вспышки можно установить на значения $\frac{1}{2000}$ – $\frac{1}{60}$ с с помощью пользовательской настройки e1 [Скорость синхронизации вспышки]. При использовании вспышек, поддерживающих автоматическую высокоскоростную синхронизацию FP, выберите [1/200 с (Авто FP)] для пользовательской настройки e1 [Скорость синхронизации вспышки] для выдержек до $\frac{1}{6000}$ с.
- Когда [Электронная передняя шторка] выбрано для пользовательской настройки d6 [Тип затвора], самая короткая доступная выдержка составит $\frac{1}{2000}$ с.
- Когда [Электронный затвор] выбрано для пользовательской настройки d6 [Тип затвора], самая короткая доступная выдержка будет составлять $\frac{1}{60}$ с, а автоматическая высокоскоростная синхронизация FP не будет активирована.

● Фокусировка не блокируется при нажатии спусковой кнопки затвора наполовину:

Когда АФ-С выбран для режима фокусировки, фокус можно заблокировать, нажав центр подселектора.

● Выбор точки фокусировки недоступен:

Выбор точки фокусировки недоступен, когда [Автоматический выбор зоны АФ] выбрано для режима зоны АФ.

● Камера медленно записывает фотографии:

Является [НА] выбрано для [Шумоподавление при длительной выдержке] в меню фотосъемки?

● Фотографии и видео не имеют той же экспозиции, что и предварительный просмотр, отображаемый на дисплее:

- Эффекты изменений настроек, влияющих на экспозицию и цвет, не видны на дисплее, когда [Отрегулируйте для удобства просмотра] выбрано для пользовательской настройки d10 [Режим просмотра (фото Lv)]. Если [Показать эффекты настроек] > [Только когда вспышка не используется] выбрано для пользовательской настройки d10, яркость дисплея также будет регулироваться для удобства просмотра (согласно [Отрегулируйте для удобства просмотра]), когда вспышка прикреплена и готова к срабатыванию.
- Обратите внимание, что изменения на [Яркость монитора] и [Яркость видеоискателя] не влияют на изображения, записанные камерой.

● В режиме видео появляется мерцание или полосы:

Выбирать [Уменьшение мерцания видео] в меню видеозаписи и выберите вариант, соответствующий частоте местной сети переменного тока.

● Появляются яркие области или полосы:

Яркие области или полосы могут появиться, если объект кратковременно освещается мигающим знаком, вспышкой или другим источником света.

● На фотографиях появляются пятна:

- Есть ли пятна на передней или задней (со стороны крепления) линзе?
- Есть ли посторонние предметы на датчике изображения? Выполните очистку датчика изображения.

● На изображениях появляются заметные ореолы или блики:

Вы можете заметить ореолы или блики на снимках, где присутствует солнце или другие яркие источники света. Эти эффекты можно смягчить, прикрепив бленду к объективу или снимая кадры с яркими источниками света, расположенными далеко за кадром. Вы также можете попробовать такие методы, как удаление фильтров объектива или выбор другой выдержки.

● Бокс является нерегулярным:

При использовании короткой выдержки и/или светосильных объективов вы можете заметить нарушения в том, как *бокс* имеет форму. Нарушения в том, как *бокс* можно смягчить, выбрав более длинную выдержку и/или более высокое число f .

● Съемка неожиданно заканчивается или не начинается:

- Съемка может завершиться автоматически во избежание перегрева камеры, например, если:
 - температура окружающей среды высокая,
 - камера использовалась в течение длительного времени для записи видео или
 - камера использовалась в режимах непрерывной съемки в течение длительного времени.
- Если снимки невозможно сделать из-за того, что камера перегрелась, выключите камеру и подождите, пока она остынет, прежде чем пытаться снова сделать снимок. Обратите внимание, что камера может быть теплой на ощупь, но это не указывает на неисправность.

● Во время съемки на дисплее появляются артефакты:

- Чтобы уменьшить шум, отрегулируйте такие настройки, как чувствительность ISO, выдержка или активный D-Lighting.
- При высокой чувствительности ISO шум может стать более заметным при длительной выдержке или на снимках, записанных при повышенной температуре фотокамеры.
- Случайно расположенные яркие пиксели, туман или яркие пятна могут возникнуть в результате повышения температуры внутренних схем камеры. Выключайте камеру, когда она не используется. Если нажать кнопку,
- могут появиться случайно расположенные яркие пиксели, туман, линии или неожиданные цвета. X Кнопка для увеличения изображения через объектив во время съемки.
- Обратите внимание, что распределение шума на дисплее может отличаться от итогового изображения. Иногда эту
- проблему можно решить, проверив и оптимизировав датчик изображения. Выполните сопоставление пикселей, используя [Пиксельное картирование] в меню настройки.

● Камера не может измерить значение заданного вручную баланса белого:

Объект слишком темный или слишком яркий.

● Некоторые изображения невозможно выбрать в качестве источников для ручной настройки баланса белого:

Снимки, созданные камерами других типов, не могут служить источником ручной настройки баланса белого.

● Брекетинг баланса белого (ББ) недоступен:

- Брекетинг баланса белого недоступен, если для качества изображения выбран параметр NEF (RAW) или RAW + JPEG/HEIF.
- Брекетинг баланса белого нельзя использовать в режимах мультиэкспозиции и наложения HDR.

● Эффекты [Уст. Picture Control] различаются от снимка к снимку:

[Авто] выбран для [Установить контроль изображения] или в качестве основы для пользовательского режима управления снимками, созданного с помощью [Управление изображением], или [A] (авто) выбран для [Быстрый острый], [Контраст], или [Насыщенность]. Для получения стабильных результатов по серии фотографий выберите настройку, отличную от [A] (авто).

● Выбранную для измерения опцию нельзя изменить:

Параметр, выбранный для замера экспозиции, нельзя изменить во время блокировки экспозиции.

● Компенсация экспозиции недоступна:

Изменения компенсации экспозиции в режиме М применяются только к индикатору экспозиции и не влияют на выдержку или диафрагму.

● При длительной выдержке появляются неравномерные затемнения:

Неравномерное затемнение может появиться при длительной выдержке, снятой с выдержкой «Лампа» или «Время». Эффект можно смягчить, выбрав [НА] для [Шумоподавление при длительной выдержке] в меню фотосъемки.

● Вспомогательная подсветка АФ не загорается:

- Является [ВЫКЛЮЧЕННЫЙ] выбрано для пользовательской настройки a11 [Встроенная
- вспомогательная подсветка АФ.]? Подсветка не горит в режиме видео.
- Подсветка не загорается, когда АФ-СилиМФ выбран для режима фокусировки.

● Звук не записывается вместе с видео:

- Убедитесь, что для [Выбор аудиовхода] в меню видеозаписи.
- Является [Микрофон выключен] выбрано для [Чувствительность аудиовхода] в меню видеозаписи?

- Было ли видео записано с помощью [Чувствительность аудиовхода] > [Руководство] выбрано в меню видеозаписи и выбрана низкая чувствительность?

Воспроизведение

● **Изображения в формате NEF (RAW) не видны во время воспроизведения:**

Фотокамера отображает только копии изображений в формате JPEG или HEIF, сделанные с помощью [RAW + JPEG/HEIF нормальном], [RAW + JPEG/HEIF нормально], [RAW + JPEG/HEIF нормальныйм], [RAW + JPEG/HEIF нормальный], [RAW + JPEG/HEIF базовыйм],или [RAW + JPEG/HEIF базовый] выбрано для [Качество изображения].

● **Снимки, сделанные другими камерами, не отображаются:**

Снимки, записанные с помощью камер других типов, могут отображаться неправильно.

● **Не все фотографии видны во время просмотра:**

Выбирать [Все] для [Папка воспроизведения] в меню воспроизведения.

● **Фотографии «Высокой» (портретной) ориентации отображаются в «широкой» (альбомной) ориентации:**

- Является [ВЫКЛЮЧЕННЫЙ] выбрано для [Автоматический поворот изображений] в меню воспроизведения?
- Автоматический поворот изображения недоступен во время просмотра изображения.
- Ориентация камеры может быть записана неправильно на photographиях, снятых камерой, направленной вверх или вниз.

● **Изображения HLG (HEIF) отображаются неправильно:**

Фотографии сделаны с [ГВУ] выбрано для [Тональный режим] может отображаться неправильно при просмотре на других устройствах (например, при прямом выводе на другие устройства или при открытии на компьютере после загрузки). Просмотрите изображения на HLG-совместимом компьютере или другом устройстве. Для получения дополнительной информации о просмотре изображений HLG на компьютере посетите следующий веб-сайт:

https://onlinemanual.nikonimglib.com/notice/hlg_setting_guide/en/

● **Изображения невозможно удалить:**

Защищены ли фотографии?

● **Изображения нельзя ретушировать:**

- Дальнейшее редактирование изображений с помощью этой камеры невозможно.
- На карте памяти недостаточно места для записи обработанной копии.

● **Камера отображает сообщение «В папке нет изображений».:**

Выбирать [Все] для [Папка воспроизведения] в меню воспроизведения.

● **Снимки в формате NEF (RAW) невозможно распечатать:**

- Распечатайте копии изображений в формате JPEG или HEIF, созданные с помощью такого инструмента, как **[Обработка RAW (текущее изображение)]** или **[Обработка RAW (несколько изображений)]** элементы, доступные через **[Ретушь]** при воспроизведении меню.
- Скопируйте изображения на компьютер и распечатайте их с помощью NX Studio или другого программного обеспечения, поддерживающего формат NEF (RAW).

● **Изображения не отображаются на устройствах HDMI:**

Убедитесь, что кабель HDMI подключен правильно.

● **Выход на устройства HDMI не работает должным образом:**

- Убедитесь, что кабель HDMI подключен правильно.
- Фотографии, сделанные с помощью **[ГВУ]** выбрано для **[Тональный режим]** может отображаться неправильно на устройствах, несовместимых с HLG.
- Видео могут отображаться некорректно при просмотре с помощью **[НА]** выбрано для **[Внешняя запись. центральный (HDMI)]** в меню видеозаписи.
- Изображения могут отображаться правильно, если настройки по умолчанию восстановлены с помощью кнопки **[Сбросить все настройки]** в меню настройки.

● **Параметр Image Dust Off в NX Studio не дает желаемого эффекта:**

Очистка датчика изображения изменяет положение пыли на датчике изображения и не даст желаемого эффекта, если:

- Справочные данные функции удаления пыли, записанные после очистки матрицы, используются с фотографиями, сделанными до очистки матрицы, или
- Справочные данные функции Image Dust Off, записанные до очистки матрицы, используются с фотографиями, сделанными после очистки матрицы.

● **Эффекты [Установить Picture Control], [Установить Picture Control (HLG)], [Активный D-Lighting] или [Управление виньетированием] не видны:**

В случае изображений в формате NEF (RAW) эффекты можно просмотреть только с помощью программного обеспечения Nikon. Просматривайте изображения в формате NEF (RAW) с помощью NX Studio.

● **Изображения невозможно скопировать на компьютер:**

В зависимости от операционной системы вы не сможете загружать изображения, когда камера подключена к компьютеру. Скопируйте снимки с карты памяти на компьютер с помощью картридера или другого устройства.

Bluetooth и Wi-Fi (беспроводные сети)

● Смарт-устройства не отображают SSID камеры (имя сети):

- Перейдите в меню сети и подтвердите **[ВЫКЛЮЧЕННЫЙ]** выбран для **[Режим полета]** и это **[НА]** выбран для **[Подключиться к смарт-устройству] > [Сопряжение (Bluetooth)] > [Bluetooth-соединение]**.
- Подтвердите, что **[Подключиться к смарт-устройству] > [Соединение Wi-Fi (режим AP)]** включен в меню сети.
- Попробуйте отключить и снова включить функции беспроводной сети на смарт-устройстве.
- SSID камеры может не отображаться, если камера нагревается. Подождите, пока камера остынет, и повторите попытку.

● Камера не может подключаться к принтерам и другим беспроводным устройствам:

Камера не может устанавливать беспроводные соединения с другими устройствами, кроме смартфонов, планшетов, компьютеров и пультов дистанционного управления ML-L7.

● Изображения невозможно загрузить на смарт-устройства посредством автоматической загрузки:

- Если **[передний план]** выбран для **[Автоматическая ссылка] > [Режим связи]** в SnapBridge  вкладка, фотографии будут не будут автоматически загружены на смарт-устройство, пока приложение SnapBridge работает в фоновом режиме. Изображения будут загружаться только тогда, когда приложение SnapBridge отображается (работает на переднем плане) на смарт-устройстве.
- Убедитесь, что камера сопряжена со смарт-устройством.
- Убедитесь, что камера и смарт-устройство настроены для подключения через Bluetooth. Использование
- камеры для просмотра видео или ретуши изображений может привести к прерыванию загрузки изображений размером 8 мегапикселей через приложение SnapBridge. Повторите попытку после завершения выполнения задачи на камере.

● Камера не может загрузить данные о местоположении со смарт-устройства:

- Камера может быть неспособна загружать или отображать данные о местоположении со смарт-устройств в зависимости от версии операционной системы и/или используемого приложения SnapBridge.
- Если **[передний план]** выбран для **[Автоматическая ссылка] > [Режим связи]** в SnapBridge  вкладка, местоположение данные не будут загружены в камеру. Вместо этого они будут встроены в фотографии после загрузки на смарт-устройство.

● Камера не может подключиться к компьютеру или интеллектуальному устройству, если она нагреется:

- Когда камера нагревается, беспроводная передача прерывается. В таком случае индикатор подключения Wi-Fi на дисплее съемки быстро мигает.
- Подождите, пока камера остынет, прежде чем снова подключать ее к компьютеру или интеллектуальному устройству.

Разнообразный

● Дата записи неверна:

Правильно ли установлены часы фотокамеры? Часы менее точны, чем большинство наручных и бытовых часов;

Регулярно проверяйте его по сравнению с более точными часами и при необходимости переустанавливайте.

● Пункты меню не могут быть выбраны:

Некоторые элементы недоступны при определенных сочетаниях настроек.

- [Параметры беспроводного пульта дистанционного управления (ML-L7)] невозможно выбрать в меню сети, или камеру невозможно выполнить сопряжение с пультом дистанционного управления с помощью [Параметры беспроводного пульта дистанционного управления (ML-L7)] > [Сохранить беспроводной пульт дистанционного управления]:

- Убедитесь, что аккумулятор камеры заряжен.
- Подтвердите, что **[ВЫКЛЮЧЕННЫЙ]** выбран для **[Режим полета]** в меню
- сети. Подтвердите, что **[МТП/ПТП]** выбран для **[USB]** в меню сети.
- Пульт дистанционного управления нельзя использовать, когда камера подключена к другому устройству через USB, Bluetooth или Wi-Fi. Завершите соединение.
- Камера может не подключиться к пульту дистанционного управления, если она станет горячей. Подождите, пока камера остынет, и повторите попытку.

● Камера не реагирует на пульт дистанционного управления:

- Камера и пульт дистанционного управления ML-L7 не подключены. Для подключения нажмите на пульте ДУ кнопку питания. Если ВТне отображается на дисплее съемки, повторно выполните сопряжение фотокамеры и пульта дистанционного управления ([ОЭ10](#)).
- Подтвердите, что **[НА]** выбран для **[Варианты беспроводного дистанционного управления (ML-L7)] > [Беспроводное удаленное соединение (ML-L7)]** в меню сети.
- Подтвердите, что **[МТП/ПТП]** выбран для **[USB]** в меню сети. Подтвердите,
- что **[ВЫКЛЮЧЕННЫЙ]** выбран для **[Режим полета]** в меню сети.
- Пульт дистанционного управления нельзя использовать, когда камера подключена к другому устройству через USB, Bluetooth или Wi-Fi. Завершите соединение.
- Если вы завершите соединение с пультом дистанционного управления путем подключения к компьютеру или интеллектуальному устройству, соединение можно будет восстановить, выбрав **[НА]** для **[Варианты беспроводного дистанционного управления (ML-L7)] > [Беспроводное удаленное соединение (ML-L7)]** в меню сети.
- Камера может не подключиться к пульту дистанционного управления, если она станет горячей. Подождите, пока камера остынет, и повторите попытку.

● USB-соединения не работают:

Убедитесь, что для **[USB]** в меню сети.

- При подключении к компьютерам или устройствам Android через USB выберите **[МТП/ПТП]**.

- При использовании адаптера USB-Ethernet стороннего производителя для подключения к компьютерам или другим камерам через Ethernet выберите **[USB-LAN]**.

● **Приложение NX MobileAir невозможно использовать, даже если смарт-устройство подключено к USB-разъему камеры с помощью кабеля:**

- Подключены ли камера и интеллектуальное устройство с помощью USB-кабеля, поддерживающего приложение NX MobileAir? Информацию о совместимых кабелях см. в онлайн-справке NX MobileAir.
- Убедитесь, что для **[USB]** в меню сети.
 - При подключении к устройствам Android выберите **[МТП/ЛТП]**.
 - При подключении к iPhone выберите **[айфон]**.

Предупреждения и сообщения об ошибках

В этом разделе перечислены предупреждения и сообщения об ошибках, которые появляются на панели управления и дисплее камеры.

Оповещения

На панели управления и дисплее камеры появляются следующие предупреждения:

Тревога		Проблема/решение
Дисплей камеры	Панель управления	
ЧАС		Низкий заряд батареев. Подготовьте запасной аккумулятор.
Л		Объектив прикреплен неправильно. <ul style="list-style-type: none">• Убедитесь, что объектив правильно прикреплен. Убедитесь, что• выдвижные линзы выдвинуты. Этот индикатор также отображается, когда• через адаптер крепления крепится объектив без процессора, но в этом случае никаких действий предпринимать не нужно.
Лампа (мигает)		«Vulb» выбран в режиме S. <ul style="list-style-type: none">• Измените выдержку.• Выберите режимM.
Время (мигает)		«Время», выбранное в режиме S. <ul style="list-style-type: none">• Измените выдержку.• Выберите режимM.
Занятый (мигает)		Идет обработка. Подождите, пока обработка завершится.

Тревога		Проблема/решение
Дисплей камеры	Панель управления	
(Индикаторы экспозиции и выдержка или вспышка дисплея диафрагмы)		<p>Объект слишком яркий; превышены пределы системы замера экспозиции камеры.</p> <ul style="list-style-type: none"> • Меньшая чувствительность ISO. • РежимП: Используйте сторонний фильтр ND (нейтральной плотности) (фильтр также можно использовать, если предупреждение все еще отображается после настройки следующих настроек в режимеСилиА). • РежимС: выберите более короткую выдержку. РежимА: выберите меньшую диафрагму (большее число f).
		<p>Объект слишком темный; превышены пределы системы замера экспозиции камеры.</p> <ul style="list-style-type: none"> • Увеличьте чувствительность ISO. • РежимП: Используйте дополнительную вспышку (вспышку также можно использовать, если предупреждение все еще отображается после настройки следующих настроек в режимеСилиА). РежимС: выберите более длинную выдержку. РежимА: выберите более широкую диафрагму (меньшее число f).
С (мигает)	—	<p>Вспышка сработала на полную мощность.</p> <p>Фотография может быть недоэкспонирована. Проверьте расстояние до объекта и такие настройки, как диафрагма, диапазон вспышки и чувствительность ISO.</p>
Полный (мигает)		<p>Памяти недостаточно для записи дальнейших фотографий.</p> <ul style="list-style-type: none"> • Удалите изображения с карты памяти до тех пор, пока не останется место для записи дополнительных изображений. Прежде чем продолжить, скопируйте изображения, которые хотите сохранить, на компьютер или другое устройство. • Вставьте новую карту памяти.
		<p>В камере закончились номера файлов.</p> <ul style="list-style-type: none"> • Удалите изображения с карты памяти до тех пор, пока не останется место для записи дополнительных изображений. Прежде чем продолжить, скопируйте изображения, которые хотите сохранить, на компьютер или другое устройство. • Вставьте новую карту памяти.

Тревога		Проблема/решение
Дисплей камеры	Панель управления	
<p>ЭЭЭ (мигает)</p>		<p>Неисправность камеры.</p> <p>Нажмите спусковую кнопку затвора еще раз. Если ошибка сохраняется или появляется часто, обратитесь к представителю авторизованного сервисного центра Nikon.</p>
<p>Карта (мигает)</p>		<p>Карта памяти защищена от записи («заблокирована»). Переведите переключатель блокировки в положение «запись» (089).</p>

Сообщения об ошибках

На дисплее камеры могут появиться следующие сообщения об ошибках:

Сообщение		Проблема/решение
Дисплей камеры	Панель управления	
Спуск затвора отключен. Зарядите аккумулятор.	—	Батарея разряжена. <ul style="list-style-type: none">• Замените запасной аккумулятор.• Зарядите аккумулятор.
Эта батарея не может передавать данные в камеру и не может использоваться. В целях безопасности выберите батарею, предназначенную для использования в этой камере.	—	Информация о батарее недоступна. <ul style="list-style-type: none">• Батарею использовать нельзя. Свяжитесь с авторизованным сервисным представителем Nikon. Уровень заряда батареи• чрезвычайно низкий; зарядить аккумулятор.
	—	Батарея не может передавать данные на камеру. Замените батареи сторонних производителей оригинальными батареями Nikon.
Нет карты памяти.	[–E–]	Карта памяти вставлена неправильно или не установлена вообще. Убедитесь, что карта вставлена правильно.
Невозможно получить доступ к этой карте памяти. Вставьте другую карту.	Карта, эээ (мигает)	Ошибка доступа к карте памяти. <ul style="list-style-type: none">• Убедитесь, что камера поддерживает карту памяти.• Вставьте новую карту памяти.• Если ошибка сохраняется после того, как карта неоднократно извлекалась и вставлялась повторно, возможно, карта повреждена. Свяжитесь с продавцом или авторизованным сервисным представителем Nikon.
		Невозможно создать новую папку. Вставьте новую карту памяти.
Карта памяти заблокирована. Сдвиньте фиксатор в положение «запись».	Карта, — — — (мигает)	Карта памяти защищена от записи («заблокирована»). Переведите переключатель блокировки в положение «запись» (089).

Сообщение		Проблема/решение
Дисплей камеры	Панель управления	
<p>Эта карта не отформатирована.</p> <p>Отформатируйте карту.</p>	<p>Для (мигает)</p>	<p>Карта памяти отформатирована неправильно.</p> <ul style="list-style-type: none"> • Отформатируйте карту памяти. • Замените карту памяти правильно отформатированной.
<p>Версия прошивки адаптера крепления FTZ не поддерживается.</p> <p>Обновите прошивку FTЗ.</p>	—	<p>Прошивка адаптера монтирования устарела. Обновите прошивку адаптера крепления до последней версии. Для получения дополнительной информации посетите веб-сайт Nikon для вашей страны или региона.</p>
<p>Запись прервана. Пожалуйста, подождите.</p>	—	<p>Карта памяти не поддерживает требуемую скорость записи видео.</p> <p>Используйте карту, поддерживающую требуемую скорость записи, или измените параметр, выбранный для [Размер кадра/частота кадров] в меню видеозаписи.</p>
<p>Камера слишком горячая. Его нельзя использовать, пока он не остынет.</p> <p>Пожалуйста, подождите. Камера выключится сама.</p>	—	<p>Внутренняя температура камеры повышена. Приостановите съемку, пока камера не остынет.</p> <hr/> <p>Высокая температура батареи. Извлеките аккумулятор и подождите, пока он остынет.</p>
<p>В папке нет изображений.</p>	—	<p>В папке нет изображений. Вставьте карту памяти, содержащую фотографии.</p> <hr/> <p>В папке, выбранной для воспроизведения, нет изображений. Использовать [Папка воспроизведения] в меню просмотра для выбора папки, содержащей изображения.</p>
<p>Невозможно отобразить этот файл.</p>	—	<p>Файл был изменен с помощью компьютерного приложения или не соответствует файловому стандарту DCF. Не перезаписывайте изображения с помощью компьютерных приложений.</p> <hr/> <p>Файл поврежден. Не перезаписывайте изображения с помощью компьютерных приложений.</p>

Сообщение		Проблема/решение
Дисплей камеры	Панель управления	
Невозможно выбрать этот файл.	—	<p>Выбранное изображение невозможно ретушировать.</p> <p>Параметры ретуши доступны только для снимков, сделанных или ранее обработанных на камере.</p>
Это видео нельзя редактировать.	—	<p>Выбранное видео нельзя редактировать.</p> <ul style="list-style-type: none"> • Видео, созданные на других устройствах, редактировать нельзя. • Видео продолжительностью менее двух секунд редактировать нельзя.
Этот файл невозможно сохранить на целевой карте памяти. Подробную информацию см. в руководстве по эксплуатации камеры.	—	<p>Файлы размером 4 ГБ и более можно сохранять только на карты памяти, отформатированные под exFAT. Они не будут сохранены на картах других форматов, например FAT32.</p> <p>Используйте карту памяти емкостью более 64 ГБ, отформатированную в камере, или сохраняйте размер файла менее 4 ГБ.</p>

Совместимые объективы и аксессуары

Камеру можно использовать со всеми объективами с байонетом Z.

NIKKOR Z 24–70mm f/4 S

Убедитесь, что в названии объектива присутствует «NIKKOR Z».

- Обязательно обновите прошивку камеры и объектива до последних версий. В более ранних версиях некоторые функции могут быть недоступны или камера не сможет правильно определить объектив. Последняя версия прошивки доступна в Центре загрузки Nikon.
- Дополнительную информацию об объективах см. в документации по объективам, доступной в Центре загрузки Nikon.

Совет: Совместимые объективы с байонетом F

Объективы с байонетом F можно установить на камеры с байонетом Z с помощью адаптера крепления FTZ II/FTZ.

- Некоторые функции могут быть недоступны в зависимости от используемого объектива.

Информацию об объективах с байонетом F, которые можно использовать с камерами с байонетом Z, а также о любых применимых ограничениях можно найти в *Совместимые объективы с байонетом F. Совместимые объективы с байонетом F* доступен в Центре загрузки Nikon.

<https://downloadcenter.nikonimglib.com/>

Дисплеи камер

На дисплеях отображается информация о текущих настройках. Иногда могут отображаться другие значки или предупреждения, например, при изменении настроек.

Монитор

Фоторежим

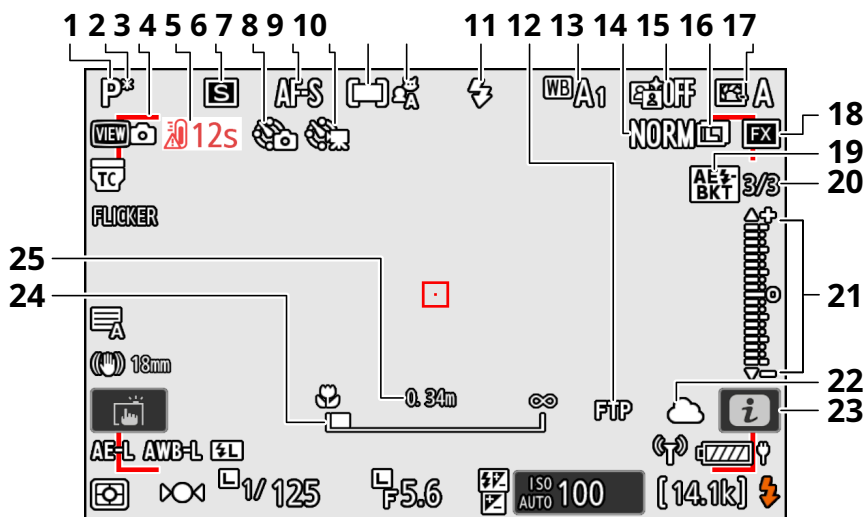

- 1**Режим съемки ([0131](#))
- 2**Гибкий программный индикатор ([0132](#))
- 3**Индикатор расфокусировки (автоматическая автофокусировка; [096](#))
- 4**Предупреждение о температуре ([0769](#))
- 5**Режим выпуска ([0146](#))
- 6**Индикатор интервальной съемки ([0506](#))
якона ([095](#))
Индикатор «Нет карты памяти» ([087](#), [0868](#))
- 7**Режим фокусировки ([0115](#))
- 8**Индикатор замедленной видеосъемки ([0516](#))
- 9**Режим зоны АФ ([0117](#))
- 10**Обнаружение субъекта ([0121](#))
- 11**Режим вспышки ([0406](#))
- 12**Статус FTP-соединения ([0335](#),[0351](#))
- 13**Баланс белого ([0156](#))
- 14**Качество изображения([0111](#))
- 15**Активный D-Lighting ([0457](#))
- 16**Размер изображения ([0113](#))
- 17**Управление изображением ([0453](#))
- 18**Область изображения ([0109](#))
- 19**Индикатор брекетинга экспозиции и вспышки ([0485](#))
Индикатор брекетинга баланса белого ([0489](#))
Индикатор брекетинга ADL ([0492](#))
Индикатор HDR ([0503](#))
Индикатор многократной экспозиции ([0496](#))
Индикатор сдвига пикселей ([0535](#))
- 20**Количество кадров с выдержкой и вспышкой
последовательность брекетинга ([0485](#))
Количество снимков в последовательности
брекетинга баланса белого ([0489](#))
Количество кадров в
последовательности брекетинга ADL ([0492](#))
Сила HDR ([0503](#))
Количество кадров в мультиэкспозиции ([0496](#))
Предварительный снимок ([0621](#))
Количество кадров в последовательности сдвига пикселей ([0535](#))
- 21**Индикатор экспозиции
- Контакт ([0138](#))
 - Компенсация экспозиции ([0144](#))
 - Автоматический брекетинг ([0484](#))
- 22**Состояние подключения к Nikon Imaging Cloud ([0369](#))
Состояние подключения удаленной камеры ([0380](#))
- 23**якона ([075](#))
- 24**Индикатор расстояния фокусировки ([0129](#))
- 25**Расстояние между камерой и положение фокуса ([0129](#))

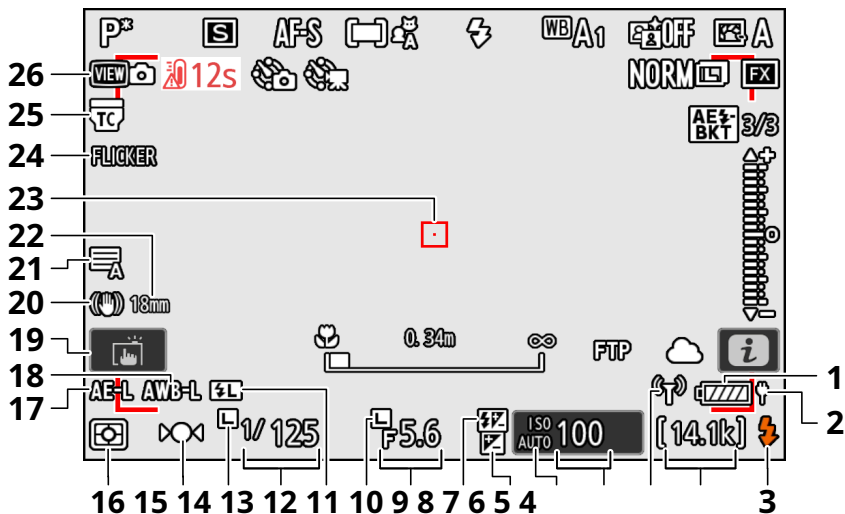

- 1** Индикатор заряда батареи ([083](#))
- 2** USB-питание ([0795](#))
- 3** Индикатор готовности вспышки ([0401](#))
- 4** Количество оставшихся снимков ([088](#), [0945](#))
Отображение режима управления камерой ([0363](#))
- 5** Индикатор подключения Wi-Fi ([0299](#), [0314](#), [0335](#))
Индикатор подключения Bluetooth ([0815](#))
Режим полета ([0810](#))
- 6** Чувствительность ISO ([0152](#))
- 7** Индикатор чувствительности ISO ([0152](#))
Индикатор автоматической чувствительности ISO ([0154](#))
- 8** Индикатор компенсации экспозиции ([0144](#))
- 9** Индикатор компенсации вспышки ([0408](#))
- 10** Диафрагма ([0134](#), [0135](#))
- 11** Значок блокировки диафрагмы ([0684](#))
- 12** Индикатор блокировки ФВ ([0409](#))
- 13** Выдержка ([0133](#), [0135](#))
- 14** Значок блокировки выдержки ([0684](#))
- 15** Индикатор фокусировки ([0129](#))
- 16** Измерение ([0471](#))
- 17** Блокировка автоэкспозиции (АЕ) ([0142](#))
- 18** Блокировка автоматического баланса белого (АВВ) ([0659](#))
- 19** Сенсорная съемка ([062](#), [0125](#))
- 20** Индикатор снижения вибрации ([0482](#))
- 21** Тип затвора ([0625](#))
Тихий режим ([0785](#))
- 22** Фокусное расстояние¹
- 23** Точка фокусировки ([0124](#))
- 24** МЕРЦАНИЕ икона ([0467](#))
- 25** «Встроенный телеконвертер объектива включен» индикатор²
- 26** Режим просмотра ([0630](#))
- 1 Отображается только в случае зум-объективов без шкалы фокусных расстояний.
- 2 Отображение только в том случае, если установлен объектив NIKKOR Z со встроенным телеконвертером и включен телеконвертер.

Д Предупреждения о температуре

- Если температура камеры повысится, появится предупреждение о высокой температуре (K) и отобразится таймер обратного отсчета. Когда таймер достигнет нуля, дисплей съемки выключится.
- Температуру, при которой запускается таймер обратного отсчета, можно выбрать из **[Стандартный]** и **[Высокий]** с использованием **[Автоматическое отключение температуры]** в меню настройки.
- Таймер становится красным, когда достигается тридцатисекундная отметка. В некоторых случаях таймер может отображаться сразу после включения камеры.

Д Предупреждения о высокой температуре

Если камера нагреется, появится предупреждение о высокой температуре (K) может появиться на дисплее съемки.

- Обратите внимание, что корпус камеры, аккумулятор и карта памяти могут быть горячими, пока отображается предупреждение о высокой температуре (K) отображается.
- Прежде чем извлекать карты памяти из камеры, дождитесь исчезновения предупреждения с дисплея. Попытка немедленно извлечь карты памяти может привести к ожогам или к падению карт и их повреждению.

Д Когда индикатор подключения Wi-Fi быстро мигает

Если камера нагревается во время беспроводного подключения к компьютеру или интеллектуальному устройству, индикатор подключения Wi-Fi (У) быстро мигает, и беспроводная передача прерывается.

- Подождите, пока камера остынет, прежде чем снова подключать ее к компьютеру или интеллектуальному устройству. Когда индикатор подключения Wi-Fi (У) быстро мигает, обратите внимание, что корпус камеры, аккумулятор и карта памяти могут быть горячими.

Д Карта памяти не вставлена

Если карта памяти не вставлена, на дисплее съемки появится индикатор «Нет карты памяти», и **[-E-]** появится как на панели управления, так и на дисплее съемки.

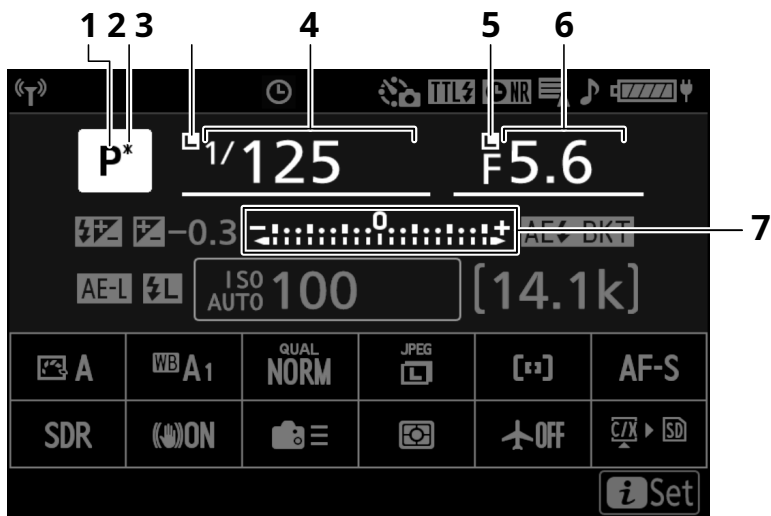

1 Режим съемки ([0131](#))

2 Гибкий программный индикатор ([0132](#))

3 Значок блокировки выдержки ([0684](#))

4 Выдержка ([0133](#), [0135](#))

5 Значок блокировки диафрагмы ([0684](#))

6 Диафрагма ([0134](#), [0135](#))

7 Индикатор экспозиции

- Контакт ([0138](#))
- Компенсация экспозиции ([0144](#))
- Автоматический брекетинг ([0484](#))

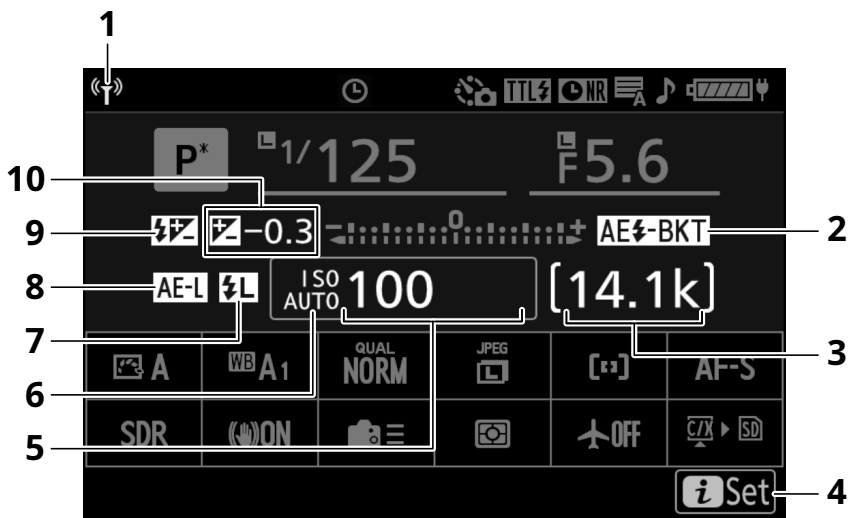

1 Индикатор подключения Wi-Fi ([0299](#), [0314](#), [0335](#))

Индикатор подключения Bluetooth ([0815](#))

2 Индикатор брекетинга экспозиции и вспышки ([0485](#))

Индикатор брекетинга баланса белого ([0489](#))

Индикатор брекетинга ADL ([0492](#))

Индикатор HDR ([0503](#))

Индикатор многократной экспозиции ([0496](#))

Индикатор сдвига пикселей ([0535](#))

3 Количество оставшихся снимков ([088](#), [0945](#))

Отображение режима управления камерой ([0363](#))

4 иконка ([075](#))

5 Чувствительность ISO ([0152](#))

6 Индикатор чувствительности ISO ([0152](#))

Индикатор автоматической чувствительности ISO ([0154](#))

7 Индикатор блокировки ФВ ([0409](#))

8 Блокировка автоэкспозиции (AE) ([0142](#))

9 Индикатор компенсации вспышки ([0408](#))

10 Индикатор компенсации экспозиции ([0144](#))

Значение компенсации экспозиции ([0144](#))

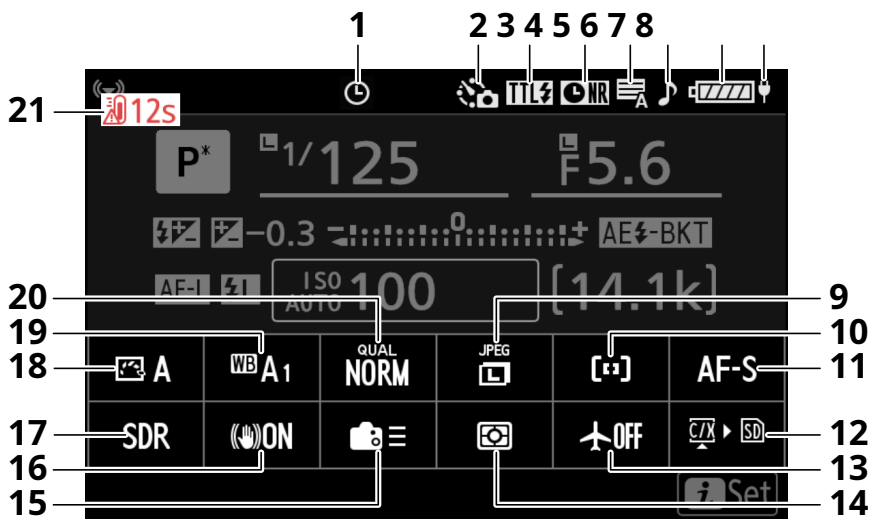

- 1 [Гикона \(095\)](#)
- 2 [Индикатор интервальной съемки \(0506\)](#)
Индикатор замедленной видеосъемки ([0516](#))
- 3 [Режим управления вспышкой \(0404\)](#)
- 4 [Индикатор шумоподавления при длительной выдержке \(0459\)](#)
- 5 [Тип затвора \(0625\)](#)
- 6 [«Звуковой сигнал» \(0783\)](#)
- 7 [Индикатор заряда батареи \(083\)](#)
- 8 [USB-питание \(0795\)](#)
- 9 [Размер изображения \(0113\)](#)
- 10 [Режим зоны АФ/субдж. обнаружение \(0117, 0121\)](#)
- 11 [Режим фокусировки \(0115\)](#)
- 12 [Просмотр информации о карте памяти \(0657\)](#)
- 13 [Режим полета \(0810\)](#)
- 14 [Измерение \(0471\)](#)
- 15 [Пользовательское управление \(стрельба; 0659\)](#)
- 16 [Снижение вибрации \(0482\)](#)
- 17 [Тональный режим \(0446\)](#)
- 18 [Установите Picture Control \(0174\)](#)
- 19 [Баланс белого \(0156\)](#)
- 20 [Качество изображения \(0111\)](#)
- 21 [Предупреждение о температуре \(0769\)](#)

Видеорежим

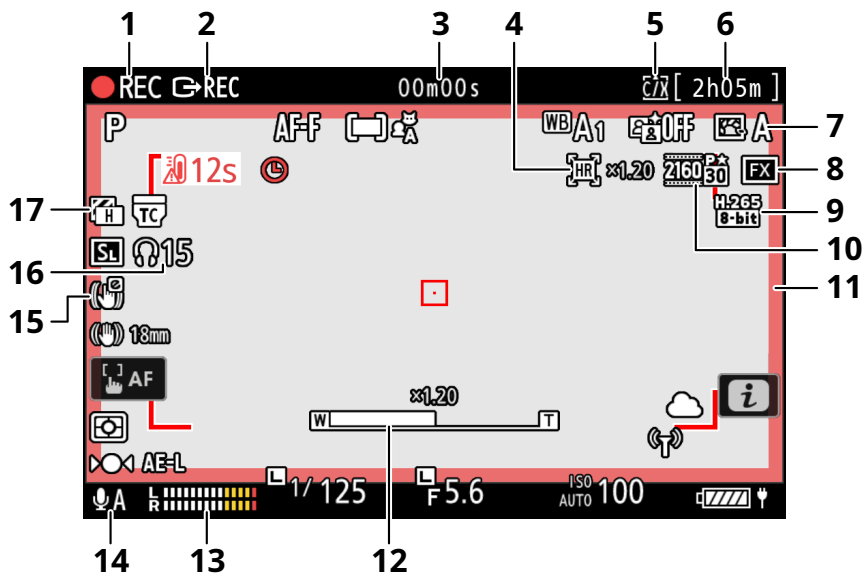

- 1** Индикатор записи
Индикатор «Нет видео» ([0103](#))
- 2** Внешнее управление записью ([0289](#))
- 3** Длина записанного материала
Таймкод ([0580](#))
- 4** Индикатор масштабирования высокого разрешения ([0210](#))
Коэффициент масштабирования для масштабирования высокого разрешения ([0210](#))
- 5** Место назначения ([0546](#))
- 6** Доступное время записи
- 7** Управление изображением ([0174](#))
Тональный режим ([0191](#))
- 8** Область изображения ([0202](#))
- 9** Тип видеофайла ([0189](#))
- 10** Размер кадра и скорость ([0192](#))
- 11** Индикатор записи (красная рамка; [0725](#))
- 12** Положение масштабирования для масштабирования высокого разрешения ([0210](#))
- 13** Уровень звука ([0574](#))
- 14** Чувствительность аудиовхода ([0574](#))
- 15** Электронный индикатор VR ([0572](#))
- 16** Громкость наушников ([0579](#))
- 17** Узор Зебра ([0717](#))

Видоискатель

Фоторежим

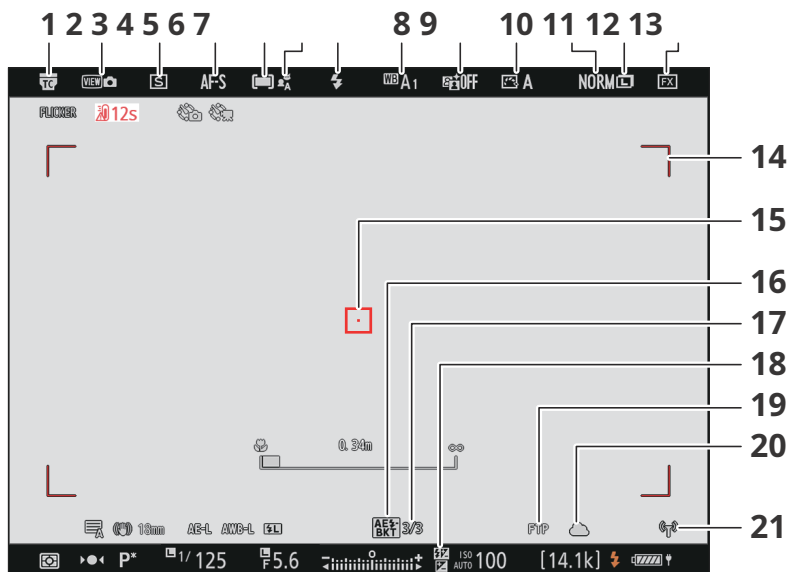

- 1** «Встроенный телеконвертер объектива включен» индикатор
- 2** Режим просмотра ([0630](#))
- 3** Режим выпуска ([0146](#))
- 4** Режим фокусировки ([0115](#))
- 5** Режим зоны АФ ([0117](#))
- 6** Обнаружение субъекта ([0121](#))
- 7** Режим вспышки ([0406](#))
- 8** Баланс белого ([0156](#))
- 9** Активный D-Lighting ([0457](#))
- 10** Управление изображением ([0174](#))
- 11** Качество изображения ([0111](#))
- 12** Размер изображения ([0113](#))
- 13** Область изображения ([0109](#))
- 14** Индикатор расфокусировки (автоматическая автофокусировка; [096](#))
- 15** Точка фокусировки ([0124](#))
- 16** Индикатор брекетинга экспозиции и вспышки ([0485](#))
- Индикатор брекетинга баланса белого ([0489](#))
 - Индикатор брекетинга ADL ([0492](#))
 - Индикатор HDR ([0503](#))
 - Индикатор многократной экспозиции ([0496](#))
 - Индикатор сдвига пикселей ([0535](#))
- 17** Количество кадров с выдержкой и вспышкой
- последовательность брекетинга ([0485](#))
 - Количество снимков в последовательности брекетинга баланса белого ([0489](#))
 - Количество кадров в последовательности брекетинга ADL ([0492](#)) Сила HDR ([0503](#))
 - Количество кадров в мультиэкспозиции ([0496](#))
 - Предварительный снимок ([0621](#))
 - Количество кадров в последовательности сдвига пикселей ([0535](#))
- 18** Индикатор компенсации вспышки ([0408](#))
- 19** Статус FTP-соединения ([0335](#), [0351](#))
- 20** Состояние подключения к Nikon Imaging Cloud ([0369](#))
- Состояние подключения удаленной камеры ([0380](#))
- 21** Индикатор подключения Wi-Fi ([0299](#), [0314](#), [0335](#))
- Индикатор подключения Bluetooth ([0815](#))
 -) Режим полета ([0810](#))

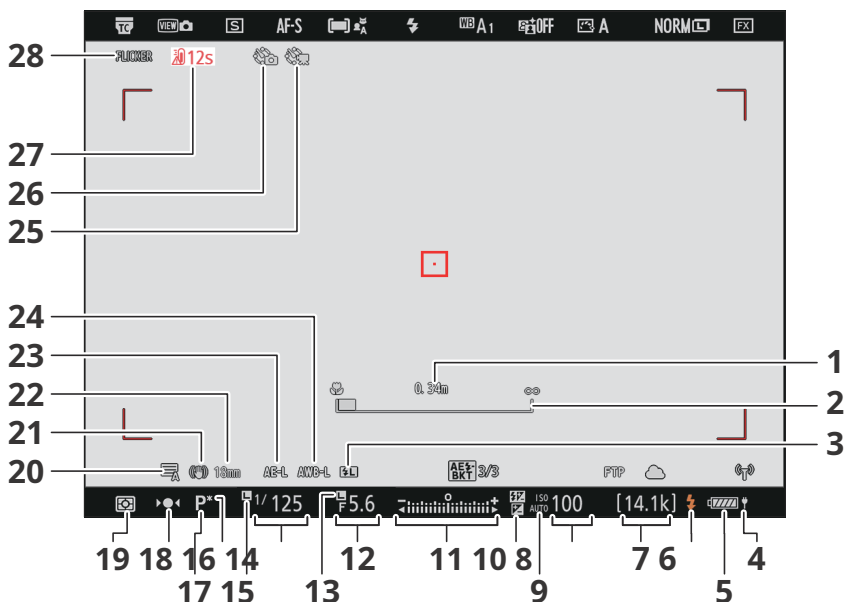

- 1** Расстояние между камерой и положением фокуса ([0129](#))
- 2** Индикатор расстояния фокусировки ([0129](#))
- 3** Индикатор блокировки ФВ ([0409](#))
- 4** USB-питание ([0795](#))
- 5** Индикатор заряда батареи ([083](#))
- 6** Индикатор готовности вспышки ([0401](#))
- 7** Количество оставшихся снимков ([088](#), [0945](#))
Отображение режима управления камерой ([0363](#))
- 8** Чувствительность ISO ([0152](#))
- 9** Индикатор чувствительности ISO ([0152](#))
Индикатор автоматической чувствительности ISO ([0154](#))
- 10** Индикатор компенсации экспозиции ([0144](#))
- 11** Индикатор экспозиции
 - Контакт ([0138](#))
 - Компенсация экспозиции ([0144](#))
 - Автоматический брекетинг ([0484](#))
- 12** Диафрагма ([0134](#), [0135](#))
- 13** Значок блокировки диафрагмы ([0684](#))
- 14** Выдержка ([0133](#), [0135](#))
- 15** Значок блокировки выдержки ([0684](#))
- 16** Гибкий программный индикатор ([0132](#))
- 17** Режим съемки ([0131](#))
- 18** Индикатор фокусировки ([0129](#))
- 19** Измерение ([0471](#))
- 20** Тип затвора ([0625](#))
Тихий режим ([0785](#))
- 21** Индикатор снижения вибрации ([0482](#))
- 22** Фокусное расстояние
- 23** Блокировка автоэкспозиции (AE) ([0142](#))
- 24** Блокировка автоматического баланса белого (AWB) ([0659](#))
- 25** Индикатор замедленной видеосъемки ([0516](#))
- 26** Индикатор интервальной съемки ([0506](#))
гикона ([095](#))
Индикатор «Нет карты памяти» ([087](#), [0868](#))
- 27** Предупреждение о температуре ([0769](#))
- 28** МЕРЦАНИЕ Иконка ([0467](#))

Видеорежим

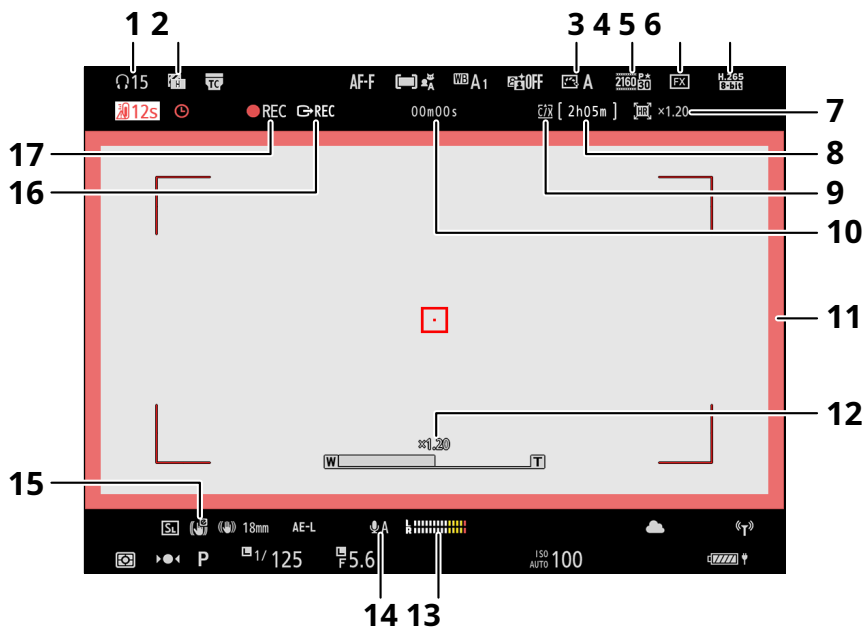

1 Громкость наушников ([0579](#))

2 Узор Зебра ([0717](#))

3 Управление изображением ([0174](#))

Тональный режим ([0191](#))

4 Размер кадра и скорость ([0192](#))

5 Область изображения ([0202](#))

6 Тип видеофайла ([0189](#))

7 Индикатор масштабирования высокого разрешения ([0210](#))

Коэффициент масштабирования для масштабирования высокого разрешения ([0218](#))

8 Доступное время записи

9 Место назначения ([0546](#))

10 Длина записанного материала

Таймкод ([0580](#))

11 Индикатор записи (красная рамка; [0725](#))

12 Положение масштабирования для масштабирования высокого разрешения ([0210](#))

13 Уровень звука ([0574](#))

14 Чувствительность аудиовхода ([0574](#))

15 Электронный индикатор VR ([0572](#))

16 Внешнее управление записью ([0289](#))

17 Индикатор записи

Индикатор «Нет видео» ([0103](#))

Панель управления

Фоторежим

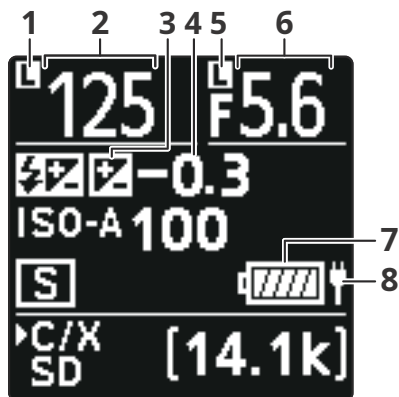

1 Значок блокировки выдержки ([0684](#))

2 Выдержка ([0133](#), [0135](#)) _____

Интервалы, оставшиеся в последовательности
интервального таймера ([0508](#))

Снимки, оставшиеся в последовательности смещения
фокуса ([0528](#))

Оставшееся время экспозиции ([0626](#))

3 Индикатор компенсации экспозиции
([0144](#))

4 Значение компенсации экспозиции ([0144](#)) _____

5 Значок блокировки диафрагмы ([0684](#))

6 Диафрагма ([0134](#), [0135](#)) _____

Подсчет кадров интервального таймера ([0508](#))

Количество кадров со сдвигом фокуса ([0528](#))

Индикатор подключения Wi-Fi ([0299](#), _____
[0314](#), [0335](#))

Индикатор Bluetooth ([0815](#)) Подключение
к компьютеру ([0313](#), [0327](#)) _____

7 Индикатор заряда батареи ([083](#)) _____

8 USB-питание ([0795](#)) _____

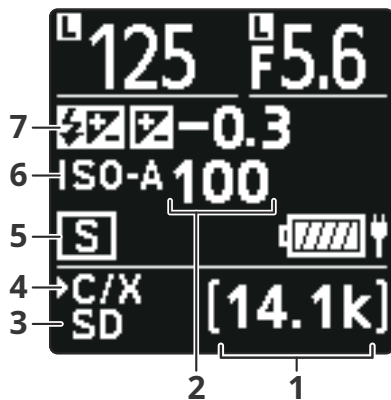

1 Количество оставшихся снимков ([088,](#)
[0945](#))

Предустановленный ручной режим измерения
баланса белого ([0169](#)) Прошедшее время
экспозиции ([0139](#)) Оставшееся время обработки
шумоподавления при длительной выдержке ([0459](#)
) Отображение режима управления камерой ([0363](#)
) Количество кадров в последовательности сдвига
пикселей ([0535](#))

2 Чувствительность ISO ([0152](#))

3 Индикатор карты памяти (слот для SD-карты;
[087](#))

4 Индикатор карты памяти (CFexpress/XQD
слот для карт; [087](#))

5 Режим выпуска ([0146](#))

Буферная емкость ([0148, 0945](#)) Емкость буфера
(высокоскоростной захват кадров)
+ ; [0149](#))

Индикатор интервальной съемки (
[0506](#))

Индикатор замедленной видеосъемки ([0516](#))

Индикатор смещения фокуса ([0528](#))

Индикатор сдвига пикселей ([0535](#))

6 Индикатор чувствительности ISO ([0152](#))

Индикатор автоматической чувствительности ISO ([0154](#))

7 Индикатор компенсации вспышки ([0408](#))

Видеорежим



1 Значение компенсации экспозиции (видео; [0144](#))

2 Доступное время записи ([0101](#))

Совместимые вспышки

Система креативного освещения Nikon (CLS)

Усовершенствованная система креативного освещения (CLS) компании Nikon поддерживает множество функций благодаря улучшенной связи между фотокамерой и совместимыми вспышками.

Функции, доступные с CLS-совместимыми вспышками

Вспышка	0
СБ-5000	0881
СБ-910/СБ-900/СБ-800	0883
СБ-700	0885
СБ-600	0887
СБ-500	0889
СБ-P200	0891
СБ-400	0893
СБ-300	0895
СУ-800	0897

Поддерживаемые функции

Автономный

я-TTL	i-TTL сбалансированная заполняющая вспышка	41
	Стандартная заполняющая вспышка i-TTL	42
дА	Автоматическая диафрагма	4
А	Не TTL авто	—
ГН	Руководство по приоритету расстояния	4
М	Руководство	4
РПТ	Повторяющаяся вспышка	4

Поддерживаемые функции

Оптическое усовершенствованное беспроводное освещение

Владелец			
	Дистанционное управление вспышкой		4
	я-TTL	я-TTL	4
	[А: Б]	Быстрое беспроводное управление вспышкой	4
	дА	Автоматическая диафрагма	4
	А	Не TTL авто	—
	М	Руководство	4
	РПТ	Повторяющаяся вспышка	4
Удаленный			
	я-TTL	я-TTL	4
	[А: Б]	Быстрое беспроводное управление вспышкой	4
	дА/А	Автоматическая диафрагма/авто без TTL	43
	М	Руководство	4
	РПТ	Повторяющаяся вспышка	4
Усовершенствованное беспроводное освещение с радиоуправлением			44
Цветная информационная передача (вспышка)			4
Цветная информационная передача (светодиодная подсветка)			—
Автоматическая высокоскоростная синхронизация FP			45
Блокировка ФВ			46
Уменьшение эффекта красных глаз			4

Поддерживаемые функции

Моделирующая подсветка камеры	4
Единое управление вспышкой	4
Обновление прошивки вспышки камеры	4

- 1 Недоступно с точечным замером. Также
- 2 можно выбрать через вспышку.
- 3 Выбор **дАиА** зависит от параметра, выбранного для ведущей вспышки.
- 4 Поддерживает те же функции, что и ведомые вспышки с оптическим AWL.
- 5 Доступно только **в я-TTL, дА, А, ГН, и М** режиме управления вспышкой.
- 6 Доступно только **в я-TTL** режиме управления вспышкой или если вспышка настроена на контрольную предварительную вспышку **в дА или А** режиме управления вспышкой.

SB-910, SB-900 и SB-800

Поддерживаемые функции

Автономный

я-TTL	i-TTL, сбалансированная заполняющая вспышка	41
	Стандартная заполняющая вспышка i-TTL	42
дА	Автоматическая диафрагма	43
А	Не TTL авто	43
ГН	Руководство по приоритету расстояния	4
М	Руководство	4
РПТ	Повторяющаяся вспышка	4

Поддерживаемые функции

Оптическое усовершенствованное беспроводное освещение

Владелец			
	Дистанционное управление вспышкой		4
	я-TTL	я-TTL	4
	[A: B]	Быстрое беспроводное управление вспышкой	—
	дA	Автоматическая диафрагма	4
	A	Не TTL авто	—
	M	Руководство	4
	РПТ	Повторяющаяся вспышка	4
Удаленный			
	я-TTL	я-TTL	4
	[A: B]	Быстрое беспроводное управление вспышкой	4
	дA/A	Автоматическая диафрагма/авто без TTL	44
	M	Руководство	4
	РПТ	Повторяющаяся вспышка	4
Усовершенствованное беспроводное освещение с радиоуправлением			—
Цветная информационная передача (вспышка)			4
Цветная информационная передача (светодиодная подсветка)			—
Автоматическая высокоскоростная синхронизация FP			45
Блокировка ФВ			46
Уменьшение эффекта красных глаз			4

Поддерживаемые функции

Моделирующая подсветка камеры	4
Единое управление вспышкой	—
Обновление прошивки вспышки камеры	47

- 1 Недоступно с точечным замером. Также
- 2 можно выбрать через вспышку.
- 3 **дА/А**Выбор режима осуществляется на вспышке с использованием пользовательских
- 4 настроек. Выбор **дАиА**зависит от параметра, выбранного для ведущей вспышки.
- 5 Доступно только **вя-ТТЛ, дА, А, ГН, и М**режимы управления вспышкой.
- 6 Доступно только **вя-ТТЛ**режиме управления вспышкой или если вспышка настроена на контрольную предварительную вспышку **вдАилиА**режим управления вспышкой.
- 7 Обновление прошивки для SB-910 и SB-900 можно выполнить с камеры.

SB-700

Поддерживаемые функции

АВТОНОМНЫЙ

я-ТТЛ	ТТЛ сбалансированная заполняющая вспышка	41
	Стандартная заполняющая вспышка ТТЛ	4
дА	Автоматическая диафрагма	—
А	Не ТТЛ авто	—
ГН	Руководство по приоритету расстояния	4
М	Руководство	4
РПТ	Повторяющаяся вспышка	—

Поддерживаемые функции

Оптическое усовершенствованное беспроводное освещение

Владелец			
	Дистанционное управление вспышкой		4
	я-TTL	я-TTL	4
	[A: B]	Быстрое беспроводное управление вспышкой	4
	дA	Автоматическая диафрагма	—
	A	Не TTL авто	—
	M	Руководство	4
	РПТ	Повторяющаяся вспышка	—
Удаленный			
	я-TTL	я-TTL	4
	[A: B]	Быстрое беспроводное управление вспышкой	4
	дA/A	Автоматическая диафрагма/авто без TTL	—
	M	Руководство	4
	РПТ	Повторяющаяся вспышка	4
Усовершенствованное беспроводное освещение с радиоуправлением			—
Цветная информационная передача (вспышка)			4
Цветная информационная передача (светодиодная подсветка)			—
Автоматическая высокоскоростная синхронизация FP			42
Блокировка ФВ			43
Уменьшение эффекта красных глаз			4

Поддерживаемые функции

Моделирующая подсветка камеры	4
Единое управление вспышкой	—
Обновление прошивки вспышки камеры	4

- 1 Недоступно с точечным замером.
- 2 Доступно только **я-TTL**, **ГН**, и **М** режимы управления вспышкой.
- 3 Доступно только **я-TTL** режим управления вспышкой.

SB-600

Поддерживаемые функции

Автономный

я-TTL	i-TTL, сбалансированная заполняющая вспышка	41
	Стандартная заполняющая вспышка i-TTL	42
ДА	Автоматическая диафрагма	—
А	Не TTL авто	—
ГН	Руководство по приоритету расстояния	—
М	Руководство	4
РПТ	Повторяющаяся вспышка	—

Поддерживаемые функции

Оптическое усовершенствованное беспроводное освещение

Владелец			
	Дистанционное управление вспышкой		—
	я-TTL	я-TTL	—
	[A: B]	Быстрое беспроводное управление вспышкой	—
	дA	Автоматическая диафрагма	—
	A	Не TTL авто	—
	M	Руководство	—
	РПТ	Повторяющаяся вспышка	—
Удаленный			
	я-TTL	я-TTL	4
	[A: B]	Быстрое беспроводное управление вспышкой	4
	дA/A	Автоматическая диафрагма/авто без TTL	—
	M	Руководство	4
	РПТ	Повторяющаяся вспышка	4
Усовершенствованное беспроводное освещение с радиоуправлением			—
Цветная информационная передача (вспышка)			4
Цветная информационная передача (светодиодная подсветка)			—
Автоматическая высокоскоростная синхронизация FP			43
Блокировка ФВ			44
Уменьшение эффекта красных глаз			4

Поддерживаемые функции

Моделирующая подсветка камеры	4
Единое управление вспышкой	—
Обновление прошивки вспышки камеры	—

- 1 Недоступно с точечным замером. Также можно выбрать
- 2 через вспышку. Доступно только **вя-ТТЛ** и **М** режимы
- 3 управления вспышкой. Доступно только **вя-ТТЛ** режим
- 4 управления вспышкой.

СБ-500

Поддерживаемые функции

Автономный

я-ТТЛ	i-TTL, сбалансированная заполняющая вспышка	41
	Стандартная заполняющая вспышка i-TTL	4
дА	Автоматическая диафрагма	—
А	Не TTL авто	—
ГН	Руководство по приоритету расстояния	—
М	Руководство	42
РПТ	Повторяющаяся вспышка	—

Поддерживаемые функции

Оптическое усовершенствованное беспроводное освещение

Владелец			
	Дистанционное управление вспышкой		42
	я-TTL	я-TTL	42
	[A: B]	Быстрое беспроводное управление вспышкой	—
	дА	Автоматическая диафрагма	—
	A	Не TTL авто	—
	M	Руководство	42
	РПТ	Повторяющаяся вспышка	—
Удаленный			
	я-TTL	я-TTL	4
	[A: B]	Быстрое беспроводное управление вспышкой	4
	дА/А	Автоматическая диафрагма/авто без TTL	—
	M	Руководство	4
	РПТ	Повторяющаяся вспышка	4
Усовершенствованное беспроводное освещение с радиоуправлением			—
Цветная информационная передача (вспышка)			4
Цветная информационная передача (светодиодная подсветка)			4
Автоматическая высокоскоростная синхронизация FP			43
Блокировка ФВ			44
Уменьшение эффекта красных глаз			4

Поддерживаемые функции

Моделирующая подсветка камеры	4
Единое управление вспышкой	4
Обновление прошивки вспышки камеры	4

- 1 Недоступно с точечным замером.
- 2 Можно выбрать с помощью [Управление вспышкой] в меню камеры. Доступно
- 3 только **вя-TTL** и режимы управления вспышкой. Доступно только **вя-TTL** режим
- 4 управления вспышкой.

SB-R200

Поддерживаемые функции

Автономный

я-TTL	i-TTL сбалансированная заполняющая вспышка	—
	Стандартная заполняющая вспышка i-TTL	—
дА	Автоматическая диафрагма	—
А	Не TTL авто	—
ГН	Руководство по приоритету расстояния	—
М	Руководство	—
РПТ	Повторяющаяся вспышка	—

Поддерживаемые функции

Оптическое усовершенствованное беспроводное освещение

Владелец			
	Дистанционное управление вспышкой		—
	я-TTL	я-TTL	—
	[А: Б]	Быстрое беспроводное управление вспышкой	—
	дА	Автоматическая диафрагма	—
	А	Не TTL авто	—
	М	Руководство	—
	РПТ	Повторяющаяся вспышка	—
Удаленный			
	я-TTL	я-TTL	4
	[А: Б]	Быстрое беспроводное управление вспышкой	4
	дА/А	Автоматическая диафрагма/авто без TTL	—
	М	Руководство	4
	РПТ	Повторяющаяся вспышка	—
Усовершенствованное беспроводное освещение с радиоуправлением			—
Цветная информационная передача (вспышка)			—
Цветная информационная передача (светодиодная подсветка)			—
Автоматическая высокоскоростная синхронизация FP			41
Блокировка ФВ			42
Уменьшение эффекта красных глаз			—

Поддерживаемые функции

Моделирующая подсветка камеры	4
Единое управление вспышкой	—
Обновление прошивки вспышки камеры	—

1 Доступно только **вя-ТТЦ** и режимы управления вспышкой.

2 Доступно только **вя-ТТЦ** режим управления вспышкой.

СБ-400

Поддерживаемые функции

Автономный

я-ТТЛ	i-TTL сбалансированная заполняющая вспышка	41
	Стандартная заполняющая вспышка i-TTL	4
ДА	Автоматическая диафрагма	—
А	Не TTL авто	—
ГН	Руководство по приоритету расстояния	—
М	Руководство	42
РПТ	Повторяющаяся вспышка	—

Поддерживаемые функции

Оптическое усовершенствованное беспроводное освещение

Владелец			
	Дистанционное управление вспышкой		—
	я-TTL	я-TTL	—
	[A: B]	Быстрое беспроводное управление вспышкой	—
	дA	Автоматическая диафрагма	—
	A	Не TTL авто	—
	M	Руководство	—
	РПТ	Повторяющаяся вспышка	—
Удаленный			
	я-TTL	я-TTL	—
	[A: B]	Быстрое беспроводное управление вспышкой	—
	дA/A	Автоматическая диафрагма/авто без TTL	—
	M	Руководство	—
	РПТ	Повторяющаяся вспышка	—
Усовершенствованное беспроводное освещение с радиоуправлением			—
Цветная информационная передача (вспышка)			4
Цветная информационная передача (светодиодная подсветка)			—
Автоматическая высокоскоростная синхронизация FP			—
Блокировка ФВ			43
Уменьшение эффекта красных глаз			4

Поддерживаемые функции

Моделирующая подсветка камеры	—
Единое управление вспышкой	4
Обновление прошивки вспышки камеры	—

- 1 Недоступно с точечным замером.
- 2 Можно выбрать с помощью [Управление вспышкой] в меню камеры. Доступно
- 3 только в я-TTL режим управления вспышкой.

СБ-300

Поддерживаемые функции

Автономный

я-TTL	i-TTL сбалансированная заполняющая вспышка	41
	Стандартная заполняющая вспышка i-TTL	4
ДА	Автоматическая диафрагма	—
А	Не TTL авто	—
ГН	Руководство по приоритету расстояния	—
М	Руководство	42
РПТ	Повторяющаяся вспышка	—

Поддерживаемые функции

Оптическое усовершенствованное беспроводное освещение

Владелец			
	Дистанционное управление вспышкой		—
	я-TTL	я-TTL	—
	[A: B]	Быстрое беспроводное управление вспышкой	—
	дA	Автоматическая диафрагма	—
	A	Не TTL авто	—
	M	Руководство	—
	РПТ	Повторяющаяся вспышка	—
Удаленный			
	я-TTL	я-TTL	—
	[A: B]	Быстрое беспроводное управление вспышкой	—
	дA/A	Автоматическая диафрагма/авто без TTL	—
	M	Руководство	—
	РПТ	Повторяющаяся вспышка	—
Усовершенствованное беспроводное освещение с радиоуправлением			—
Цветная информационная передача (вспышка)			4
Цветная информационная передача (светодиодная подсветка)			—
Автоматическая высокоскоростная синхронизация FP			—
Блокировка ФВ			43
Уменьшение эффекта красных глаз			—

Поддерживаемые функции

Моделирующая подсветка камеры	—
Единое управление вспышкой	4
Обновление прошивки вспышки камеры	4

- 1 Недоступно с точечным замером.
- 2 Можно выбрать с помощью [Управление вспышкой] в меню камеры. Доступно
- 3 только в **я-TTL**режим управления вспышкой.

Беспроводное управление вспышкой SU-800

При установке на CLS-совместимую камеру SU-800 можно использовать в качестве командира для SB-5000, SB-910, SB-900, SB-800, SB-700, SB-600, SB-500 или SB. -Вспышки R200. Групповое управление вспышками поддерживается максимум для трех групп. Сама SU-800 вспышкой не оснащена.

Поддерживаемые функции

Автономный

	я-TTL	i-TTL сбалансированная заполняющая вспышка	—
		Стандартная заполняющая вспышка i-TTL	—
	ДА	Автоматическая диафрагма	—
	A	Не TTL авто	—
	ГН	Руководство по приоритету расстояния	—
	M	Руководство	—
	РПТ	Повторяющаяся вспышка	—

Поддерживаемые функции

Оптическое усовершенствованное беспроводное освещение

Владелец			
	Дистанционное управление вспышкой	4	
я-TTL	я-TTL	—	
[А: Б]	Быстрое беспроводное управление вспышкой	41	
дА	Автоматическая диафрагма	—	
А	Не TTL авто	—	
М	Руководство	—	
РПТ	Повторяющаяся вспышка	—	
Удаленный			
	я-TTL	я-TTL	—
	[А: Б]	Быстрое беспроводное управление вспышкой	—
	дА/А	Автоматическая диафрагма/авто без TTL	—
	М	Руководство	—
	РПТ	Повторяющаяся вспышка	—
Усовершенствованное беспроводное освещение с радиоуправлением		—	
Цветная информационная передача (вспышка)		—	
Цветная информационная передача (светодиодная подсветка)		—	
Автоматическая высокоскоростная синхронизация FP		42	
Блокировка ФВ		43	
Уменьшение эффекта красных глаз		—	

Поддерживаемые функции

Моделирующая подсветка камеры	4
Единое управление вспышкой	—
Обновление прошивки вспышки камеры	—

- 1 Доступно только во время съемки крупным планом.
- 2 Недоступно, когда **РПТ** выбран в качестве режима управления ведомой вспышкой. Доступно только тогда, когда **ТТL**
- 3 выбирается в качестве режима управления вспышкой для ведомой вспышки или когда вспышка настроена на использование контрольных предварительных вспышек в режиме **А**.

Примечания относительно дополнительных вспышек

Перед использованием обязательно ознакомьтесь с документацией на дополнительную вспышку.

- Если устройство поддерживает CLS, обратитесь к разделу о CLS-совместимых цифровых зеркальных фотокамерах. Эта камера не включена в категорию «цифровые зеркальные фотокамеры» в документации к SB-80DX, SB-28DX и SB-50DX.
- Если индикатор готовности вспышки (вмигает в течение примерно трех секунд после того, как фотография была сделана в автоматическом режиме i-TTL или без TTL, вспышка сработала на полную мощность и фотография может быть недоэкспонирована (только для CLS-совместимых вспышек).
- Управление вспышкой i-TTL можно использовать при чувствительности ISO от 64 до 12 800 эквивалентов.
- При чувствительности ISO выше 12800 желаемые результаты могут быть не достигнуты при некоторых диапазонах или настройках диафрагмы.
- В режиме П, максимальная диафрагма (минимальное число f) ограничена в зависимости от чувствительности ISO, как показано ниже:

Максимальная диафрагма (минимальное число f) при эквиваленте ISO:

100	200	400	800	1600	3200	6400	12800
4	5	5,6	7.1	8	10	11	13

* Если максимальная диафрагма объектива меньше указанной выше, максимальным значением диафрагмы будет максимальная диафрагма объектива.

- SB-5000, SB-910, SB-900, SB-800, SB-700, SB-600, SB-500 и SB-400 обеспечивают подавление эффекта красных глаз и медленную синхронизацию с эффектом красных глаз. Режимы вспышки с уменьшением глаз.
- На фотографиях со вспышкой, сделанных с помощью высокопроизводительного аккумуляторного блока SD-9 или SD-8A, подключенного непосредственно к фотокамере, может появиться «шум» в виде линий. Уменьшите чувствительность ISO или увеличьте расстояние между камерой и аккумулятором.
- При необходимости камера обеспечивает вспомогательную подсветку АФ. Вспомогательная подсветка АФ на дополнительных вспышках не загорается.
- При использовании кабеля синхронизации SC-серии 17, 28 или 29 для фотосъемки с выносной вспышкой правильная экспозиция может быть не достигнута в режиме i-TTL. Мы рекомендуем вам выбрать стандартную заполняющую вспышку i-TTL. Сделайте пробный снимок и просмотрите результаты на дисплее камеры.
- В режиме i-TTL не используйте какую-либо панель вспышки (рассеивающая панель), кроме встроенной панели вспышки или прилагаемого отражательного адаптера. Использование других панелей может привести к неправильной экспозиции.

Д Фотосъемка со вспышкой

Фотосъемку со вспышкой нельзя совмещать с некоторыми функциями камеры, в том числе:

- беззвучный режим,
- **ВИДЕОЗАПИСЬ**,
- высокоскоростной захват кадров +,
- наложение HDR.

Д Использование блокировки мощности вспышки с дополнительными вспышками

- Блокировка FV доступна для дополнительных вспышек с TTL и (если поддерживается) контрольной предварительной вспышкой. **Д** **А** и контролируют предварительную вспышку. Режимы управления вспышкой (дополнительную информацию см. в документации, прилагаемой к вспышке).
- Обратите внимание, что если для управления ведомыми вспышками используется улучшенное беспроводное освещение, вам необходимо установить режим управления вспышкой для ведущей или хотя бы одной удаленной группы. **ТТЛ**, **ДА**, или **А**.

Д Другие вспышки

Следующие вспышки можно использовать в автоматическом режиме без TTL (**А**) и ручной режим. Доступные параметры не зависят от используемого объекта.

Вспышка	Поддерживаемые функции
SB-80DX, SB-28DX, SB-28, SB-26, SB-25, SB-24	Автоматический без TTL, ручной режим, повторяющаяся вспышка, синхронизация по задней шторке ¹
SB-50DX, SB-23, SB-29, SB-21B, SB-29S	Ручная синхронизация по задней шторке ¹
СБ-30, СБ-27 ₂ , СБ-22С, СБ-22, СБ-20, СБ-16Б, СБ-15	Авто без TTL, ручная синхронизация, синхронизация по задней шторке ¹

- ¹ Доступно, когда камера используется для выбора режима вспышки.
- ² При установке вспышки SB-27 на фотокамеру режим вспышки автоматически устанавливается на **ТТЛ**, но установив режим вспышки на **ТТЛ** отключает спуск затвора. Установите SB-27 в положение **А**.

Д Области измерения для блокировки EV

При использовании блокировки мощности с дополнительными вспышками измеряются следующие площади:

- Автономный

Режим управления вспышкой	Площадь замера
я-TTL	Круг диаметром 6 мм в центре кадра
Автоматическая диафрагма (dA)	Площадь, измеренная экспонометром вспышки

- Удаленный

Режим управления вспышкой	Площадь замера
я-TTL	Весь кадр
Автоматическая диафрагма (dA)	Площадь, измеренная экспонометром вспышки
Авто без TTL (A)	

Д Компенсация вспышки для дополнительных вспышек

В режиме i-TTL и автоматической диафрагме (dA) режимы управления вспышкой, компенсация вспышки выбирается с помощью дополнительной вспышки или с помощью **[Управление вспышкой]** в меню фотосъемки фотокамерой добавляется к компенсации вспышки, выбранной с помощью **[Компенсация вспышки]** в меню режима фотосъемки.

Совет: Моделирующее освещение

- Нажатие элемента управления, к которому [**Предварительный просмотр**] было назначено с помощью пользовательской настройки f2 [**Пользовательское управление (стрельба)**] заставляет CLS-совместимые вспышки излучать моделирующую вспышку.
- Эту функцию можно использовать с усовершенствованным беспроводным освещением для предварительного просмотра общего эффекта освещения, достигнутого с помощью нескольких вспышек.
- Эффекты теней, отбрасываемых вспышкой, лучше всего наблюдать непосредственно, а не на экране съемки.
- Моделирующее освещение можно отключить, выбрав [**ВЫКЛЮЧЕННЫЙ**] для пользовательской настройки e5 [**Моделирующая вспышка**].

Совет: Студийное стробоскопическое освещение

Чтобы настроить цвет и яркость изображения через объектив, чтобы было легче кадрировать снимки, выберите [**Отрегулируйте для удобства просмотра**] для пользовательской настройки d10 [**Режим просмотра (фото Lv)**].

Другие совместимые аксессуары

Для вашей камеры Nikon доступны различные аксессуары.

Д Совместимые аксессуары

- Доступность может варьироваться в зависимости от страны или региона.
- Посетите наш веб-сайт или брошюры для получения последней информации.

● Источники питания

- **Литий-ионная аккумуляторная батарея EN-EL15c:** Батареи EN-EL15c можно использовать с цифровыми фотокамерами Nikon Z6III.
 - Также можно использовать батареи EN-EL15b и EN-EL15a. Однако учтите, что на одной зарядке можно сделать меньше снимков, чем с помощью EN-EL15c ([0949](#)).
- **Сетевой адаптер EH-8P:** при подключении к камере через USB EH-8P можно использовать для зарядки батарей, вставленных в камеру.
 - Аккумулятор не заряжается, пока камера включена.
 - EH-8P нельзя использовать для зарядки батарей EN-EL15a.
 - EH-8P можно использовать для питания камеры; для этого выберите **[НА]** для **[USB-питание]** в меню настройки. Дополнительную информацию см. в разделе «Подача питания через USB» ([0795](#)).
 - Подключения для подачи питания или зарядки аккумулятора с помощью EH-8P должны выполняться через USB-кабель UC-E25 (с разъемами типа C на обоих концах).
- **Зарядное устройство MH-25a:** MH-25a можно использовать для подзарядки батарей EN-EL15c. **Зарядное устройство MH-34:** MH-34 можно использовать для подзарядки батарей EN-EL15c. Зарядите аккумуляторы, подключив адаптер переменного тока EH-8P.
 - Для подключения к EH-8P требуется USB-кабель UC-E25 (с разъемами типа C на обоих концах).
- **Разъем питания EP-5B и адаптер переменного тока EH-5d:** используйте адаптеры переменного тока EH-5d для питания камеры в течение длительного времени.
 - EP-5B необходим для подключения EH-5d к камере. См. «Подключение разъема питания EP-5B и адаптера переменного тока EH-5d, EH-5c или EH-5b» ([0916](#)) для подробностей.
 - Вместо EH-5d можно использовать адаптеры переменного тока EH-5c и EH-5b.
- **Силовой аккумуляторный блок MB-N14:** аккумулятор для цифровой камеры Nikon Z6III. При подключении он позволяет использовать до двух литий-ионных аккумуляторов EN-EL15c в качестве источника питания.
 - MB-N14 оснащена кнопками, дисками и мультиселектором для использования, когда камера повернута для съемки в портретной («вертикальной») ориентации.
 - Вместо EN-EL15c можно использовать батареи EN-EL15b и EN-EL15a. Однако учтите, что на одной зарядке можно сделать меньше снимков, чем с помощью EN-EL15c ([0949](#)).
 - Сетевой адаптер EH-8P можно использовать для зарядки батарей, вставленных в аккумулятор, или для питания камеры при подключенном аккумуляторном блоке.

- Информация о подключении и снятии аккумуляторного блока, а также инструкции по его использованию и уходу находятся на аккумуляторном блоке. *Руководство пользователя* *Справочное руководство*.

● Фильтры

- Для защиты объектива можно использовать фильтры нейтрального цвета (NC).
- Фильтры могут вызвать двоение изображения, если объект находится в кадре на фоне яркого света или когда в кадре находится яркий источник света. Фильтры можно удалить, если возникает ореолы.
- Матричный замер может не дать желаемых результатов с фильтрами с коэффициентами экспозиции (факторами фильтра) более 1× (Y44, Y48, Y52, O56, R60, X0, X1, C-PL, ND2S, ND4, ND4S, ND8, ND8S, ND400). , A2, A12, B2, B8, B12). Мы предлагаем, чтобы [**Центровзвешенный замер**] вместо этого. Подробную информацию см. в документации, прилагаемой к фильтру.
- Фильтры, предназначенные для фотосъемки со спецэффектами, могут мешать автофокусировке или индикатору фокусировки (Я).

● Кабели дистанционного управления.

Кабель дистанционного управления MC-DC2(длина 1 м/3 фута 3 дюйма): При подключении к разъему для аксессуаров камеры MC-DC2 можно использовать для дистанционного спуска затвора.

● USB-кабели

- **USB-кабель UC-E24:** USB-кабель с разъемом типа C для подключения к камере и разъемом типа A для подключения к устройству USB.
- **USB-кабель UC-E25:** USB-кабель с двумя разъемами типа C.

● Адаптеры терминалов синхронизации.

Адаптер терминала синхронизации AS-15: адаптер для колодки для аксессуаров, позволяющий подключать студийную вспышку и т.п. через разъем синхронизации.

● Аксессуары: бахилы.

Бахилы для аксессуаров BS-1: крышка, защищающая колодку для принадлежностей, когда вспышка не прикреплена.

● Защитные колпачки

Защитная крышка BF-N1: крышка корпуса предотвращает попадание пыли в камеру, когда объектив не установлен.

● Аксессуары для окуляров видоискателя

DK-29 Резиновый наглазник: резиновый наглазник, который прилагается к камере при поставке. Его можно установить на видоискатель камеры. DK-29 облегчает просмотр изображения в видоискателе, предотвращая утомление глаз.

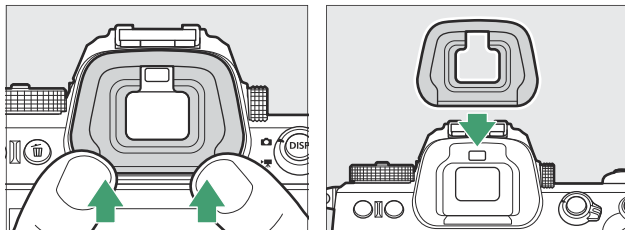

Удалять

Заменять

● Вспышки

● СБ-5000, СБ-910 , СБ-900, СБ-800, СБ-700, С Б-600, СБ-500, СБ-400 и СБ-300

Вспышки: эти устройства можно установить на камеру для фотосъемки со вспышкой. Некоторые из них также поддерживают беспроводное дистанционное управление для фотосъемки с выносной вспышкой с использованием нескольких вспышек.

- Информацию о креплении вспышки на фотокамеру см. в документации, прилагаемой к каждой вспышке.

- Дополнительную информацию о фотосъемке со вспышкой см. в разделе «Использование встроенной вспышки» ([0401](#)), «Что такое съемка с удаленной вспышкой?» ([0411](#)) и «Совместимые вспышки» ([0880](#)). **Беспроводная дистанционная**

● вспышка SB-R200:

 Вспышка для фотосъемки с дистанционным управлением с помощью беспроводной вспышки.

● Беспроводное управление вспышкой SU-800:

 Беспроводное устройство управления для использования со вспышками SB-5000, SB-910, SB-900, SB-800, SB-700, SB-600, SB-500 и SB-R200. Вспышки можно разделить на три группы для дистанционного управления вспышками. Сама SU-800 вспышкой не оснащена.

● Крепежные адаптеры

Адаптер крепления FTZ II/FTZ: адаптер, позволяющий использовать объективы NIKKOR с байонетом F с цифровыми фотокамерами, поддерживающими сменные объективы с байонетом Z.

● Информацию о прикреплении, снятии, обслуживании и использовании адаптеров крепления см. в документации продукта.

* Обновите прошивку адаптера крепления до последней версии, если после подключения адаптера будет предложено это сделать. Информацию об обновлении встроенного ПО можно найти на веб-сайте Nikon для вашей страны или региона.

● Микрофоны

- **Стереомикрофон ME-1:** Подключите ME-1 к разъему внешнего микрофонного/линейного входа для записи стереозвука. Использование внешнего микрофона также снижает вероятность улавливания шума оборудования, например звуков, возникающих во время записи видео, когда фокусировка достигается с помощью автофокусировки.
- **Беспроводной микрофон ME-W1:** беспроводной микрофон Bluetooth. Используйте ME-W1 для записи вне камеры.

● Пульты дистанционного управления

Пульт дистанционного управления ML-L7: Выполните сопряжение ML-L7 с камерой для удаленной фото- и видеозаписи.

● Беспроводные пульты дистанционного управления.

- **Беспроводные пульты дистанционного управления WR-R11b, WR-R10 и WR-T10**
 - Когда WR-R11b/WR-R10 подключен к дополнительному разъему, камерой можно управлять удаленно с помощью беспроводного пульта дистанционного управления WR-T10.
 - Беспроводные пульты дистанционного управления WR-R11b и WR-R10 также можно использовать для управления радиоуправляемыми вспышками.
- * При подключении WR-R11b/WR-R10 убедитесь, что крышка разъема для аксессуаров и разъемов USB и HDMI полностью открыта.
- **Беспроводной пульт дистанционного управления WR-1:** устройства WR-1 используются с беспроводными пультами дистанционного управления WR-R11b/WR-R10 или WR-T10 или с другими пультами дистанционного управления WR-1, при этом устройства WR-1 функционируют как передатчики или приемники. Когда WR-R11b/WR-R10 или WR-1, сконфигурированный как приемник, подключен к разъему для аксессуаров камеры, второй WR-1, сконфигурированный как передатчик, можно использовать для удаленной съемки и настройки параметров камеры. Обновите прошивку WR-1 до последней версии (версия 1.0.4 или новее).
- * При подключении WR-1 убедитесь, что крышка разъема для аксессуаров и разъемов USB и HDMI полностью открыта.
- * При использовании беспроводного пульта дистанционного управления с WR-R10 убедитесь, что прошивка WR-R10 обновлена до последней версии (версия 3.0 или новее). Информацию об обновлении встроенного ПО можно найти на веб-сайте Nikon для вашей страны или региона. Проконсультируйтесь с представителем авторизованного сервисного центра Nikon при обновлении прошивки WR-R10 с версий, предшествующих версии 2.0, до версии 3.0 или более поздней.

● Дистанционные ручки.

Дистанционная ручка MC-N10: при подключении к камере MC-N10 можно использовать для таких задач, как запись видео, фотосъемка и настройка параметров камеры. Он оснащен розеткой для крепления к камере стороннего производителя. Установив MC-N10 на камеру стороннего производителя с помощью розеточного адаптера, совместимого с ARRI, вы можете удерживать движущиеся объекты в фокусе, панорамируя камеру, чтобы отслеживать их движение, или использовать ее удобно расположенные элементы управления для настройки таких параметров, как экспозиция и баланс белого, не касаясь камеры.

ДЗарядка аккумуляторов

Совместимые аккумуляторы можно заряжать с помощью устройств, указанных ниже.

Батарея	Зарядное устройство для аккумулятора MN-25a	Сетевой адаптер EN-8P
EN-EL15c	4	4
EN-EL15b	4	4
EN-EL15a	4	—

ДПрикрепление и снятие бахилы для аксессуаров

Крышка башмака для аксессуаров BS-1 вставляется в башмак, как показано на рисунке. Чтобы снять крышку, крепко удерживайте камеру, нажмите на крышку большим пальцем и сдвиньте ее в указанном направлении.

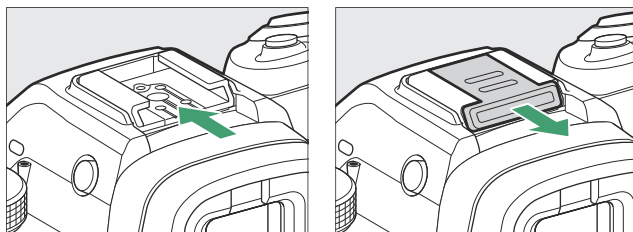

Держатель для кабеля HDMI/USB

Во избежание случайного отсоединения прикрепите прилагаемый держатель к кабелям HDMI или USB, как показано (обратите внимание, что держатель подходит не ко всем кабелям).

- На рисунках показан USB-кабель. Пропустите кабели HDMI через другой канал. При использовании кабельного держателя держите монитор в положении для хранения.

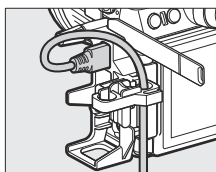
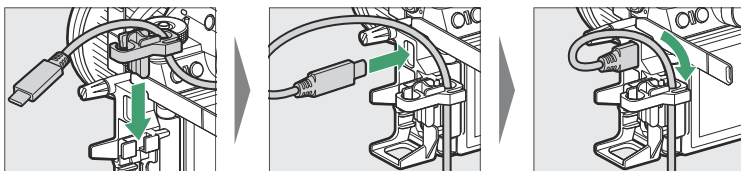
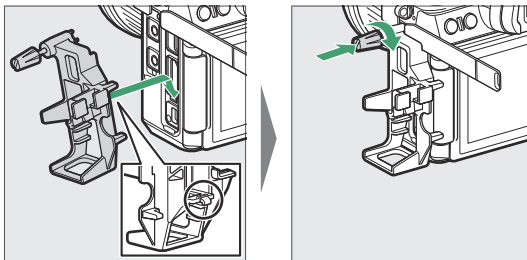

USB-кабель

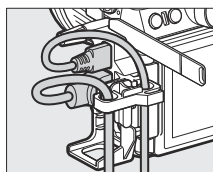

Используемый кабель HDMI и USB-кабель
одновременно

Пульты дистанционного управления ML-L7

При сопряжении с камерой через Bluetooth дополнительные пульты дистанционного управления ML-L7 можно использовать для удаленного управления камерой во время фотосъемки, записи видео и т. п.

- Перед использованием пульт дистанционного управления ML-L7 необходимо выполнить сопряжение с камерой.
- Камера может быть сопряжена одновременно только с одним пультом дистанционного управления. При последовательном сопряжении с несколькими пультами дистанционного управления камера будет реагировать только на тот пульт, с которым она была сопряжена в последний раз.
- Помимо настоящего документа вам также потребуется ознакомиться с документацией к пульту дистанционного управления ML-L7.

ДПредостережения: использование пультов дистанционного управления

- Пульты дистанционного управления нельзя использовать, если:
 - [НА] выбран для [Режим полета] в меню сети,
 - [айфон] выбран для [USB] в меню сети или
 - когда камера подключена и обменивается данными с другим устройством через USB.
- Фотокамера не может подключиться к пульту дистанционного управления, если она подключена к другому устройству через Bluetooth или Wi-Fi или наоборот.

Части пульта дистанционного управления ML-L7: названия и функции

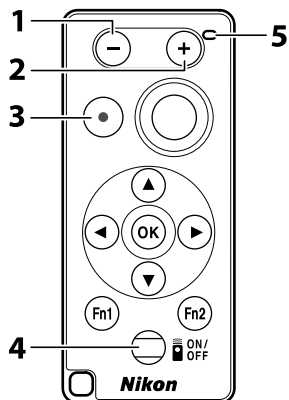

	Контроль	Функция
1	кнопка «-»	Выполняет ту же функцию, что и камера. Вт (Q)кнопка.
2	кнопка «+»	Выполняет ту же функцию, что и камера. Xкнопка.
3	Запись фильма кнопка	Нажмите один раз, чтобы начать запись видео, и еще раз, чтобы остановить.
4	Власть кнопка	<ul style="list-style-type: none"> • Нажмите кнопку, чтобы включить пульт дистанционного управления. <ul style="list-style-type: none"> - Пульт дистанционного управления автоматически подключится к камере, с которой он в данный момент сопряжен, при условии, что она находится поблизости. - Если вы удержите кнопку нажатой более трех секунд, пульт дистанционного управления перейдет в режим сопряжения. • Нажатие кнопки питания при включенном пульте ДУ выключает пульт, после чего индикатор состояния гаснет.
5	Индикатор состояния	Цвет и поведение индикатора состояния указывают состояние дистанционного управления и съемки (0913).

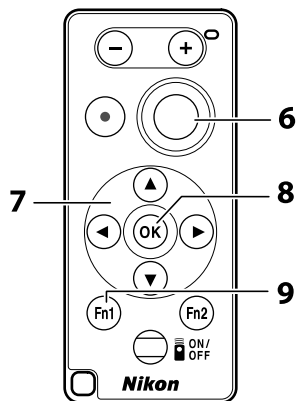

	Контроль	Функция
6	Спуск затвора кнопка	<p>Нажмите кнопку, чтобы спустить затвор.</p> <ul style="list-style-type: none"> Спусковую кнопку затвора на пульте дистанционного управления нельзя нажать наполовину. Спусковую кнопку затвора на пульте дистанционного управления нельзя удерживать нажатой при серийной съемке. Процедура фотосъемки с выдержкой «Выдержка от руки» такая же, как и для «Время».
7	Мульти-selector	Выполняет ту же функцию, что и мульти-selector на камере.
8	Дж(выбрать) кнопка	Выполняет ту же функцию, что и Джкнопка на камере.
9	Fn1 (функция 1)/Fn2 (Функция 2) кнопки	<p>Выполните роли, назначенные через сетевое меню, используя [Варианты беспроводного дистанционного управления (ML-L7)] > [Назначить кнопку Fn1] и [Назначить кнопку Fn2].</p> <ul style="list-style-type: none"> При настройках по умолчанию пульт дистанционного управления Fn1Кнопка используется для запуска воспроизведения и Fn2Кнопка для отображения меню.

Совет: Индикатор состояния пульта дистанционного управления (Z6III)

Цвет	Поведение	Статус
Зеленый	Мигает примерно раз в секунду	Поиск сопряженной камеры.
Зеленый	Быстро мигает (примерно два раза в секунду)	Сопряжение.
Зеленый	Мигает примерно раз в три секунды	Подключен к камере.
Апельсин	Мигает один раз	Фотография началась.
Апельсин	Мигает дважды	Фотография «Лампа» или «Время» закончилась.
Красный	Мигает один раз	Началась видеозапись.
Красный	Мигает дважды	Запись видео закончилась.

Совет: настройка фокуса с помощью камеры

Спусковую кнопку затвора на пульте дистанционного управления нельзя нажать наполовину; Чтобы сфокусироваться перед съемкой, нажмите спусковую кнопку затвора фотоаппарата наполовину, заблокируйте фокус и только затем нажмите спусковую кнопку затвора на пульте дистанционного управления. Чтобы можно было заблокировать фокусировку нажатием спусковой кнопки затвора камеры наполовину, вам необходимо отрегулировать настройки камеры, как описано ниже.

- Включение блокировки фокуса, когда в качестве режима фокусировки выбран режим AF-S, выбрать [Фокус] для пользовательской настройки a2 [Выбор приоритета AF-S].
- Включение блокировки фокуса, когда в качестве режима фокусировки выбран AF-C, выбрать [Фокус] или [Фокус + релиз] для пользовательской настройки a1 [Выбор приоритета AF-C].

Совет: Таймер режима ожидания

Чтобы снова включить камеру после истечения таймера режима ожидания и выключения монитора и видеодискетеля, включите пульт дистанционного управления, нажмите и удерживайте спусковую кнопку затвора или кнопку записи видеоролика.

Первое подключение (сопряжение)

Перед использованием пульт дистанционного управления должен быть сопряжен с камерой.

1. Перейдите к пункту [Параметры беспроводного пульта дистанционного управления (ML-L7)] в меню сети камеры, выделите [Сохранить беспроводной пульт дистанционного управления] и нажмите/Дж.

- Камера перейдет в режим сопряжения.

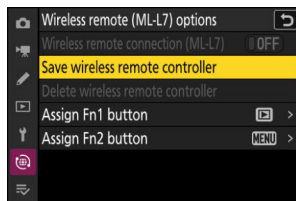

2. Удерживайте кнопку питания на пульте дистанционного управления нажатой более трех секунд.

- Начнется сопряжение камеры и пульта дистанционного управления. Во время сопряжения индикатор состояния на пульте дистанционного управления будет мигать примерно два раза в секунду.
- После завершения сопряжения между камерой и пультом дистанционного управления будет установлено соединение.
- ВтиЗпоявится на дисплее съемки.

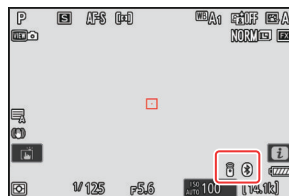

- Если отображается сообщение о том, что сопряжение не удалось, повторите процесс сопряжения, начиная с шага 1.

Подключение к сопряженному пульту дистанционного управления

1. Перейдите к пункту [Параметры беспроводного дистанционного управления (ML-L7)] в меню сети камеры и выберите [ВКЛ] для [Беспроводное удаленное подключение (ML-L7)].

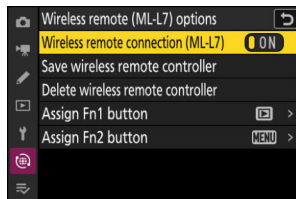

2 Нажмите кнопку питания на пульте дистанционного управления.

Камера и пульт дистанционного управления подключатся автоматически.

Подключение разъема питания EP-5B и адаптера переменного тока EH-5d, EH-5c или EH-5b

Выключите камеру перед подключением разъема питания EP-5B и адаптера переменного тока EH-5d, EH-5c или EH-5b.

1 Откройте батарейный отсек (с) и разъем питания (ш) крышки.

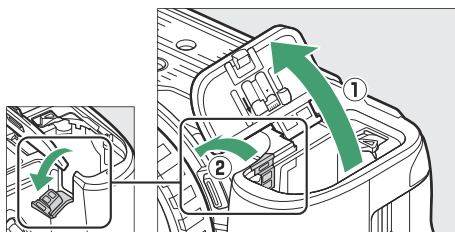

2 Вставьте разъем питания EP-5B.

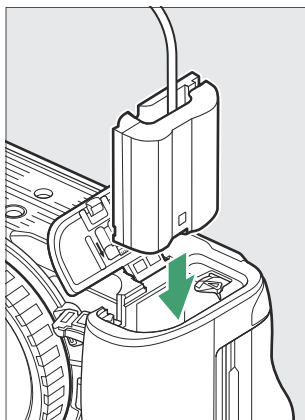

- Обязательно вставьте разъем в правильной ориентации.
- Прижав разъем к оранжевой защелке аккумулятора в сторону, вставьте разъем в аккумуляторный отсек до тех пор, пока защелка не зафиксирует разъем на месте.

3 Закройте крышку батарейного отсека.

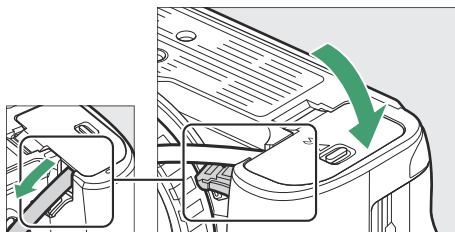

Расположите кабель разъема питания так, чтобы он прошел через разъем разъема питания, и закройте крышку батарейного отсека.

4 Подключите адаптер переменного тока EH-5d/EH-5c/EH-5b к разъему питания EP-5B.

- Подключите кабель питания к розетке переменного тока на адаптере переменного тока EH-5d, EH-5c или EH-5b (e).
- Вставьте вилку постоянного тока адаптера переменного тока EH-5d, EH-5c или EH-5b в разъем DC IN.
(p).
- Если камера используется с разъемом питания и адаптером переменного тока EH-5d, EH-5c или EH-5b, П появляется вместо значка уровня заряда батареи на дисплее съемки.

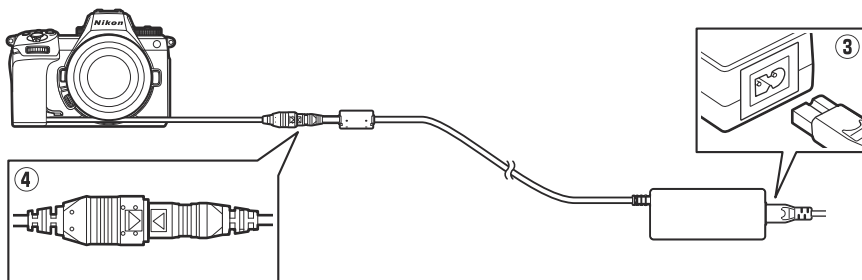

Уход за камерой

Долгосрочное хранение

Извлеките батарею, если изделие не будет использоваться в течение длительного периода. Прежде чем извлекать батарею, убедитесь, что камера выключена.

Не храните камеру в местах, которые:

- плохо вентилируются или имеют влажность более 60%,
- находятся рядом с оборудованием, создающим сильные электромагнитные поля, например телевизорами или радиоприемниками, или подвергаются воздействию температур выше 50 °C (122 °F) или ниже -20 °C (-4 °F).

Очистка

Процедура зависит от детали, требующей очистки. Процедуры подробно описаны ниже.

- Не используйте спирт, растворитель или другие летучие химикаты.

Корпус камеры

Удалите пыль и ворс с помощью груши, затем аккуратно протрите мягкой сухой тканью. После использования камеры на пляже или морском побережье сотрите песок или соль тканью, слегка смоченной в дистиллированной воде, и тщательно высушите камеру.

Важный: *Пыль или другие посторонние предметы внутри камеры могут привести к неисправности изделия. Повреждения, вызванные наличием посторонних предметов внутри камеры, не покрываются гарантией.*

Объектив и видоискатель

Эти стеклянные элементы легко повредить: удалите пыль и ворс с помощью груши. При использовании аэрозольного баллончика держите баллон вертикально, чтобы предотвратить вытекание жидкости, которая может повредить стеклянные элементы. Чтобы удалить отпечатки пальцев и другие пятна, нанесите небольшое количество средства для чистки линз на мягкую ткань и осторожно очистите.

Монитор

Удалите пыль и ворс с помощью груши. При удалении пятен, отпечатков пальцев и других маслянистых пятен слегка протрите поверхность мягкой тканью или замшей. Не оказывайте давление, так как это может привести к повреждению или неисправности.

Очистка датчика изображения

Грязь или пыль, попавшие в камеру при замене объективов или снятии крышки корпуса, могут прилипнуть к датчику изображения и повлиять на качество фотографий. Опция «Очистка датчика изображения» вызывает вибрацию датчика для удаления пыли.

Датчик изображения можно очистить в любой момент из меню или выполнить очистку автоматически при выключении камеры. Если очистка датчика изображения не помогла решить проблему, обратитесь в авторизованный сервисный центр Nikon.

Использование меню

- Для достижения максимального эффекта держите камеру в обычном положении (основанием вниз).
- Выбрать [**Очистите датчик изображения**] в меню настройки, затем выделите [**Начинать**] и нажмите **Д** чтобы начать очистку.
- Во время уборки нельзя использовать элементы управления камерой. Не снимайте и не отключайте источник питания.
- После завершения очистки отобразится меню настройки.

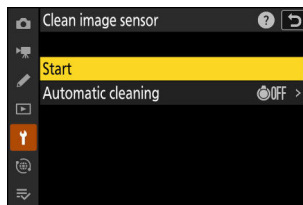
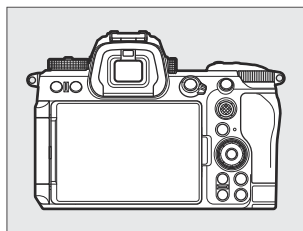

Очистка датчика изображения при выключении

Вариант		Описание
6	[Очистить при выключении]	Датчик изображения автоматически очищается при выключении камеры каждый раз, когда выключается камера.
[Очистка]		Автоматическая очистка датчика изображения отключена.

1 Выберите [Автоматическая очистка] для параметра [Очистка датчика изображения].

Прессование2когда [Автоматическая очистка] выделен, отображается [Автоматическая очистка] параметры.

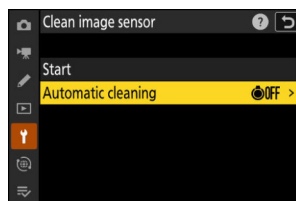

2 Выделите вариант.

НажиматьДжчтобы выбрать выделенный вариант.

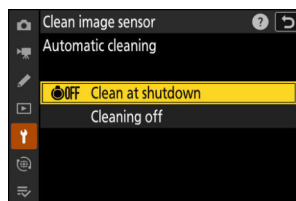

Предостережения: очистка датчика изображения

- Использование элементов управления камерой прерывает очистку датчика изображения, начатую в ответ на срабатывание выключателя питания.
- Если очистка датчика изображения выполняется несколько раз подряд, очистка датчика изображения может быть временно отключена для защиты внутренних схем камеры. Очистку можно повторить после небольшого ожидания.

Ручная очистка

Если посторонние предметы невозможно удалить с датчика изображения с помощью очистки датчика изображения, датчик можно очистить вручную, как описано ниже. Однако учтите, что датчик чрезвычайно хрупкий и его легко повредить; мы рекомендуем выполнять чистку вручную только авторизованным представителем сервисной службы Nikon.

1 Выключите камеру и снимите объектив.

2 Удерживая камеру так, чтобы на нее проникал свет, проверьте датчик изображения на наличие пыли или ворсинок.

Если посторонних предметов нет, перейдите к шагу 4.

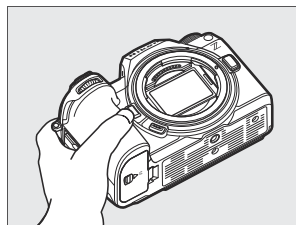

3 Удалите пыль и ворс с датчика с помощью груши.

- Не используйте грушу-щетку. Щетинки могут повредить датчик.
- Грязь, которую невозможно удалить с помощью груши, может удалить только авторизованный сервисный персонал Nikon. Ни при каких обстоятельствах нельзя прикасаться или вытирать датчик.

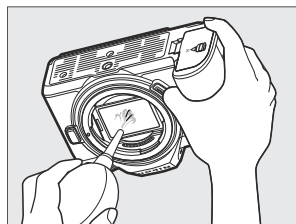

4 Замените объектив или прилагаемую крышку корпуса.

ДПосторонние предметы на датчике изображения

Посторонние предметы, попадающие в камеру при снятии или замене объективов или крышек корпуса (или, в редких случаях, смазка или мелкие частицы из самой камеры), могут прилипнуть к датчику изображения, где они могут появиться на фотографиях, сделанных в определенных условиях. Чтобы предотвратить попадание посторонних предметов при прикреплении крышки корпуса или замене объективов, избегайте пыльных помещений и обязательно удалите всю пыль и другие посторонние предметы, которые могут прилипнуть к креплению камеры, креплению объектива или крышке корпуса. Чтобы защитить камеру, когда объектив не установлен, обязательно замените прилагаемую крышку корпуса. Если вы обнаружите посторонние предметы, которые невозможно удалить с помощью функции очистки матрицы ([0919](#)), очистите датчик изображения, как описано в разделе «Ручная очистка» ([0921](#)) или поручите очистку датчика авторизованному сервисному персоналу Nikon. Фотографии, на которые повлияло наличие посторонних предметов на матрице, можно отретушировать, используя параметры чистого изображения, доступные в некоторых приложениях для обработки изображений.

ДОбслуживание камеры и аксессуаров

Камера является прецизионным устройством и требует регулярного обслуживания; Компания Nikon рекомендует проверять камеру раз в один-два года и проводить ее обслуживание раз в три-пять лет (обратите внимание, что за эти услуги взимается плата).

- Частые проверки и обслуживание особенно рекомендуются, если камера используется профессионально.
- Любые аксессуары, регулярно используемые с камерой, такие как объективы или дополнительные вспышки, должны быть включены при проверке или обслуживании камеры.

Уход за фотокамерой и аккумулятором: меры предосторожности

Предостережения: Использование камеры

● Не ронять

Не роняйте камеру или объектив и не подвергайте их ударам. Изделие может выйти из строя, если оно подвергнется сильным ударам или вибрации.

● Хранить в сухости

Держите камеру сухой. Ржавчина внутреннего механизма, вызванная водой внутри камеры, может быть не только дорогостоящей в ремонте, но и может привести к непоправимому повреждению.

● Избегайте резких изменений температуры.

Перенос камеры из теплого помещения в холодное или наоборот может привести к образованию вредного конденсата внутри и снаружи камеры. Поместите камеру в запечатанный пакет или пластиковый футляр, прежде чем переносить ее через температурный диапазон. Фотоаппарат можно будет достать из сумки или чехла, как только он успеет адаптироваться к новой температуре.

● Держитесь подальше от сильных магнитных полей.

Статические заряды или магнитные поля, создаваемые таким оборудованием, как радиопередатчики, могут создавать помехи в работе монитора, исказить данные, хранящиеся на карте памяти, или влиять на внутренние схемы продукта.

● Держите кредитные карты и другие магнитные запоминающие устройства подальше от камеры и объектива.

Данные, хранящиеся на магнитных запоминающих устройствах, могут быть повреждены.

● Не оставляйте объектив направленным на солнце.

Не оставляйте объектив направленным на солнце или другой яркий источник света. Интенсивный свет может повредить датчик изображения, вызвать выцветание или «выгорание». На фотографиях, сделанных с помощью камеры, может наблюдаться эффект размытия белого цвета.

● Лазеры и другие источники яркого света.

Не направляйте лазеры или другие чрезвычайно яркие источники света на объектив, так как это может повредить датчик изображения камеры.

● Выключите продукт перед удалением или отключением источника питания.

Удаление или отключение источника питания при включенной камере может привести к повреждению продукта. Особую осторожность следует соблюдать, чтобы не удалять и не отключать источник питания во время записи или удаления изображений.

● Очистка

При очистке корпуса камеры аккуратно удалите пыль и ворс с помощью груши, а затем аккуратно протрите его мягкой сухой тканью. После использования камеры на пляже или морском побережье сотрите песок и соль тканью, слегка смоченной в пресной воде, а затем тщательно высушите камеру. В редких случаях статическое электричество может привести к тому, что ЖК-дисплеи загорятся или погаснут; это не указывает на неисправность. Дисплей вскоре вернется в нормальное состояние.

● Очистка объектива и видоискателя.

Эти стеклянные элементы легко повредить: удалите пыль и ворс с помощью груши. При использовании аэрозольного баллончика держите баллон вертикально, чтобы предотвратить вытекание жидкости, которая может повредить стеклянные элементы. Чтобы удалить с линзы отпечатки пальцев и другие пятна, нанесите небольшое количество средства для чистки линз на мягкую ткань и тщательно протрите линзу.

● Не прикасайтесь к датчику изображения.

Ни при каких обстоятельствах не следует оказывать давление на датчик изображения, тыкать в него чистящими средствами или подвергать его воздействию мощных потоков воздуха из вентилятора. Эти действия могут поцарапать или иным образом повредить датчик.

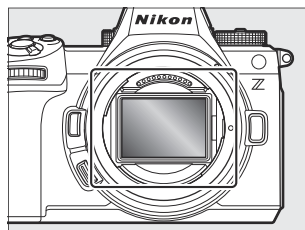

● Очистка датчика изображения.

Информацию об очистке датчика изображения см. в разделе «Очистка датчика изображения» ([0919](#)) и «Ручная очистка» ([0921](#)).

● Контакты объектива

Содержите контакты объектива в чистоте. Не прикасайтесь к ним пальцами.

● Храните в хорошо вентилируемом помещении.

Во избежание появления плесени храните камеру в сухом, хорошо проветриваемом помещении. Не храните камеру вместе с шариками нафты или камфоры, рядом с оборудованием, создающим сильные электромагнитные поля, или там, где она будет подвергаться воздействию чрезвычайно высоких температур, например, рядом с обогревателем или в закрытом автомобиле в жаркий день. Несоблюдение этих мер предосторожности может привести к неисправности изделия.

● Долгосрочное хранение.

Во избежание повреждений, вызванных, например, утечкой жидкости из батареи, извлекайте батарею, если изделие не будет использоваться в течение длительного периода времени. Храните камеру в пластиковом пакете с влагопоглотителем. Однако не храните кожаный чехол для фотоаппарата в пластиковом пакете, так как это может привести к порче материала. Храните аккумулятор в сухом прохладном месте. Обратите внимание, что осушитель постепенно теряет способность поглощать влагу, поэтому его следует регулярно заменять. Во избежание появления плесени или грибка вынимайте камеру из хранилища не реже одного раза в месяц, вставляйте батарею и несколько раз спускайте затвор.

● Монитор/видеоискатель

- Монитор и видеоискатель сконструированы с чрезвычайно высокой точностью; не менее 99,99% пикселей работоспособны, не более 0,01% отсутствуют или дефектны. Следовательно, хотя эти дисплеи могут содержать пиксели, которые всегда светятся (белые, красные, синие или зеленые) или всегда выключены (черные), это не является неисправностью. Снимки, записанные с помощью устройства, остаются без изменений. Требуется ваше понимание.
- Изображения на мониторе могут быть плохо различимы при ярком освещении.
- Не давите на монитор. Это может привести к неисправности или повреждению. Пыль и ворс можно удалить с помощью груши. Пятна можно удалить, слегка протерев монитор мягкой тканью или замшей. В случае поломки монитора следует соблюдать осторожность, чтобы не пораниться осколками стекла. Будьте осторожны, чтобы жидкие кристаллы монитора не касались кожи и не попадали в глаза или рот.
- Если при компоновке кадров в видеоискателе у вас возникнут какие-либо из следующих симптомов, прекратите использование видеоискателя до тех пор, пока ваше состояние не улучшится:
 - тошнота, боль в глазах, усталость глаз,
 - головокружение, головная боль, скованность в шее или плечах,
 - тошнота или потеря координации рук и глаз, или
 - качивание.
- Во время серийной фотосъемки дисплей может быстро мигать. Наблюдение за мерцающим дисплеем может привести к ухудшению самочувствия. Прекратите использование, пока ваше состояние не улучшится.

- **Яркий свет и объекты, освещенные сзади.**

Шум в виде линий может в редких случаях появляться на изображениях, содержащих яркий свет или объекты с подсветкой сзади.

- **Дисплеи съемки и воспроизведения камерой.**

Когда [ГВУ] выбрано для режима тона, изображения при съемке и воспроизведении на мониторе фотокамеры и в видоискателе могут содержать «шум» в виде случайно расположенных ярких пикселей, тумана или линий или могут не обеспечивать точное воспроизведение светлых участков и насыщенных цветов. Кроме того, при полнокадровом отображении фотографий на мониторе фотокамеры или в видоискателе могут быть видны резкие изменения тонов, хотя сами фотографии от этого не страдают. Для точного воспроизведения тона используйте мониторы, компьютеры, операционные системы, приложения и другое оборудование, совместимое с HLG.

Меры предосторожности: использование батареек

● Меры предосторожности при использовании

- При неправильном обращении батареи могут взорваться или протечь, что приведет к коррозии изделия. При обращении с аккумуляторами соблюдайте следующие меры предосторожности:
 - Выключите изделие перед заменой батареи.
 - Батареи могут нагреться после длительного использования.
 - Содержите клеммы аккумулятора в чистоте.
 - Используйте только батареи, одобренные для использования в этом оборудовании.
 - Не замыкайте и не разбирайте батареи, не подвергайте их воздействию огня или чрезмерного тепла.
 - Замените крышку разъемов, если аккумулятор не вставлен в камеру или зарядное устройство. Если
- аккумулятор горячий, например, сразу после использования, подождите, пока он остынет, прежде чем заряжать. Попытка зарядить батарею при повышенной внутренней температуре ухудшит ее производительность, и батарея может не заряжаться или заряжаться лишь частично.
- Если аккумулятор не будет использоваться в течение некоторого времени, извлеките его из фотокамеры и храните в сухом прохладном месте при температуре окружающей среды от 15 °C до 25 °C (от 59 °F до 77 °F). Избегайте жарких или очень холодных мест.
- Батареи при длительном хранении следует заряжать примерно до 50% не реже одного раза в год. Не заряжайте батарею до 100%, прежде чем вернуть ее на хранение. Полностью разряженный аккумулятор заряжается примерно до 50% примерно за половину времени, необходимого для зарядки до 100%.
- Вынимайте аккумулятор из камеры или зарядного устройства, когда он не используется. Камера и зарядное устройство потребляют незначительное количество заряда даже в выключенном состоянии и могут разрядить аккумулятор до такой степени, что он перестанет работать.
- Не используйте батарею при температуре окружающей среды ниже -10 °C (14 °F) или выше 40 °C (104 °F). Несоблюдение этой меры предосторожности может привести к повреждению аккумулятора или ухудшению его работы. Заряжайте аккумулятор в помещении при температуре окружающей среды 5–35 °C (41–95 °F). Аккумулятор не будет заряжаться, если его температура ниже 0 °C (32 °F) или выше 60 °C (140 °F).
- Емкость может снизиться, а время зарядки увеличиться при температуре аккумулятора от 0 °C (32 °F) до 15 °C (59 °F) и от 45 °C (113 °F) до 60 °C (140 °F).
- Обычно аккумуляторы теряют емкость при низких температурах окружающей среды. Даже свежие батареи, заряженные при температуре ниже 5 °C (41 °F), могут временно увеличиваться с «0» до «1» в меню настройки [**Информация о батарее**] отображение возраста, но дисплей вернется в нормальное состояние после перезарядки аккумулятора при температуре около 20 °C (68 °F) или выше.
- Емкость аккумулятора падает при низких температурах. Изменение емкости в зависимости от температуры отражается на дисплее уровня заряда батареи камеры. В результате на дисплее аккумулятора может отображаться снижение емкости при понижении температуры, даже если аккумулятор полностью заряжен.
- После использования батареи могут быть горячими. Соблюдайте должную осторожность при извлечении батарей из фотокамеры.

● Зарядите аккумуляторы перед использованием.

Перед использованием зарядите аккумулятор. При поставке поставляемый аккумулятор заряжен не полностью.

● Готовые запасные батареи

Прежде чем фотографировать, подготовьте запасной аккумулятор и держите его полностью заряженным. В зависимости от вашего местоположения может быть сложно приобрести сменные батареи в короткие сроки.

● Имейте наготове полностью заряженные запасные аккумуляторы на случай холодных дней.

Частично заряженные аккумуляторы могут не работать в холодные дни. В холодную погоду зарядите одну батарею перед использованием и храните другую в теплом месте, чтобы ее можно было заменить при необходимости. После нагрева холодные батареи могут восстановить часть своего заряда.

● Уровень заряда батареи.

- Повторное включение и выключение камеры при полностью разряженной батарее сократит срок ее службы. Полностью разряженные аккумуляторы необходимо зарядить перед использованием.
- Заметное сокращение времени сохранения заряда полностью заряженной батареей при использовании при комнатной температуре указывает на необходимость ее замены. Купите новую аккумуляторную батарею.

● Не пытайтесь заряжать полностью заряженные аккумуляторы.

Продолжение зарядки аккумулятора после его полной зарядки может ухудшить его работу.

● Утилизация использованных батарей.

Утилизируйте аккумуляторные батареи в соответствии с местными правилами, предварительно изолировав их клеммы лентой.

Цифровая камера Nikon Z6III

Тип	
Тип	Цифровая камера с поддержкой сменных объективов
Крепление объектива	Байонет Nikon Z
Объектив	
Совместимые объективы	<ul style="list-style-type: none">• Объективы NIKKOR с байонетом Z• Объективы NIKKOR с байонетом F (требуется адаптер крепления; могут применяться ограничения)
Эффективные пиксели	
Эффективные пиксели	24,5 миллиона
Датчик изображения	
Тип	CMOS-матрица 35,9 × 23,9 мм (полнокадровый/формат FX)
Всего пикселей	26,79 миллиона
Система пылеудаления	Очистка матрицы, справочные данные для удаления пыли (требуется NX Studio)

Размер изображения (пикселей)

- **[FX (36 × 24)] выбран для области изображения.:**
 - 6048 × 4032 (Большой: 24,4 М)
 - 4528 × 3024 (Средний: 13,7 МБ)
 - 3024 × 2016 (Маленький: 6,1 М)
- **[DX (24 × 16)] выбрано для области изображения.:**
 - 3984 × 2656 (Большой: 10,6 М)
 - 2976 × 1992 (Средний: 5,9 МБ)
 - 1984 × 1328 (Маленький: 2,6 М)
- **[1:1 (24 × 24)] выбрано для области изображения:**
 - 4032 × 4032 (Большой: 16,3 М)
 - 3024 × 3024 (Средний: 9,1 МБ)
 - 2016 × 2016 (Маленький: 4,1 М)
- **[16:9 (36 × 20)] выбрано для области изображения:**
 - 6048 × 3400 (Большой: 20,6 М)
 - 4528 × 2544 (Средний: 11,5 М)
 - 3024 × 1696 (Маленький: 5,1 М)

Формат файла (качество изображения)

- **НЭФ (RAW):** 14 бит; выберите сжатие без потерь, высокую эффективность, и варианты высокой эффективности
- **JPEG:** Совместимость с базовым форматом JPEG с высоким (прибл. 1 : 4), нормальным (прибл. 1 : 8) или базовым (прибл. 1 : 16) сжатием; Доступно сжатие с приоритетом размера и оптимального качества.
- **ХИФ:** поддерживает хорошее (приблизительно 1 : 4), нормальное (приблизительно 1 : 8) или базовое (приблизительно 1 : 16) сжатие; Доступно сжатие с приоритетом размера и оптимального качества.
- **НЭФ (RAW)+JPEG:** Одна фотография, записанная в форматах NEF (RAW) и JPEG.
- **НЭФ (RAW)+ХИФ:** Одна фотография, записанная в форматах NEF (RAW) и HEIF.

Хранилище	
Система управления изображением	<p>Авто, Стандартный, Нейтральный, Яркий, Монохромный, Плоский монохромный, Глубокий монохромный, Портрет, Насыщенный портрет, Пейзаж, Ровный, Творческий режим управления изображением (Сон, Утро, Поп, Воскресенье, Мрачный, Драматический, Тишина, Отбеленный, Меланхоличный, Чистый, Джинсовый, Игрушечный, Сепия, Синий, Красный, Розовый, Угольный, Графит, Бинарный, Карбон); выбранный Picture Control можно изменить; хранилище для пользовательских Picture Control</p> <p>* Примечание. Выбор Picture Control ограничен значениями «Стандартный», «Монохромный» и «Плоский», когда HLG выбран для тонового режима во время фотосъемки.</p>
СМИ	Карты памяти SDHC и SDXC, совместимые с CFexpress (тип B), XQD, SD (Secure Digital) и UHS-II
Двойные слоты для карт	Любую карту можно использовать для дополнительного или резервного хранения, для отдельного хранения изображений NEF (RAW) и JPEG или HEIF, а также для хранения дубликатов изображений JPEG или HEIF различного размера и качества; изображения можно копировать между картами.
Файловая система	DCF 2.0, Exif 2.32, MPEG-A MIAF
Видоискатель	
Видоискатель	1,27 см/0,5 дюйма. ок. Электронный видоискатель UXGA OLED с разрешением 5760 тыс. точек, цветовым балансом, автоматическим и 19-уровневым ручным управлением яркостью; доступен дисплей с высокой частотой кадров
Покрытие кадра	Прибл. 100 % по горизонтали и 100 % по вертикали
Увеличение	Прибл. 0,8× (объектив 50 мм на бесконечности, -1,0 м-1)
Точка зрения	21 мм (-1,0 м-1; от самой задней поверхности линзы окуляра видоискателя)
Диоптрийная регулировка	- 4 +2 М-1
Датчик глаза	Автоматическое переключение между дисплеями монитора и видоискателя

Монитор	
Монитор	8 см/3,2 дюйма, приibl. Сенсорный TFT-ЖК-дисплей с разрешением 2100 тыс. точек, углом обзора 170°, примерно 100% охватом кадра, цветовым балансом и 15-уровневой ручной регулировкой яркости.
Затвор	
Тип	Механический затвор в фокальной плоскости с вертикальным ходом и электронным управлением; электронная передняя шторка; электронный затвор
Скорость*	$\frac{1}{8000}$ – 30 с (выбор размера шага $\frac{1}{3}$, $\frac{1}{2}$ и 1 EV, с возможностью расширения до 900 с в режимеМ), лампочка, время * При использовании электронного затвора выдержку можно установить до $\frac{1}{16000}$ с.
Скорость синхронизации вспышки*	Вспышка синхронизируется с затвором при выдержке $\frac{1}{200}$ с или медленнее; более высокие скорости синхронизации поддерживаются автоматической высокоскоростной синхронизацией FP * При использовании электронного затвора вспышка синхронизируется с затвором на выдержке $\frac{1}{60}$ с или медленнее; и автоматическую высокоскоростную синхронизацию FP использовать нельзя.
Выпускать	
Режим выпуска	Одиночный кадр, непрерывная низкоскоростная, непрерывная высокоскоростная, непрерывная высокоскоростная (расширенная), высокоскоростная съемка кадров + с предварительной съемкой, автоспуском
Приблизительная скорость продвижения кадров*	<ul style="list-style-type: none"> • Непрерывная низкая скорость: Приbl. 1–7 кадров в секунду Непрерывная • высокая скорость: Приbl. 8,1 кадра в секунду (при использовании электронного затвора и других настройках качества изображения, кроме NEF (RAW) и NEF (RAW) +: приbl. 16 кадров в секунду) • Непрерывная высокая скорость (расширенная): Приbl. 14 кадров в секунду (с электронным затвором: приbl. 20 кадров в секунду) • Высокоскоростной захват кадров + (С30): Приbl. 30 кадров в секунду • Высокоскоростной захват кадров + (С60): Приbl. 60 кадров в секунду • Высокоскоростной захват кадров + (С120): Приbl. 120 кадров в секунду <p>* Максимальная скорость смены кадров, измеренная в ходе собственных тестов.</p>
Автоспуск	2 с, 5 с, 10 с, 20 с; 1–9 экспозиций с интервалом 0,5, 1, 2 или 3 с.

Контакт	
Система учета	ТТЛ-замер с помощью датчика изображения камеры
Режим измерения	<ul style="list-style-type: none"> • Матричный замер • Центровзвешенный замер: Вес 75% отдается кругу диаметром 12 или 8 мм в центре кадра, или вес может быть основан на среднем значении всего кадра. • Точечный замер: Круг замера диаметром примерно 4 мм с центром в выбранной точке фокусировки. • Взвешенный по ярким моментам замер
Диапазон*	<p>– 4 – +17 EV</p> <p>* Цифры приведены для эквивалента ISO 100 и объектива f/2,0 при 20 °C/68 °F.</p>
Режим	бавто,П: программируемый автоматический режим с гибкой программой,С: автоматический приоритет выдержки,А: автоматический режим с приоритетом диафрагмы,М: руководство
Компенсация экспозиции	– 5–+5 EV (выберите размер шага $\frac{1}{3}$ или $\frac{1}{2}$ EV)
Блокировка экспозиции	Яркость зафиксирована на обнаруженном значении
Чувствительность ISO (Рекомендуемая экспозиция Индекс)	<p>ISO 100–64 000 (выбор размера шага $\frac{1}{3}$ или 1 EV); также можно установить прикл. 0,3, 0,7 или 1 EV (эквивалент ISO 50) ниже ISO 100 или прикл. 0,3, 0,7, 1 или 1,7 EV (эквивалент ISO 204 800) выше ISO 64 000; доступно автоматическое управление чувствительностью ISO</p> <p>* Примечание. Чувствительность ISO ограничена значениями 400–64 000, когда HLG выбран для тонового режима.</p>
Активный D-Lighting	«Авто», «Сверхвысокий», «Высокий», «Нормальный», «Низкий» и «Выкл.»
Мультиэкспозиция	Добавить, усреднить, осветлить, затемнить
Другие варианты	Наложение HDR, подавление мерцания в фоторежиме, подавление высокочастотного мерцания

Автофокус	
Тип	Гибридная фазовая/контрастная автофокусировка с ассистентом автофокусировки
Диапазон обнаружения*	– 10 – +19 EV * Измерено в режиме фото при чувствительности ISO 100, эквивалентной 20 °C/ 68 °F, с использованием покадровой следящей автофокусировки (АФ-С) и объектив с максимальной диафрагмой f/1,2.
Сервопривод объектива	<ul style="list-style-type: none"> • Автофокус (АФ): Одиночный следящий автофокус (АФ-С); непрерывный следящий автофокус (АФ-С); постоянный АФ (АФ-Ф); доступен только в видеорежиме); прогнозирующее отслеживание фокуса • Ручная фокусировка (М): Можно использовать электронный дальномер.
Точки фокусировки*	273 точки фокусировки (одноточечная автофокусировка), 299 точек фокусировки (автоматическая выборка зоны автофокусировки) * Количество точек фокусировки, доступных в режиме фото с выбранным эффектом FX для области изображения.
Режим зоны АФ	Точная автофокусировка (доступна только в режиме фото), точечная автофокусировка, динамическая зона (S, M и L; доступна только в режиме фото), широкозонная автофокусировка (S, L, C1 и C2) и автоматическая автофокусировка. ; 3D-слежение (доступно только в режиме фото); автофокусировка с отслеживанием объекта (доступна только в режиме видео)
Блокировка фокуса	Фокус можно заблокировать, нажав спусковую кнопку затвора наполовину (покадровый следящий АФ/ АФ-С) или нажав центр субселектора
Понижение вибрации (VR)	
Встроенная камера VR	5-осевой сдвиг датчика изображения
Встроенный объектив VR	Сдвиг объектива (доступно с объективами VR)

Вспышка	
Управление вспышкой	TTL: управление вспышкой i-TTL; Сбалансированная заполняющая вспышка i-TTL используется с матричным, центрально-взвешенным и замером по ярким участкам, стандартная заполняющая вспышка i-TTL с точечным замером
Режим вспышки	Синхронизация по передней шторке, медленная синхронизация, синхронизация по задней шторке, подавление эффекта красных глаз, подавление эффекта красных глаз с медленной синхронизацией, выкл.
Компенсация вспышки	– 3 – +1 EV (выберите размер шага 1/3 или 1/2 EV)
Индикатор готовности вспышки	Загорается, когда дополнительная вспышка полностью заряжена; мигает как предупреждение о недодержке после срабатывания вспышки на полную мощность
Аксессуары для обуви	Горячий башмак ISO 518 с контактами синхронизации и передачи данных, а также предохранительным замком
Система креативного освещения Nikon (CLS)	Управление вспышкой i-TTL, усовершенствованное беспроводное освещение с радиоуправлением, улучшенное оптическое беспроводное освещение, моделирующее освещение, блокировка мощности мощности, передача цветовой информации, автоматическая высокоскоростная синхронизация FP, унифицированное управление вспышкой
Баланс белого	
Баланс белого	«Авто» (3 типа), «Авто при естественном освещении», «Прямой солнечный свет», «Облачно», «Тень», «Лампы накаливания», «Люминесцентные лампы» (3 типа), «Вспышка», «Выбор цветовой температуры» (2500–10 000 К), «Ручная настройка» (возможно сохранение до 6 значений), «Все» с тонкой настройкой
Брекетинг	
Брекетинг	Экспозиция и/или вспышка, баланс белого и ADL

Другие варианты фотосъемки

Другие варианты фотосъемки	Контроль виньетирования, компенсация дифракции, автоматический контроль искажений, смягчение тона кожи, баланс портретного изображения, а также съемка с интервальным таймером, сдвигом фокуса и сдвигом пикселей.
Видео	
Система учета	TTL-замер с помощью датчика изображения камеры
Режим измерения	Матричный, центрально-взвешенный или ярко-взвешенный
Размер кадра (в пикселях) и частота кадров	<ul style="list-style-type: none">• 5376 × 3024 (5,4K): 60p/50p/30p/25p/24p• 3840 × 2160 (4K UHD): 120p/100p/60p/50p/30p/25p/24p 1920 ×• 1080: 240p/200p/120p/100p/60p/50p/30p/25p/24p 1920 × 1080• (замедленная съемка) : 30p ×4/25p ×4/24p ×5 <p>* Примечание. Фактическая частота кадров для 240p, 200p, 120p, 100p, 60p, 50p, 30p, 25p и 24p составляет 239,76, 200, 119,88, 100, 59,94, 50, 29,97, 25 и 23,976 кадров в секунду соответственно.</p>
Размер кадра (в пикселях) и частота кадров (видео в формате RAW)	<ul style="list-style-type: none">• 6048 × 3402: 60p/50p/30p/25p/24p• 4032 × 2268: 60p/50p/30p/25p/24p• 3984 × 2240: 120p/100p/60p/50p/30p/25p/24p <p>* Примечание. Фактическая частота кадров для 120p, 100p, 60p, 50p, 30p, 25p и 24p составляет 119,88, 100, 59,94, 50, 29,97, 25 и 23,976 кадров в секунду соответственно.</p>
Формат файла	НЭВ, MOV, MP4
Сжатие видео	N-RAW (12 бит), Apple ProRes RAW HQ (12 бит), Apple ProRes 422 HQ (10 бит), H.265/HEVC (8 бит/10 бит), H.264/AVC (8 бит)
Формат аудиозаписи	Линейный PCM (48 кГц, 24 бита, для видео, записанного в формате NEV или MOV) или AAC (48 кГц, 16 бит, для видео, записанного в формате MP4)

Видео	
Устройство записи звука	Можно использовать встроенный стерео или внешний микрофон; внешние аудиоприборы можно использовать через линейный вход, чувствительность аудиовхода регулируется; аттенюатор, частотная характеристика и функции снижения шума ветра
Компенсация экспозиции	– 3+3 EV (выберите размер шага $\frac{1}{3}$ или $\frac{1}{2}$ EV)
Чувствительность ISO (Рекомендуемая экспозиция Индекс)	<ul style="list-style-type: none"> • Режим M: Выбор вручную (ISO 100–51 200; выберите размер шага $\frac{1}{6}$, $\frac{1}{3}$ и 1 EV); доступны дополнительные опции, эквивалентные примерно 0,3, 0,7, 1 или 2 EV (эквивалент ISO 204800) выше ISO 51200; доступен автоматический контроль чувствительности ISO (ISO 100–Hi 2.0) с возможностью выбора верхнего предела * Примечание. Чувствительность ISO ограничена значениями 400–51 200, когда HLG выбран для тонового режима. * Примечание. Чувствительность ISO ограничена значениями Lo 0,3–2,0 и 800–51 200, если для тонового режима выбран N-Log. • Режимы P, S, A: Автоматическое управление чувствительностью ISO (ISO 100–Hi 2.0) с возможностью выбора верхнего предела. • 6 режим: Автоматическое управление чувствительностью ISO (ISO 100–51 200).
Активный D-Lighting	Сверхвысокий, Высокий, Нормальный, Низкий и Выкл.
Другие варианты видео	
Другие варианты видео	Замедленная видеозапись, электронное подавление вибраций, временные коды, видео N-Log и HDR (HLG), отображение формы сигнала, красный индикатор кадра записи, масштабирование дисплея видеозаписи (50 %, 100 % и 200 %), расширенный режим выдержки (режимы СиМ) и двухформатная запись (прокси-видео) для видео RAW; возможность просмотра информации о видеозаписи, доступной через экран; Зум высокого разрешения

Воспроизведение	
Воспроизведение	<p>Полнокадровое воспроизведение и просмотр уменьшенных изображений (до 4, 9 или 72 изображений) с увеличением при просмотре, обрезка при воспроизведении с увеличением, воспроизведение видео, слайд-шоу, отображение гистограммы, выделение, информация о фотографии, отображение данных о местоположении, автоматический поворот изображения, оценка изображения, запись и воспроизведение голосовых заметок, встраивание и отображение информации IPTC, воспроизведение с фильтром, переход к первому кадру в серии, воспроизведение серии, сохранение последовательных кадров и смешивание движений</p>
Интерфейс	
USB	разъем SuperSpeed USB типа C; рекомендуется подключение к встроенным USB-портам
HDMI-выход	Разъем HDMI типа A
Внешний аудиовход	Сtereo мини-разъем (диаметр 3,5 мм; поддерживается подключение питания и линейный вход)
Аудиовыход	Сtereo мини-разъем (диаметр 3,5 мм)
Дополнительный терминал	Встроенный (может использоваться с шнурами дистанционного управления MC-DC2 и другими дополнительными аксессуарами)

Wi-Fi/Bluetooth

Wi-Fi

- **Стандарты:**
 - IEEE 802.11b/g/n/a/ac (Европа, Африка, Ближний Восток, Азия, Океания, США, Канада и Мексика)
 - IEEE 802.11b/g/n/a (Северная и Южная Америка, кроме США, Канады и Мексики)
- **Рабочая частота:**
 - Европа (кроме Украины), Израиль, Турция и Индия: 2412–2472 МГц (канал 13) и 5180–5825 МГц (5180–5700 МГц и 5745–5825 МГц)
 - Алжир, Египет, Марокко, Республика Конго и Украина: 2412–2462 МГц (канал 11) и 5180–5320 МГц.
 - Африка (кроме Алжира, Египта, Марокко и Республики Конго), Азия (кроме Турции) и Ближний Восток (кроме Израиля): 2412–2462 МГц (канал 11) и 5745–5805 МГц
 - США, Канада, Мексика, Австралия, Новая Зеландия, Республика Фиджи и Папуа-Новая Гвинея: 2412–2462 МГц (канал 11) и 5180–5825 МГц (5180–5580 МГц, 5660–5700 МГц и 5745–5825 МГц). МГц)
 - Другие страны Америки: 2412–2462 МГц (канал 11) и 5180–5805 МГц (5180–5320 МГц и 5745–5805 МГц) **Максимальная**
- **выходная мощность (EIRP):**
 - Диапазон 2,4 ГГц: 3,8 дБм
 - Диапазон 5 ГГц: 9,5 дБм
- **Аутентификация:** Открытая система, WPA2-PSK, WPA3-SAE.

Bluetooth

- **Протоколы связи:** Спецификация Bluetooth версии 5.0.
- **Рабочая частота:**
 - Bluetooth: 2402–2480 МГц
 - Bluetooth с низким энергопотреблением: 2402–2480 МГц
- **Максимальная выходная мощность (EIRP):**
 - Bluetooth: –1,7 дБм
 - Bluetooth с низким энергопотреблением: –3,2 дБм

Источник питания	
Батарея	<p>Одна литий-ионная аккумуляторная батарея EN-EL15c*</p> <p>* Вместо EN-EL15c можно использовать батареи EN-EL15b и EN-EL15a. Однако учтите, что на одной зарядке можно сделать меньше снимков, чем с помощью EN-EL15c. Сетевые адаптеры EH-8P можно использовать только для зарядки аккумуляторов EN-EL15c и EN-EL15b.</p>
Аккумулятор	<p>Блоки аккумуляторных батарей MB-N14 (приобретаются отдельно) с двумя EN-EL15c+батареями</p> <p>* Вместо EN-EL15c можно использовать батареи EN-EL15b и EN-EL15a. Однако учтите, что на одной зарядке можно сделать меньше снимков, чем с помощью EN-EL15c.</p>
адаптер переменного тока	<ul style="list-style-type: none"> Сетевые адаптеры EH-8P (приобретаются отдельно); Требуется прилагаемый USB-кабель UC-E25 адаптеры переменного тока EH-5d, EH-5c и EH-5b; требуется разъем питания EP-5B (приобретается отдельно)
Разъем для штатива	
Разъем для штатива	0,635 см (¼ дюйма, ISO 1222)
Размеры/вес	
Размеры (Ш × В × Г)	Прибл. 138,5 × 101,5 × 74 мм/5,5 × 4 × 3 дюйма.
Масса	Прибл. 760 г (1 фунт 10,9 унции) с аккумулятором и картой памяти, но без крышки корпуса и крышки башмака для аксессуаров; ок. 670 г/1 фунт 7,7 унции. (только корпус камеры)

Операционная среда

Температура	- 10 °C– 40 °C (+14 °F–104 °F)
Влажность	85 % или меньше (без конденсации)

- Если не указано иное, все измерения выполняются в соответствии со стандартами или рекомендациями Ассоциации производителей камер и продуктов обработки изображений (CIPA).
- Все цифры указаны для камеры с полностью заряженной батареей.
- В этом документе термины «формат FX» и «FX» используются для обозначения угла обзора, эквивалентного углу обзора камеры формата 35 мм («полнокадровая»), а термины «формат DX» и «DX» относятся к углу обзора, эквивалентно камере APS-C.
- Примеры изображений, отображаемые на камере, а также изображения и иллюстрации в этом документе предназначены только для пояснительных целей.
- Компания Nikon оставляет за собой право изменять внешний вид, технические характеристики и характеристики продукта, описанного в этом документе, в любое время и без предварительного уведомления. Компания Nikon не несет ответственности за ущерб, который может возникнуть в результате ошибок, содержащихся в данном документе.

Литий-ионная аккумуляторная батарея EN-EL15c

Тип	Перезаряжаемая литий-ионная батарея
Номинальная мощность	7,0 В, 2280 мАч
Рабочая температура	– 10–40 °C (+14–104 °F) с Z6III
Размеры (Ш × В × Г)	Прибл. 40 × 56 × 20,5 мм/1,6 × 2,3 × 0,9 дюйма.
Масса	Прибл. 80 г (2,9 унции), без крышки разъемов

Д. Меры предосторожности: утилизация устройств хранения данных

Обратите внимание, что удаление изображений или форматирование карт памяти или других устройств хранения данных не приводит к полному стиранию исходных данных изображения. Удаленные файлы иногда можно восстановить с выброшенных устройств хранения данных с помощью имеющегося в продаже программного обеспечения, что потенциально может привести к злонамеренному использованию данных личного изображения. Обеспечение конфиденциальности таких данных является обязанностью пользователя.

Прежде чем выбросить устройство хранения данных или передать право собственности другому лицу, сотрите все данные с помощью коммерческого программного обеспечения для удаления или отформатируйте устройство, а затем полностью заполните его изображениями, не содержащими личной информации (например, изображениями пустого неба). Следует соблюдать осторожность, чтобы избежать травм при физическом уничтожении устройств хранения данных.

Прежде чем выбросить камеру или передать право собственности другому лицу, вам также следует использовать [**Сбросить все настройки**] в меню настройки камеры для удаления настроек сети и другой личной информации.

Одобренные карты памяти

- Фотокамеру можно использовать с картами памяти CFexpress (тип B), XQD, SD, SDHC и SDXC.
- Поддерживаются SD-карты UHS-I и UHS-II.



- Для высокоскоростного захвата кадров+ рекомендуются карты CFexpress или XQD с максимальной скоростью передачи данных не менее 250 МБ/с.
- Для записи и воспроизведения видео рекомендуются карты CFexpress или XQD с максимальной скоростью передачи данных не менее 45 МБ/с (300x), а также карты SD UHS Speed Class 3 или выше. Для записи и воспроизведения видео с большой размер кадра или частота кадров. Более низкие скорости могут привести к прерыванию записи или воспроизведения. Мы рекомендуем следующие карты памяти, когда **[N-RAW 12 бит (NEV)]** или **[ProRes RAW HQ 12 бит (MOV)]** выбран для **[Тип видеофайла]** в меню видеозаписи.

- Карта памяти Nikon 660 ГБ MC-CF660G Type B CFexpress
- Карта памяти Nextorage NX-B1PRO типа B VPG400 CFexpress™
- Карта памяти CFexpress серии ProGrade Digital COBALT
- Карта памяти CFexpress серии Wise CFX-B PRO

- Выбирая карты для использования в кард-ридерах, убедитесь, что они совместимы с устройством. Свяжитесь с производителем для получения информации о функциях, работе и ограничениях по использованию.

Портативные зарядные устройства (Power Bank)

Портативные зарядные устройства можно использовать для питания камеры или зарядки аккумулятора камеры. В следующей таблице перечислены портативные зарядные устройства, которые были протестированы и одобрены к использованию, а также приблизительное количество снимков, которые можно сделать, и приблизительное количество раз, которое можно заряжать аккумулятор камеры с помощью каждого устройства.

Производитель	Номер модели	Количество выстрелов	Количество сборки*
Анкер	PowerCore+ 26800 ПД 45Вт	Прибл. в 5 раз больше, чем у одного EN-EL15c с режимом монитора, установленным на [Только видискатель] и [ВЫКЛЮЧЕННЫЙ] выбрано для [Энергосбережение (режим фото)] в меню настройки.	Прибл. 4

* Сколько раз аккумулятор фотокамеры (EN-EL15c) можно полностью зарядить с помощью портативного зарядного устройства при полной зарядке.

- Единственные аккумуляторы, которые можно заряжать с помощью портативных зарядных устройств, — это EN-EL15c и EN-EL15b.
- Информацию по использованию см. в документации, прилагаемой к портативному зарядному устройству.
- При использовании устройства для питания камеры или зарядки аккумулятора камеры используйте USB-кабель UC-E25, входящий в комплект поставки камеры (с разъемами типа C на обоих концах) или USB-кабель с двумя разъемами типа C, входящий в комплект портативного зарядного устройства.
- Актуальную информацию о портативных зарядных устройствах можно найти на сайте производителей. Доступность может варьироваться в зависимости от страны или региона.

Емкость карты памяти

Емкость буфера и примерное количество фотографий, которые можно сохранить на 660 ГБ карты памяти различаются в зависимости от качества изображения (Q111) и размеры (Q113) выбрано. В таблице ниже указана емкость буфера и приблизительное количество изображений, которые можно сохранить на карте памяти при выполнении всех следующих условий. Обратите внимание, что фактическая емкость зависит от условий съемки и типа карты.

- [Непрерывная Н (расширенная)] выбран для режима съемки.
- [FX (36 × 24)] выбран для [Область изображения] > [Выберите область изображения] в меню
- фотосъемки. [СДР] выбран для [Тональный режим] в меню фотосъемки.
- [Электронный затвор] выбрано для пользовательской настройки d6 [Тип затвора].

Качество изображения	Размер изображения	Размер файла	Количество воздействия оставшийся2	Буферная емкость2, 3
NEF (RAW), без потерь сжатие	—	Прибл. 27,3 МБ	13300 кадров	Более 1000 кадров
NEF (RAW), высокий эффективностью	—	Прибл. 17,3 МБ	30 600 кадров	
NEF (RAW), высокий эффективность	—	Прибл. 11,4 МБ	41 900 кадров	
JPEG/HEIF в порядке4	Большой	Прибл. 10,3 МБ	37 000 кадров	Более 1000 кадров
	Середина	Прибл. 7,0 МБ	59 900 кадров	
	Маленький	Прибл. 3,9 МБ	114 000 кадров	
JPEG/HEIF нормальный4	Большой	Прибл. 6,3 МБ	74 000 кадров	Более 1000 кадров
	Середина	Прибл. 3,8 МБ	114 000 кадров	
	Маленький	Прибл. 2,1 МБ	209 000 кадров	

Качество изображения	Размер изображения	Размер файла	Количество воздействия оставшийся ²	Буферная емкость, з
JPEG/HEIF базовый ⁴	Большой	Прибл. 2,4 МБ	139 000 кадров	Более 1000 кадров
	Середина	Прибл. 1,7 МБ	209 000 кадров	
	Маленький	Прибл. 1,2 МБ	314 000 кадров	

- 1 Цифры приведены для карты памяти Nikon MC-CF660G Type B CFexpress емкостью 660 ГБ (по состоянию на декабрь 2023 г.) с объективом NIKKOR Z 50 мм f/1,8 S, установленным на фотокамере.
- 2 Количество снимков, которые можно сохранить на карте памяти или в буфере памяти, зависит от записанной сцены.
- 3 Максимальное количество экспозиций, которое можно сохранить в буфере памяти при ISO 100. Может уменьшаться в некоторых ситуациях, в том числе в следующих случаях:
 - оптимальное сжатие ([M])опция выбрана для [Качество изображения] для изображений, снятых в формате JPEG или
 - [НА] выбран для [Автоматический контроль искажений].
- 4 На рисунках предполагается вариант с приоритетом размера (вариант, не отмеченный [M])выбран для [Качество изображения]. Выбор оптимального сжатия ([M])опция увеличивает размер файла; соответственно снижается количество изображений и емкость буфера.

Емкость карты памяти (видео)

В следующей таблице показана приблизительная длина снятого материала, который можно сохранить на накопителе емкостью 660 Гб. Карта с различными опциями, выбранными для [Размер кадра/частота кадров] (0192) в меню видеозаписи, когда [H.265 8-бит (MOV)] выбран для [Тип видеофайла].

- Продолжительность каждого кадра может достигать 125 минут. Фактическая емкость зависит от условий съемки и типа карты.
- Максимальная емкость для каждого параметра — это максимальная совокупная длина файлов, которые можно снять с данным размером кадра и частотой кадров.
- Даже если на карте памяти остается место, запись может закончиться до достижения максимальной длины, если батарея разрядится или температура камеры повысится.

Размер кадра/частота кадров	Максимальная емкость
[5376×3024; 60 псф]	Прибл. 198 минут
[5376×3024; 50 псф]	
[5376×3024; 30 псф]	Прибл. 249 минут
[5376×3024; 25 псф]	
[5376×3024; 24 часа в сутки]	
[3840×2160; 120р.]	Прибл. 198 минут
[3840×2160; 100 псф]	
[3840×2160; 60 псф]	Прибл. 242 минуты
[3840×2160; 50 псф]	
[3840×2160; 30 псф]	
[3840×2160; 25 псф]	Прибл. 482 минуты
[3840×2160; 24 часа в сутки]	
[1920×1080; 240р]	Прибл. 242 минуты
[1920×1080; 200 псф]	

Размер кадра/частота кадров	Максимальная емкость
[1920×1080; 120р.]	Прибл. 482 минуты
[1920×1080; 100 пнсов]	
[1920×1080; 60 пнсов]	Прибл. 952 минуты
[1920×1080; 50 пнсов]	
[1920×1080; 30 пнсов]	Прибл. 1859 минут
[1920×1080; 25 пнсов]	
[1920×1080; 24 часа в сутки]	

* Данные приведены для карты памяти Nikon MC-CF660G Type B CFexpress емкостью 660 ГБ (по состоянию на январь 2024 г.).

Срок службы батареи

Видеоматериал или количество кадров, которые можно записать с помощью полностью заряженной литий-ионной аккумуляторной батареи EN-EL15c, приведен ниже.² Фактический срок службы зависит от таких факторов, как состояние батареи, интервал между кадрами и параметры, выбранные в меню камеры.

Режим фото (один кадр): количество снимков³

- [Только видоискатель] выбрано для режима монитора с:
 - [НА] выбрано для [Экономия энергии (режим фото)] в меню настройки: прилб. 380 выстрелов
 - [ВЫКЛЮЧЕННЫЙ] выбрано для [Экономия энергии (режим фото)] в меню настройки: прилб. 360
- кадров [Только монитор] выбрано для режима монитора с:
 - [НА] выбрано для [Экономия энергии (режим фото)] в меню настройки: прилб. 410 выстрелов
 - [ВЫКЛЮЧЕННЫЙ] выбрано для [Экономия энергии (режим фото)] в меню настройки: прилб. 390 выстрелов

Видеорежим: продолжительность отснятого материала⁴

- [Только видоискатель] выбрано для режима монитора: прилб. 100 минут [
- Только монитор] выбрано для режима монитора: прилб. 100 минут

Следующие действия могут снизить срок службы аккумулятора:

- удержание спусковой кнопки затвора нажатой наполовину,
- повторение операций автофокусировки,
- съемка фотографий в формате NEF
- (RAW), длинная выдержка,
- использование функций камеры Wi-Fi (беспроводная локальная сеть) и Bluetooth,
- использование камеры с подключенными дополнительными аксессуарами, многократное
- увеличение и уменьшение масштаба, а также
- съемка при низкой температуре окружающей среды.

Чтобы максимально эффективно использовать аккумуляторы Nikon EN-EL15c:

- Содержите контакты аккумулятора в чистоте. Загрязненные контакты могут снизить производительность аккумулятора.
- Используйте аккумуляторы сразу после зарядки. Батареи потеряют заряд, если их не использовать.

- 1 Вместо EN-EL15c можно использовать батареи EN-EL15b и EN-EL15a. Однако учтите, что на одной зарядке можно сделать меньше снимков, чем с помощью EN-EL15c.
- 2 Измерено при температуре 23 °C/73,4 °F (±2 °C/3,6 °F) с использованием карты памяти Nikon MC-CF660G Type B CFexpress емкостью 660 ГБ.
- 3 Стандарт Ассоциации производителей фотоаппаратов и изображений (CIPA). Одна фотография, сделанная при настройках по умолчанию раз в 30 с. Измерено с объективом NIKKOR Z 24–70 мм f/4 S.
- 4 Фактический срок службы батареи, измеренный в условиях, указанных CIPA. Измерено с объективом NIKKOR Z 24–70 мм f/4 S. Измерение выполнено с настройками по умолчанию.

- Продолжительность каждого кадра может достигать 125 минут.
- Если температура камеры повысится, запись может прекратиться до достижения максимальной длины или размера.

Товарные знаки и лицензии

- CFexpress является товарным знаком Ассоциации CompactFlash в США и других странах. NVMe Express является товарным знаком или зарегистрированным товарным знаком NVMe Express Inc.
- XQD является торговой маркой Sony Corporation.
- Логотипы SD, SDHC и SDXC являются торговыми марками SD-3C, LLC.
- Windows является зарегистрированной торговой маркой или торговой маркой Microsoft Corporation в США и/или других странах.
- Apple®, App Store®, логотипы Apple, iPhone®, iPad®, Mac и macOS являются товарными знаками Apple Inc., зарегистрированными в США и/или других странах.
- Android, Google Play и логотип Google Play являются товарными знаками Google LLC. Робот Android воспроизводится или модифицируется на основе работы, созданной и распространяемой Google, и используется в соответствии с условиями, описанными в лицензии Creative Commons с указанием авторства 3.0.
- IOS является товарным знаком или зарегистрированным товарным знаком компании Cisco Systems, Inc. в США и/или других странах и используется по лицензии.
- HDMI, логотип HDMI и High-Definition Multimedia Interface являются товарными знаками или зарегистрированными товарными знаками HDMI Licensing, LLC.

HDMI

- Словесный знак и логотип Bluetooth® являются зарегистрированными товарными знаками, принадлежащими Bluetooth SIG, Inc., и любое использование таких знаков компанией Nikon осуществляется по лицензии.
- Wi-Fi и логотип Wi-Fi являются товарными знаками или зарегистрированными товарными знаками Wi-Fi Alliance.
- Alliance. Работает на основе технологии inPIX.



- Все другие торговые наименования, упомянутые в этом документе или другой документации, прилагаемой к вашему изделию Nikon, являются товарными знаками или зарегистрированными товарными знаками соответствующих владельцев.
- Использование значка «Сделано для Apple» означает, что аксессуар был разработан специально для подключения к продуктам Apple, указанным на значке, и сертифицирован разработчиком на соответствие стандартам производительности Apple. Apple не несет ответственности за работу этого устройства или его соответствие стандартам безопасности и нормативным требованиям. Обратите внимание, что использование этого аксессуара с продуктами Apple может повлиять на производительность беспроводной связи.
- Этот продукт включает программное обеспечение, разработанное проектом OpenSSL для использования в наборе инструментов OpenSSL.

Д Лицензия FreeType (FreeType2)

Части этого программного обеспечения защищены авторскими правами © 2012 The FreeType Project (<https://www.freetype.org>). Все права защищены.

Д Лицензия MIT (HarfBuzz)

Авторские права на отдельные части этого программного обеспечения принадлежат © The HarfBuzz Project, 2018 (<https://www.freedesktop.org/wiki/Software/HarfBuzz>). Все права защищены.

НИ ПРИ КАКИХ ОБСТОЯТЕЛЬСТВАХ ОБЛАДАТЕЛЬ АВТОРСКИХ ПРАВ НЕ НЕСЕТ ОТВЕТСТВЕННОСТИ ПЕРЕД ЛЮБОЙ СТОРОНОЙ ЗА ПРЯМЫЕ, КОСВЕННЫЕ, СПЕЦИАЛЬНЫЕ, СЛУЧАЙНЫЕ ИЛИ КОСВЕННЫЕ УБЫТКИ, ВОЗНИКШИЕ В РЕЗУЛЬТАТЕ ИСПОЛЬЗОВАНИЯ ЭТОГО ПРОГРАММНОГО ОБЕСПЕЧЕНИЯ И ЕГО ДОКУМЕНТАЦИИ, ДАЖЕ ЕСЛИ ОБЛАДАТЕЛЯ АВТОРСКИХ ПРАВ БЫЛ ПРЕДУПРЕЖДЕН О ВОЗМОЖНОСТИ ТАКОГО УБЫТКА . ОБЛАДАТЕЛЬ АВТОРСКИХ ПРАВ СПЕЦИАЛЬНО ОТКАЗЫВАЕТСЯ ОТ ЛЮБЫХ ГАРАНТИЙ, ВКЛЮЧАЯ, ПОМИМО ПРОЧЕГО, ПОДРАЗУМЕВАЕМЫЕ ГАРАНТИИ ТОВАРНОЙ ГОДНОСТИ И ПРИГОДНОСТИ ДЛЯ ОПРЕДЕЛЕННОЙ ЦЕЛИ. ПРОГРАММНОЕ ОБЕСПЕЧЕНИЕ, ПРЕДОСТАВЛЯЕМОЕ НАСТОЯЩИМ, ПРЕДОСТАВЛЯЕТСЯ «КАК ЕСТЬ», И ОБЛАДАТЕЛЬ АВТОРСКИХ ПРАВ НЕ ОБЯЗАН ПРЕДОСТАВЛЯТЬ ОБСЛУЖИВАНИЕ, ПОДДЕРЖКУ, ОБНОВЛЕНИЯ, УЛУЧШЕНИЯ ИЛИ МОДИФИКАЦИИ.

Лицензия на базу данных символов Unicode® (база данных символов Unicode®)

Программное обеспечение для этого продукта использует лицензию на базу данных символов Unicode® с открытым исходным кодом.

Условия лицензии на программное обеспечение следующие:

УВЕДОМЛЕНИЕ ОБ АВТОРСКИХ ПРАВАХ И РАЗРЕШЕНИЯХ

© Unicode, Inc., 1991–2024. Все права защищены.

Распространяется в соответствии с Условиями

использования в <https://www.unicode.org/copyright.html>.

Разрешение настоящим предоставляется бесплатно любому лицу, получающему копию файлов данных Unicode и любой связанной с ними документации («Файлы данных») или программного обеспечения Unicode и любой связанной документации («Программное обеспечение») для работы с Файлами данных. или Программное обеспечение без ограничений, включая, помимо прочего, права на использование, копирование, изменение, объединение, публикацию, распространение и/или продажу копий Файлов данных или Программного обеспечения, а также разрешение лицам, которым предоставляются Файлы данных или Программное обеспечение, делать по этому, при условии, что либо

- (i) настоящее уведомление об авторских правах и разрешениях присутствует со всеми копиями Файлов данных или Программного обеспечения, или
- (ii) настоящее уведомление об авторских правах и разрешениях содержится в соответствующей документации.

ФАЙЛЫ ДАННЫХ И ПРОГРАММНОЕ ОБЕСПЕЧЕНИЕ ПРЕДОСТАВЛЯЮТСЯ «КАК ЕСТЬ», БЕЗ КАКИХ-ЛИБО ГАРАНТИЙ, ЯВНЫХ ИЛИ ПОДРАЗУМЕВАЕМЫХ, ВКЛЮЧАЯ, НО НЕ ОГРАНИЧИВАЯСЬ, ГАРАНТИЯМИ ТОВАРНОЙ ЦЕННОСТИ, ПРИГОДНОСТИ ДЛЯ ОПРЕДЕЛЕННОЙ ЦЕЛИ И НЕНАРУШЕНИЯ ПРАВ ТРЕТЬИХ ЛИЦ. НИ ПРИ КАКИХ ОБСТОЯТЕЛЬСТВАХ ОБЛАДАТЕЛЬ АВТОРСКИХ ПРАВ ИЛИ ДЕРЖАТЕЛИ, ВКЛЮЧЕННЫЕ В НАСТОЯЩЕ УВЕДОМЛЕНИЕ, НЕ НЕСУТ ОТВЕТСТВЕННОСТИ ЗА ЛЮБЫЕ ПРЕТЕНЗИИ ИЛИ ЛЮБЫЕ ОСОБЫЕ КОСВЕННЫЕ ИЛИ КОСВЕННЫЕ УБЫТКИ, ИЛИ ЛЮБЫЕ УБЫТКИ, ЯВЛЯЮЩИЕСЯ ОТ ПОТЕРИ ИСПОЛЬЗОВАНИЯ, ДАННЫХ ИЛИ ПРИБЫЛИ, БЫ В ДЕЙСТВИЯХ ПО КОНТРАКТУ, НЕБРЕЖНОСТИ ИЛИ ДРУГИЕ НАРУШИТЕЛЬНЫЕ ДЕЙСТВИЯ, ВОЗНИКАЮЩИЕ ИЗ ИЛИ В СВЯЗИ С ИСПОЛЬЗОВАНИЕМ ИЛИ ФУНКЦИОНИРОВАНИЕМ ФАЙЛОВ ДАННЫХ ИЛИ ПРОГРАММНОГО ОБЕСПЕЧЕНИЯ.

За исключением случаев, указанных в настоящем уведомлении, имя владельца авторских прав не может использоваться в рекламе или иным образом для продвижения продажи, использования или других сделок с этими Файлами данных или Программным обеспечением без предварительного письменного разрешения владельца авторских прав.

ДЛицензия на патентный портфель AVC

ДАННЫЙ ПРОДУКТ ЛИЦЕНЗИРУЕТСЯ ПО ЛИЦЕНЗИИ ПАТЕНТНОГО ПОРТФЕЛЯ AVC ДЛЯ ЛИЧНОГО И НЕКОММЕРЧЕСКОГО ИСПОЛЬЗОВАНИЯ ПОТРЕБИТЕЛЕМ ДЛЯ

- (i) КОДИРОВАТЬ ВИДЕО В СООТВЕТСТВИИ СО СТАНДАРТОМ AVC («AVC ВИДЕО») И/ИЛИ
- (ii) ДЕКОДИРОВАТЬ ВИДЕО AVC, КОТОРОЕ БЫЛО ЗАКОДИРОВАНО ПОТРЕБИТЕЛЕМ, ЗАНИМАЮЩИМСЯ ЛИЧНОЙ И НЕКОММЕРЧЕСКОЙ ДЕЯТЕЛЬНОСТЬЮ, И/ИЛИ БЫЛО ПОЛУЧЕНО ОТ ПОСТАВЩИКА ВИДЕО, ИМЕЮЩЕГО ЛИЦЕНЗИЮ НА ПРЕДОСТАВЛЕНИЕ ВИДЕО AVC.

НИКАКАЯ ЛИЦЕНЗИЯ ДЛЯ ДРУГОГО ИСПОЛЬЗОВАНИЯ НЕ ПРЕДОСТАВЛЯЕТСЯ ИЛИ НЕ ПОДРАЗУМЕВАЕТСЯ.

ДОПОЛНИТЕЛЬНУЮ ИНФОРМАЦИЮ МОЖНО ПОЛУЧИТЬ У MPEG LA, LLC.

ВИДЕТЬ <https://www.mpegla.com>

ДЛицензия BSD (драйвер NVM Express)

Лицензия на программное обеспечение с открытым исходным кодом, включенное в драйвер NVM Express камеры, выглядит следующим образом:

<https://imaging.nikon.com/support/pdf/LicenseNVMe.pdf>

ДДругое программное обеспечение с открытым исходным кодом

Дополнительные лицензии с открытым исходным кодом можно найти по URL-адресу ниже:

<https://imaging.nikon.com/oss/en/index.htm>

Уведомления

● Уведомления для клиентов в США.

Заявление Федеральной комиссии по связи (FCC) о радиочастотных помехах



Данное оборудование было протестировано и признано соответствующим ограничениям для цифровых устройств класса В в соответствии с частью 15 правил FCC. Эти ограничения предназначены для обеспечения разумной защиты от вредных помех при установке в жилых помещениях. Данное оборудование генерирует, использует и может излучать радиочастотную энергию и, если оно установлено и используется не в соответствии с инструкциями, может создавать вредные помехи для радиосвязи. Однако нет никакой гарантии, что помехи не возникнут в конкретной установке. Если данное оборудование действительно создает вредные помехи радио- или телевизионному приему, что можно определить путем включения и выключения оборудования, пользователю рекомендуется попытаться устранить помехи с помощью одной или нескольких из следующих мер:

- Переориентируйте или переместите приемную антенну.
- Увеличьте расстояние между оборудованием и приемником.
- Подключите оборудование в розетку цепи, отличной от той, к которой подключен ресивер.
- Обратитесь за помощью к дилеру или опытному специалисту по радио/телевидению.

ПРЕДОСТЕРЕЖЕНИЯ

Модификации

Федеральная комиссия по связи требует, чтобы пользователь был уведомлен о том, что любые изменения или модификации, внесенные в данное устройство и не одобренные в явной форме корпорацией Nikon, могут лишить пользователя права управлять оборудованием.

Интерфейсные кабели

Используйте для вашего оборудования интерфейсные кабели, продаваемые или поставляемые компанией Nikon. Использование других интерфейсных кабелей может превысить ограничения класса В, часть 15 правил FCC.

Nikon Inc., 1300 Walt Whitman Road, Мелвилл, Нью-Йорк 11747-3064, США

Тел.: 631-547-4200

● Уведомление для клиентов в Канаде.

CAN ICES-003(B) / NMB-003(B)

● Уведомления для клиентов в Европе.

При использовании зарядного адаптера переменного тока

При использовании адаптера переменного тока для зарядки этой фотокамеры убедитесь, что он соответствует следующим стандартам.

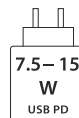

Мощность, подаваемая зарядным устройством, должна составлять от минимум 7,5 Вт, необходимых для радиооборудования, до максимум 15 Вт для достижения максимальной скорости зарядки.

USB PD быстрая зарядка

Информация об утилизации

ОСТОРОЖНОСТЬ: РИСК ВЗРЫВА ПРИ ЗАМЕНЕ АККУМУЛЯТОРА НЕПРАВИЛЬНОГО ТИПА. УТИЛИЗИРУЙТЕ ИСПОЛЬЗОВАННЫЕ БАТАРЕЙКИ СОГЛАСНО ИНСТРУКЦИЯМ.

Этот символ указывает на то, что электрическое и электронное оборудование следует собирать отдельно.



Следующее применимо только к пользователям в европейских странах:

- Этот продукт предназначен для раздельного сбора в соответствующем пункте сбора. Не выбрасывайте как бытовой мусор.
- Раздельный сбор и переработка помогают сохранить природные ресурсы и предотвратить негативные последствия для здоровья человека и окружающей среды, которые могут возникнуть в результате неправильной утилизации.
- Для получения дополнительной информации обратитесь к продавцу или в местные органы власти, отвечающие за утилизацию отходов.

Этот символ на батарее означает, что батарею следует собирать отдельно.



Следующее применимо только к пользователям в европейских странах:

- Все батареи, независимо от того, отмечены ли они этим символом или нет, подлежат раздельному сбору в соответствующем пункте сбора. Не выбрасывайте как бытовой мусор.
- Для получения дополнительной информации обратитесь к продавцу или в местные органы власти, отвечающие за утилизацию отходов.

Bluetooth и Wi-Fi (беспроводная локальная сеть)

Этот продукт контролируется Правилами экспортного контроля США (EAR). Разрешение правительства США не требуется для экспорта в страны, кроме следующих, которые на момент написания статьи подвергались эмбарго или специальному контролю: Куба, Иран, Северная Корея, Судан и Сирия (список может быть изменен).

Использование беспроводных устройств может быть запрещено в некоторых странах и регионах. Ознакомьтесь со всеми применимыми местными правилами и соблюдайте их.

Передатчик Bluetooth в этом устройстве работает в диапазоне 2,4 ГГц.

● Уведомление для клиентов в США и Канаде.

Данное устройство соответствует требованиям части 15 Правил FCC и RSS Канады в области инноваций, науки и экономического развития, не подлежащих лицензированию. Эксплуатация регулируется следующими двумя условиями: (1) это устройство не может создавать вредных помех и (2) это устройство должно принимать любые получаемые помехи, включая помехи, которые могут вызвать нежелательную работу.

ПРЕДУПРЕЖДЕНИЕ ФКС

Федеральная комиссия по связи требует, чтобы пользователь был уведомлен о том, что любые изменения или модификации, внесенные в данное устройство и не одобренные в явной форме корпорацией Nikon, могут лишить пользователя права управлять оборудованием.

Соответствие требованиям FCC 15.407(c)

Передача данных всегда инициируется программным обеспечением, которое передается через MAC, через цифровую и аналоговую полосу частот и, наконец, на радиочастотный чип. MAC инициирует несколько специальных пакетов. Это единственные способы, которыми цифровая часть основной полосы частот включает радиочастотный передатчик, который затем выключает в конце пакета. Следовательно, передатчик будет включен только во время передачи одного из вышеупомянутых пакетов. Другими словами, это устройство автоматически прекращает передачу в случае отсутствия информации для передачи или в случае сбоя в работе.

Допуск по частоте: ± 20 ppm

Заявление FCC о радиочастотных помехах

Примечание. Данное оборудование было протестировано и признано соответствующим ограничениям для цифровых устройств класса В в соответствии с частью 15 правил FCC. Эти ограничения предназначены для обеспечения разумной защиты от вредных помех при установке в жилых помещениях. Данное оборудование генерирует, использует и может излучать радиочастотную энергию и, если оно установлено и используется не в соответствии с инструкциями, может создавать вредные помехи для радиосвязи. Однако нет никакой гарантии, что помехи не возникнут в конкретной установке. Если данное оборудование действительно создает вредные помехи радио- или телевизионному приему, что можно определить путем включения и выключения оборудования, пользователю рекомендуется попытаться устранить помехи с помощью одной или нескольких из следующих мер:

- Переориентируйте или переместите приемную антенну.
- Увеличьте расстояние между оборудованием и приемником.
- Подключите оборудование в розетку цепи, отличной от той, к которой подключен ресивер.
- Обратитесь за помощью к дилеру или опытному специалисту по радио/телевидению.

Совместное размещение

Этот передатчик нельзя размещать рядом или эксплуатировать вместе с какой-либо другой антенной или передатчиком.

Nikon Inc., 1300 Walt Whitman Road, Мелвилл, Нью-Йорк 11747-3064, США

Тел.: 631-547-4200

Заявление FCC/ISED о воздействии радиочастотного излучения

Имеющиеся научные данные не показывают, что какие-либо проблемы со здоровьем связаны с использованием беспроводных устройств малой мощности. Однако нет никаких доказательств того, что эти маломощные беспроводные устройства абсолютно безопасны.

Беспроводные устройства с низким энергопотреблением излучают низкий уровень радиочастотной энергии (PЧ).

в микроволновом диапазоне во время использования. В то время как высокие уровни радиочастотного излучения могут оказывать воздействие на здоровье (за счет нагревания тканей), воздействие радиочастотного излучения низкого уровня, не вызывающего нагревательных эффектов, не вызывает известных неблагоприятных последствий для здоровья. Многие исследования воздействия радиочастотного излучения низкого уровня не обнаружили каких-либо биологических эффектов. Некоторые исследования предполагают, что могут иметь место некоторые биологические эффекты, но такие результаты не были подтверждены дополнительными исследованиями. Этот продукт был протестирован и признан соответствующим ограничениям воздействия радиации FCC/ISED, установленным для неконтролируемой среды, а также требованиям FCC по радиочастотному (PЧ) воздействию и RSS-102 правил ISED по радиочастотному (PЧ) воздействию. См. отчет об испытаниях SAR, который был загружен на веб-сайт FCC.

Соответствие RSS-247 выпуск 2 §6.4

Передача данных всегда инициируется программным обеспечением, которое передается через MAC, через цифровую и аналоговую полосу частот и, наконец, на радиочастотный чип. MAC инициирует несколько специальных пакетов. Это единственные способы, которыми цифровая часть основной полосы частот включает радиочастотный передатчик, который затем выключает в конце пакета. Следовательно, передатчик будет включен только во время передачи одного из вышеупомянутых пакетов. Другими словами, это устройство автоматически прекращает передачу в случае отсутствия информации для передачи или в случае сбоя в работе.

● Уведомление для клиентов в Канаде.

Только для использования внутри помещений (5150-5350 МГц).

● Уведомление для клиентов в Европе и странах, соблюдающих Директиву по радиооборудованию.

Настоящим корпорация Nikon заявляет, что радиооборудование типа Z6III соответствует Директиве 2014/53/EU.



Полный текст декларации соответствия ЕС доступен по следующему интернет-адресу: https://imaging.nikon.com/imaging/support/pdf/DoC_N2214.pdf

Для этого радиооборудования диапазон 5150–5350 МГц предназначен только для работы внутри помещений. Это ограничение на ввод в эксплуатацию или требование получения разрешения на использование применяется в AT, BE, BG, CY, CZ, DK, EE, FI, FR, DE, EL, MK, IE, IT, LV, LT, LU, MT, NL, PL, PT, RO, SK, LI, HU, SI, ES, SE, UK (NI), IS, ME, NO, CH, TR, HR и RS.

Wi-Fi

- Рабочая частота:
 - Европа (кроме Украины), Израиль, Турция и Индия: 2412–2472 МГц (канал 13) и 5180–5825 МГц (5180–5700 МГц и 5745–5825 МГц)
 - Алжир, Египет, Марокко, Республика Конго и Украина: 2412–2462 МГц (канал 11) и 5180–5320 МГц.
 - Африка (кроме Алжира, Египта, Марокко и Республики Конго), Азия (кроме Турции) и Ближний Восток (кроме Израиля): 2412–2462 МГц (канал 11) и 5745–5805 МГц
 - США, Канада, Мексика, Австралия, Новая Зеландия, Республика Фиджи и Папуа-Новая Гвинея: 2412–2462 МГц (канал 11) и 5180–5825 МГц (5180–5580 МГц, 5660–5700 МГц и 5745–5825 МГц). МГц)
 - Америка (кроме США, Канады и Мексики): 2412–2462 МГц (канал 11) и 5180–5805 МГц (5180–5320 МГц и 5745–5805 МГц)
- Максимальная выходная мощность (EIRP):
 - Диапазон 2,4 ГГц: 3,8 дБм
 - Диапазон 5 ГГц: 9,5 дБм

Bluetooth

- Рабочая частота:
 - Bluetooth: 2402–2480 МГц
 - Bluetooth Low Energy: 2402–2480 МГц.
- Максимальная выходная мощность (EIRP):
 - Bluetooth: –1,7 дБм
 - Bluetooth с низким энергопотреблением: –3,2 дБм

● Уведомление для клиентов в Европе.

Энергопотребление в режиме ожидания

Режим	Потребляемая мощность
Режим ожидания/выключения	Менее 0,5 Вт
Сетевой режим ожидания (подключения Bluetooth)	Менее 2 Вт

● Уведомление для клиентов в Великобритании.

Настоящим корпорация Nikon заявляет, что тип радиооборудования Z6III соответствует Положениям о радиооборудовании 2017 года.



Полный текст декларации соответствия UKCA доступен по следующему интернет-адресу: https://imaging.nikon.com/imaging/support/pdf/UKCA_DoC_N2214.pdf

Для этого радиооборудования диапазон 5150–5350 МГц предназначен только для работы внутри помещений.

Wi-Fi

- Рабочая частота:
 - 2412–2472 МГц (13 канал) и 5180–5825 МГц (5180–5700 МГц и 5745–5825 МГц)
- Максимальная выходная мощность (EIRP):
 - Диапазон 2,4 ГГц: 3,8 дБм
 - Диапазон 5 ГГц: 9,5 дБм

Bluetooth

- Рабочая частота:
 - Bluetooth: 2402–2480 МГц
 - Bluetooth Low Energy: 2402–2480 МГц.
- Максимальная выходная мощность (EIRP):
 - Bluetooth: –1,7 дБм
 - Bluetooth с низким энергопотреблением: –3,2 дБм

Этот продукт соответствует Закону Великобритании о PSTI 2022 года. Заявление о соответствии и период обновления безопасности доступны по следующему интернет-адресу:

https://www.nikonimqsupport.com/eu/BV_article?lang=en_GB&articleNo=000066765

● Уведомление для клиентов в Сингапуре.

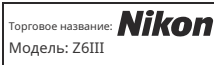

Данное устройство соответствует нормам радиочастот. Содержание сертификационных этикеток, не прикрепленных к устройству, приведено ниже.

Соответствует Стандарты ИМДА DA103423

● Уведомление для клиентов в Нигерии.

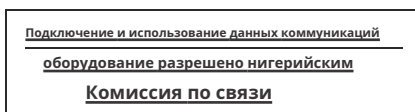

● Уведомление для клиентов в Таиланде.

IN5, Новости

● Уведомление для клиентов в Омане.

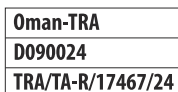

● Безопасность

Хотя одним из преимуществ этого продукта является то, что он позволяет другим людям свободно подключаться для беспроводного обмена данными в любом месте в пределах его радиуса действия, если безопасность не включена, может произойти следующее:

- Кража данных. Злонамеренные третьи лица могут перехватывать беспроводные передачи для кражи идентификаторов пользователей, паролей и другой личной информации.
- Несанкционированный доступ. Неавторизованные пользователи могут получить доступ к сети и изменить данные или выполнить другие вредоносные действия. Обратите внимание, что из-за особенностей конструкции беспроводных сетей специализированные атаки могут привести к несанкционированному доступу даже при включенной системе безопасности.
- Незащищенные сети. Подключение к открытым сетям может привести к несанкционированному доступу. Используйте только защищенные сети.

Совет: Маркировка соответствия

Стандарты, которым соответствует камера, можно просмотреть с помощью кнопки **[Маркировка соответствия]** в меню настройки.

Название модели Z6III: N2214

Документация для комплектных объективов

Документация для комплектных объективов

Документацию на объективы, входящие в комплекты объективов, можно получить в Центре загрузки Nikon. <https://downloadcenter.nikonimglib.com/>

Символы, цифры

б (Авто) ([096](#), [0101](#), [0132](#)) П(Программное авто) ([0132](#)) С(Автоматический режим с приоритетом выдержки) ([0133](#)) А(Автоматический режим с приоритетом диафрагмы) ([0134](#)) М(Руководство) ([0135](#)) У (Одиночный кадр) ([0146](#)) В (Непрерывная L) ([0146](#)) Вт (Непрерывная Н) ([0146](#)) Х (Непрерывная Н (расширенная)) ([0146](#)) А(С30) ([0147](#)) С(С60) ([0147](#)) Б(С120) ([0147](#))

Е (Автоспуск) ([0147](#), [0151](#)) З (Точный АФ) ([0117](#)) д (Одноточечная АФ) ([0117](#)) Д (Динамическая зона АФ (S)) ([0118](#)) е (Динамическая зона АФ (М)) ([0118](#)) е (Динамическая зона АФ (L)) ([0118](#)) е (Широкая зона АФ (S)) ([0118](#)) г (Широкая зона АФ (L)) ([0118](#)) 8 (Широкая зона АФ_ (С1)) ([0119](#)) 9 (Широкая зона АФ (С2)) ([0119](#)) ты (3D-трекинг) ([0119](#)) п (АФ со отслеживанием объекта) ([0119](#)) ч (Автоматический выбор зоны АФ) ([0119](#)) якнопка ([075](#), [0227](#)) яменю ([075](#), [0227](#)) Окнопка ([0108](#)) в (г) кнопка ([0146](#)) Экнопка ([0144](#)) д (Помощь) ([073](#))

1920×1080; 24р ×5 (замедленная съемка) ([0195](#))

1920×1080; 25р ×4 (замедленная съемка) ([0195](#))

1920×1080; 30р ×4 (замедленная съемка) ([0195](#))

3D-трекинг ([0119](#))

А

адаптер переменного тока ([084](#), [0916](#))

Брекетинг ADL (настройка автоматического брекетинга) ([0492](#))

Усовершенствованное беспроводное освещение ([0411](#))

Брекетинг автоэкспозиции (набор автоматического брекетинга) ([0485](#)) АФ-С ([0115](#))

АФ-Ф ([0115](#))

АФ-ВКЛ.кнопка ([0128](#))

АФ-С ([0115](#))

Диафрагма ([0134](#), [0135](#)) Автоматический режим с приоритетом диафрагмы ([0134](#))

Установка объектива ([091](#)) Автоматический брекетинг ([0484](#))

Автоматическое управление чувствительностью ISO ([154](#)) Автоматический выбор зоны АФ ([0119](#)) Блокировка автоэкспозиции ([0142](#))

Б

Батарея ([082](#), [084](#))

Bluetooth ([0296](#))

Встроенный микрофон ([0102](#)) Лампа ([0135](#))

Ручная выдержка (Длительная выдержка) ([0139](#)) Серийная съемка ([0146](#))

С

С30 ([0147](#), [0149](#)) С60 ([0147](#), [0149](#)) С120 ([0147](#), [0149](#))
Настройка камеры ([094](#)) Вспышки,
устанавливаемые на камеру ([0400](#)) Облачный
сервис ([0368](#), [0396](#)) Цветовая температура ([0160](#), [0165](#))
Непрерывная автофокусировка ([0115](#))
Непрерывная высокоскоростная ([0146](#))
Непрерывная высокоскоростная (расширенная) ([0146](#))
Непрерывная низкая скорость ([0146](#))

Д

Темнеть ([0271](#))
Удалить ([0108](#), [0242](#), [0728](#)) Снятие
линз ([092](#)) Управление
диоптрийной коррекцией ([061](#))
ДИСПкнопка ([050](#), [056](#), [0214](#))
Контроль искажений ([0266](#)) D-
Lighting ([0264](#)) Формат DX ([0110](#))
Динамическая зона АФ (L) ([0118](#))
Динамическая зона АФ (M) ([0118](#))
Динамическая зона АФ (S) ([0118](#))

Э

Монтаж видео([0276](#))
Электронная передняя шторка ([0625](#))
Электронный затвор ([0625](#)) Ethernet-
соединение ([0327](#), [0350](#)) Компенсация
экспозиции ([0144](#)) Индикаторы
воздействия ([0138](#)) Внешний рекордер ([0289](#))

Ф

Воспроизведение с фильтром ([0238](#))
Расстояние от задней полки ([0130](#))
Брекетинг вспышки ([0485](#))
Компенсация вспышки ([0408](#))
Режим управления вспышкой ([0404](#))
Фотосъемка со вспышкой ([0400](#))
Гибкая программа ([0132](#)) **ФН1**
кнопка ([068](#)) **ФН2**кнопка ([068](#))
Метка фокальной плоскости ([0130](#))
Индикатор фокусировки ([0129](#))
Блокировка фокуса ([0127](#)) Точка
фокусировки ([0124](#)) Кольцо
фокусировки ([0129](#))
Форматирование карты памяти ([0748](#))
Частота кадров ([0192](#))
Полнокадровый просмотр ([0212](#))
Постоянный АФ ([0115](#)) Блокировка
ФВ ([0409](#)) Формат FX ([0110](#))

ЧАС

Привет (чувствительность ISO) ([0153](#)) Высокая
чувствительность (Привет) ([0153](#))
Высокоскоростной захват кадров + ([0149](#)) Зум
высокого разрешения ([0210](#)) ГВУ ([0207](#), [0446](#))
Видео HLG ([0207](#))

Я

Осветитель ([046](#), [0634](#)) Область
изображения ([0109](#), [0202](#))
Качество изображения ([0111](#))

Размер изображения ([0113](#))
Чувствительность ISO ([0152](#))
) С кнопка ([0152](#))

Л

Светлее ([0271](#))
Линейный вход ([0573](#))
Свяжите VR с точкой фокусировки ([0483](#)) Ло (ISO) ([0153](#)) Запись журнала ([0209](#)) Длительные выдержки ([0139](#))
Низкая чувствительность (Lo) ([0153](#))

М

Ручной (режим съемки) ([0135](#))
Ручная фокусировка ([0115](#))
Механический затвор ([0625](#)) Карта памяти ([087](#), [0943](#)) Г кнопка ([069](#))

MF (Ручная фокусировка) ([0115](#))
) Миред ([0164](#))
МЛ-Л7 ([0910](#))
Монитор ([048](#), [093](#))
Монохромный ([0268](#))
Смешение движений ([0274](#)) Мое меню ([0840](#))

Н

Облако изображений Nikon ([0368](#), [0396](#))
) N-Log ([0209](#))
Количество оставшихся снимков ([088](#), [0945](#))
NX Студия ([0309](#)) NX-тетер ([0363](#), [0397](#))

О

Наложение (добавить) ([0269](#))

П

Управление перспективой ([0267](#))
Информация о фотографии ([0214](#)) Выбор фото/видео ([096](#), [0101](#)) Управление изображением ([0174](#)) Точная АФ ([0117](#))
Увеличение при воспроизведении ([0233](#))

Портретная (высокая) ориентация ([050](#), [0739](#), [0760](#))
Разъем питания ([0916](#)) Задержка выключения ([083](#))

Нажмите спусковую кнопку затвора до конца ([098](#))

Нажмите спусковую кнопку затвора наполовину ([098](#))
Программный автоматический режим ([0132](#)) Защищать ([0235](#))

Р

Рейтинг ([0236](#))
Обработка RAW ([0249](#))
RAW-видео ([0206](#))
Съемка с удаленной вспышкой ([0411](#))
Изменить размер ([0261](#)) Ретушь ([0246](#))

С

СДР ([0446](#))
Выбрать для загрузки ([0237](#))
) Автоспуск ([0151](#), [0147](#))

Режим съемки ([0131](#)) Выдержка ([0133](#), [0135](#))
Автоматический режим с приоритетом
выдержки ([0133](#)) Тихий режим ([0785](#))
Одиночный Аф ([0115](#)) Одиночный кадр ([0146](#))
Одноточечная автофокусировка ([0117](#))
Слайд-шоу ([0240](#)) Замедленное видео ([0195](#))
SnapBridge ([0295](#), [0399](#)) Таймер режима
ожидания ([083](#)) Выпрямить ([0265](#)) Аф со
отслеживанием объекта ([0119](#)) Подселектор
([0124](#), [0127](#), [0142](#)) Синхронный выпуск ([0380](#))
Синхронизация часов фотокамеры ([0395](#))

Т

Воспроизведение миниатюр ([0212](#))
) **Время**([0135](#))
Время (Длительная выдержка) ([0139](#))
Сенсорное управление ([062](#)) Сенсорный
затвор ([0125](#)) Подрезать ([0260](#))

ТЫ

U1, U2, U3 (режим настройки пользователя) ([0135](#))

Ультрасинк СИНИЙ ([0834](#)) USB-
кабель ([084](#), [0309](#)) Режим
настроек пользователя ([0135](#))

В

Тип видеофайла ([0189](#)) Кнопка
видеозаписи ([0102](#)) Голосовая
заметка ([0283](#))

Вт

Брекетинг баланса белого (Настройка автоматического
брекетинга) ([0489](#)) Широкая зона Аф (С1) ([0119](#)) Широкая
зона Аф (С2) ([0119](#)) Широкая зона Аф (L) ([0118](#)) Широкая
зона Аф (S) ([0118](#))

Режим точки доступа Wi-Fi ([0299](#), [0314](#),
[0335](#))

Режим станции Wi-Fi ([0301](#), [0319](#), [0340](#))

Беспроводная локальная сеть ([0313](#))

Утилита беспроводного передатчика
([0313](#)) WR-R10 ([0412](#), [0790](#)) WR-R11b
([0412](#), [0790](#))

Никакое воспроизведение настоящего документа в любой форме, полностью или частично (за исключением краткого цитирования в критических статьях или обзорах), не может быть произведено без письменного разрешения NIKON CORPORATION.