

# Руководство по эксплуатации

---

Шуруповерт  
FinePower OneBase  
CDHBL65K2

FinePower



# Содержание

Назначение устройства .....	4
Меры предосторожности .....	4
Безопасность на рабочем месте .....	4
Электробезопасность .....	4
Личная безопасность .....	4
Меры предосторожности при работе с устройством .....	5
Срок службы изделия .....	6
Перечень критических отказов .....	6
Возможные ошибочные действия персонала .....	6
Критерии предельных состояний .....	6
Рекомендации по работе с аккумуляторной батареей (Li-pol/Li-ion) .....	7
Схема устройства .....	9
Эксплуатация устройства .....	10
Установка аккумулятора .....	10
Проверка уровня заряда аккумулятора .....	10
Эксплуатация аккумулятора и зарядного устройства .....	11
Включение устройства .....	11
Зарядка аккумулятора .....	12
Система защиты оборудования .....	12
Включение подсветки .....	13
Изменение направления вращения .....	13
Изменение скорости вращения .....	14
Выбор режима работы .....	15
Установка биты / сверла .....	16
Установка крепления для ремня .....	16
Закручивание шурупов .....	17
Сверление с ударом .....	17
Сверление .....	17
Сверление по дереву .....	17
Сверление по металлу .....	17
Технические характеристики .....	18
Комплектация .....	19
Обслуживание .....	19
Возможные проблемы и их решение .....	20
Правила и условия монтажа, хранения, перевозки (транспортировки), реализации и утилизации .....	20
Дополнительная информация .....	21

# Уважаемый покупатель!

Благодарим Вас за выбор нашей продукции.

Мы рады предложить Вам изделия и устройства, разработанные и изготовленные в соответствии с высокими требованиями к качеству, функциональности и дизайну. Перед началом эксплуатации внимательно прочитайте данное руководство, в котором содержится важная информация, касающаяся Вашей безопасности, а также рекомендации по правильному использованию продукта и уходу за ним. Позаботьтесь о сохранности настоящего Руководства и используйте его в качестве справочного материала при дальнейшей эксплуатации изделия.

## Назначение устройства

Данный электроинструмент предназначен для закручивания шурупов и сверления отверстий в металле, дереве.

## Меры предосторожности

### Безопасность на рабочем месте

- Рабочее место должно быть хорошо освещенным и содержаться в чистоте. Беспорядок или неосвещенные участки рабочего места могут привести к несчастным случаям.
- Не работайте с этим электроинструментом в помещении, в котором находятся горючие жидкости, воспламеняющиеся газы или пыль. Во время эксплуатации, а также при включении и выключении инструмент вырабатывает искры, что может привести к воспламенению пыли или паров.
- Во время работы с электроинструментом не допускайте близко к Вашему рабочему месту детей и посторонних лиц. Вы можете потерять контроль над электроинструментом.

### Электробезопасность

- Предпринимайте необходимые меры предосторожности от удара электрическим током. Избегайте контакта корпуса инструмента с заземленными поверхностями, такими как трубы отопления, холодильники.
- Оберегайте электроинструмент от воздействия влаги, дождя и сырости. Проникновение воды в электроинструмент повышает риск поражения электрическим током.

### Личная безопасность

- Будьте внимательными, следите за тем, что Вы делаете, и продуманно начинайте работу с электроинструментом. Не пользуйтесь электроинструментом в усталом состоянии, или если Вы находитесь под воздействием лекарственных препаратов, в состоянии алкогольного или наркотического опьянения. Один момент невнимательности при работе с электроинструментом может привести к серьезным травмам.

- Применение средств индивидуальной защиты (защитной маски, обуви на нескользящей подошве, защитного шлема или средств защиты органов слуха) в зависимости от вида работы электроинструмента снижает риск получения травм.
- Носите подходящую рабочую одежду. Не носите широкую одежду и украшения. Держите волосы, одежду и рукавицы вдали от движущихся частей.
- Предотвращайте непреднамеренное включение электроинструмента. Перед подключением электроинструмента к электропитанию и/или к аккумулятору убедитесь, что устройство выключено. Не держите подключаемый инструмент за переключатель.
- Убирайте установочный инструмент или гаечные ключи до включения электроинструмента. Инструмент или ключ, находящийся во вращающейся части электроинструмента, может привести к травмам.
- Не принимайте неестественную позу для работы с инструментом. Всегда занимайте устойчивое положение и держите равновесие. Благодаря этому Вы можете лучше контролировать электроинструмент в непредвиденных ситуациях.
- При потере электропитания или другом самопроизвольном выключении электроинструмента немедленно выключите устройство. Если при потере напряжения машина осталась включенной, то при возобновлении подачи питания она самопроизвольно заработает, что может привести к причинению вреда здоровью пользователя и/или материальному ущербу.
- Несоблюдение правил эксплуатации, а также техники безопасности может привести к поражению электрическим током, возгоранию и/или серьёзным травмам. Производитель и его уполномоченные представители не несут ответственности за повреждения, вызванные использованием инструмента с несоблюдением требований данного руководства.

## **Меры предосторожности при работе с устройством**

- Используйте инструменты, комплектующие, биты и др. в соответствии с данной инструкцией, учитывая фактические условия выполнения работ. Использование электроинструмента не по прямому назначению опасно.
- Не используйте инструмент, если он не может быть выключен и включен с помощью переключателя.
- Устройство не предназначено для использования детьми и лицами с ограниченными физическими, сенсорными или умственными способностями, кроме случаев, когда над ними осуществляется контроль другими лицами, ответственными за их безопасность. Не позволяйте детям играть с устройством.
- Убедитесь, что движущиеся части инструмента надежно зафиксированы и исправны. Если инструмент поврежден, его необходимо отремонтировать.
- Заряжайте аккумулятор только с помощью зарядного устройства, указанного производителем. Зарядное устройство, которое подходит для одного типа батарей, может создать риск пожара при использовании с другими типами аккумуляторных батарей.

- Отключайте питание, когда Вы вставляете или извлекаете аккумуляторные батареи.
- Прежде чем отложить инструмент в сторону по окончании работы, отключите его и дождитесь остановки вращающихся частей.
- Следите, чтобы в зарядном устройстве не было пыли и грязи.
- Сервисное обслуживание должно производиться квалифицированным персоналом с использованием оригинальных запчастей. Это гарантирует безопасность электроинструмента.
- Держите инструмент за изолированную ручку при работе в условиях, где биты или комплектующие могут контактировать со скрытыми кабелями. В случае контакта с кабелями под напряжением, металлические части инструмента становятся проводящими и могут вызвать поражение электрическим током.
- Используйте только исправные комплектующие.
- Убедитесь, что сверло может просверлить деталь без повреждения нижележащей поверхности.
- Не касайтесь биты сразу после выключения инструмента.
- Не кладите руки под обрабатываемую деталь.
- Не убирайте руками опилки, стружку рядом с битой.
- Прежде чем отвлечься, закончите работу и отключите инструмент.
- Регулярно проверяйте болтовые соединения электроинструмента.

## **Срок службы изделия**

Срок службы изделия составляет 4 года.

Указанный срок службы действителен при соблюдении потребителем требований настоящего руководства.

## **Перечень критических отказов**

- Не использовать при сильном искрении.
- Не использовать при появлении сильной вибрации.
- Не использовать с перебитым или оголённым электрическим кабелем.
- Не использовать при появлении дыма непосредственно из корпуса изделия.

## **Возможные ошибочные действия персонала**

- Использовать с поврежденной рукояткой или поврежденным защитным кожухом.
- Использовать на открытом пространстве во время дождя.
- Включать при попадании воды в корпус.

## **Критерии предельных состояний**

- Поврежден корпус изделия.

# Рекомендации по работе с аккумуляторной батареей (Li-pol/Li-ion)

## Естественный износ АКБ

При длительном хранении и использовании устройства аккумулятор (далее по тексту – «АКБ») имеет свойство терять заряд и ёмкость. В период использования устройства можно ожидать, что после 300 циклов заряда-разряда (примерно год использования устройства) ёмкость АКБ может снизиться до 60 % от номинальной.

Ёмкость АКБ после 400 заряд – разрядных циклов может снизиться до 80 % от номинальной ёмкости.

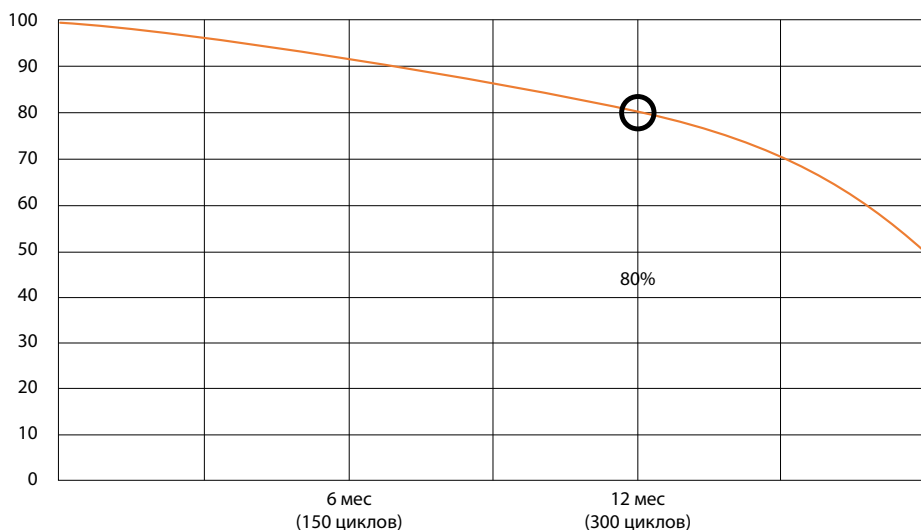

Частичное снижение ёмкости в указанных пределах и временных периодах – это естественный износ АКБ, который не является дефектом.

АКБ теряет заряд, даже если она хранится отдельно от устройства. Саморазряд составляет около 5 % в месяц. АКБ по своему строению недолговечны и постоянно деградируют вне зависимости от того, эксплуатируются они или нет. Данная деградация тем интенсивней, чем выше температура, и чем дальше величина заряда от «оптимального» (с точки зрения сохранности), который принято считать равным 40 %. Другими словами, если АКБ не используется, то имеет смысл держать заряд на уровне 40-50 %.

Способность заряда/разряда аккумуляторной батареи управляется встроенным в неё контроллером. Крайне противопоказаны принудительные режимы «быстрой зарядки» во внешних зарядных устройствах, не входящих в состав оригинального комплекта, т. к. токи заряда и разряда ограничены.

У АКБ отсутствует так называемый «эффект памяти». Начинать разряжать/заряжать АКБ можно с любого уровня заряда. В большинстве устройств стоит ограничение по степени заряда/разряда - контроллер может не позволить заряжать АКБ, если, например, заряд уже более 90 %. Также он не позволит полностью разрядить АКБ, препятствуя выходу из строя её элементов (из-за эффекта «глубокого разряда»). Если АКБ находится в разряженном состоянии 2 недели и более, то происходит необратимый процесс потери ёмкости в её элементах, следствием чего является выход из строя самой АКБ. Если АКБ устройства была разряжена и некоторое время не использовалась, то перед возобновлением эксплуатации устройства необходимо оставить его подключенным к ЗУ приблизительно на 1-2 часа.

### **Соблюдайте температурный режим**

АКБ должны храниться в заряженном состоянии при температуре от +15 °С до +35 °С. АКБ плохо переносят длительную эксплуатацию при очень высоких (выше +50 °С) и очень низких (ниже -30 °С) температурах окружающей среды. Не оставляйте его в непосредственной близости от источников тепла, например, электрообогревателей.

### **Не разбирайте, не сжигайте, не используйте АКБ со следами повреждений**

Ни в коем случае нельзя самостоятельно разбирать АКБ и заряжать их элементы, это должны делать квалифицированные специалисты. Прокол или смятие элементов может привести к внутреннему короткому замыканию с последующим возгоранием и взрывом. При разгерметизации корпуса АКБ внутрь элемента может попасть вода или сконденсироваться атмосферная влага, что может привести к реакции с выделением водорода и возгоранию. Поврежденные АКБ выделяют вредные для здоровья человека вещества.

В случае, если АКБ перестала работать в штатном режиме, по той или иной причине деформировалась (вздулась, втянулась и т.п.), следует незамедлительно обратиться в авторизованный сервисный центр.

**ВНИМАНИЕ:** действительное время работы может не совпадать с указанным. АКБ допускает ограниченное число циклов зарядки и по прошествии некоторого времени может потребовать замены. Время работы АКБ зависит от режима использования и настроек.

## Схема устройства

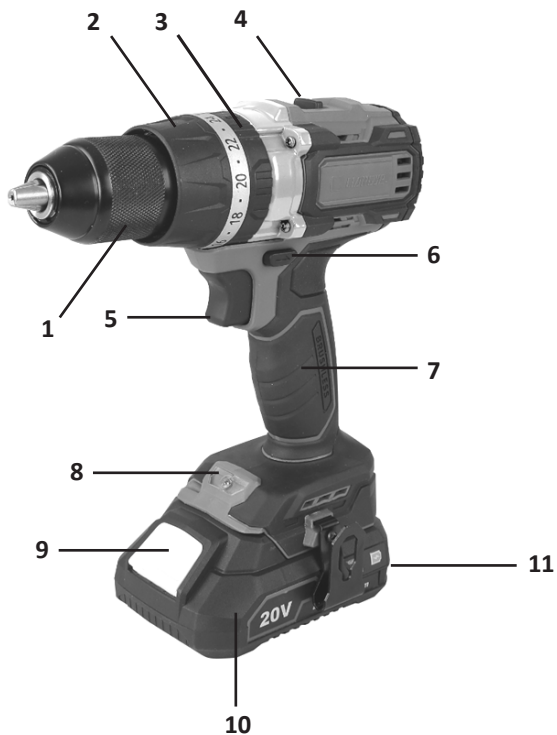

1. Зажимной патрон.
2. Регулятор крутящего момента.
3. Переключатель режимов.
4. Переключатель скорости вращения.
5. Кнопка включения/выключения.
6. Переключатель направления вращения.
7. Прорезиненная рукоятка.
8. Светодиод.
9. Кнопка аккумулятора.
10. Аккумулятор.
11. Крепление для ремня.

# Эксплуатация устройства

## Установка аккумулятора

Чтобы снять аккумулятор, нажмите на кнопку аккумулятора и осторожно снимите его. Для установки аккумулятора вставьте его в пазы и задвиньте до щелчка.

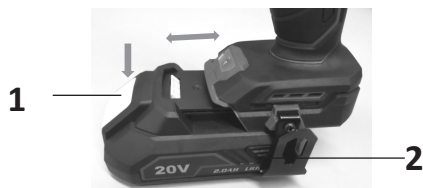

1. Кнопка аккумулятора.
2. Аккумулятор.

### Внимание:



- Всегда отключайте устройство перед установкой или снятием аккумулятора.
- Во время установки или снятия аккумулятора крепко держите устройство и аккумулятор, не допускайте их падения. Падение может привести к повреждению устройства или аккумулятора, а также нанести травмы.
- Всегда вставляйте аккумулятор до щелчка, чтобы избежать его выпадения из крепления.
- Не давите на аккумулятор во время установки. Если он не входит в пазы, проверьте правильность установки.

## Проверка уровня заряда аккумулятора

Чтобы проверить уровень заряда аккумулятора, нажмите на кнопку на боковой стороне аккумулятора.

**Внимание:** в зависимости от условий использования актуальные данные о заряде аккумулятора могут незначительно различаться.



Индикатор уровня заряда	Остаток заряда (%)
 Зеленый Оранжевый Красный	75 – 100 %
 Оранжевый Красный	25 – 50 %
 Красный Оранжевый	10 – 25 %

Аккумулятор	Номинальное* время работы от аккумулятора
B20 2.0 А·ч	27 минут
B40 4.0 А·ч	54 минут
B60 6.0 А·ч	81 минут
S40 4.0 А·ч	54 минут
S80 8.0 А·ч	108 минут

\* Приблизительное время работы устройства при полном заряде аккумулятора в режиме небольшой нагрузки.

## Эксплуатация аккумулятора и зарядного устройства

**Примечание:** аккумулятор и зарядное устройство не входят в комплектацию данного электроинструмента. В таблице представлены модели аккумуляторов и зарядных устройств, совместимые с данным электроинструментом.

**Внимание:** используйте только аксессуары, совместимые с данным электроинструментом.

<b>Аккумулятор Li-ion</b>	Finepower OneBase B20 / Finepower OneBase B40 / Finepower OneBase B60 / FinePower OneBase S40 / FinePower OneBase S80
<b>Зарядное устройство</b>	Finepower OneBase C124 / Finepower OneBase C135 / Finepower OneBase C230 / FinePower OneBase C180S

## Включение устройства

Для включения устройства зажмите кнопку включения. Чем больше сила нажатия, тем выше скорость вращения патрона. Отпустите кнопку для остановки вращения.



## Зарядка аккумулятора

1. Отсоедините аккумулятор от электроинструмента.

Для этого нажмите на кнопку фиксации на аккумуляторе и осторожно снимите аккумуляторный блок с электроинструмента.



Кнопка фиксации

2. Подключите зарядное устройство к электросети. Индикатор загорится зеленым цветом.
3. Вставьте аккумулятор в зарядное устройство и убедитесь в корректности соединения.
4. Индикатор будет светиться красным светом, показывая, что идет зарядка.
5. Когда зарядка завершится, индикатор загорится зеленым светом. Отсоедините зарядное устройство от сети и извлеките аккумулятор.

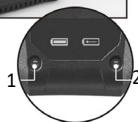

1. Заряжен.
2. Заряжается.

**Внимание:** при отключении зарядного устройства от сети не тяните за провод.

## Система защиты оборудования

Данное устройство оборудовано системой защиты двигателя и аккумулятора, автоматически отключающей питание для продления срока их службы. Питание отключается в следующих случаях:

### 1. Защита от перегрузки

Если при работе оборудования сила тока превышает предельно допустимое значение, устройство автоматически прекращает работу. Для возобновления работы отключите устройство и ликвидируйте то, что послужило причиной перегрузки.

### 2. Защита от перегрева

Если аккумулятор перегревается при работе, устройство автоматически прекращает работу. Подождите, пока устройство остынет прежде чем продолжать работу.

### 3. Защита аккумулятора

При слишком низком заряде аккумулятора устройство автоматически прекращает работу. Снимите аккумулятор и зарядите его.

## Включение подсветки

Подсветка включается автоматически при включении устройства. Подсветка отключается через 10 секунд после отключения устройства.



### Внимание:

- Когда устройство автоматически отключается при перегреве, подсветка начинает мигать. Прекратите зажимать выключатель. Подсветка отключится.
- Протирайте стекло подсветки сухой тканью. Избегайте появления царапин на стекле, это снизит яркость освещения.

## Изменение направления вращения

Переведите переключатель влево, чтобы установить режим вращения по часовой стрелке.

Переведите переключатель вправо, чтобы установить режим вращения против часовой стрелки.

Примечание: вы не сможете изменить направление вращения, когда кнопка включения/выключения нажата.

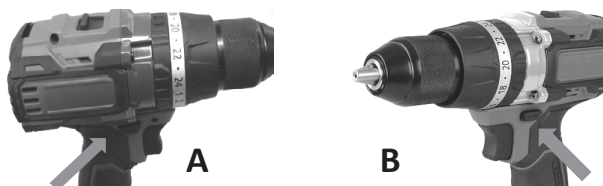

### Внимание:

- Всегда проверяйте направление вращения патрона перед началом работы.
- Переключайте направление вращения только на выключенном устройстве.
- Ставьте переключатель в нейтральное положение, когда не используете устройство.

## Изменение скорости вращения

Выключите устройство перед изменением скорости вращения. Установите переключатель на значение «1» (низкая скорость вращения) или «2» (высокая скорость вращения). Перед началом работы убедитесь, что скорость выбрана правильно.

Если при установленном значении «2» скорость начинает падать, отключите устройство и выберите скорость вращения «1».

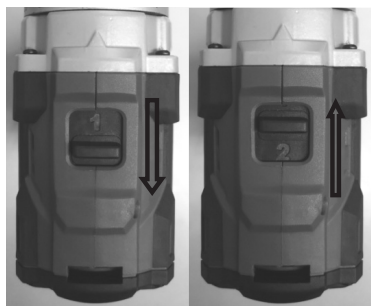

Значение	Скорость вращения	Крутящий момент	Применимая операция
1	Низкая	Высокий	Закручивание шурупов / винтов
2	Высокая	Низкий	Сверление

## Выбор режима работы

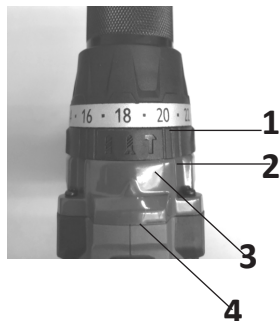

1. Переключатель крутящего момента.
2. Переключатель режимов.
3. Режимы работы.
4. Указатель.

Устройство имеет три режима работы:



Сверление



Сверление с ударом



Закручивание шурупов

Для выбора подходящего режима работы поверните переключатель, установив соответствующий значок напротив указателя.

Шуруповерт имеет 24 уровня крутящего момента. Вращая переключатель, Вы можете выбрать необходимое значение, где 1 - минимальный крутящий момент, 24 - максимальный.

Перед использованием устройства закрутите пробный винт, чтобы определить требуемое значение крутящего момента. В таблице приведены соответствия между значением крутящего момента и требуемым диаметром винта.

Значение		1	2	3	4	5	6	7	8	9	10	11	12	13	14	15	16	
Винт		M4					M5											
Шуруп по дереву	Мягкая древесина	-					Ø 3.5 x22					Ø 4.1x38						
	Твёрдая древесина	-					Ø 3.5 x22					Ø 4.1x38						

Значение		17	18	19	20	21	22	23	24
Машинный винт		M6							
Винт по дереву	Мягкая древесина	-							
	Твёрдая древесина	Ø 4.1x38			-				

## Установка биты / сверла

Поверните патрон против часовой стрелки, чтобы раздвинуть зажимные кулачки. Вставьте биту или сверло до упора. Поверните патрон по часовой стрелке, чтобы зафиксировать положение. Чтобы достать биту или сверло, поверните патрон против часовой стрелки.

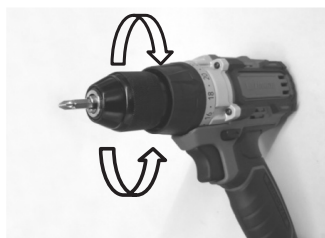

## Установка крепления для ремня

**Внимание:** всегда плотно прикручивайте крепление во избежание его выпадения и получения травм.

Крепление для ремня может использоваться для временного подвешивания устройства, оно крепится с правой стороны шуруповерта.

Установите крепление для ремня в пазы с обеих сторон устройства и закрепите винтами. Чтобы снять крепление, ослабьте винты и снимите его.

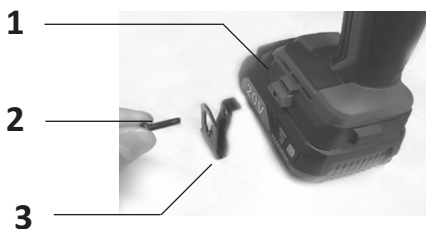

1. Паз.
2. Крепление.
3. Винт.

## Закручивание шурупов

Вставьте острие биты в шляпку шурупа и надавите на инструмент. Включите инструмент на медленной скорости, затем постепенно увеличивайте ее. Отпустите кнопку включения, как только сработает ограничитель крутящего момента.

**Примечание:** перед вкручиванием шурупов по дереву подготовьте отверстие диаметром  $2/3$  от требуемого. Это облегчит работу и поможет избежать расщепления древесины.

## Сверление с ударом

**Внимание:** при сверлении отверстий в материалах, содержащих арматуру и/или щебень, сверло может заклинивать с возникновением эффекта обратного удара.

Выберите режим сверления с ударом, установив обозначение соответствующего режима напротив указателя. Для данной операции можно установить любой крутящий момент. Используйте сверло с твердосплавным наконечником. Установив сверло в нужном месте, нажмите кнопку включения. Не оказывайте чрезмерного давления на устройство.

Для лучшего результата рекомендуется слегка давить во время закручивания. Плотно держите шуруповерт и не допускайте его смещения.

Когда отверстие забивается стружкой, не увеличивайте давление. Переключите направление вращения в обратную сторону и частично достаньте сверло из отверстия. Повторите действие несколько раз, чтобы очистить отверстие и продолжить сверление.

## Сверление

Выберите режим сверления, установив обозначение соответствующего режима напротив указателя.

### Сверление по дереву

При сверлении в дереве используйте сверла с центровочным наконечником для достижения лучшего результата. Центровочный наконечник упрощает сверление, удерживая сверло в обрабатываемой детали.

### Сверление по металлу

Для предотвращения скольжения сверла при начале сверления, сделайте углубление с помощью кернера и молотка в точке сверления. Вставьте острие сверла в выемку и начните сверлить.

При сверлении металлов используйте смазку. Исключения составляют чугун и латунь, которые необходимо сверлить насухо.

**Внимание:**

- Давление с силой на инструмент не ускорит сверление. Сильное давление может привести к повреждению наконечника сверла, снижению производительности и сокращению срока службы инструмента.

- В начале засверливания крепко держите инструмент во избежание смещения сверла с намеченной точки сверления.
- Застрявшее сверло можно достать, переключив реверсивный переключатель на обратное вращение. Крепко удерживайте шуруповерт во избежание прокручивания.
- Всегда закрепляйте небольшие обрабатываемые детали в тисках или подобном зажимном устройстве.
- При непрерывном использовании инструмента до полной разрядки аккумулятора, дайте ему остыть 15 минут перед установкой заряженного аккумулятора.

## Технические характеристики

<b>Модель</b>	<b>CDHBL65K2</b>
Торговая марка	FinePower
Тип двигателя	Бесщёточный
Частота вращения шпинделя	0-500/0-2000 об/мин
Частота ударов	0-7500/0-30000 уд/мин
Макс. крутящий момент	65 Н*м
Кол-во ступеней крутящего момента	24
Тип патрона	Металлический быстрозажимной
Диаметр зажима	2-13 мм
Число скоростей	2
Максимальный диаметр сверла, Ø мм	Сталь - 13 мм Дерево - 35 мм Бетон - 13 мм
Размер крепежа (завинчивание)	Винт М6 Шуруп по дереву - 6x75 мм
Степень защиты	IP20
Уровень звукового давления LpA (K=3), дБ(A)	86
Уровень звуковой мощности LwA (K=3), дБ(A)	97
Уровень вибрации в режиме сверления с ударом (K=1,5), м/с <sup>2</sup>	8,6
Уровень вибрации в режиме сверления металла (K=1,5), м/с <sup>2</sup>	<2,5
Вес без аккумулятора	1,55 кг
Подсветка	Есть

<b>Модель аккумулятора</b>	<b>B40</b>
Тип батареи	Li-ion
Напряжение	20 В
Емкость аккумулятора	4.0 А·ч

<b>Модель зарядного устройства</b>	<b>C124</b>
Номинальное напряжение питания:	20 В
Параметры сети	220-240 В ~ 50 Гц
Макс. ток заряда	2.4 А
Степень защиты	IPX0
Класс защиты	II

## Комплектация

- Шуруповерт.
- Руководство по эксплуатации.
- Бита PH2 50 мм.
- Клипса для крепления на ремень — 1 шт.
- Аккумулятор FinePower OneBase B40 (2 шт.)
- Зарядное устройство FinePower OneBase C124.
- Кейс.

## Обслуживание

Протирайте устройство мягкой влажной тканью. Не используйте агрессивные моющие средства. Не подвергайте инструмент воздействию влаги.

### Внимание:

- Всегда выключайте инструмент и вынимайте аккумулятор перед проведением осмотра или техобслуживания.
- Никогда не используйте бензин, разбавитель, спирт и т.п. Это может привести к обесцвечиванию, деформации и появлению трещин.

## Возможные проблемы и их решение

Описание проблемы	Возможная причина	Возможное решение
Электроинструмент не работает.	Элемент питания разряжен.	Перезарядите элемент питания.
	Элемент питания неисправен или повреждён.	Замените элемент питания.
Двигатель электроинструмента работает медленно / теряет число оборотов.	Элемент питания разряжен.	Перезарядите элемент питания.
	Элемент питания неисправен или повреждён.	Замените элемент питания.
Элемент питания не заряжается / световой индикатор зарядного устройства не работает.	Предохранитель вышел из строя.	Замените предохранитель.
	Зарядное устройство неисправно.	Замените зарядное устройство.

## Правила и условия монтажа, хранения, перевозки (транспортировки), реализации и утилизации

- Устройство не требует какого-либо монтажа или постоянной фиксации.
- Хранение устройства должно производиться в упаковке в отапливаемых помещениях у изготовителя и потребителя при температуре воздуха от 5 °С до 40 °С и относительной влажности воздуха не более 80 %. В помещениях не должно быть агрессивных примесей (паров кислот, щелочей), вызывающих коррозию.
- Перевозка устройства должна осуществляться в сухой среде.
- Устройство требует бережного обращения, оберегайте его от воздействия пыли, грязи, ударов, влаги, огня и т.д.
- Реализация устройства должна производиться в соответствии с местным законодательством.
- После окончания срока службы изделия его нельзя выбрасывать вместе с обычным бытовым мусором. Вместо этого оно подлежит сдаче на утилизацию в соответствующий пункт приема электрического и электронного оборудования для последующей переработки и утилизации в соответствии с федеральным или местным законодательством. Обеспечивая правильную утилизацию данного продукта, вы помогаете сберечь природные ресурсы и предотвращаете ущерб для окружающей среды и здоровья людей, который возможен в случае ненадлежащего обращения. Более подробную информацию о пунктах приема и утилизации данного продукта можно получить в местных муниципальных органах или на предприятии по вывозу бытового мусора.
- При обнаружении неисправности устройства следует немедленно обратиться в авторизованный сервисный центр или утилизировать устройство.

## Дополнительная информация

**Manufacturer:** Ningbo Liangye Electric Appliances Co., Ltd.  
Qianhouchen Village, Yunlong Town, Yinzhou District, Ningbo City, Zhejiang, China.

**Изготовитель:** Нинбо Лянъе Электрик Эпплайенсис Ко., Лтд.  
Д. Цяньхоучэнь, Юньлун, р-н Иньчжоу, г. Нинбо, пров. Чжэцзян, Китай.  
Сделано в Китае.

**Импортер в России / уполномоченное изготовителем лицо:**

ООО «ДНС ЛОДЖИСТИК».

690025, Приморский край, г.о. Владивостокский, г. Владивосток, ул. Фанзавод,  
д.1, каб. 15.

**Адрес электронной почты:** dns-logistic.llc@mail.dlogistix.com

Товар соответствует требованиям ТР ТС (ЕАЭС).

Спецификации, информация о продукте и его внешний вид могут быть изменены без предварительного уведомления пользователя в целях улучшения качества нашей продукции.

Фактический интерфейс устройства может отличаться от представленного в данном руководстве.



# Гарантийный талон

SN/IMEI: \_\_\_\_\_

Дата постановки на гарантию: \_\_\_\_\_

Производитель гарантирует бесперебойную работу устройства в течение всего гарантийного срока, а также отсутствие дефектов в материалах и сборке. Гарантийный период исчисляется с момента приобретения изделия и распространяется только на новые продукты.

В гарантийное обслуживание входит бесплатный ремонт или замена элементов, вышедших из строя не по вине потребителя в течение гарантийного срока при условии эксплуатации изделия согласно руководству пользователя. Ремонт или замена элементов производится на территории уполномоченных сервисных центров.

Срок гарантии: 24 месяца.

Срок эксплуатации: 48 месяцев.

Актуальный список сервисных центров по адресу:

<https://www.dns-shop.ru/service-center/>

**Гарантийные обязательства и бесплатное сервисное обслуживание не распространяются на перечисленные ниже принадлежности, входящие в комплектность товара, если их замена не связана с разборкой изделия:**

- Элементы питания (батарейки) для ПДУ (Пульт дистанционного управления).
- Соединительные кабели, антенны и переходники для них, наушники, микрофоны, устройства «HANDS-FREE»; носители информации различных типов, программное обеспечение (ПО) и драйверы, поставляемые в комплекте (включая, но не ограничиваясь ПО, предустановленным на накопитель на жестких магнитных дисках изделия), внешние устройства ввода-вывода и манипуляторы.
- Чехлы, сумки, ремни, шнуры для переноски, монтажные приспособления, инструменты, документацию, прилагаемую к изделию.
- Расходные материалы и детали, подвергающиеся естественному износу.







## Производитель не несёт гарантийных обязательств в следующих случаях:

- Истек Гарантийный срок.
- Если изделие, предназначенное для личных (бытовых, семейных) нужд, использовалось для осуществления предпринимательской деятельности, а также в иных целях, не соответствующих его прямому назначению.
- Производитель не несет ответственности за возможный материальный, моральный и иной вред, понесенный владельцем изделия и/или третьими лицами, вследствие нарушения требований руководства пользователя при использовании, не соблюдения рекомендаций по установке и обслуживанию изделия, правил подключения (короткие замыкания, возникшие также в результате воздействия несоответствующего сетевого напряжения, как на само изделие, так и на изделия, сопряженные с ним), хранении и транспортировки изделия.
- Все случаи механического повреждения: сколы, трещины, деформации, следы ударов, вмятины, замятия и др., полученные в процессе эксплуатации изделия.
- Имеются следы сторонней модификации, несанкционированного ремонта лицами, не уполномоченными для проведения таких работ. Если дефект вызван изменением конструкции или схемы изделия, подключением внешних устройств, не предусмотренных Производителем, использованием устройства, не имеющего сертификата соответствия согласно законодательству Российской Федерации.
- Если дефект изделия вызван действием непреодолимой силы (природных стихий, пожаров, наводнений, землетрясений, бытовых факторов и прочих ситуаций, не зависящих от Производителя), либо действиями третьих лиц, которые Производитель не мог предвидеть.
- Дефект вызван попаданием внутрь изделия посторонних предметов, инородных тел, веществ, жидкостей, насекомых или животных, воздействием агрессивных сред, высокой влажности, высоких температур, которые привели к полному или частичному выходу из строя изделия.
- Отсутствует или не соответствует идентификация изделия (серийный номер). Если повреждения (недостатки) вызваны воздействием вредоносного программного обеспечения; установкой, сменой или удалением паролей (кодов), приведшим к отсутствию доступа к программным ресурсам изделия, без возможности их сброса/восстановления, ввиду отсутствия предоставления данной услуги поставщиком ПО.
- Если дефекты работы вызваны несоответствием стандартам или техническим регламентам питающих, кабельных, телекоммуникационных сетей, мощности радиосигнала, в том числе из-за особенностей рельефа и других подобных внешних факторов, использования изделия на границе или вне зоны действия сети.
- Если повреждения вызваны использованием нестандартных (неоригинальных) и/или некачественных (поврежденных) расходных материалов, принадлежностей, запасных частей, элементов питания, носителей информации различных типов (включая, CD, DVD диски, карты памяти, SIM карты, картриджи).
- Если недостатки вызваны получением, установкой и использованием несовместимого контента (мелодии, графика, видео и другие файлы, приложения Java и подобные им программы).
- На ущерб, причиненный другому оборудованию, работающему в сопряжении с данным изделием.







fine**Power**