

Руководство по эксплуатации

Электрическая варочная
поверхность
EH-60M01

DEXP

НАЗНАЧЕНИЕ УСТРОЙСТВА	4
МЕРЫ ПРЕДОСТОРОЖНОСТИ.....	4
ТЕХНИЧЕСКИЕ ХАРАКТЕРИСТИКИ.....	6
КОМПЛЕКТАЦИЯ	6
СХЕМА УСТРОЙСТВА	7
ПАНЕЛЬ УПРАВЛЕНИЯ	8
УСТАНОВКА	9
Выбор оборудования для монтажа.....	9
Установка кронштейнов	11
Подключение варочной панели	12
к сети электропитания.....	12
ИНСТРУКЦИЯ ПО ЭКСПЛУАТАЦИИ	13
Сенсорные кнопки.....	13
Выбор правильной посуды	13
Эксплуатация.....	14
Таймер	16
Рекомендации по приготовлению	18
ЧИСТКА И УХОД	18
ПОИСК И УСТРАНЕНИЕ НЕИСПРАВНОСТЕЙ	19
ПРАВИЛА И УСЛОВИЯ МОНТАЖА, ХРАНЕНИЯ, ПЕРЕВОЗКИ (ТРАНСПОРТИРОВКИ), РЕАЛИЗАЦИИ И УТИЛИЗАЦИИ.....	20
ДОПОЛНИТЕЛЬНАЯ ИНФОРМАЦИЯ.....	21

Уважаемый покупатель!

Благодарим Вас за выбор нашей продукции.

Мы рады предложить Вам изделия и устройства, разработанные и изготовленные в соответствии с высокими требованиями к качеству, функциональности и дизайну. Перед началом эксплуатации внимательно прочитайте данное руководство, в котором содержится важная информация, касающаяся Вашей безопасности, а также рекомендации по правильному использованию продукта и уходу за ним. Позаботьтесь о сохранности настоящего руководства и используйте его в качестве справочного материала при дальнейшей эксплуатации изделия.

НАЗНАЧЕНИЕ УСТРОЙСТВА

Варочная поверхность предназначена для приготовления, а также разогрева готовых продуктов питания и блюд.

МЕРЫ ПРЕДОСТОРОЖНОСТИ

- Перед подключением устройства к источнику питания убедитесь, что напряжение Вашей домашней электросети соответствует его техническим характеристикам.
- Устройство не предназначено для использования в коммерческих целях.
- Не используйте данное устройство в непосредственной близости от источников воды. Никогда не подставляйте устройство под струю воды и не погружайте его в воду.
- Не используйте устройство вне помещений.
- Не используйте устройство в помещениях с повышенной влажностью.
- Незамедлительно отключите устройство от электросети в случае его неисправности, а также в случае повреждения шнура или вилки. Обратитесь в авторизованный сервисный центр.
- Не используйте устройство при обнаружении видимых повреждений и незамедлительно обратитесь в авторизованный сервисный центр при их выявлении.
- Не тяните и не перемещайте устройство за шнур питания. Убедитесь, что шнур не зажимается дверьми и не задевает острых краев и углов. Держите шнур питания подальше от горячих поверхностей.
- Устройство должно быть выключено при подключении или отсоединении от электрической сети.
- Отключайте устройство от сети питания, если оно не используется, а также перед чисткой, в случае обнаружения неисправности и во время грозы.
- Не прикасайтесь к устройству, электрической вилке и/или шнуру питания мокрыми руками.
- Это устройство должно быть подключено к цепи, которая включает в себя изолирующий выключатель, обеспечивающий полное отключение от источника питания.
- Во избежание риска возникновения пожара не размещайте данное устройство в непосредственной близости от легковоспламеняющихся жидкостей, материалов и объектов (например, занавесок).

- Установку устройства производите только в соответствии с порядком, описанным в настоящем руководстве.
- Все операции по установке, подключению к электросети должны проводиться сертифицированным специалистом в соответствии с предписаниями местных электроснабжающих компаний. Неправильная установка, подключение и/или заземление могут вызвать угрозу жизни и здоровья пользователя.
- Некоторые части устройства в процессе работы сильно нагреваются. Не касайтесь горячих поверхностей. Пожалуйста, убедитесь, что при работе с устройством Ваша одежда, волосы или открытые части тела не касаются горячей варочной поверхности.
- Не кладите металлические предметы (ножи, вилки, ложки, и так далее) на горячую поверхность.
- Устройство не предназначено для использования детьми и лицами с ограниченными физическими, сенсорными или умственными способностями, кроме случаев, когда над ними осуществляется контроль другими лицами, ответственными за их безопасность. Не позволяйте детям играть с устройством.
- Не оставляйте включенное устройство без присмотра. Выкипание и/или переливание через край приготавливаемой пищи может привести к задымлению и/или воспламенению. В случае воспламенения никогда не используйте воду для тушения. Отключите электричество и накройте огонь плотной тканью.
- Не используйте устройство как рабочую поверхность.
- Не оставляйте кухонную утварь и другие предметы на поверхности устройства.
- Не используйте устройство для обогрева помещения.
- После окончания готовки всегда выключайте конфорку.
- Не разбирайте устройство самостоятельно во избежание поражения электрическим током. Данное устройство не содержит элементов, обслуживаемых пользователем. Обслуживание и ремонт должны производиться только квалифицированными специалистами авторизованного сервисного центра.
- Не используйте пароочиститель для чистки поверхности устройства.
- Не кладите и не роняйте тяжелые предметы на поверхность устройства.
- Не вставайте на варочную поверхность.
- Не используйте посуду с неровным дном.
- Не используйте металлические щетки и/или абразивные чистящие средства для чистки поверхности.
- Это устройство не предназначено для управления посредством внешнего таймера или отдельной системы дистанционного управления.
- Используйте только металлическую посуду. Использование пластмассовой посуды может вызвать пожар. Использование защитных пленок для данной модели не предусмотрено.
- Не оставляйте нагревающийся жир или масло без присмотра. Это может привести к пожару.
- При подключении устройства в сеть через адаптер убедитесь, что сеть не перегружена.
- Не используйте защитные крышки для варочной панели и защитные ограждения для детей. Это может привести к несчастному случаю, например, вследствие перегрева, возгорания или отслоения фрагментов материалов.

ТЕХНИЧЕСКИЕ ХАРАКТЕРИСТИКИ

- Модель: EH-60M01.
- Торговая марка: DEXR.
- Параметры питания: 220–240 В ~ 50–60 Гц.
- Мощность: 5700 Вт.
- Основной материал: стеклокерамика.
- Управление: ступенчатое.
- Класс защиты от поражения эл. током: I.
- Тип крепления шнура питания: Y.
- Область применения: бытовое.

КОМПЛЕКТАЦИЯ

- Устройство.
- Шнур питания.
- Руководство по эксплуатации.

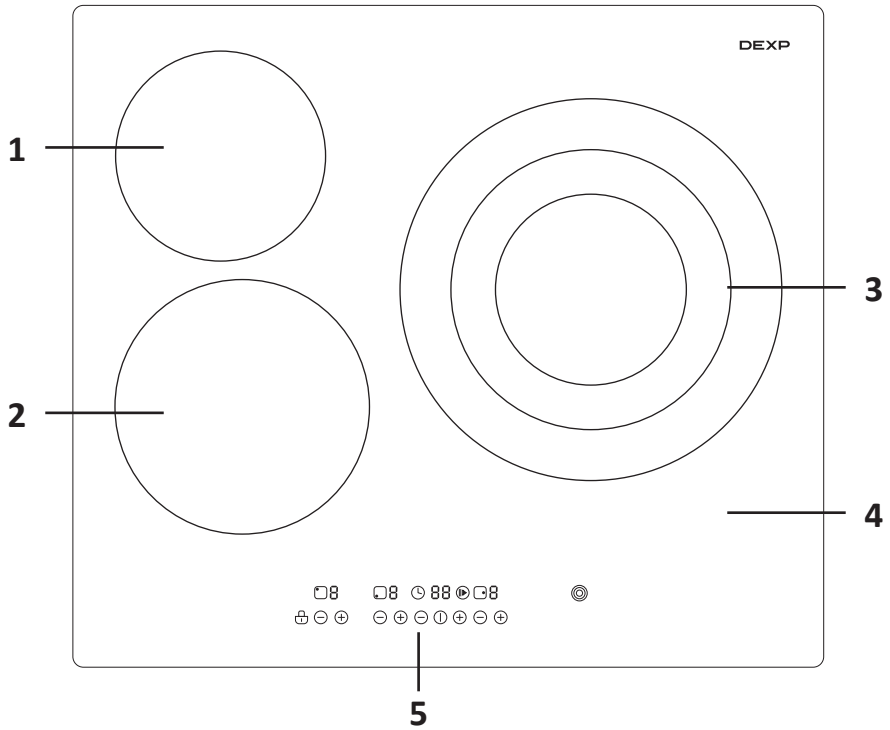

1. Конфорка 1.
2. Конфорка 2.
3. Конфорка 3.
4. Стеклопанель.
5. Панель управления.

ПАНЕЛЬ УПРАВЛЕНИЯ

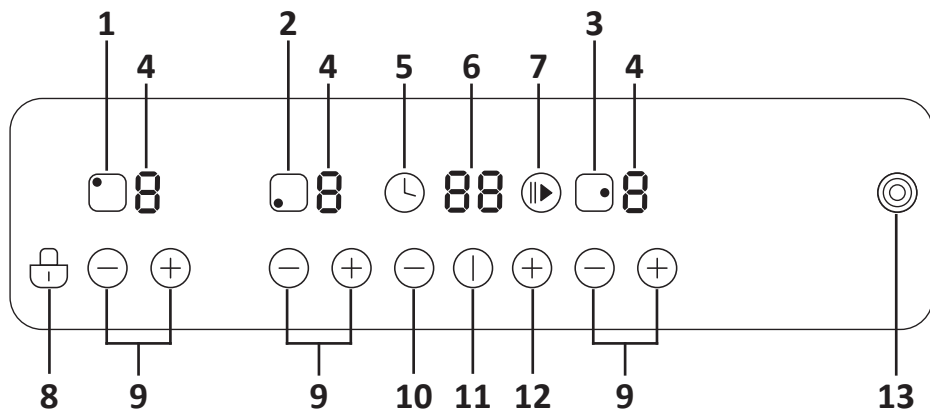

1. Кнопка выбора левой задней конфорки.
2. Кнопка выбора левой передней конфорки.
3. Кнопка выбора правой конфорки.
4. Индикатор мощности выбранной конфорки.
5. Кнопка «Таймер».
6. Дисплей.
7. Кнопка «Старт/Пауза».
8. Кнопка блокировки панели управления.
9. Кнопки уменьшения/увеличения мощности конфорок.
10. Кнопка уменьшения времени таймера.
11. Кнопка питания.
12. Кнопка увеличения времени таймера.
13. Кнопка включения дополнительного контура нагрева.

ВНИМАНИЕ!

Варочная поверхность должна быть установлена квалифицированным персоналом или техническими специалистами. Во избежание повреждения устройства и получения травм, пожалуйста, не производите установку плиты самостоятельно.

ВЫБОР ОБОРУДОВАНИЯ ДЛЯ МОНТАЖА

- Вырежьте отверстие под варочную поверхность в соответствии с размерами, показанными на чертеже. Для установки и использования необходим отступ как минимум 5 см с каждой стороны.
- Убедитесь, что толщина рабочей поверхности составляет по меньшей мере 30 мм.
- Используйте только термостойкий герметик /щелевую накладку для заделки щели между рабочей поверхностью и устройством.
- Выбирайте рабочую поверхность из термостойкого материала, материалы чтобы избежать деформации, вызванной излучением тепла от конфорки

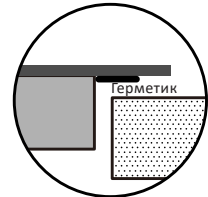
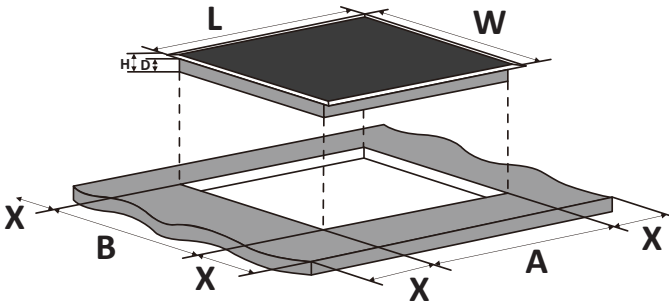

и поражения электрическим током.

L (мм)	W (мм)	H (мм)	D (мм)	A (мм)	B (мм)	X (мм)
590	520	50	46	560	490	Мин. 50

ВНИМАНИЕ!

Убедитесь, что варочная панель хорошо проветривается и отверстия для воздуха не заблокированы. Безопасное расстояние между плитой и шкафом над варочной поверхностью должно быть не менее 760 мм.

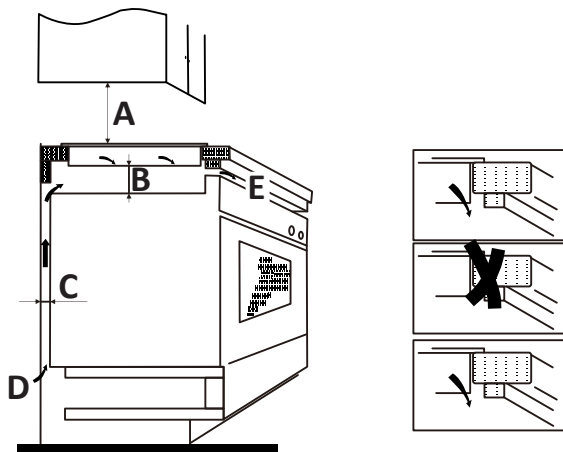

A	B	C	D	E
760 мм	Мин. 50 мм	Мин. 20 мм	Входное отверстие воздуха	Выход воздуха, 5 мм

Перед началом установки убедитесь в том, что:

- рабочая поверхность прямоугольная и ровная и никакие элементы конструкции не влияют на требования к пространству;
- рабочая поверхность изготовлена из термостойкого и изолированного материала;
- если варочная панель установлена над духовкой, в духовке имеется встроенный вентилятор охлаждения;
- установка будет соответствовать всем требованиям, стандартам и правилам;
- подходящий изолирующий выключатель, обеспечивающий полное отключение от сетевого источника питания, встроен в постоянную проводку, смонтирован и расположен в соответствии с местными правилами эксплуатации электропроводки;
- изолирующий выключатель должен быть одобренного типа и обеспечивать разделение контакта с воздушным зазором 3 мм на всех полюсах (или во всех активных (фазных) проводниках, если местные правила проводки допускают такое изменение требований);
- изолирующий выключатель должен быть доступен;
- Вы используете жаростойкие и легко очищаемые покрытия (например, керамическую плитку) для поверхностей стен вокруг варочной панели.

После установки варочной панели убедитесь в том, что:

- шнур питания не доступен через дверцы шкафа или ящики;
- существует достаточный приток свежего воздуха из-за пределов шкафа к основанию варочной панели;
- если варочная панель установлена над выдвижным ящиком или шкафом, теплозащитный барьер устанавливается ниже основания варочной панели;
- обеспечен доступ к изолирующему выключателю.

УСТАНОВКА КРОНШТЕЙНОВ

1. Установите варочную панель на ровную устойчивую поверхность. Не надавливайте на кнопки управления варочной панели.
2. Закрепите варочную поверхность с помощью 4 кронштейнов.
3. Отрегулируйте положение кронштейнов в зависимости от толщины столешницы.

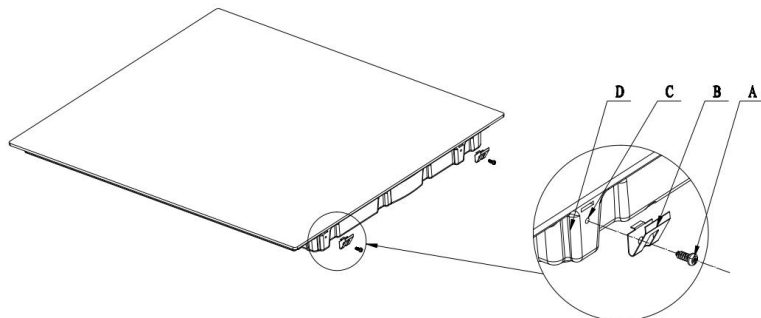

A	B	C	D
Шуруп	Кронштейн	Отверстие под шуруп	Основа

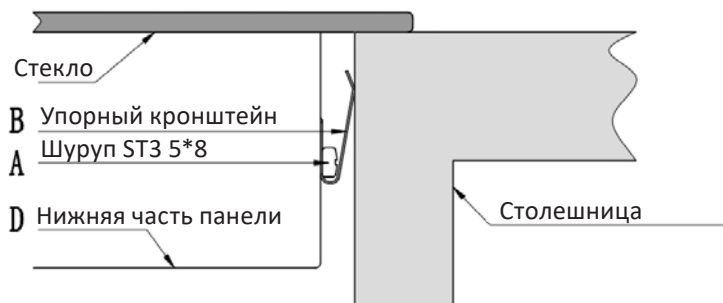

ВНИМАНИЕ!

- Варочная поверхность не должна быть установлена на холодильное оборудование, посудомоечные машины и барабанные сушилки, так как высокая влажность может повредить электронику.
- Варочная панель должна быть установлена таким образом, чтобы обеспечить оптимальное рассеивание тепла.
- Стена и зона нагрева над рабочей поверхностью должны выдерживать высокую температуру.
- Для того чтобы избежать каких-либо повреждений, поверхность, к которой крепится устройство, клей и прочие материалы должны выдерживать высокую температуру.

ПОДКЛЮЧЕНИЕ ВАРОЧНОЙ ПАНЕЛИ К СЕТИ ЭЛЕКТРОПИТАНИЯ

Подключение к сети электропитания должно производиться к однополюсному автоматическому выключателю в соответствии со стандартами.

Перед подключением варочной панели к электросети убедитесь, что:

- бытовая электропроводка подходит для мощности, потребляемой варочной панелью.
- напряжение соответствует значению, указанному на паспортной табличке.
- секции силовых кабелей могут выдерживать нагрузку, указанную на паспортной табличке.

ВНИМАНИЕ!

- Для подключения варочной панели к электросети не используйте адаптеры, переходники или удлинители, так как они могут вызвать перегрев и возгорание.
- Шнур питания не должен касаться горячих поверхностей.
- Блок питания должен быть подключен с помощью стандартного или автоматического однополюсного выключателя.

Схема подключения

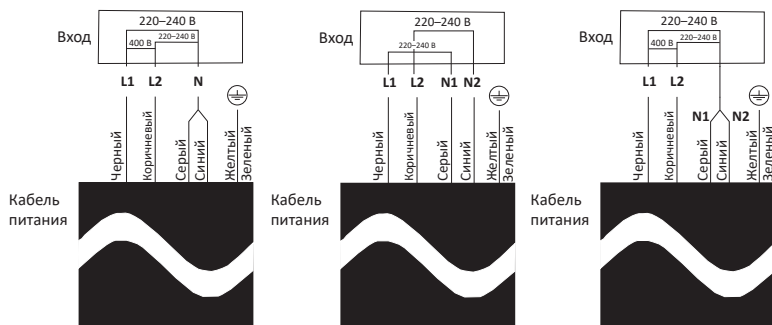

ВНИМАНИЕ!

- Если шнур поврежден, его замена производится специалистом сервисного центра с помощью специальных инструментов, чтобы избежать любых несчастных случаев.
- Если варочная панель подключается непосредственно к сети, должен быть установлен многополюсный автоматический выключатель с минимальным расстоянием между контактами 3 мм.
- Необходимо убедиться, что подключение к электрической сети выполнено корректно и что оно соответствует требованиям безопасности.
- Шнур нельзя сгибать или пережимать.
- Регулярная проверка и замена шнура осуществляется квалифицированными специалистами.

ИНСТРУКЦИЯ ПО ЭКСПЛУАТАЦИИ

Перед использованием внимательно прочитайте инструкцию. Удалите защитную пленку с поверхности устройства перед установкой.

СЕНСОРНЫЕ КНОПКИ

- Данное устройство оборудовано сенсорными кнопками, которые реагируют на касание. Для нажатия не нужно применять силу.
- Нажимайте на кнопки подушечками пальцев.
- При правильном нажатии Вы услышите звуковой сигнал.
- Перед использованием убедитесь, что панель управления не загрязнена, на ней нет капель воды и посторонних предметов. Даже очень тонкий слой воды может повлиять на эффективное реагирование кнопок.

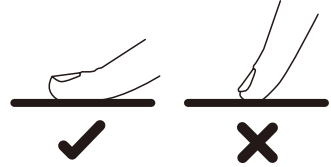

ВЫБОР ПРАВИЛЬНОЙ ПОСУДЫ

- Не используйте посуду с неровным или изогнутым дном.

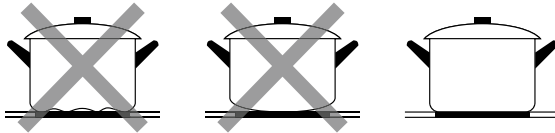

- Убедитесь, что дно используемой посуды гладкое, подходит под размер выбранной конфорки и равномерно прилегает к варочной поверхности.

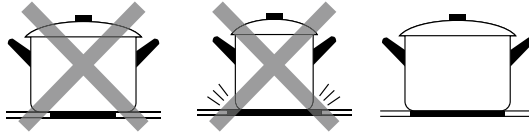

- Всегда располагайте посуду по центру конфорки.

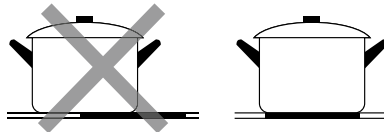

- Аккуратно размещайте посуду на поверхности устройства, не передвигайте посуду по варочной поверхности во избежание появления царапин.

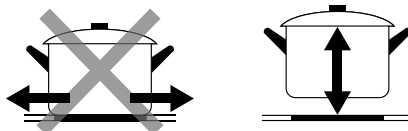

ЭКСПЛУАТАЦИЯ

Начало работы

1. После подключения варочной поверхности к сети раздастся звуковой сигнал, все индикаторы загорятся на 1 секунду, после чего варочная панель перейдет в режим ожидания.
2. Нажмите кнопку питания . Все индикаторы покажут «-».



3. Разместите подходящую посуду на одной из конфорок. Убедитесь, что на варочной поверхности и на посуде нет загрязнений и капель воды.

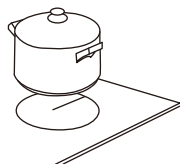

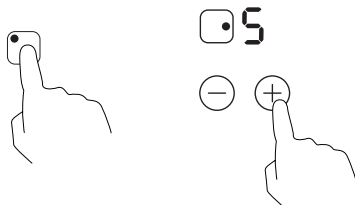

4. Нажмите на кнопку выбора конфорки.
5. Установите мощность нагрева при помощи кнопок «-» и «+».



ПРИМЕЧАНИЯ

- У каждой конфорки 9 уровней мощности. Их можно переключать по кругу.
- Если мощность не была настроена в течение минуты, варочная поверхность автоматически выключается.
- Вы можете изменять мощность нагрева во время готовки.

6. Нажмите кнопку , чтобы приостановить работу конфорок. Во время паузы на индикаторе мощности конфорки будет отображаться значение «||». Чтобы возобновить работу конфорок, снова нажмите .



Завершение работы

1. По окончании использования устройства нажмите на кнопку выбора той конфорки, которую хотите выключить.
2. Установите значение «0» при помощи кнопок «-» и «+».

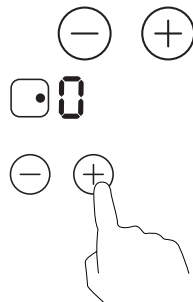

3. Для того чтобы отключить варочную поверхность целиком, нажмите на кнопку питания.

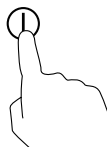

4. Будьте осторожны с горячей поверхностью. Индикатор «Н» указывает на то, что конфорка еще горячая. Когда конфорка остынет до безопасной температуры, значок возле остывшей конфорки погаснет. Также функция может использоваться в качестве режима энергосбережения, если Вы хотите разогреть пищу, используя еще горячую конфорку.

Н



Изменение площади нагрева

- Если Вы используете посуду большого размера, необходимо включить дополнительный контур нагрева.
- Данная функция доступна только для конфорки 3.
- Коснитесь кнопки «☉» — рядом с ней загорится красная точка-индикатор, указывающая на то, что функция активирована.
- При выключении устройства или конфорки функция отключается.

Блокировка панели управления

Данное устройство обладает функцией защиты от непреднамеренного использования — блокировка панели управления. В данном режиме активной остается только кнопка питания.

- Для того, чтобы заблокировать панель управления, нажмите и удерживайте кнопку блокировки «🔒» в течение 3 секунд. На дисплее отобразится значение «L0».
- Чтобы разблокировать панель управления, нажмите и удерживайте кнопку блокировки «🔒» в течение 3 секунд.



ПРИМЕЧАНИЯ

- Когда блокировка включена, все кнопки, кроме кнопки питания, неактивны.
- В случае необходимости варочную поверхность можно отключить, но для этого сначала необходимо разблокировать панель управления.

Функция автоматического выключения

Варочная поверхность имеет функцию автоматического отключения. Через определенное время устройство отключается автоматически. Время работы, по истечении которого устройство отключается, указано в таблице:

Уровень мощности нагрева	1	2	3	4	5	6	7	8	9
Беспрерывное время работы по умолчанию (в часах)	8			4			2		

Функция защиты от перегрева

Данная варочная поверхность обладает функцией защиты от перегрева. Когда температура внутри устройства достигает критической отметки, варочная поверхность автоматически выключается.

ТАЙМЕР

Вы можете использовать таймер двумя способами:

1. **В качестве звукового оповещения.** В данном случае таймер не отключает зоны приготовления по истечении времени, а просто издает звуковой сигнал.
2. **Настроить таймер отключения.** По истечении заданного времени одна выбранная конфорка отключится автоматически.

ПРИМЕЧАНИЕ

Максимальное время таймера – 99 минут.

Использование звукового оповещения

1. Убедитесь, что варочная поверхность включена. Включите нужную вам конфорку при необходимости.

ПРИМЕЧАНИЕ

Можно использовать звуковое оповещение, даже если ни одна из конфорок не включена.

2. Нажмите кнопку таймера .
3. Установите время обратного отсчета при помощи кнопок «-» и «+», время отображается на дисплее.

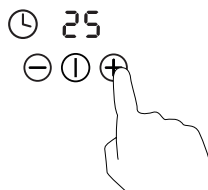

ПРИМЕЧАНИЯ

- Нажимайте кнопки «-» и «+», чтобы уменьшить/увеличить время обратного отсчета на 1 минуту.
 - Нажимайте и удерживайте кнопки «-» и «+», чтобы уменьшить/увеличить время обратного отсчета на 10 минут.
 - Если устанавливаемое время превысит 99 минут, таймер автоматически вернется к значению «0».
4. Обратный отсчет начнется сразу же после установки времени. На дисплее будет отображаться оставшееся время, индикатор таймера будет мигать в течение 5 секунд.

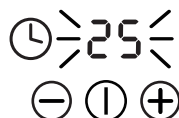

5. По истечении заданного времени сработает звуковой сигнал, загорится световой индикатор «— —». Время работы сигнала — 30 секунд.

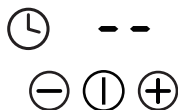

Установка таймера отключения

1. Выберите одну из конфорок, нажав соответствующую ей кнопку.
2. Нажмите кнопку таймера .
3. Установите время, нажимая кнопки «—» и «+».

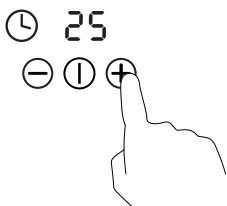

ПРИМЕЧАНИЯ

- Нажимайте кнопки «—» и «+», чтобы уменьшить/увеличить время таймера на 1 минуту.
- Нажимайте и удерживайте кнопки «—» и «+», чтобы уменьшить/увеличить время таймера на 10 минут.
- Если устанавливаемое время превысит 99 минут, таймер автоматически вернется к значению «0».

4. Обратный отсчет начнется сразу же после установки времени. На дисплее будет отображаться оставшееся время, индикатор таймера будет мигать в течение 5 секунд.

ПРИМЕЧАНИЕ

Красная точка рядом с индикатором мощности конфорки означает, что для нее установлен таймер с автоматическим выключением конфорки.

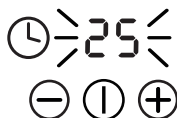

5. По истечении заданного времени конфорка автоматически выключится, загорится световой индикатор «H».



ПРИМЕЧАНИЕ

Если Вы хотите изменить время таймера, повторите шаги сначала.

РЕКОМЕНДАЦИИ ПО ПРИГОТОВЛЕНИЮ

Информация в таблице ниже приведена для справки. Точные настройки будут зависеть от разных факторов, включая тип посуды и количество продуктов.

Мощность нагрева	Применение
1–2	<ul style="list-style-type: none"> • Подогрев небольшого количества продуктов • Растапливание шоколада, сливочного масла и т.п. • Варка при слабом кипении • Медленный нагрев
3–4	<ul style="list-style-type: none"> • Разогрев блюд • Медленное кипение
5–6	<ul style="list-style-type: none"> • Приготовление блинов
7–8	<ul style="list-style-type: none"> • Приготовление в сотейнике • Приготовление макаронных изделий
9	<ul style="list-style-type: none"> • Жарка • Обжаривание • Приготовление супов • Кипячение воды

ЧИСТКА И УХОД

Вид загрязнений	Способ чистки	Примечания
Ежедневный уход (отпечатки пальцев, следы, пятна, оставленные продуктами питания или несладкие следы выкипания на стекле)	<ol style="list-style-type: none"> 1. Отключите устройство от сети. 2. Нанесите моющее средство на теплую поверхность (но не горячую!). 3. Смойте влажной тканью, затем насухо вытрите поверхность устройства. 4. Подключите устройство к сети 	<ul style="list-style-type: none"> • Когда варочная поверхность отключена от электрической сети, на панели управления не будет гореть индикатор, предупреждающий, что поверхность горячая, несмотря на то, что конфорка все еще остается горячей. • Не используйте абразивные вещества и средства, внимательно читайте этикетки моющих средств. • Не оставляйте моющее средство надолго на поверхности панели, это может привести к ее порче
Очистка поверхности от жира и липких пятен	<ol style="list-style-type: none"> 1. Отключите устройство от сети. 2. Удалите загрязнение при помощи лопатки или скребка, подходящих для керамических поверхностей. Держите инструмент под углом 30°. 3. Вытрите остатки мягкой тканью или полотенцем. 4. Выполните действия 2–4 из раздела «Ежедневный уход» 	<ul style="list-style-type: none"> • Удаляйте липкие пятна и проливы сразу же, не давайте им высохнуть. В противном случае их будет сложно удалить с поверхности устройства. • Будьте осторожны при работе со скребком и храните его в недоступном для детей месте

Очистка панели управления от загрязнений	<ol style="list-style-type: none"> 1. Отключите устройство от сети. 2. Протрите панель управления с помощью мягкой ткани или губки. 3. Протрите поверхность насухо бумажным полотенцем. 4. Подключите устройство к сети. 	<ul style="list-style-type: none"> • При попадании горячих жидкостей на панель управления устройство может самопроизвольно выключиться, а кнопки не будут реагировать, пока на них остается слой жидкости.
--	--	---

ПОИСК И УСТРАНЕНИЕ НЕИСПРАВНОСТЕЙ

Проблема	Возможная причина	Решение
Устройство не включается	Перебой в электроснабжении	Убедитесь, что устройство подключено к электросети, нажмите кнопку питания. Проверьте, нет ли перебоев с электропитанием в Вашем доме. Если вышеперечисленные действия не устранили проблему, обратитесь в авторизованный сервисный центр
Сенсорные кнопки не реагируют на касание	Панель управления заблокирована	Разблокируйте кнопки (см. раздел «Блокировка панели управления»)
Сенсорные кнопки плохо реагируют на касание	На панели управления присутствует тонкий слой воды, или Вы касаетесь панели кончиками пальцев	Убедитесь, что поверхность панели управления полностью высушена и очищена от загрязнений. Нажимайте на кнопки подушечками пальцев
Царапины на варочной поверхности	Использование посуды с неровными краями и/или абразивных чистящих средств и предметов	Используйте посуду с плоским и гладким дном. Очищайте устройство согласно разделу «Чистка и уход»
Некоторая посуда издает треск или щелкающие звуки	Данные звуки могут быть вызваны конструкцией посуды (слои различных металлов вибрируют по-разному)	Это нормальное явление

ПРАВИЛА И УСЛОВИЯ МОНТАЖА, ХРАНЕНИЯ, ПЕРЕВОЗКИ (ТРАНСПОРТИРОВКИ), РЕАЛИЗАЦИИ И УТИЛИЗАЦИИ

- Правила и условия монтажа устройства описаны в разделе «Установка» данного руководства по эксплуатации.
- Хранение устройства должно производиться в упаковке в отапливаемых помещениях у изготовителя и потребителя при температуре воздуха от 5 °С до 40 °С и относительной влажности воздуха не более 80%. В помещениях не должно быть агрессивных примесей (паров кислот, щелочей), вызывающих коррозию.
- Для обеспечения корректной транспортировки устройства необходимо соблюдение следующих требований:
 - извлеките из устройства все внутренние принадлежности, если они есть, и упакуйте их отдельно;
 - убедитесь в правильности упаковки устройства для сохранения его работоспособности и внешнего вида (крупногабаритную технику необходимо обернуть в полиэтиленовую или пузырчатую пленку с подкладками из гофрированного картона в критических местах);
 - надежно зафиксируйте устройство ремнями, чтобы исключить возможность его перемещения по транспортному средству;
 - для полного исключения воздействия внешней среды используйте только закрытый транспорт;
 - обеспечьте крайне осторожное обращение с упаковкой при выполнении погрузочно-разгрузочных работ.
- Устройство требует бережного обращения, оберегайте его от воздействия пыли, грязи, ударов, влаги, огня и т.д.
- Реализация устройства должна производиться в соответствии с местным законодательством.
- После окончания срока службы изделия его нельзя выбрасывать вместе с обычным бытовым мусором. Вместо этого оно подлежит сдаче на утилизацию в соответствующий пункт приема электрического и электронного оборудования для последующей переработки и утилизации в соответствии с федеральным или местным законодательством. Обеспечивая правильную утилизацию данного продукта, Вы помогаете сберечь природные ресурсы и предотвращаете ущерб для окружающей среды и здоровья людей, который возможен в случае ненадлежащего обращения. Более подробную информацию о пунктах приема и утилизации данного продукта можно получить в местных муниципальных органах или на предприятии по вывозу бытового мусора.
- При обнаружении неисправности устройства следует немедленно обратиться в авторизованный сервисный центр или утилизировать устройство.

ДОПОЛНИТЕЛЬНАЯ ИНФОРМАЦИЯ

Изготовитель: Чжуншань Ай Ли Пу Электрикал Эпплайнс Ко., Лтд.
Зд. В, №9, шоссе Фэншо, Наньтоу, г. Чжуншань, пров. Гуандун, Китай.

Сделано в Китае.

Manufacturer: Zhongshan Ai Li Pu Electrical Appliance Co., Ltd.
Building B, No.9, Fengshuo Road, Nantou Town, Zhongshan City, Guangdong, P.R.China.

Импортер в России / уполномоченное изготовителем лицо: ООО «ДНС Ритейл».
690068, Россия, Приморский край, г. Владивосток, проспект 100-летия
Владивостока, дом 155, корпус 3, офис 5.

Адрес электронной почты: dnsretail@mail.dlogistix.com

Товар соответствует требованиям ТР ТС (ЕАЭС).

Спецификации, информация о продукте и его внешний вид могут быть изменены без предварительного уведомления пользователя в целях улучшения качества нашей продукции.



Товар изготовлен (мм.гггг): _____ V.1

Свидетельство об установке

Товар получил, претензий к внешнему виду не имею.

(Ф.И.О., подпись потребителя)

С условиями Гарантийных обязательств ознакомлен и согласен.

(Ф.И.О., подпись потребителя)

Адрес места осуществления деятельности по изготовлению (производству) продукции: Чжуншань Ай Ли Пу Электрикал Эпплайнс Ко., Лтд. Зд. В, №9, шоссе Фэншо, Наньтоу, г. Чжуншань, пров. Гуандун, Китай.

Данные об установке

Заполняется специалистом, осуществлявшим подключение (установку).

Дата подключения (установки)	Ф.И.О. специалиста, осуществлявшего подключение (установку)	Подпись специалиста, осуществлявшего подключение (установку)	Название организации осуществлявшей подключение (установку)	Номер документа, подтверждающего подключение (установку)

ГАРАНТИЙНЫЙ ТАЛОН

SN/IMEI: _____

Дата постановки на гарантию: _____

Производитель гарантирует бесперебойную работу устройства в течение всего гарантийного срока, а также отсутствие дефектов в материалах и сборке. Гарантийный период исчисляется с момента приобретения изделия и распространяется только на новые продукты.

В гарантийное обслуживание входит бесплатный ремонт или замена элементов, вышедших из строя не по вине потребителя в течение гарантийного срока при условии эксплуатации изделия согласно руководству пользователя. Ремонт или замена элементов производится на территории уполномоченных сервисных центров.

Срок гарантии: 24 мес.

Срок эксплуатации: 120 мес.

Актуальный список сервисных центров по адресу:

<https://www.dns-shop.ru/service-center/>

Гарантийные обязательства и бесплатное сервисное обслуживание не распространяются на перечисленные ниже принадлежности, входящие в комплектность товара, если их замена не связана с разборкой изделия:

- Элементы питания (батарейки) для ПДУ (Пульт дистанционного управления).
- Соединительные кабели, антенны и переходники для них, наушники, микрофоны, устройства «HANDS-FREE»; носители информации различных типов, программное обеспечение (ПО) и драйверы, поставляемые в комплекте (включая, но не ограничиваясь ПО, предустановленным на накопитель на жестких магнитных дисках изделия), внешние устройства ввода-вывода и манипуляторы.
- Чехлы, сумки, ремни, шнуры для переноски, монтажные приспособления, инструменты, документацию, прилагаемую к изделию.
- Расходные материалы и детали, подвергающиеся естественному износу.



Производитель не несет гарантийных обязательств в следующих случаях:

- Истек Гарантийный срок.
- Если изделие, предназначенное для личных (бытовых, семейных) нужд, использовалось для осуществления предпринимательской деятельности, а также в иных целях, не соответствующих его прямому назначению.
- Производитель не несет ответственности за возможный материальный, моральный и иной вред, понесенный владельцем изделия и/или третьими лицами, вследствие нарушения требований руководства пользователя при использовании, не соблюдения рекомендаций по установке и обслуживанию изделия, правил подключения (короткие замыкания, возникшие также в результате воздействия несоответствующего сетевого напряжения, как на само изделие, так и на изделия, сопряженные с ним), хранения и транспортировки изделия.
- Все случаи механического повреждения: сколы, трещины, деформации, следы ударов, вмятины, замятия и др., полученные в процессе эксплуатации изделия.
- Имеются следы сторонней модификации, несанкционированного ремонта лицами, не уполномоченными для проведения таких работ. Если дефект вызван изменением конструкции или схемы изделия, подключением внешних устройств, не предусмотренных Производителем, использованием устройства, не имеющего сертификата соответствия согласно законодательству Российской Федерации.
- Если дефект изделия вызван действием непреодолимой силы (природных стихий, пожаров, наводнений, землетрясений, бытовых факторов и прочих ситуаций, не зависящих от Производителя), либо действиями третьих лиц, которые Производитель не мог предвидеть.
- Дефект вызван попаданием внутрь изделия посторонних предметов, инородных тел, веществ, жидкостей, насекомых или животных, воздействием агрессивных сред, высокой влажности, высоких температур, которые привели к полному или частичному выходу из строя изделия.
- Отсутствует или не соответствует идентификация изделия (серийный номер). Если повреждения (недостатки) вызваны воздействием вредоносного программного обеспечения; установкой, сменой или удалением паролей (кодов), приведшим к отсутствию доступа к программным ресурсам изделия, без возможности их сброса/восстановления, ввиду отсутствия предоставления данной услуги поставщиком ПО.
- Если дефекты работы вызваны несоответствием стандартам или техническим регламентам питающих, кабельных, телекоммуникационных сетей, мощности радиосигнала, в том числе из-за особенностей рельефа и других подобных внешних факторов, использования изделия на границе или вне зоны действия сети.
- Если повреждения вызваны использованием нестандартных (неоригинальных) и/или некачественных (поврежденных) расходных материалов, принадлежностей, запасных частей, элементов питания, носителей информации различных типов (включая, CD, DVD диски, карты памяти, SIM карты, картриджи).
- Если недостатки вызваны получением, установкой и использованием несовместимого контента (мелодии, графика, видео и другие файлы, приложения Java и подобные им программы).
- На ущерб, причиненный другому оборудованию, работающему в сопряжении с данным изделием.



