 MOBILITY

паспорт изделия

Данное руководство относится к следующему  
электрическому самокату :

# ALEXT

GREEN / BRONZE

## **Содержание:**

1. Инструкции по технике безопасности
2. Комплектация и сборка
3. Обзор электросамоката
4. Информация о командах / Панель управления
5. Краткое руководство
6. Техническая спецификация
7. Устранение неполадок
8. Ответственность и общие условия гарантии

# 1. Инструкции по технике безопасности



**ВАЖНО!** Внимательно прочитайте и следуйте инструкциям перед использованием предмета. Сохраните это руководство для дальнейшего использования или новых пользователей.

Потратьте время, чтобы изучить основы процедуры, чтобы избежать серьезных несчастных случаев, которые могут произойти в первые месяцы. Обратитесь к своему дилеру за советом по правильному использованию самоката

Компания не несет прямой или косвенной ответственности за неправильное использование товара, несоблюдение правил дорожного движения и инструкции в руководстве, несчастные случаи или споры, вызванные несоблюдением или незаконной деятельностью.



**Этот электросамокат предназначен для использования в развлекательных целях только одним человеком без пассажиров, поэтому его нельзя использовать двумя и более людьми одновременно.**

Ни в коем случае не изменяйте предполагаемое использование самоката. Предмет не подходит для трюков, соревнований, перевозки предметов, буксировки других транспортных средств или прицепов.

**Электросамокат** необходимо использовать осторожно, всегда соблюдая **правила дорожного движения** страны, в которой он используется, чтобы избежать опасных ситуаций и проявлять максимальную заботу о себе и других.

Перед использованием предмета наденьте обувь.



### Наглядные требования к конструкции транспортного средства:

Модель электрического самоката	AL EXT Зеленый	AL EXT Бронзовый
Код продукта с включенными индикаторами	LA-MO-210001	LA-MO-220001
	LA-MO-220002	LA-MO-210002
Мин. вес (кг)	30	30
Макс. вес (кг)	120	120
Мин. возраст *	14	14
Макс. возраст *	65	65
Мин.рост	120	120
Макс.рост	200	200

\* Перед использованием самоката проверьте его исправность и соблюдайте правила дорожного движения.

Уровень звукового давления (шума) в ухе водителя по шкале А составляет менее 70 дБ(А).

### Символы, обозначающие предупреждения о безопасности

Следующие визуальные символы используются для обозначения сообщений по технике безопасности в данном руководстве. Они привлекают внимание читателя/пользователя к правильному и безопасному использованию предмета.



### **Обратите внимание**

Указывает на правила, которым необходимо следовать, чтобы предотвратить повреждение предмета и/или предотвратить возникновение опасных ситуаций.

### **Общие предупреждения**



Важно иметь в виду, что находясь в общественном месте или на дороге, даже при точном соблюдении инструкций в руководстве, водитель не застрахован от травм, вызванных нарушениями или ненадлежащими действиями по отношению к другим транспортным средствам, препятствиям и третьим лицам. Неправильное использование самоката или несоблюдение инструкций, приведенных в данном руководстве, может привести к серьезным травмам.

Этот электросамокат представляет собой электросамокат. Чем быстрее вы едете, тем больше тормозной путь. Экстренное торможение на скользкой, грязной, мокрой или обледенелой дороге может привести к пробуксовке колес и потере равновесия. Необходимо соблюдать адекватную скорость и безопасное расстояние до других транспортных средств или пешеходов. Будьте особенно осторожны при езде по незнакомым дорогам. Не открывайте подставку при использовании самоката, это может привести к серьезным травмам и повреждению самоката.



На мокрой дороге тормозной путь увеличивается, а сцепление с дорогой уменьшается по сравнению с сухой дорогой! Двигайтесь осторожнее, соблюдайте безопасную дистанцию!

В целях личной безопасности наденьте шлем, а также наколенники и налокотники для защиты от падений и травм во время движения на самокате. Разрешая другим использовать самокат, убедитесь, что водитель носит защитное снаряжение, и объясните принцип работы устройства. Во избежание травм не позволяйте другим лицам пользоваться изделием, если они не знают, как им пользоваться.

Дети не должны играть с электросамокатом или его частями, а также им не разрешается чистить его или выполнять операции по техническому обслуживанию.

Во время движения соблюдайте особую осторожность, чтобы не напугать детей или пешеходов. При обгоне сзади предупреждайте их звуковым сигналом и снижайте скорость, используя минимальную скорость 6 км/ч.

## 2. Комплектация и сборка

В собранном виде руль необходимо установить с помощью специальных винтов, содержащихся в упаковке.

Модель	Справочное изображение	В комплекте	Сборка руля
AL EXT		<b>Аксессуары:</b> - Шестигранные ключи - болты №4 для руля - #2 болта для стойки - Стойка - Зарядное устройство	

Метод:

- Достаньте товар из упаковки.
- Откройте стержень руля и зафиксируйте его, зажав рычаг закрывающего механизма.
- Подключите кабель питания дисплея к основной проводке (при необходимости).
- Установите руль на вынос (не сдавливайте тросы).
- Вставьте и затяните болты на штоке с помощью прилагаемого ключа.
- Установите стойку (при необходимости).
- Отрегулируйте фиксирующий механизм на штоке\* (при необходимости).

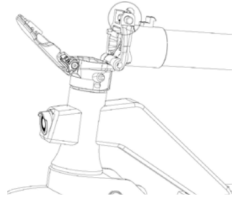
Модель	Справочное изображение	* Регулировка механизма блокировки штока
AL EXT		<p>Внутри механизма находится винт с шестигранной головкой.</p> <p>Если стержень руля не очень стабилен после закрытия, отрегулируйте винт в механизме, затягивая или ослабляя его по мере необходимости, чтобы повысить устойчивость стержня.</p>



Соберите предмет правильно. Если при сборке обнаружены какие-либо заводские дефекты, нечеткие шаги или трудности со сборкой или регулировкой, не используйте самокат и обратитесь к своему дилеру.

Не используйте аксессуары и/или дополнительные детали, не одобренные производителем.

Держите детей подальше от пластиковых предметов (включая упаковочные материалы) и мелких деталей, которые могут привести к удушью.

Запрещается каким-либо образом модифицировать или трансформировать электросамокат или любые его части, так как это может снизить эффективность, снизить структурную целостность и привести к повреждению. При обнаружении каких-либо заводских дефектов, необычных шумов или неисправностей не используйте электросамокат и обратитесь к своему дилеру или посетите сайт [e-lamborghini.ru](http://e-lamborghini.ru) для получения технической поддержки.

### 3. Обзор электросамоката

В интересах технологического развития производитель оставляет за собой право изменять элемент без предварительного уведомления, и данное руководство не будет автоматически обновляться.

#### AL EXT

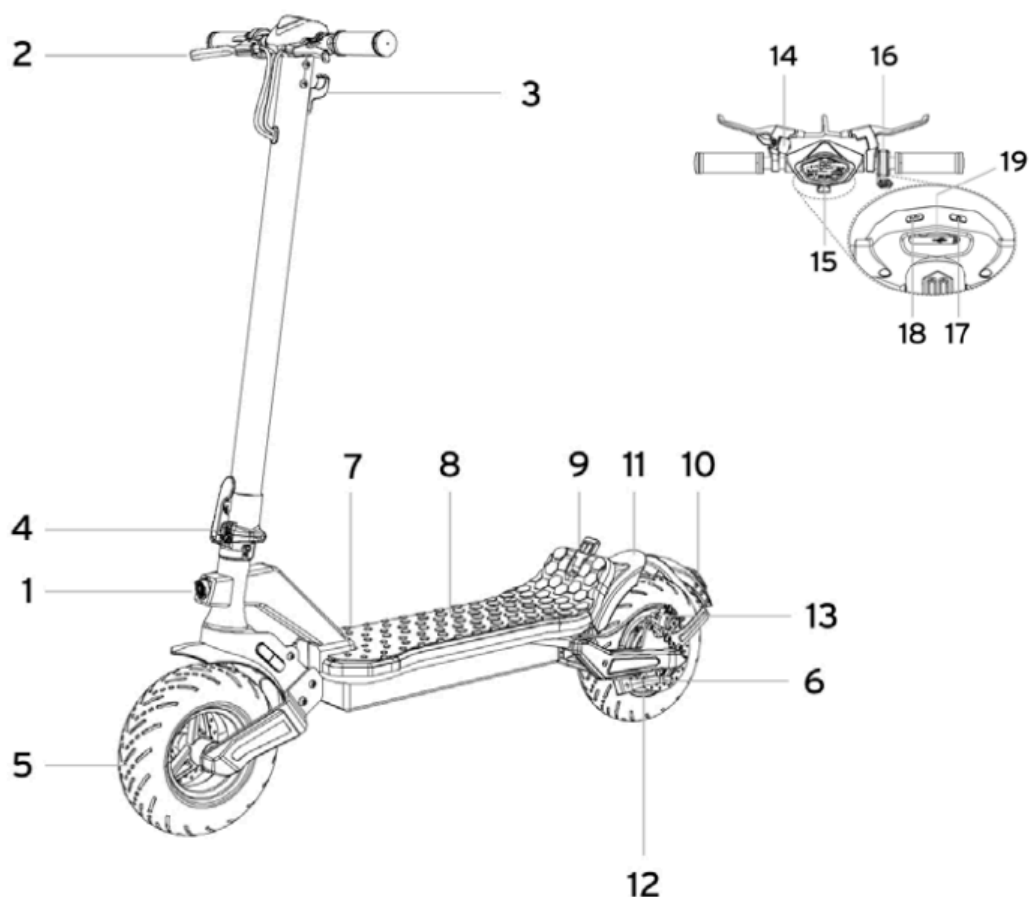

- 1. Передняя фара
- 2. Тормозной рычаг
- 3. Крючок
- 4. Механизм блокировки
- 5. Переднее колесо
- 6. Стенд
- 7. Зарядный порт
- 8. Подножка
- 9. Крепежная клипса
- 10. Задний фонарь

- 11. Задний брызговик
- 12. Заднее ведущее колесо
- 13. Тормозной суппорт
- 14. Звонок
- 15. Дисплей
- 16. Дроссель
- 17. Кнопка ВКЛ/ВЫКЛ
- 18. Выключатель света
- 19. USB-порт

### 4. Информация о командах / Панель управления

**Модель  
AL EXT**

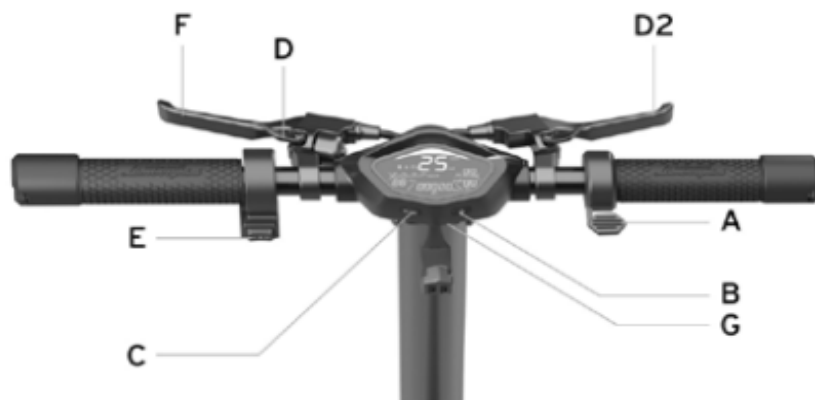

- Дроссельная (A): нажмите, чтобы ускориться.
- Кнопка питания (B): нажмите и удерживайте, чтобы переключить электрический скутер включен или выключен.
- Свет (C): нажмите и удерживайте кнопку, чтобы переключить свет включен или выключен.
- Тормозной рычаг (F и D2): нажмите на рычаг, чтобы затормозить.
- Указатели поворота (E): переведите переключатель в положение вправо или влево, чтобы активировать и/или деактивировать.
- Режим скорости (C): кратковременно нажмите кнопку, чтобы изменить уровень скорости.
- Звонок (D): нажмите на рычаг один раз, чтобы активировать.
- Одометр ODO/TRIP: кратковременно нажмите кнопку (B) три раза, чтобы переключиться между ODO и TRIP.
- USB-порт для зарядки (G): поднимите резиновую крышку, чтобы получить доступ к разъему (5 В, 0,5 А).

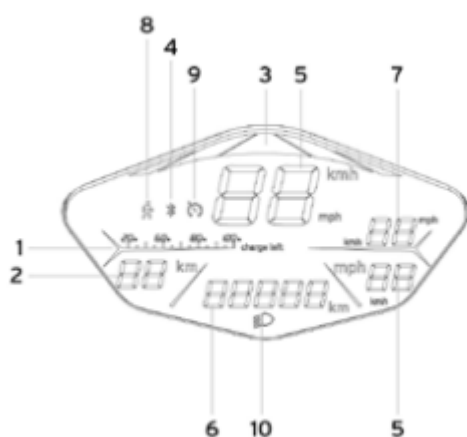

- 1. Уровень заряда батареи: уровень оставшегося заряда.
- 2. Автономность: оценка оставшегося пробега.
- 3. Режим скорости (светодиодная полоса):
  - Уровень 1 - зеленый.
  - Уровень 2 - оранжевый.

	<ul style="list-style-type: none"> <li>• Уровень 3 - красный.</li> <li>4. Bluetooth: доступно подключение смартфона.</li> <li>5. Спидометр: мгновенная скорость электрический скутер (км/ч и миль/ч).</li> <li>6. Одометр ODO/TRIP: общее пройденное расстояние и расстояние за одну сессию.</li> <li>7. Скорость AVG: средняя скорость.</li> <li>8. Пешеходный режим: помощь в толкании автомобиля (6 км/ч) с мигающим задним фонарем.</li> <li>9. Круз-контроль: контроль скорости. Он активируется после поддержания той же скорости в течение нескольких секунд.</li> <li>10. Световой индикатор.</li> </ul>
--	--

### Указатели поворота

Модель	
AL EXT	<div style="text-align: center;">  </div> <p>Указатели поворота расположены на концах руля (слева и справа). Указатели поворота необходимы для раннего предупреждения о любом изменении направления во время движения.</p> <p><b>Управление приводом:</b></p> <div style="text-align: center;">  </div> <p>Перед каждым использованием самоката проверяйте правильность работы указателей поворота.</p>

## 5. Краткое руководство

Перед первым использованием изделия зарядите его до 100%.

Проверьте давление в шинах (рекомендуемое значение см. на боковой стороне шины). Если электросамокат не набирает хотя бы 60% от заявленного километража или максимальной скорости в течение первых 3 месяцев использования, вполне вероятно, что колеса снова сдулись. В этом случае восстановите давление, как указано.

- Проверьте и отрегулируйте тормоза.
- Включите дисплей.
- Положите предмет на ровную поверхность.
- Крепко держите руль обеими руками. Встаньте на подножку одной ногой, а другой слегка подтолкните себя и ускорьтесь.



**Функция Zero Start:** дроссель активируется, когда скорость движения превышает 3 км/ч.

**В целях безопасности элемент изначально настроен так, чтобы избежать стартов с места.**

- Во время движения наклоняйте корпус в направлении движения во время поворота и медленно поворачивайте руль.
- Остановите объект, отпустите дроссельную заслонку и потяните рычаг тормоза.
- Чтобы выйти, сначала остановите автомобиль. Если вы сойдете с движущегося электрического скутера, это может привести к повреждению.
- Перед каждым использованием проверяйте тормоза и наличие износа, проверяйте давление в шинах (рекомендуемое значение см. на боковой стороне шины), износ колес, дроссельную заслонку и состояние заряда аккумулятора.

### **Регулировка положения тормозных ручек**

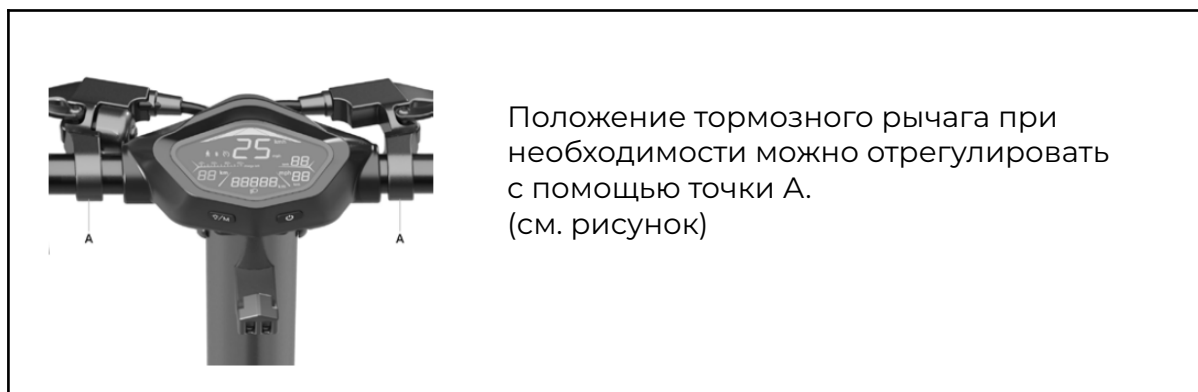

Положение тормозного рычага при необходимости можно отрегулировать с помощью точки А.  
(см. рисунок)

## 6. Техническая спецификация

### Общая информация

#### AL EXT

Конструкция	Сталь и алюминий
Подвеска	передний и задний
Скорость	Пешеход: < 6 км/ч L1: < 15 км/ч L2: < 20 км/ч L3: < 25 км/ч (макс. скорость) *
Максимальный наклон**	22%
Тормоза	передний дисковый тормоз, задний дисковый и электронный тормоз
Шины	Размер: 90/65-6,5 Давление: 50 фунтов на кв. дюйм / 3,5 бар
Максимальная загрузка	120 кг
Водитель	Проверьте действующее законодательство в вашей стране
Температура эксплуатации	-0 °C/ 45 °C
Уровень защиты	IPX4
Время зарядки	примерно 7 ч
Километраж**	до 40 км

### Электрическая система

Номинальная мощность двигателя	0,50кВт; 500 Вт бесщеточный
Максимальная мощность двигателя	0,900кВт; 900 Вт
Дисплей	Встроенные светодиоды
Зарядное устройство	48В 12.5Ач 600Втч
Защита от низкого напряжения	42В
Текущий лимит	20А
Освещение	Передние и задние светодиоды
Особенности	Bluetooth

## Размеры и вес

Чистый вес	30,6 кг
Общий вес	38.75
Размеры открытого элемента	1260 x 490 x 1350 мм
Размеры закрытого элемента	1260 x 490 x 590 мм
Размеры упаковки	1330 x 290 x 650 мм

\* Всегда соблюдайте правила дорожного движения и правила, действующие в стране, где используется электросамокат.

\*\* Возможны изменения в зависимости от веса водителя, дорожных условий и температуры.

## 7. Устранение неполадок

Ошибка	Причина	Решение
Двигатель не работает	Проблема с электрикой, присутствует код ошибки	Запросить техническую помощь
Ведущее колесо не вращается	Проблемы с тормозами Двигатель заблокирован	Отрегулировать тормоза; если проблема не устранена, обратитесь за технической помощью Убедитесь, что колесо правильно затянуто, убедитесь, что колесо вращается, не заводя автомобиль. Если проблема не устранена, обратитесь за технической помощью
Двигатель останавливается во время работы	Перегрев двигателя Наличие кода ошибки	Остановите транспортное средство и подождите, пока он остынет Запросить техническую помощь
После зарядки не включается или выключается через несколько км	Поврежденный аккумулятор	Запросите техническую помощь
Аккумулятор не заряжается или устройство не включается	Проблемы с подключением Аккумулятор не подключен (модели со съемным аккумулятором) Батарея разряжена Поврежденный аккумулятор Проблемы с зарядным устройством	Запросить техническую помощь Убедитесь, что разъем питания подключен. Зарядите аккумулятор до 100% Запросить техническую помощь Замените зарядное устройство

## 8. Ответственность и общие условия гарантии

**Гарантийный срок на электросамокат составляет 1 год с момента продажи.**

В отношении технически сложного товара покупатель в случае обнаружения в нем недостатков вправе отказаться от исполнения договора купли-продажи и потребовать возврата уплаченной за такой товар суммы либо предъявить требование о его замене на товар этой же марки (модели, артикула) или на такой же товар другой марки (модели, артикула) с соответствующим перерасчетом покупной цены в течение пятнадцати дней со дня передачи потребителю такого товара.

По истечении этого срока указанные требования подлежат удовлетворению в одном из следующих случаев:

- обнаружение существенного недостатка товара;
- нарушение установленных Законом РФ «О защите прав потребителей» сроков устранения недостатков товара;
- невозможность использования товара в течение каждого года гарантийного срока в совокупности более чем тридцать дней вследствие неоднократного устранения его различных недостатков.

В случае необходимости Продавец имеет право провести проверку качества товара. Покупатель вправе участвовать в проверке качества товара.

Водитель берет на себя всю ответственность за любую травму, если он не надел шлем или другие защитные приспособления.

Водитель должен соблюдать действующие местные правила в отношении:

1. Минимальный возраст, разрешенный для водителя
2. Ограничения по типам водителей, которые могут использовать электросамокат
3. Все остальные аспекты регулирования

Водитель должен всегда содержать электросамокат в чистоте и в идеальном состоянии эффективности и технического обслуживания, усердно выполнять проверки безопасности, за которые он / она отвечает, как описано в

предыдущем разделе, никоим образом не вмешиваться в конструкцию электросамоката и хранить все документы по техническому обслуживанию.

Дилер не несет ответственности за ущерб, причиненный имуществу и третьим лицам, когда:

- предмет используется неправильно или способом, не соответствующим указаниям руководства пользователя;
- после покупки товар модифицируется или искажается во всех или некоторых его компонентах.

В случае неисправности электросамоката по причинам, не связанным с неправомерным поведением водителя, и для того, чтобы проконсультироваться с общими условиями гарантии, обратитесь к вашему дилеру.

Правовая гарантия не распространяется на неисправности электросамоката, вызванные случайными событиями и/или событиями, связанными с водителем или из-за использования электросамоката не в соответствии с правилами и/или положениями технической документации, прилагаемой к электросамокату или из-за невозможности отрегулировать механические части, естественный износ расходных материалов, либо из-за ошибок при сборке, отсутствии обслуживания и/или использования указанного самоката с несоблюдением инструкции.

Например, следующее следует считать исключенным из установленной законом гарантии на электросамокат:

- повреждения, вызванные ударами, случайными падениями или столкновениями, проколами;
- повреждения, вызванные использованием, воздействием или хранением в неподходящей среде (например: присутствие дождя и/или грязи, воздействие влаги или чрезмерного тепла, контакт с песком или другими веществами)
- вызвано неспособностью приспособиться к использованию на дороге и/или техническим обслуживанием механических частей, механических дисковых тормозов, рулей, шин и т. д.; неправильная установка и/или сборка деталей и/или компонентов
- естественный износ расходных материалов: механических дисковых тормозов (например, колодок, суппортов, дисков, тросов), шин, платформы, прокладки, подшипники, светодиодные фонари и лампочки, подножка, ручки, брызговики, резиновые детали (платформа), кабель электропроводки, коннекторы, решетки и наклейки и т.д.;
- неправильное техническое обслуживание и/или неправильное использование батареи электросамоката ;

- фальсификация и/или принудительное использование частей электросамоката ;
- неправильное или неадекватное техническое обслуживание или изменение электросамоката ;
- неправильное использование электросамоката (например, чрезмерная нагрузка, использование на соревнованиях и/или в коммерческих целях или в целях сдачи в аренду);
- техническое обслуживание, ремонт и/или техническое вмешательство в самоката, осуществляемое неуполномоченными третьими лицами;
- повреждение электросамоката в результате транспортировки, если она была осуществлена покупателем;
- повреждения и/или дефекты, возникшие в результате использования неоригинальных деталей.



Утилизация отслужившего свой срок электрического или электронного оборудования (применимо во всех странах Европейского Союза и других европейских системах с отдельной системой сбора отходов)

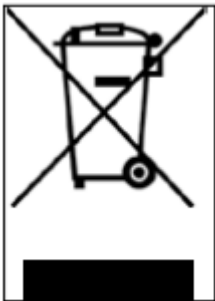

Этот символ на изделии или упаковке указывает на то, что изделие не следует рассматривать как обычные бытовые отходы, а следует сдавать на объект, уполномоченный на утилизацию отходов электрического и электронного оборудования (WEEE).

Обеспечьте правильную утилизацию данного изделия, чтобы предотвратить потенциальные негативные последствия для окружающей среды и здоровья, которые в противном случае могли бы быть вызваны неправильной утилизацией.

Переработка материалов поможет сохранить природные ресурсы.

Для получения более подробной информации о переработке и утилизации этого изделия обратитесь в местную службу утилизации отходов или в точку продажи, где было приобретено изделие.

В любом случае утилизация должна осуществляться в соответствии с законодательством, действующим в стране покупки.

В частности, потребители не должны утилизировать WEEE как бытовые отходы, а должны утилизировать этот тип отходов отдельно одним из двух возможных способов:

- В муниципальных центрах сбора (также называемых центрами экологического сбора или предприятиями по переработке), напрямую или через службы сбора муниципальных компаний, если таковые имеются;
- В магазинах по продаже нового электрического или электронного оборудования.

Очень маленькие предметы типа WEEE (с самой длинной стороной менее 25 см) можно оставить бесплатно, а более крупные их можно оставить по принципу «1 к 1», т. е. вы можете оставить старый предмет при покупке нового с той же функцией.

Более того, режим 1-на-1 всегда гарантируется при покупке потребителем нового ЕЕЕ, независимо от размера WEEE.

В случае несанкционированной утилизации электрического или электронного оборудования могут применяться санкции, предусмотренные действующим природоохранным законодательством (итальянское законодательство – ознакомьтесь с правилами, действующими в стране использования/утилизации автомобиля).

Если WEEE содержит батареи или аккумуляторы, они должны быть удалены и подвергнуты отдельной утилизации.



### **Обращение с отработанными батареями (применимо во всех странах Европейского Союза и в других европейских системах с системами раздельного сбора)**

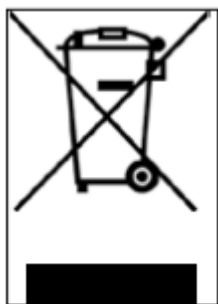

Этот символ на изделии или упаковке указывает на то, что с аккумуляторной батареей нельзя обращаться как с обычными бытовыми отходами. На некоторых типах батарей этот символ может использоваться в сочетании с химическим символом.

Химические символы ртути (Hg) или свинца (Pb) добавляются, если батарея содержит более 0,0005% ртути или 0,004% свинца.

Обеспечьте правильную утилизацию батарей, чтобы предотвратить потенциальные негативные последствия для окружающей среды и здоровья, которые в противном случае могли бы быть вызваны неправильной утилизацией. Переработка материалов поможет сохранить природные ресурсы. В случае продуктов, которые по соображениям безопасности, производительности или защиты данных требуют стационарного подключения к внутренней батарее, ее замена должна производиться только квалифицированным обслуживающим персоналом.

Доставьте изделие по истечении срока его службы в центры сбора, подходящие для утилизации электрического и электронного оборудования: это гарантирует правильное обращение с находящейся в нем батареей.

Для получения более подробной информации об утилизации разряженной батареи обратитесь в местную службу утилизации отходов или в магазин, где она была приобретена.

В любом случае утилизация должна осуществляться в соответствии с законодательством, действующим в стране покупки.