

LEBEN

ПРОСТО ДЛЯ ЖИЗНИ



ИНСТРУКЦИЯ ПО ЭКСПЛУАТАЦИИ



Бережная
укладка волос



Эргономичный
стильный дизайн



3
температурных режима



Защита
от перегрева

Фен для волос
Арт. 259-213



Благодарим вас за выбор продукции торговой марки LEBEN. Наши изделия разработаны в соответствии с высокими стандартами качества, функциональности и дизайна.

Перед началом эксплуатации прибора, пожалуйста, внимательно прочитайте данную инструкцию. В ней содержится важная информация, касающаяся вашей безопасности, а также рекомендации по правильному использованию прибора и уходу за ним.

Сохраните инструкцию вместе с гарантийным талоном, кассовым чеком, картонной коробкой и упаковочным материалом.

1. ОБЩИЕ УКАЗАНИЯ ПО БЕЗОПАСНОСТИ

Чтобы снизить риск возникновения неисправностей, поражения электрическим током, травм, пожара, смерти и повреждения оборудования или имущества, обязательно соблюдайте перечисленные далее меры предосторожности.

- Этим устройством могут пользоваться дети в возрасте от 8 лет, а также лица с ограниченными способностями или недостаточным опытом и знаниями, если они находятся под присмотром или прошли инструктаж по безопасному использованию устройства.
- Не позволяйте детям играть с устройством.
- Дети могут проводить чистку устройства только под присмотром взрослых.

2. СПЕЦИАЛЬНЫЕ УКАЗАНИЯ ПО БЕЗОПАСНОСТИ ДАННОГО ПРИБОРА

- Не используйте фен, если шнур питания или вилка повреждены или перегреты; если вилка неплотно входит в розетку; если шнур питания перевязан.
- Не вставляйте вилку в розетку и не вынимайте ее мокрыми руками.
- Не следует повреждать, модифицировать, сгибать, вытягивать, перекручивать, сжимать шнур питания, а также ставить на него тяжелые предметы.
- Подключайте вилку напрямую к электрической розетке 220-240 В. Не используйте сетевой фильтр или удлинители.
- Несоблюдение перечисленных мер безопасности может привести к травмам, поражению электрическим током или вызвать возгорание в результате короткого замыкания.
- При выключении из розетки не следует тянуть за шнур питания. Отключение прибора от сети следует производить, держась за вилку. В противном случае шнур питания может быть поврежден.
- Если шнур питания поврежден или разорван, его необходимо заменить оригинальным шнуром питания, приобретенным у производителя или в отделе послепродажного обслуживания, во избежание опасности травмирования.
- Если вы используете фен в ванной, отключайте его от сети после использования, так как близкое присутствие воды представляет собой угрозу, даже если фен выключен.
- Если шнур питания поврежден, его замену во избежание опасных ситуаций должен выполнять производитель, мастер сервисного центра или специалист с аналогичной квалификацией.
- Не следует класть включенный фен на отверстие забора воздуха, поскольку это может вызвать перегрев нагревательной спирали и привести к возгоранию.
- В процессе работы выходное отверстие для воздуха и насадка нагреваются, поэтому не трогайте их руками, чтобы не получить ожоги.
- Не вставляйте посторонние предметы в выходное отверстие для воздуха и отверстие забора воздуха и не накрывайте их, поскольку это может привести к ожогам, поражению электрическим током или возгоранию в результате короткого замыкания.
- Запрещено погружать фен в воду. Не используйте фен в помещениях с высокой влажностью.
- Не используйте прибор вблизи ванн, душа, раковин или других емкостей, содержащих воду.



- Корпус фена должен быть сухим, в противном случае возможно поражение электрическим током.
- Не касайтесь фена мокрыми руками, поскольку это может привести к поражению электрическим током или возгоранию в результате короткого замыкания.
- Не используйте фен вблизи источников газа или других легковоспламеняющихся продуктов (например, летучих веществ, растворителей краски, аэрозолей), поскольку может произойти взрыв или возгорание из-за короткого замыкания.
- Не оставляйте включенный фен без присмотра, поскольку это может привести к возгоранию в результате короткого замыкания.
- Запрещается ронять или сильно ударять фен, поскольку это может привести к поражению электрическим током или возгоранию в результате короткого замыкания.
- Не используйте фен, если отверстие забора воздуха повреждено. В противном случае ваши волосы могут попасть в отверстие забора воздуха и повредиться.
- Не используйте фен для сушки волос младенцев или детей, поскольку это может привести к ожогам.
- Это изделие может использоваться только для сушки и укладки волос. Не используйте его для сушки шерсти животных, обуви, одежды и т.д.
- Не обматывайте шнур питания вокруг корпуса фена при хранении. В противном случае шнур питания может быть поврежден, и при последующем использовании это может привести к поражению электрическим током или возгоранию в результате короткого замыкания.
- Не храните фен в местах с повышенной влажностью, поскольку это может привести к поражению электрическим током или возгоранию в результате короткого замыкания.
- Храните фен в недоступном для детей месте.
- Запрещается самостоятельно ремонтировать и разбирать прибор или вносить изменения в его конструкцию.

3. СФЕРА ИСПОЛЬЗОВАНИЯ

- Прибор предназначен для бытового применения.
- Прибор не предназначен для промышленного и коммерческого использования, а также использования вне помещений.
- Производитель не несет ответственности за ущерб, возникший в результате неправильного или не предусмотренного настоящей инструкцией использования.

4. ОПИСАНИЕ ПРИБОРА

1. Насадка
2. Выходное отверстие для воздуха
3. Отверстие забора воздуха
4. Кнопка холодного потока воздуха
5. Переключатель режимов
6. Защитная оплетка кабеля

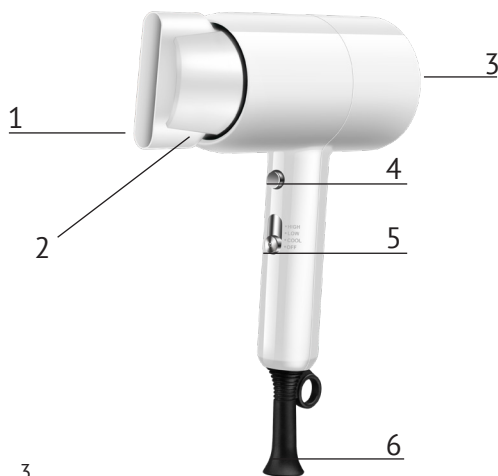



5. ЭКСПЛУАТАЦИЯ

- Полностью размотайте шнур питания, присоедините насадку к фену до щелчка.
- Вставьте вилку в розетку, предварительно убедившись, что выключатель находится в положении «Выключено».
- Установите переключатель режимов в нужное положение:

COOL – режим холодного воздуха.

LOW – режим низкой мощности. Подходит для поврежденных и ломких волос.

HIGH – режим повышенной мощности. Подходит для нормальных волос.

- Начинайте сушить волосы с затылка, прорабатывая прядь за прядью.
- После использования выключите фен из розетки питания.

Холодный поток воздуха также можно активировать нажатием кнопки (см. пункт 4 в описании изделия), используя фен в любом режиме.

6. ЧИСТКА И УХОД

- Перед чисткой фена всегда отключайте прибор от электрической сети.
- Для очистки фена, а также для удаления волос и частиц грязи с задней решетки используйте слегка влажную ткань.
- Никогда не погружайте прибор в воду и не держите его под проточной водой.
- Следите за тем, чтобы вода не попадала на электрические соединения.
- Не используйте абразивные моющие средства и царапающие губки из металлических волокон.

7. ТРЕБОВАНИЯ ПО УТИЛИЗАЦИИ

Отходы, образующиеся при утилизации изделий, подлежат обязательному сбору с последующей утилизацией в установленном порядке и в соответствии с действующими требованиями и нормами отраслевой нормативной документации, в том числе в соответствии с СанПиН 2.1.3684-21 «Санитарно-эпидемиологические требования к содержанию территорий городских и сельских поселений, к водным объектам, питьевой воде и питьевому водоснабжению населения, атмосферному воздуху, почвам, жилым помещениям, эксплуатации производственных, общественных помещений, организации и проведению санитарно-противоэпидемических (профилактических) мероприятий».

8. ВОЗМОЖНЫЕ НЕИСПРАВНОСТИ И СПОСОБЫ ИХ УСТРАНЕНИЯ

В случае неисправности или поломки изделия (отсутствие воздушного потока, частые остановки, внутренний перегрев или появление дыма) следует немедленно прекратить использование фена, отсоединить шнур питания и обратиться в сервисный центр.

9. ПРАВИЛА И УСЛОВИЯ ХРАНЕНИЯ И ПЕРЕВОЗКИ

- Выньте вилку шнура питания из розетки и дайте прибору полностью остыть.
- Храните фен в коробке в сухом и чистом месте. Храните шнур питания сложенным в кольца.
- **Внимание!** Никогда не обматывайте шнур питания вокруг фена. Никогда не применяйте силу к шнуру питания возле того места, где он входит в ручку фена – это может послужить причиной повреждения шнура. Никогда не подвешивайте фен за шнур.
- Прибор предназначен только для домашнего использования.
- Хранение и транспортировку рекомендуется осуществлять в заводской упаковке.



10. ДАТА ПРОИЗВОДСТВА

Дата производства указана на упаковке изделия.

11. ТЕХНИЧЕСКИЕ ХАРАКТЕРИСТИКИ

LEBEN 259-213 – фен для волос

Напряжение: 220-240 В

Частота: ~50 Гц

Максимальная мощность: 2000 Вт

Класс защиты: II

Примечание: вследствие постоянного изменения и улучшения продукции между инструкцией и изделием могут наблюдаться некоторые различия. Производитель надеется, что пользователь обратит на это внимание.

Соответствует требованиям ТР ТС 004/2011 «О безопасности низковольтного оборудования», ТР ТС 020/2011 «Электромагнитная совместимость технических средств», ТР ЕАЭС 037/2016 «Об ограничении применения опасных веществ в изделиях электротехники и радиоэлектроники». Гарантийный срок: 12 месяцев. Срок службы: 3 года. Импортер, лицо, уполномоченное на принятие претензий потребителей в России: ООО «КОНСТАНТА ТОРГ», 121552, г. Москва, ул. Оршанская, д. 5, пом. 137, телефон: 8 800 500-18-42, эл. почта: constorg@list.ru. Импортер в РБ: ООО «МПР Ритейл», Беларусь, г. Минск, ул. Голубка, 2. Тел.: 8 (017) 396-85-17. Изготовлено в Китае. Дата изготовления указана на упаковке. Изготовитель: Нинбо Риака Электрикал Ко., Лтд. Адрес: Кханьси Индастриал зон, Кханьдунь стрит, Цыси, Нинбо, Чжэцзян, 315325, КНР.





12. ГАРАНТИЙНОЕ ОБЯЗАТЕЛЬСТВО

Изделие: *LEBEN Фен для волос*

Модель: *259-213*

Настоящая гарантия предоставляется изготовителем в дополнение к правам потребителя, установленным действующим законодательством Российской Федерации, и ни в коей мере не ограничивает их.

Настоящая гарантия действует в течение 12 месяцев с даты приобретения изделия и подразумевает гарантийное обслуживание изделия в случае обнаружения дефектов, связанных с материалами и работой. В этом случае потребитель имеет право, среди прочего, на бесплатный ремонт изделия. Настоящая гарантия действительна при соблюдении следующих условий:

1. Изделие приобретается исключительно для личных бытовых нужд. Изделие должно использоваться в строгом соответствии с инструкцией по эксплуатации, с соблюдением правил и требований по безопасности.
2. Обязанности изготовителя по настоящей гарантии исполняются продавцами – уполномоченными дилерами изготовителя и официальными обслуживающими (сервис-) центрами. Настоящая гарантия не распространяется на изделия, приобретенные у не уполномоченных изготовителем продавцов, которые самостоятельно отвечают перед потребителем в соответствии с российским законодательством.
3. Настоящая гарантия не распространяется на дефекты изделия, возникшие в результате:
 - химического, механического или иного воздействия, попадания посторонних предметов, жидкостей, насекомых и продуктов их жизнедеятельности внутрь изделия;
 - неправильной эксплуатации, заключающейся в использовании изделия не по его прямому назначению, а также установки и эксплуатации изделия с нарушением правил и требований техники безопасности;
 - появления внешних изменений, возникших в результате нормальной эксплуатации, а также естественного износа, не влияющих на функциональные свойства: механические повреждения внешней или внутренней поверхности (вмятины, царапины, потертости), естественные изменения цвета металла, в т.ч. появление радужных и темных пятен, а также коррозии на металле в местах повреждения покрытия и непокрытых участках металла;
 - износа деталей отделки, ламп, батарей, защитных экранов, накопителей мусора, ремней, щеток и иных деталей с ограниченным сроком использования;
 - ремонта изделия, произведенного лицами или фирмами, не являющимися авторизованными сервисными центрами.
4. Настоящая гарантия действительна при предъявлении изделия, в котором обнаружены дефекты, вместе с оригиналами настоящего талона и товарного чека, выданного продавцом.
5. Настоящая гарантия действительна только для изделий, используемых для личных бытовых нужд, и не распространяется на изделия, которые используются для коммерческих, промышленных или профессиональных целей.

Поставщик не несет никакой ответственности за ущерб, связанный с повреждением изделия при транспортировке, в результате некорректного использования, а также в связи с модификацией или самостоятельным ремонтом изделия.

<https://leben-home.ru>



ГАРАНТИЙНЫЙ ТАЛОН

Наименование товара:		
Код товара:		Печать и подпись продавца:
Дата продажи:		
Срок гарантии:	12 месяцев с момента продажи товара	

Гарантийные обязательства не распространяются на изделие в случаях:

- нарушения условий инструкции по эксплуатации, в том числе неправильного подключения, неисправной/нестабильной электросети и/или плохого ухода за изделием;
- механического повреждения (следов ударов, трещин, сколов и проч.);
- негативного воздействия внешних факторов, в том числе воздействия влаги, высоких/низких температур, коррозии, окисления, попадания внутрь посторонних предметов, веществ, жидкостей, насекомых или животных;
- наличия признаков ремонта неуполномоченными лицами (самим покупателем);
- действия непреодолимой силы (пожара, аварии и проч.), несчастного случая, умышленных или неосторожных действий покупателя или третьих лиц;
- изменения конструкции товара, подключения внешних устройств, использования не по назначению;
- на элементы питания, шнур электропитания, а также на естественный износ деталей.

Внимание!

Прибор предназначен только для использования в домашних условиях.

В случае использования в коммерческой деятельности или при промышленном применении прибор снимается с гарантии.

Гарантийные обязательства теряют силу по истечении гарантийного срока.

Если при покупке товаров покупателем не были предъявлены претензии по комплектности товаров, внешнему виду, наличию механических повреждений, то в дальнейшем такие претензии не принимаются.

С условиями настоящего гарантийного талона ознакомлен и согласен.

(подпись, Ф. И. О. покупателя)
