

Haier

ИНСТРУКЦИЯ ПО ЭКСПЛУАТАЦИИ

ХОЛОДИЛЬНИК- МОРОЗИЛЬНИК

C4F640CGGU1

C4F640CCGU1

C4F640CXU1

C4F640CWU1

C4F740CBXGU1

C4F740CDBGU1

C4F740CLBGU1

C4F637CXRGU1

C4F637CWARGU1

A4F639CXMVU1

A4F639CGGU1

A4F739CBXGU1

A4F739CDBGU1

A4F739CLBGU1

A4F637CWMVU1

A4F637CCMVU1

A4F637CRMVU1

A4F637COMVU1

RUS

KZ

UZ

СОДЕРЖАНИЕ

RUS

Упаковка и утилизация изделия.....	2
Предупреждение.....	2-3
Перед использованием.....	4
Функции.....	4-5
Обслуживание.....	6
Обнаружение и устранение неисправностей.....	7
Технические характеристики.....	8
Гарантийное и после гарантийное сервисное обслуживание.....	8
Перенавешивание дверей.....	22-23
Подключение холодильника к WiFi.....	24

Условные знаки



Да



Нет



Внимание



Предупреждение

Аксессуары

Проверьте наличие аксессуаров и литературы в соответствии с приведенным ниже списком:

1 × Руководство пользователя

1 × Дверные петли

1 × Крышка дверной петли

1 × Гарантийный талон

1 × Маркировка энергоэффективности

1 × Ящичек для льда с крышкой

1 × Подставка для яиц

Производитель оставляет за собой право вносить изменения в конструкцию и комплектацию.

УПАКОВКА И УТИЛИЗАЦИЯ ИЗДЕЛИЯ

Утилизация

Если ваш старый холодильник больше нельзя использовать, и вы хотите его выбросить, то для того, чтобы не наносить вред окружающей среде, холодильник нужно правильно утилизировать. Обратитесь в местные коммунальные службы для получения дополнительной информации. Если холодильник предназначен для утилизации, то отрежьте шнур электропитания как можно ближе к корпусу, отсоедините двери холодильника, уплотнительную резину и полки, чтобы холодильник нельзя было больше использовать. Постарайтесь не повредить систему охлаждения холодильника. При утилизации руководствуйтесь общими правилами охраны труда и техники безопасности. Дополнительную информацию об утилизации данного изделия можно получить, связавшись с офисом компании в вашем городе, коммунальной службой, занимающейся удалением отходов, или магазином, в котором было приобретено изделие.



ПРЕДУПРЕЖДЕНИЕ

Перед использованием прибора в первый раз

Предполагаемое использование: Данный прибор сконструирован исключительно для использования в сухих, крытых бытовых условиях. Другое использование будет ненадлежащим и может привести к травмам, тем самым снимая ответственность с производителя.

Что следует делать ...

- ✓ Убедитесь в том, что штепсельная вилка не ограничена в пространстве под холодильником.
- ✓ Держите вилку, а не кабель при отключении и включении холодильника.
- ✓ Позаботьтесь о том, чтобы не перемахнуть шнур электропитания и не повредить его при перемещении холодильника.
- ✓ Убедитесь в том, что штепсельная вилка не повреждена, а если да, то по возможности отключите подачу электричества и аккуратно отключите ее, а также проконсультируйтесь с специалистом авторизованного сервисного центра для ее замены.
- ✓ Убедитесь в том, что вблизи от холодильника нет газа или прочих воспламеняемых утечек газа. В случае обнаружения утечки, выключите клапан для остановки утечки газа; откройте двери и окна, но не включайте и не выключайте шнуры электропитания холодильника или любого другого прибора.
- ✓ Отключайте холодильник от сети для его очистки и обслуживания.
- ✓ Открывайте дверцы за ручку, обратите внимание на то, что расстояние между дверцами может быть очень узким, поэтому избегайте застревания пальцев.
- ✓ После отключения холодильника, оставьте его не менее чем на 5 минут до повторного включения, поскольку частый перезапуск может повредить компрессор.
- ✓ **ВНИМАНИЕ!** Не загромождайте вентиляционные отверстия, расположенные в корпусе прибора или во встраиваемой конструкции.
- ✓ При утилизации холодильника, во избежание случайного запирания детей, удалите дверцы холодильника, дверные уплотнители и полки, поместите их в надлежащее место.
- ✓ Данный прибор может использоваться детьми в возрасте от 8 лет и старше и людьми с ограниченными физическими, сенсорными или ментальными способностями, а также в случае отсутствия опыта и знаний, если их контролируют или инструктируют относительно использования прибора безопасным способом и с пониманием сопутствующих опасностей. Детям нельзя играть с данным прибором. Чистка и пользовательское обслуживание не должны проводиться детьми без контроля со стороны взрослых.
- ✓ Холодильник должен быть размещен в хорошо проветриваемом помещении. Убедитесь в наличии пространства не менее 20 см над и 10 см вокруг холодильника.
- ✓ Минимальное допустимое расстояние между прибором и газовой трубой 15 см, соприкосновение не допускается.
- ✓ Прибор должен быть расположен так, чтобы штепсельная вилка оставалась в доступности.

Что не следует делать ...

- * Холодильник работает от электрической сети 220–240 Вт переменного тока/50 Гц. При неправильном напряжении, холодильник может не запуститься, повредиться регулировка температуры, компрессор, возникнуть ненормальный шум при работе компрессора. При необходимости установите автоматический стабилизатор напряжения.
- * Для холодильника необходимо обеспечить специальную розетку с надежным заземлением. Силовую кабель холодильника оснащен 3-жильной (с заземлением) штепсельной вилкой, которая подходит к стандартной 3-жильной (с заземлением) розетке. Никогда не срежьте и не демонтируйте 3-ий контакт (заземление). После установки холодильника вилка должна оставаться в доступности.

ПРЕДУПРЕЖДЕНИЕ

* Никогда не храните легковоспламеняющиеся, взрывоопасные или коррозионно-активные материалы в холодильнике.
* Не храните медикаменты, бактериологические или химические вещества в холодильнике. Данный холодильник является бытовым электроприбором. Не рекомендуется помещать в него материалы, требующие хранения в строгих температурных условиях.

* Не храните и не используйте бензин или прочие легковоспламеняющиеся вещества в непосредственной близости от холодильника во избежание возникновения пожара.

* Не помещайте неустойчивые предметы (тяжелые объекты, контейнеры с жидкостью) на верхнюю часть холодильника во избежание телесных повреждений, причиненных падением предметов сверху.

* Не висите на дверце или на держателе бутылок. Дверца может сместиться из вертикального положения, можно выдернуть держатель бутылок или холодильник может опрокинуться.

* Не наступайте на дверцу морозильной камеры, на полки или на его корпус при заполнении и выгрузке продуктов и напитков.

* Не прикасайтесь к внутренней поверхности морозильной камеры когда она работает, особенно влажными руками, поскольку ваши руки могут примерзнуть в поверхность.

* Для обеспечения сохранности электрической изоляции холодильника, не опрыскивайте и не промывайте холодильник водой при очистке, не размещайте холодильник во влажном месте или там, где он может быть облит водой. Очистите и высушите брызги воды и пятна мягкой чистой тканью.

* Ремонт, разборка и внесение изменений в холодильник должны выполняться специалистом специализированного сервисного центра.

* Любое резкое или грубое передвижение холодильника может повредить охлаждающие трубки. Результатом могут стать потеря собственности или телесные повреждения.

* Не позволяйте младенцам или детям забираться в ящики морозильной камеры.

* **ВНИМАНИЕ!** Не используйте электрические приборы внутри отделений для хранения продуктов, за исключением тех, которые рекомендованы производителем.

* **ВНИМАНИЕ!** Система содержит хладагент под высоким давлением. Не вскрывайте систему. Обслуживание происходит только специализированного сервисного центра.

* **ВНИМАНИЕ!** Не допускайте повреждения контура хладагента.

* Не используйте фен для сушки волос для просушки внутренней части холодильника. Не помещайте зажженные свечи внутри холодильника для удаления запахов.

* Не распыляйте летучие субстанции, такие как инсектициды, на какую бы то ни было поверхность прибора.

* Открывайте или закрывайте дверцы холодильника только тогда, когда в пределах радиуса движения дверцы нет детей.

* Данный прибор не предназначен для использования лицами (включая детей) с ограниченными физическими, сенсорными или ментальными возможностями или ввиду отсутствия опыта и знаний, если только их не контролирует и не дает им инструкции по использованию прибора лицо, ответственное за их безопасность.

* Не храните слишком много продуктов в морозильной камере во избежание более длительного времени работы компрессора или выпадения продуктов. Рекомендуется не превышать линию загрузки ящиков. Общий вес продуктов не должен превышать 30 кг. Чтобы избежать выпадения продуктов на пол, не открывайте ящик морозильника слишком сильно или под углом.

* **ВНИМАНИЕ!** Не используйте механические приборы или прочие методы ускорения процесса размораживания, за исключением тех, которые рекомендованы производителем.

* Не складывайте взрывоопасные объекты, в частности аэрозольные баллоны с воспламеняющимся наполнителем в приборе.

* В случае возникновения какой-либо проблемы с освещением в холодильнике, свяжитесь с нашей специализированной сервисной службой для устранения проблемы, не допускайте производить замену самостоятельно.

Советы по хранению продуктов в холодильнике

① Горячие продукты питания должны быть охлаждены до комнатной температуры до помещения на хранение в холодильник.

① Помойте или очистите продукты питания и высушите все капли воды на них до помещения их в холодильник.

① Продукты питания, которые будут храниться в холодильнике, должны быть герметично закрыты. Это предотвратит испарение влаги из продуктов и как следствие их порчу.

① Хранимые продукты должны сортироваться по категориям. Продукты, которые потребляются ежедневно, должны быть размещены на передней части полки. Это поможет избежать ненужных отсрочек в открытии дверцы, а также истечения их срока годности, в случае если вы забыли употребить их в пищу.

① Помещайте по возможности продукты в некотором отдалении от внутренних стенок холодильника и морозильника во избежание повреждения внутреннего пластика.

① Не рекомендуется перегружать холодильник чрезмерным количеством продуктов питания. Между продуктами должно быть небольшое расстояние, что позволит холодному воздуху равномерно обтекать их и получать наилучшие результаты хранения.

① Не храните продукты с высоким содержанием влаги в соприкосновении с внутренними стенками. В противном случае продукты могут примерзнуть к стенкам. Помещайте продукты в некотором отдалении от внутренних стенок.

① Избегайте соприкосновения продуктов (особенно продуктов, содержащих масло) непосредственно с внутренним пластиком, так как некоторые виды масел могут повредить пластик. Поэтому лучше смывать масляные загрязнения в случае их обнаружения.

① Размораживайте замороженные продукты в отсеке холодильника. Вы можете использовать замороженные продукты для снижения температуры в холодильнике и способствовать энергосбережению.

① Некоторые овощи, например, лук, чеснок, имбирь, водной орех и прочие виды корневищных овощей, могут долгое время храниться при нормальной температуре. Нет необходимости хранить их в холодильнике.

① Метаболизм бананов, дынь, папайи, бананов, ананасов может ускоряться в холодильнике, поэтому не стоит хранить их там. Хранение зеленых фруктов в холодильнике в течение определенного времени может ускорить их созревание.

① Продукты, нарезанные на маленькие порции замерзнут быстрее и их будет легче разморозить и приготовить. Рекомендуемый вес каждой порции составляет менее 2,5 кг.

① Лучше упаковать продукты перед помещением в морозильную камеру. Внешняя сторона упаковки должна быть сухой, также избегайте прилегания упаковок друг к другу. Упаковочные материалы должны быть без запаха, без воздуха, не ядовитые и нетоксичные.

① Не загружайте чрезмерное количество свежих продуктов в морозильник.

Советы по энергосбережению

① Этот прибор предназначен для использования в бытовых и подобных условиях:

- в кухонных зонах для персонала в магазинах, офисах и прочих производственных условиях;
- в фермерских постройках и клиентах в гостиницах, мотелях и прочей инфраструктуре жилого типа;
- в условиях режима пансиона «проживание плюс завтрак»;

① в общественном питании и подобных условиях, не связанных с торговлей.

① Установите прибор в прохладной, сухой комнате с достаточной вентиляцией. Не накрывайте вентиляционные отверстия.

① Никогда не загромождайте никакие вентиляционные отверстия и решетки на приборе.

① Не держите дверцу прибора открытой слишком долго при размещении продуктов или их извлечения из холодильника. Чем короче время на которое открывается дверца, тем меньше льда формируется в морозильной камере.

① Не устанавливайте температуру на отметку ниже необходимой.

① Обеспечьте достаточное место для отвода воздуха у основания холодильника и у его боковых стенок.

① Оставьте пространство справа, слева, сзади и сверху при установке. Это поможет сократить потребление энергии и снизить ваши счета за электричество.



RUS

ПЕРЕД ИСПОЛЬЗОВАНИЕМ

Описание

Эта схема может немного отличаться от комплектации холодильника, который вы приобрели.

- 1) Плавильня LED освещения
- 2) Т.АВТ
- 3) Полка с бутылкодержателем
- 4) Полка в сборе
- 5) Складная полка
- 6) Крышка над ящиком для овощей и фруктов
- 7) Ящик для фруктов и овощей
- 8) Крышка над ящиком «My zone»
- 9) Ящик «My zone»
- 10) Верхние дверные балконы
- 11) Большой дверной балкон с перегородкой
- 12) Нижний дверной балкон
- 13) Ящики морозильной камеры
- 14) УФ-стерилизация FreshTurbo
- 15) Светодиодный светильник холодильника
- 16) Полка над ящиком для овощей и фруктов
- 17) Полка над ящиком «My zone»
- 18) Двери морозильной камеры

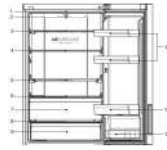

C4F640/A4F639*/A4F637*/C4F637*

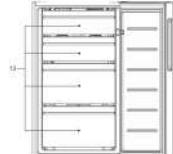

C4F640/C4F740*/C4F637*

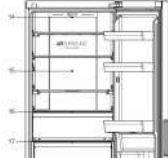

C4F740/A4F739*/A4F637*

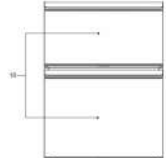

A4F639/A4F739*/A4F637*

Место размещения

Правила и условия монтажа:

Холодильник должен быть установлен на ровной и твердой поверхности где на него не будет попадать прямой солнечный свет, где можно легко и удобно открывать дверцы холодильника. Если холодильник помещается на неровную поверхность, в качестве подставки должны использоваться ровные прочные и огнестойкие материалы. Если холодильник слегка неустойчив, вы можете удлинить или укоротить настраиваемые ножки холодильника, поворачивая их по часовой или против часовой стрелки.

Для обеспечения правильной работы холодильника слегка наклонен назад - конструктивная особенность.

Правила хранения и транспортировки:

Упакованный холодильник должен храниться при относительной влажности не более 80% в закрытых помещениях с естественной вентиляцией в вертикальном положении.

При отключенном холодильнике из сети на длительное время, вынуть все продукты, разморозить морозильную камеру и произвести уборку камер. Двери после уборки оставить немного приоткрытыми, чтобы в камерах не появился неприятный запах.

Транспортировать холодильник необходимо в вертикальном положении, любым видом крытого транспорта, надежно закрепив его, чтобы исключить любые возможные удары, перемещения и падения внутри транспортного средства.

Реализация: Условия реализации производится в соответствии с местным законодательством страны

Подготовка перед использованием

Удалите упаковку, основание из пенопласта и клейкую ленту, фиксирующую аксессуары. Проверьте сопроводительную документацию и аксессуары. В случае расхождения в комплектации обратитесь в магазин в течение 14 дней с момента покупки. Передвиньте холодильник в соответствующее место - смотрите раздел «Место размещения». Рекомендуется почистить корпус перед использованием. Почистите наружную и внутреннюю часть холодильника влажной мягкой ветошью перед тем, как разместить в нем продукты питания. После выравнивания и очистки прибора, дайте ему постоять в нерабочем состоянии не менее 6 часов перед тем, как включить его, чтобы обеспечить его нормальную работу. После подключения холодильника к электроснабжению, температура холодильной и морозильной камеры автоматически устанавливается на 5 °C и -18 °C соответственно. Отделение My Zone работает в режиме холодильного устройства. Ручная настройка режима: можно задать температуру нажатием кнопки «настройка температуры» (смотрите раздел «Функции» данного руководства). Загрузите холодильный продуктами питания после того как он некоторое время поработал и отсек холодильника достаточно охладился.

ФУНКЦИИ

Панель управления

Описание значения основных кнопок на панели управления дисплея:

- A** Кнопка регулировки температуры холодильной камеры.
- B** Кнопка регулировки температуры морозильной камеры.
- C** Кнопка регулировки температуры режимов «Моя зона»/«My zone».
- D** Кнопка включения / выключения / функции режима отпуска.
- E** Кнопка блокировки и разблокировка дисплея.

Описание функций на панели управления дисплея:

- a** Значок функции быстрого охлаждения : показывает включена ли функция быстрого охлаждения.
- b** Индикатор значения температуры холодильной камеры.
- c** Значок функции быстрой заморозки: показывает включена ли функция быстрой заморозки.
- d** Индикатор показывает значение температуры морозильной камеры.
- e** Индикатор показывает значение режимов «Моя зона»/«My zone».
- f** Значок функции режима отпуска: показывает включен ли режим отпуска в системе охлаждения.
- g** Значок блокировки: Показывает статус блокировки/разблокировки основного дисплея.

Описание функций Первое включение

После первого подключения холодильника к источнику электропитания загорается дисплей; заданное по умолчанию значение температуры холодильной камеры - 5 °C, заданное по умолчанию значение температуры морозильной камеры - 18 °C; значение температуры по умолчанию для «Моя зона»/«My zone», - примерно 0 °C.

Блокировка и разблокировка экрана дисплея

Разблокировка: при выключенной панели дисплея откройте дверцу холодильной камеры или коснитесь любой кнопки на дисплее - загорается значок замка «g». В это же время нажмите функциональную кнопку блокировки «E» и удерживайте ее в течение 3 секунд; раздается звуковой сигнал, погаснет значок «g», и это означает, что экран дисплея разблокирован и горит.

Ручная блокировка: после разблокировки панели дисплея нажмите и удерживайте функциональную кнопку блокировки «E» в течение 3 секунд; после того как раздается звуковой сигнал, загорится индикатор значка «g» - это свидетельствует о том, что панель дисплея заблокирована, а сам дисплей отключается через 30 секунд без нажатия кнопки.

Автоблокировка: если дверь холодильной камеры закрыта и в течение 30 секунд не производится нажатие кнопок, панель дисплея автоматически отключается и блокируется.



ФУНКЦИИ

RUS



Настройка температуры холодильной камеры (2 ~ 8°C)

После разблокировки дисплея нажмите кнопку индикатора «А» для регулировки температуры холодильной камеры, прозвучит звуковой сигнал, далее войдите в меню настройки показателя температуры холодильной камеры, после этого при каждом нажатии кнопки «А» будет звучать звуковой сигнал, и механизм настройки индикатора температуры холодильной камеры будет уменьшен на 1 единицу. Температурные режимы холодильной камеры работают в цикле «08» - «07» - «06» - «05» - «04» - «03» - «02» - «01».

Настройка температуры морозильной камеры (-16 ~ -24 °C)

После разблокировки дисплея нажмите кнопку индикатора «В» для регулировки температуры морозильной камеры, прозвучит звуковой сигнал, далее войдите в меню настройки показателя температуры морозильной камеры, после этого при каждом нажатии кнопки «В» будет звучать звуковой сигнал, и механизм настройки индикатора температуры морозильной камеры будет уменьшен на 1 единицу. Температурные режимы морозильной камеры работают в цикле «-16» - «-17» - «-18» - «-19» - «-20» - «-21» - «-22» - «-23» - «-24» - «-16».

Настройка температуры «Моя зона» / «My zone»

После разблокировки дисплея нажмите кнопку индикатора «С» для регулировки температуры «My zone», прозвучит звуковой сигнал, далее войдите в меню настройки показателя температуры «My zone», после этого при каждом нажатии кнопки «С» будет звучать звуковой сигнал, и индикатор температуры можно переключать между такими циклами, как «Фрукты и овощи» - «Свежесть при 0 °С» - «Мягкая заморозка» - «Фрукты и овощи».

Быстрое охлаждение

После разблокировки дисплея нажмите и удерживайте кнопку «А» в течение 3 секунд, далее прозвучит звуковой сигнал, загорится индикатор функции быстрого охлаждения «А», и в итоге включится функция быстрого охлаждения в холодильной камере. В этом состоянии холодильная камера запустится в соответствии с настройками, и каждый раз после входа в функцию быстрого охлаждения через 3 часа автоматически будет выполнен выход из нее. После разблокировки дисплея значок функции быстрого охлаждения «А» продолжает гореть в режиме работы; для отключения функции нажмите и удерживайте кнопку «А» в течение 3 секунд, далее прозвучит звуковой сигнал, и значок функции быстрого охлаждения погаснет, иными словами, функция охлаждения в холодильной камере будет отключена.

Ⓢ В режиме быстрого охлаждения невозможно производить регулировку температуры холодильной камеры. Если для регулировки температуры нажата кнопка «А», то значок функции быстрого охлаждения «А» мигает, указывая при этом на то, что операция не может быть выполнена.

Быстрая заморозка

После разблокировки дисплея нажмите и удерживайте кнопку «В» в течение 3 секунд, прозвучит звуковой сигнал, загорится значок функции быстрой заморозки «В», и таким образом, включится функция быстрой заморозки. В этом состоянии морозильная камера будет работать в соответствии с настройкой, и после входа в функцию быстрой заморозки через 50 часов автоматически будет выполнен выход из нее. После разблокировки дисплея значок функции быстрой заморозки «В» продолжает гореть в режиме работы; для отключения функции нажмите и удерживайте кнопку «В» в течение 3 секунд, далее прозвучит звуковой сигнал, и значок функции быстрой заморозки «В» погаснет, иными словами, функция заморозки в морозильной камере будет отключена.

Ⓢ **Примечание!** Функция автоматически отключается через 50 часов. Затем холодильник будет работать в прежнем режиме.

Ⓢ В случае необходимости замораживания большого количества продуктов за один раз рекомендуется включать функцию быстрой заморозки за 24 часа перед использованием морозильной камеры.

Ⓢ В режиме быстрой заморозки невозможно произвести регулировку температуры морозильной камеры. Если для регулировки температуры нажата кнопка «В», то значок функции быстрого замораживания «В» мигает, указывая при этом на то, что операция не может быть выполнена.

Режим отпуска

После разблокировки дисплея нажмите кнопку функции режима отпуска «D», прозвучит звуковой сигнал, далее загорится значок функции режима отпуска «D», и таким образом, включится функция режима отпуска. В этом состоянии холодильная камера будет работать в соответствии с настройками и отображать температуру 17 °С. После разблокировки дисплея при горящем значке функции отпуска «D», нажмите кнопку функции отпуска «D» прозвучит звуковой сигнал, и значок функции отпуска «D» будет выключен, иными словами, функция режима отпуска будет отключена.

Ⓢ В режиме отпуска настройка температуры охлаждения не может быть выполнена. Если для регулировки температуры нажата кнопка «A», то мигает значок функции отпуска «D», указывающий при этом на то, что операция не может быть выполнена.

Сигнал открытой двери

При открытой двери холодильной камеры более 3 минут система охлаждения дает 3-кратный сигнал каждые 10 секунд; если дверь холодильной камеры остается открытой более 7 минут, то система будет давать 3-кратный сигнал каждые 5 секунд, пока дверь холодильника не будет закрыта.

Память при сбое электропитания

Рабочий статус сбоя электропитания мгновенно сохраняется в памяти, и после повторного включения режима электропитания работа системы охлаждения выполняется по прежним настройкам.

Ⓢ **Примечание!** Если действие над кнопкой той или иной функции не выполняется дольше 5 секунд, то установленное значение подтверждается, а остальные кнопки нажимаются для оперативного подтверждения настроек. После установки значения индикатор отображает заданную температуру. Через 30 секунд в отсутствии любых действий по нажатию кнопок дисплей погаснет.



Многоканальный поток воздуха

Холодильник оснащен системой многоканального воздушного потока, с помощью которого холодные потоки воздуха расположены на каждом уровне полка. Это помогает поддерживать равномерную температуру и обеспечивать более длительное сохранение свежести продуктов.

Полка HCS

Полка над овощным ящиком оснащена экологичной растительной мембраной с респираторной функцией. Продукты будут оставаться свежими в течение длительного времени.

Настройка высоты полки

В холодильнике имеется ящик для фруктов и овощей. Он подходит для хранения фруктов, овощей и т. п. Полку можно переставить, чтобы установить полку на место, поместите проушины с обеих сторон полки на направляющие и задвиньте ее до упора.

Ящик «Моя зона» / «My zone»

Температура в ящике поддается на уровне -2°C до +3°C в установившемся режиме. Она может слегка изменяться в зависимости от разной температуры окружающей среды или режима работы холодильника. Он подходит для хранения свежей рыбы, мяса и приготовленной пищи в течение 1–2 дней.

В зависимости от требований хранимых продуктов отсек «Моя зона»/«My zone», 0 °С. В соответствии с требованиями к хранению продуктов, для обеспечения оптимальной питательной ценности продуктов может быть выбрана наиболее подходящая температура от -3 °С до 5 °С.

- Для хранения овощей и фруктов, температура приблизительно, как в холодильной камере;
- Для хранения свежей зоны температура, как в холодильной камере, приблизительно к 0°C;
- Для хранения свежей рыбы температура близка к -3°C.

Настройка высоты полок

В холодильнике имеется ящик для фруктов и овощей. Он подходит для хранения фруктов, овощей и т. п. Полку можно переставить, чтобы установить полку на место, поместите проушины с обеих сторон полки на направляющие и задвиньте ее до упора.



ФУНКЦИИ

Лампа в отсеке холодильника и ее замена

Параметры лампы: 2 Вт C4F640/C4F639/A4F637/C4F637* или 5 Вт C4F740/C4F739* макс. 5 Вт. Лампа светодиодная обеспечивает малое потребление энергии и долгий срок службы. Если имеются неисправности, свяжитесь по горячей линии со службой поддержки

Большой объем хранения

Настройка температуры холодильника

Для эффективного использования энергии за исключением нижнего ящика в холодильнике или морозильнике, другие ящики можно вынимать для хранения большого количества продуктов питания.

△ Не блокируйте место вентиляции воздуха в морозильной камере и держите дистанцию в 15 мм от него, а также не заслоняйте продуктами сенсор морозильника и держите дистанцию от него в 15 мм. (сенсор расположен в морозильной камере над стелляющей полкой с правой стороны)

△ Некоторые функции могут отличаться в зависимости от модели холодильника.

Рекомендованное хранение для разных продуктов

Поскольку холодный воздух циркулирует внутри холодильника, в отсеке хранения может наблюдаться температурная разница. Разные продукты должны размещаться в разных местах отсека в зависимости от их свойств.

1. Напитки, консервированные продукты, торты и т. д.
2. Вино, шампанское и т. д.
3. Молоко, сыр и т. д.
4. Молоко, сыр и т. д.
5. В зоне 0 °C свежая рыба, мясо или приготовленная пища и т.д. в течение 1–2 дней, то же что и для пункта 8.
6. Приготовленное мясо, свежая рыба и мясо и т. д.
7. Приготовленные продукты небольшого размера или упакованные продукты.
8. Замороженные продукты, мороженное и т. д.
9. Большие порции замороженных продуктов.
10. Яйца, масло, сыр и т. д.
11. Напитки и т. д.
12. Йогурт, творог и т.д.

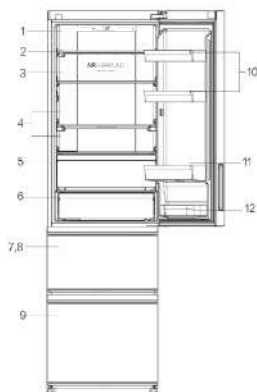
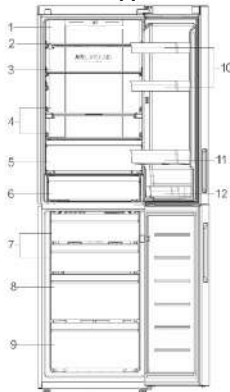

ОБСЛУЖИВАНИЕ

Очистка

△ Холодильник необходимо регулярно чистить для предотвращения появления запаха испорченных продуктов. В целях безопасности отключите холодильник от сети перед его очисткой. Чистите холодильник мягкой тканью или губкой, смоченной в теплой воде (можно добавить мягкое чистящее средство). Осушите капли воды на поверхности холодильника при помощи сухой мягкой ткани. Всегда содержите дверной уплотнитель в чистоте.

△ Холодильник очень тяжелый. Когда вы двигаете его для очистки или ремонта, позаботьтесь о том, чтобы не повредить пол. Не передвигайте холодильник раскачивая его, чтобы не повредить пол.

△ Не обрызгивайте, не поливайте прибор водой, чтобы избежать отрицательного влияния на свойства электрической изоляции.

△ Не очищайте жесткой щеткой, проволочной щеткой, моющим порошком, бензином, аммиаком, уксусом и подобными органическими растворами, кислотой или щелочью. Очищайте специальным средством для мытья холодильника, чтобы избежать повреждения или тепловой водой и мягким моющим средством.

△ Не прикасайтесь к холодным металлическим деталям влажными руками, в противном случае ваша кожа может прилипнуть к холодным металлическим деталям.

Разморозивание морозильной камеры

△ Морозильная камера размораживается автоматически. Ручное управление не требуется.

△ При очистке, не чистите холодные стеклянные полки горячей водой. В противном случае стекло может треснуть из-за резкой смены температуры и привести к телесным травмам или потере имущества.

Меры по прерыванию электропитания

Даже летом продукты могут храниться в холодильнике в течение нескольких часов после прекращения подачи электропитания. Если случится прекращение подачи электроэнергии, позвоните в электроэнергетическую компанию, чтобы спросить о продолжительности отключения. Не кладите дополнительные продукты питания в холодильник при отключении и старайтесь открывать дверцу как можно реже. Если предоставлено предварительное уведомление об отключении и отключение длится более 24 часов, заранее подготовьте немного льда и поместите его в контейнер в верхней части отсека холодильника.

△ В ходе возрастания температуры в холодильнике при отключении электричества или прочих неисправностях, срок хранения и съедобность продуктов питания сокращается.

Удалите все продукты

Если холодильник не будет использоваться длительное время, отключите его от сети и очистите его способом, описанным выше. Оставьте дверцу холодильника открытой, чтобы предотвратить возникновение неприятных запахов от продуктов, оставшихся в холодильнике.

△ Чтобы обеспечить должный срок службы холодильника, рекомендуется не выключать холодильник пока это не станет необходимым.

До отъезда на выходные или в отпуск

При отъезде в длительный отпуск, отключите подачу электроэнергии. Уберите все продукты и подождите пока растает весь иней. После этого очистите и осушите внутреннюю часть, оставьте дверцу холодильника открытой, чтобы предотвратить возникновения неприятных запахов от продуктов, оставшихся в холодильнике.

Перемещение холодильника

Отключите холодильник от сети. Уберите все продукты. Закрепите полки и контейнер для фруктов и овощей в холодильнике, а также полки и другие подвижные части в морозильной камере с помощью клейкой ленты. Закройте дверцу и закрепите ее клейкой лентой. Не наклоняйте холодильник более чем на 45 градусов (угол к вертикали), чтобы избежать повреждения системы охлаждения. Не двигайте холодильник за ручку, чтобы избежать повреждения собственности или телесных повреждений.

ОБНАРУЖЕНИЕ И УСТРАНЕНИЕ НЕИСПРАВНОСТЕЙ

Перед тем как обратиться в сервисный центр, сначала ознакомьтесь с таблицей обнаружения и устранения неисправностей. Это может сэкономить как ваше время, так и ваши деньги. Таблица содержит общие проблемы, за исключением тех, которые вызваны дефектами в качестве исполнения или в материале холодильника.

Проблема	Причина	Решение
Работа холодильника		
Компрессор не работает	<ul style="list-style-type: none"> *Холодильник работает в цикле размораживания. *Холодильник не подключен к сети электропитания. *Холодильник ВЫКЛЮЧЕН. 	<ul style="list-style-type: none"> ✓ Это нормально для холодильника с автоматическим размораживанием. ✓ Убедитесь в том, что вилка крепко вставлена в розетку. ✓ Нажмите и удерживайте кнопку «Питание» в течение 3 секунд или более, чтобы перезапустить холодильник или поверните ручку из положения ВЫКЛ в положение выбора температуры.
Холодильник запускает охлаждение часто или на слишком долгий период времени	<ul style="list-style-type: none"> *Температура снаружи или внутри слишком высокая. *Холодильник был отключен от сети долгое время. *Дверцу открывают слишком часто или слишком надолго. *Дверца камеры холодильника/морозильника закрывается неплотно. *Температура камеры морозильника настроена на слишком низкую. *Дверной уплотнитель холодильника/морозильника грязный, изношенный, растрескавшийся или не подходящий. 	<ul style="list-style-type: none"> ✓ В данном случае для холодильника нормально работать дольше. ✓ Обычно уходит от 8 до 12 часов, чтобы холодильник полностью охладился. ✓ Теплый воздух поступает в холодильник и заставляет его чаще запускаться. Не открывайте дверцу слишком часто. ✓ Убедитесь в том, что холодильник находится на ровной площадке и никакие продукты или контейнеры не соударяются с дверцей. Смотрите «открытие/закрытие дверцы/ящика» в разделе «Предупреждение». ✓ Установите температуру на более высокую отметку, пока не будет достигнута удовлетворительная температура холодильника. Достижение стабильности температуры холодильника занимает 24 часа. ✓ Почистите или замените дверной уплотнитель. Отсутствие герметичности в дверном уплотнителе может привести к более длительному времени работы холодильника для поддержания желаемой температуры.
Слишком высокая температура		
Слишком высокая температура в отсеке холодильника/морозильника	<ul style="list-style-type: none"> *Дверца слишком часто открывается или остается открытой слишком надолго. *Установлена слишком высокая температура. *Дверца плотно не закрывается. Выставлена слишком высокая температура в морозильнике. 	<ul style="list-style-type: none"> ✓ Теплый воздух попадает в холодильник каждый раз когда дверца открывается. Попытайтесь открывать дверцу так редко, как это возможно. ✓ Перенастройте температуру. ✓ Смотрите «открытие/закрытие дверцы/ящика» в разделе «Предупреждение». ✓ Установите температуру морозильника на более низкую отметку. Достижение стабильности температуры холодильника занимает 24 часа.
Температура в морозильнике слишком высокая, тогда как температура в холодильнике ОК	<ul style="list-style-type: none"> *Выставлена слишком высокая температура в морозильнике. 	<ul style="list-style-type: none"> ✓ Установите температуру морозильника на более низкую отметку. Достижение стабильности температуры холодильника занимает 24 часа.
Вода/влаги/иней на наружной поверхности холодильника		
Влага скапливается на внешней поверхности холодильника или между двумя дверцами	<ul style="list-style-type: none"> *Влажный климат. *Дверца холодильника закрыта неплотно. Это приводит к конденсации холодного воздуха в холодильнике и теплого воздуха снаружи. 	<ul style="list-style-type: none"> ✓ Это нормально во влажном климате. Количество влаги уменьшится при уменьшении влажности. ✓ Смотрите «открытие/закрытие дверцы/ящика» в разделе «Предупреждения».
Неприятные запахи в холодильнике		
Внутренняя сторона холодильника грязная	<ul style="list-style-type: none"> *Внутреннюю поверхность холодильника необходимо почистить. *В холодильнике хранятся продукты с сильным запахом. 	<ul style="list-style-type: none"> ✓ Почистите внутреннюю поверхность холодильника. ✓ Плотнее заворачивайте продукты.
Если вы слышите		
Звуковой сигнал	<ul style="list-style-type: none"> *Отсек холодильника открыт. *Температура в морозильнике слишком высокая. 	<ul style="list-style-type: none"> ✓ Закройте дверцу или заглушите предупреждающий сигнал вручную. ✓ Предупреждающий сигнал является нормальным при первом запуске прибора из-за относительно высокой температуры.
Ненормальные звуки	<ul style="list-style-type: none"> *Холодильник расположен не на ровной поверхности. *Холодильник соприкасается с некоторыми объектами вблизи него. 	<ul style="list-style-type: none"> ✓ Используйте ножки для настройки уровня расположения холодильника. ✓ Уберите объекты вблизи него.
Легкий шум схожий с течением воды	<ul style="list-style-type: none"> *Это звук холодильной системы. 	<ul style="list-style-type: none"> ✓ Нормально.
Нагревание корпуса	<ul style="list-style-type: none"> *Работает противоконденсатная система. 	<ul style="list-style-type: none"> ✓ Эта система предотвращает образование конденсата и это нормально.

ТЕХНИЧЕСКИЕ ХАРАКТЕРИСТИКИ

Модель	C4F640*	C4F740*	A4F639*	A4F739*	A4F637*	C4F637*
Общий объем, л	400	401	388	389	360	372
Полезный объем холодильной/морозильной камеры, л	263/115	264/115	263/103	264/103	235/103	257/115
Полезный объем отделения скорпортящихся продуктов, л	22	22	22	22	22	22
Характеристика морозильной камеры	*/***	*/***	*/***	*/***	*/***	*/***
Производительность морозильной камеры за сутки, кг	12	12	12	12	12	12
Класс энергопотребления	A+	A++	A+	A++	A+	A+
Потребление электроэнергии за год, кВтч	378	297	366	287	355	367
**Корректированный уровень звуковой мощности, дБа	36	36	36	36	36	36
Климатический класс	SN-N-ST-T	SN-N-ST-T	SN-N-ST-T	SN-N-ST-T	SN-N-ST-T	SN-N-ST-T
Номинальная мощность системы оттайки, Вт	200	200	200	200	200	200
Потребляемая мощность нагревательных систем, Вт	200	200	200	200	200	200
Управление	электронное	электронное	электронное	электронное	электронное	электронное
Тип хладагента	R600a	R600a	R600a	R600a	R600a	R600a
Габариты (Ш×В×Г), мм	595×2000×682	595×2000×682	595×2000×682	595×2000×682	595×1900×682	595×1900×682
Вес, кг	79	80	83	84	81	77
Габариты в упаковке (Ш×В×Г), мм	645×2060×725	645×2060×725	645×2060×725	645×2060×725	645×1943×723	645×1943×723
Вес в упаковке, кг	86	87	90	91	88	84

* = в зависимости от комплектации холодильника (цвет)

*** = определение уровней звуковой мощности и звуковой энергии источников шума по звуковому давлению ГОСТ Р ИСО 3744-2013

Месаяц и год изготовления холодильника смотрите на информационной табличке внутри холодильной камеры.

ГАРАНТИЙНОЕ И ПОСЛЕГАРАНТИЙНОЕ СЕРВИСНОЕ ОБСЛУЖИВАНИЕ

По всем вопросам сервисного обслуживания или приобретения дополнительных принадлежностей просим обращаться к вашему продавцу, у которого вы приобрели это изделие, или в один из авторизованных сервисных центров Хайер. До начала использования изделия внимательно ознакомьтесь с Инструкцией по эксплуатации. Удовлетворение требований потребителя по окончании гарантийного срока производится в соответствии с действующим законодательством.

Сообщаем Вам, что наша продукция сертифицирована на соответствие российским требованиям безопасности согласно Закону РФ "О защите прав потребителей".

Информацию по сертификации наших приборов, данные о номере сертификата и сроке его действия, Вы также можете получить в Службе поддержки клиентов (см. «Гарантийный талон»). Бесплатная горячая линия Россия Россия 8-800-250-43-05, Казахстан 8-800-070-01-29, Беларусь 8-10-800-2000-17-06, Узбекистан 00-800-2000-17-06).

МАЗМУНЫ

Бұйымды қаптау және кәдеге жарату.....	9
Ескерту.....	9-10
Пайдаланар алдында	10-11
Функциялары.....	4-5
Қызметкөрсету.....	11-12
Ақауларды табу және жою.....	13-14
Техникалық сипаттамалары.....	14
Кепілді және кепілдіктен кейінгі сервистік қызмет көрсету	14
Есіктерді қайта ілу.....	22-23
Тоңазытқышты Wi-Fi желісіне қосу.....	24

Шартты белгілер



Иә



Жоқ



Назар аударыңыз



Ескерту

Аксессуарлар

Төменде келтірілген тізімге сәйкес аксессуарлар мен әдебиеттің болуын тексеріңіз:

1 x Пайдаланушының нұсқаулығы

1 x Қосарлы ілмек қақпағы

1 x Гарантийный талон

1 x Кепілдік талоны

1 x Энергия тиімділікті таңбалау

Өндіруші дизайн мен жабдыққа өзгерістер енгізу құқығын өзіне қалдырады.

БҰЙЫМДЫ ҚАПТАУ МЕН КӘДЕГЕ ЖАРАТУ

Кәдеге жарату

Егер сіздің ескі тоңазытқышыңызды бұдан әрі пайдалану мүмкін болмаса, сіз қоршаған ортаға зиян келтірмейтіндей етіп тоңазытқышты тастағыңыз келсе, тоңазытқышты дұрыс кәдеге жарату керек. Қосымша ақпарат алу үшін жергілікті коммуналды қосымаларға жүгініңіз. Егер тоңазытқыш кәдеге жаратуға арналса, онда электр қорегінің бауын мүмкіндігінше қорықса жақын етіп кесіңіз, тоңазытқыштың есігін, тоңазытқышты басқа пайдалану мүмкін болмауы үшін, нығыздаушы резеңкемен және сөрелерді алып тастаңыз. Тоңазытқыштың суыту жүйесін зақымдап алмауға тырысыңыз. Кәдеге жарату кезінде жалпы еңбекті қорғау ережелерін және қауіпсіздік техникасын басшылыққа алыңыз. Осы бұйымды кәдеге жарату туралы қосымша ақпарат алу үшін, өз қалаңыздағы компанияның кеңесшімен, қалдықтарды жоюмен айналысатын коммуналдық қызметпен немесе бұйымды сатып алған дүкенмен хабарласыңыз.



ЕСКЕРТУ

Аспапты бірінші рет пайдалану алдында

Болжалды пайдалану: Осы аспап құрақ, жабық тұрмыстық жағдайларда ғана пайдалану үшін құрастырылған. Басқа түрде пайдалану тиісті дәрежеде пайдаланбау болып табылады, жарақатқа әкелуі мүмкін, бұл әрекеттер үшін өндіруші жауап бермейді.

Не істеуге болмайды ...

- ✓ Штепсельдік айырдың тоңазытқыштың астындағы кеңістікте шектелмеуіне көз жеткізіңіз.
- ✓ Тоңазытқышты өшіру және қосу кезінде, кабелді емес, айырды ұстап тұрыңыз.
- ✓ Электрқорек бауын басып кетпеуді және тоңазытқышты жылжитқан кезде, оны зақымдап алмауды ойластырыңыз.
- ✓ Штепсельдік айырдың зақымдалмағанына көз жеткізіңіз, егер зақымдалса, мүмкіндігінше, электрдің берілуін ажыратып, оны ұқыпты түрде өшіріңіз, сондай-ақ оның ауыстару үшін авторланған сервистік орталықтың мазманымен кеңесіңіз.
- ✓ Тоңазытқыштың жанында газ немесе басқа тұтанатын газ жылыстауының болмауына көз жеткізіңіз. Жылыста болған жағдайда, газдың жылыстауын тоқтату үшін қлапанды өшіріңіз; ескі пен терезелерді ашыңыз, тоңазытқыштың немесе кез келген басқа аспаптың электр қорек бауларын қоспаңыз және ажыратпаңыз.
- ✓ Тазалау мен қызмет көрсету үшін тоңазытқышты желіден ажыратыңыз.
- ✓ Есіктерді тұтқасынан ұтап ашыңыз, есіктердің арасындағы қашықтық өте тар болуы мүмкін екендігіне назар аударыңыз, сау-сақтардың қысылып қалуына көз бермеңіз.
- ✓ Тоңазытқышты өшірген соң, қайта қосқанға дейін кемінде 5 минутқа қалдырыңыз, өйткені жиі қайта қосу компрессорды зақымдауы мүмкін.

✓ **НАЗАР АУДАРЫҢЫЗ!** Аспаптың корпусыда немесе орнатылған конструкцияда орналасқан желдету саңылауларын бөгемеңіз.

✓ Тоңазытқышты кәдеге жарату кезінде, балалардың кездейсоқ қамалып қалуын болдырмау үшін, тоңазытқыштың есіктерін, ескі нығыздаушылар мен сөрелерін алып тастап, оларды тиісті орынға қойыңыз.

✓ Осы аспапты егер ересектер бақылайтын болса немесе аспапты қауіпсіз пайдалануға қатысты нұсқаулық беретін және ілеспе қауіптерді түсінетін болса, тәжірибесі мен білімі болмаған жағдайда, 8 жасан асқан балалар мен дене, сенсорлық немесе ментальды қабілеттері шектелген адамдар пайдалана алады. Балаларға осы аспаппен ойнауға болмайды. Ересектер тарапынан бақылау болмаса, балалардың тазалауына және пайдаланушылық қызметті көрсетуіне болмайды.

✓ Тоңазытқыш жақсы желдетілетін жерде орналасуы тиіс. Тоңазытқыштың үстінде кемінде 20 см және айналасында 10 см кеңістіктің болуына көз жеткізіңіз.

✓ Аспап пен газ құбырының ең аз рұқсат етілген қашықтығы 15 см, жуысуына жол берілмейді.

✓ Аспап штепсельдік айыр қолжетімділікте тұратындей етіп орналасуы тиіс.

Не істеуге болмайды ...

★ Тоңазытқыш 220–240 Вт айнымалы ток/50 Гц электр желісінде жұмыс істейді. Кернеу дұрыс болмағанда, тоңазытқыш іске қосылмауы, температураы реттеушілік, компрессордың зақымдалуы, компрессор жұмыс істеп тұрған кезде қалыптас тыс шу тұндыауы мүмкін. Қажет болған жағдайда, автоматты кернеу тұрақтандырғышты орнатыңыз.

★ Тоңазытқышты сенімді етіп жерге тұйықталатын арнайы розеткамен жабықтау қажет. Тоңазытқыштың күш беретін кабелі стандартты 3 тарамдық (жерге тұйықталған) розеткаға лайық келетін 3 тарамдық (жерге тұйықталған) штепсельдік айырым жабықталған. Ешқашан 3-ші түйісуді (жерге тұйықтау) кеспенің немесе бөлшектемеңіз. Тоңазытқышты орнатқан соң, айыр қолжетімді жерде қалуы тиіс.

★ Тоңазытқыш ішінде ешқашан оңай тұтанатын, жарылысқа қауіпті немесе тоттану-белсенді материалдарды сақтамаңыз.

★ Тоңазытқышта дәрі-дәрмектерді, бактериологиялық немесе химиялық заттарды сақтамаңыз. Осы тоңазытқыш тұрмыстық аспап болып табылады. Оның ішінде қатаң температуралық жағдайда сақтауды қажет ететін материалдарды салуға болмайды.

★ Өрт пайда болмауы үшін, тоңазытқышқа тікелей жақын жерде бензинді немесе оңай тұтанатын басқа заттарды сақтамаңыз және пайдаланбаңыз.

★ Үстіне заттардың құлап түсуінен дене зақымдарын алмау үшін, тұрақсыз заттарды (ауыр объектілер, ішінде сұйықтығы бар контейнерлер) тоңазытқыштың үстіңгі бөлігіне салмаңыз.

★ Есікке немесе бөтелке ұстағышқа асылып тұрмаңыз. Есік тік қалпынан жылжып кетуі мүмкін, бөтелке ұстағыш жылынып түсуі немесе тоңазытқыштың аударылып кетуі мүмкін.

★ Азық-түлік пен суындарды толтыру және шығару кезінде, мұздату камерасының есігін, сөрелерді немесе оның корпусын аяқпен басаңыз.

★ Мұздату камерасы жұмыс істеп тұрған кезде, оның ішкі бетіне ылғал қолыңызды тигізбеңіз, өйткені сіздің қолдарыңыз бетіне жабысып қалуы мүмкін.

★ Тоңазытқыштың электрлік оқшаулануын сақтауды қамтамасыз ету үшін, тоңазытқыштың су шашпаңы және сумен жуаңың, тоңазытқышты ылғал жерге немесе үстіне су төгілетін жерге орналастырмаңыз. Су шашырғандылары мен дақтарды жұмсақ таза матамен тазалаңыз және келтіріп алыңыз.

★ Тоңазытқышқа жөндеу жүргізуді, бөлшектеу мен өзгерістер енгізуді мамандандырылған сервистік орталықтың маманы жүргізуі тиіс.

★ Тоңазытқыштың кез келген бірден немесе өрескел қозғалуы суыту құбырларын зақымдауы мүмкін. Нәтижесі меншік мүлкін жоғалтуға немесе дене жарақатын алуға әкелуі мүмкін.

★ Сәбилердің немесе балалардың мұздату камерасының жәшіктеріне кіріп алуына жол бермеңіз.

★ **НАЗАР АУДАРЫҢЫЗ!** Өндіруші ұсынған аспаптарды қоспағанда, азық-түлік сақтауға арналған бөлімдердің ішінде электр аспаптарын пайдалануға болмайды.

★ **НАЗАР АУДАРЫҢЫЗ!** Жүйе құрамында жоғары қысымды хладагент бар. Жүйені ашаңыз. Қызмет көрсетуді мамандандырылған сервистік орталықтың мамандары ғана жүргізеді.

★ **НАЗАР АУДАРЫҢЫЗ!** Хладагент сұлбасын зақымдауға көз бермеңіз.

★ Тоңазытқыштың ішкі бөлігін келтіріп алу үшін, шаш келтіруге арналған фенді пайдаланбаңыз. Иісті кетіру үшін тоңазытқыш ішінде жағылған шамды орналастырмаңыз.

★ Аспаптың ешбір бетіне инсектицидтер сияқты ұшпатын субстанцияларды тозаңдатпаңыз.

★ Есіктің жылжу радиусы шегінде балалар жоқ кезде ғана тоңазытқыштың есіктерін ашыңыз немесе жабыңыз.

★ Егер қауіпсіздік үшін жауапты тұлға аспапты пайдалануды бақыламаса және ол туралы нұсқаулық бермесе, осы аспапты дене, сенсорлық немесе ментальдық мүмкіндіктері шектеулі немесе тәжірибесі мен білімі жоқ адамдардың (балаларды қоса алғанда) пайдалануына арналмаған.

★ Компрессордың едәуір ұзақ жұмыс істеуін немесе азық-түліктердің құлап түсуін болдырмау үшін, тоңазыту камерасында тым көп азық-түлікті сақтамаңыз. Жәшіктерді жүктеу желісінен асырауға болмайды. Азық-түліктің жалпы салмағы 30 кг аспауы тиіс. Азық-түліктің еденге түсіп қалуын болдырмау үшін, мұздақтықшың жәшігін тым қатты немесе қиялатпай ашаңыз.



ЕСКЕПТУ

* **НАЗАР АУДАРЫҢЫЗ!** Өндіріші ұсынған әдістерді қоспағанда, механикалық аспаптарды немесе ерітуді жеделдетудің басқа әдістерін пайдалануға болмайды.

* Аспап ішінде жарылыс қаупі бар объектілерді, әсіресе, тұтанатын толтырғышы бар аэрозольді баллондарды жинамаңыз.

* Тоңазытқыш ішінде жарықтанумен байланысты әлдебір мәселе туындаған жағдайда, мәселені жою үшін мамандандырылған сервистік қызметпен хабарласыңыз, өз бетінше ауыстыруға жол берілмейді. **Тоңазытқышта азық-түлікті сақтау туралы кеңестер**

① Тоңазытқышқа салғанға дейін ыстық тамақ өнімдері болме температурасына дейін суытулы тиіс.
 ① Тоңазытқышқа салғанға дейін азық-түлікті жуыңыз, тазалаңыз немесе барлықсу тамшыларын келтіріп алыңыз.
 ① Тоңазытқышқа сақталатын азық-түлік түшмалшан тоңазытқышта сақтауы тиіс. Бұл азық-түліктен ылғалдық булануын, сонымен салдарынан олардың бүлінуге болдырмайды.

① Сақталатын азық-түлік санаттарға сұрыпталуы тиіс. Күн сайын пайдаланылатын азық-түлік сөрелің алдыңғы жағына орналастырылуы тиіс. Бұл есікті ашу кезіндегі қажетсіз әрекеттерді болдырмауға көмектеседі, сондай-ақ егер сіз оларды тамаққа пайдалануды ұмытып кетсеңіз, жарамдылық мерзімінің бітуді болдырмауға мүмкіндік береді.

① Ішкі пластикті зақымдап алмау үшін, мүмкіндігінше азық-түлікті тоңазытқыш пен мұздатқыштың ішкі қабырғаларынан біршама алыстау орналастырыңыз.

① Тоңазытқышқа шектен тыс азық-түлік салуға болмайды. Азық-түлік арасында кішігірім қашықтық болуы тиіс, мұның өзі салқын ауаның біртегіс айналуына және жақсы сақтау нәтижелерін алуға көмектеседі.

① Ылғал құрамы жоғары азық-түлікті ішкі қабырғаға тигізіп сақтамаңыз. Кері жағдайда азық-түлік қабырғаға жабысып қатып қалуы мүмкін.

① Азық-түліктердің (әсіресе, құрамында майы бар өнімдердің) тікелей ішкі пластикпен жуысып тұруына жол бермеңіз, өйткені майдың кейбір түрлері пластикті зақымдауы мүмкін. Сондықтан майлы лас заттар табылған жағдайда, оларды тазалап алған жөн.

① Тоңазытқыштың бөлігіне мұзатталған азық-түлікті ерітіңіз. Сіз тоңазытқышта температураны төмендету үшін мұздатылған азық-түлікті пайдалана аласыз, энергияны үнемдеуге ықпал ете аласыз.

① Кейбір заттар, мысалы, пияз, сарымсақ, зимбір, су жаңғағы және тамырлы көкөністердің басқа түрлері қалыпты температурада ұзақ уақыт сақталуы мүмкін. Оларды тоңазытқышта сақтаудың қажеттілігі жоқ.

① Тоңазытқышқа қаді, қауын, папайя, банан мен ананастардың метаболизмі жеделдеуі мүмкін, сондықтан оларды ол жерде сақтаудың қажеті жоқ. Тоңазытқышқа белгілі бір уақыт ішінде жасыл жемістерді сақтау олардың пісіп жетілуін жеделдетуі мүмкін.

① Усақ үлестерге кесілген азық-түліктер тез мұздайды, оларды еріту мен дайындау оңайға соғады. Әр үлестің ұсынылған салмағы 2,5 кг-дан кем.

① Мұздату камерасына орналастыру алдында, азық-түлікті жақсылап қаптаңыз. Қаптаманың сыртқы жағы құрғақ болуы тиіс, сондай-ақ қаптамалардың бір-біріне жуысып тұруын болдырмаңыз. Қаптама материалдар иісіз, ауасыз, ұсыз және ұяғыз болуы тиіс.

① Тоңазытқышқа шектен тыс балғын азық-түлікті салмаңыз.

Энергияны сақтау туралы кеңестер

① Осы аспап тұрмыстық және соған ұқсас жағдайларда пайдалануға арналған:

① - дүкен, кеңсе және басқа өндірістік жағдайларда ас үй аймақтарында;
 ① - фермерлік ғимараттарда және қонақ үйлерде, шағын қонақ үйлерде және тұрғын үй түріндегі басқа инфрақұрылымда клиенттердің пайдалнуы үшін;

① - пансионда «түру және таңғы ас» режимі жағдайында;
 ① - қоғамдық тамақтану орындарында және саудамен байланысы жоқ осындай жағдайларда.

① Аспапты салқын, құрғақ, жақсы желдетілген болмеге орнатыңыз. Желдету саңылауларын жаппаңыз.

① Еуқашан аспапта ешбір желдету саңылауларын бөгемеңіз.

① Тоңазытқышқа азық-түлік салғанда немесе оларды алғанда, аспаптың есігін тым ұзақ ашып тұрмаңыз. Есік ашылатын уақыт неғұрлым қысқа болса, мұздату камерасында соғұрлым мұз аз қалыптасады.

① Температураны қажетті белгіден төмен етіп орнатпаңыз.

① Тоңазытқыштың негізінде және оның бүйір қабырғаларында ауаның бұрылуына жеткілікті орынды қамтамасыз етіңіз.

① Орнату кезінде, оң жағынан, сол жағынан, артынан және үстінен кеңістік қалдырыңыз. Бұл энергияның тұтылуын қысқартуға және электр есебінен сіздің шотыңызды азайтуға көмектеседі. ① Азық-түлік өнімдерін шамадан тыс сақтамаңыз. Азық-түліктің арасында кішігірім қашықтық болуы тиіс. Бұл салқын ауаның біртегіс өтуіне және жақсы сақтау нәтижелерін алуға мүмкіндік береді.

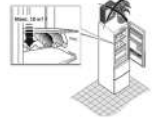

ПАЙДАЛАНАР АЛДЫНДА

Сипаты

Бұл схема сіз сатып алған тоңазытқыштың жинақтамасынан біршама ерекшеленуі мүмкін.

- 1) LED жарықтандыру реңктері
- 2) TABT
- 3) Бөтелке ұстағышы бар сөре
- 4) Сөре жинау
- 5) Жиналмалы сөре
- 6) Көкөністер мен жемістерге арналған қоратпың үстіндегі қақпақ
- 7) Жемістер мен көкөністерге арналған қорап
- 8) «Му zone» қоратпың үстіндегі қақпақ
- 9) «Му zone» қорабы
- 10) Жоғарғы есік балкондары
- 11) Үлкен Есік балконы
- 12) Төменгі есік балконы
- 13) Мұздатқыш қоратпар
- 14) Fresh Turbo ультрақұлғін стерилизациясы
- 15) Тоңазытқыштың жарықдиодты шамы
- 16) Көкөністер мен жемістер тартпасының үстіндегі сөре
- 17) «Менің аймағым» тартпасының үстіндегі сөре
- 18) Мұздатқыш есіктері

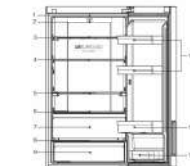

C4F640/A4F639*/A4F637*/C4F637*

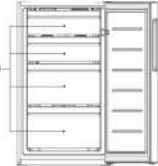

C4F640/C4F740*/C4F637*

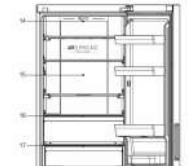

C4F640/A4F639*/A4F637*

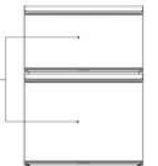

A4F639/A4F739*

Орналастыру орны

Монтаждау ережелері мен шарттары:

① Тоңазытқышты күн сәулесі тікелей түспейтін, тоңазытқыштың есіктерін оңай және ыңғайлы ашуға болатын тегіс және қатты жерге орнату керек. Егер тоңазытқыш тегіс емес жерге қойылса, тіреуіш ретінде біркелкі, берік және отқа төзімді материалдарды пайдалану керек. Тоңазытқыш сәл тұрақсыз болса, реттелетін тоңазытқыш аяқтарын сағат тілімен немесе сағат тіліне қарсы бұру арқылы ұзартуға немесе қысқартуға болады.

① Дұрыс жұмыс істеуі үшін тоңазытқыш аздап артқа еңкейтілген - дизайн ерекшелігі.

ПАЙДАЛАНАР АЛДЫНДА

Сақтау ережелері және тасымалдау:

① Қапталған тоңазытқыш тік қалпында 80%-дан аспайтын салыстырмалы ылғалдылықта, табиғи желдетілетін жабық бөлмеде сақталуы тиіс.

① Тоңазытқыш ұзақ уақыт желіден ажыратулы тұрған кезде, ішіндегі азық-түлік алып тастап, камераны тазалаңыз. Камераларда жағымсыз иістің пайда болмауы үшін, тазалап болған соң, есіктерін аздап ашып қойыңыз.

① Тоңазытқышты көлік құралының ішінде ұқтимал соққы алуын, жылжуы мен құлап түсуін болдырмау үшін, сенімді етіп бекітіп, кез келген жабық көлік түрінде тік күйінде тасымалдау керек.

Өткізу: Өткізу шарттары елдің жергілікті заңнамасына сәйкес жүргізіледі.

Пайдалану алдындағы дайындық

① Қаптаманы, көбікпалат негізді және аксессуарларды бекітетін жабысқақ таспаны алып тастаңыз. Леспе құжаттама мен аксессуарларды тексеріңіз. Жинақтамада алшақтық болған жағдайда, сатып алған сәттен бастап 14 күн ішінде дүкенге хабарласыңыз. Тоңазытқышты тиісті орынға жылжытыңыз – «Орналасуы орыны» тарауын қараңыз. Пайдаланар алдында қорпусы тазалап алыңыз. Ішіне азық-түлікті салудан бұрын, ылғал жұмсақ шуберекпен тоңазытқыштың сыртқы және ішкі бетін тазалаңыз. Аспапты теңестіріп және тазалап алғаннан кейін, оның қалыпты жұмыс істеуін қамтамасыз ету үшін, тоңазытқышты қосудан бұрын, ол кемінде 6 сағат жұмыс істемей тұруы тиіс. Тоңазытқышты электр қорегіне қосқан соң, тоңазыту және мұздату камераларының температурасы автоматты түрде сәйкес ретте 5 °C және -18 °C етіп белгіленеді. My Zone бөлімі тоңазыту құрылғысы режимінде жұмыс істейді. Режимді қолмен баптау: «температураны баптау» батырмасын басу арқылы температураны беруге болады (осы нұсқаулықтың «Функциялар» тарауын қараңыз). Тоңазытқыш біршама уақыт жұмыс істеп, тоңазытқыштың бөлігі жеткілікті шамада суыған соң, тоңазытқышқа азық-түлікті салуға болады.

ФУНКЦИЯЛАРЫ



Басқару панелі

① **Дисплейдің басқару панеліндегі негізгі батырмалар мәнінің сипаты:**

- A** Тоңазыту камерасының температурасын реттеу батырмасы.
- B** Мұздату камерасының температурасын реттеу батырмасы.
- C** «Менің аймағым»/«My zone» режимдерінің температурасын реттеу батырмалары.
- D** Босату режимінің функциясын қосу / өшіру / батырмасы.
- E** Дисплейді бұғаттау және бұғаттан шығару батырмасы.

① **Дисплейдің басқару панеліндегі функциялардың сипаты:**

- a** Значок функции быстрого охлаждения : показывает включена ли функция быстрого охлаждения.
- b** Индикатор значения температуры холодильной камеры.
- c** Значок функции быстрой заморозки: показывает включена ли функция быстрой заморозки.
- d** Индикатор показывает значение температуры морозильной камеры.
- e** Индикатор показывает значение режимов «Моя зона»/«My zone».
- f** Значок функции режима отпуска: показывает включен ли режим отпуска в системе охлаждения.
- g** Значок блокировки: Показывает статус блокировки/разблокировки основного дисплея.

Функциялардың сипаты

Бірінші рет қосу

Тоңазытқышты электр қорегінің көзіне бірінші рет қосқан соң дисплей жанады; өздігінен берілген тоңазыту камерасы температурасының мәні - 5 °C, өздігінен берілген мұздату камерасы температурасының мәні -18 °C; «Менің аймағым»/«My zone» үшін өздігінен температураның мәні - шамамен 0 °C.

Дисплей экранын бұғаттау және бұғаттан шығару

Бұғаттан шығару: дисплей панелі өшіріліп тұрғанда, мұздату камерасының есігін ашыңыз немесе дисплейдегі кез келген батырманы басыңыз - құлыптың «g» белгісі жанады. Осы кезде «E» функционалдық бұғаттау батырмасын басып, оны 3 секунд ұстап тұрыңыз: дыбыстық сигнал беріледі, «g» белгісі өшеді, бұл дисплей экранының бұғаттан шығарылғанын және жапыз тұрғанын білдіреді.

Колмен бұғаттау: дисплей панелін бұғаттан шығарған соң, «E» функционалдық бұғаттау батырмасын басып, оны 3 секунд ұстап тұрыңыз; дыбыстық сигнал берілген соң, «g» индикатор белгісі жанады – бұл дисплей панелінің бұғаттан шығарылғанын, ал дисплейдің өзгін және бұғатталды.

Автоматтау: егер тоңазыту камерасының есігі жабық болса және 30 секунд ішінде батырма басылмаса, дисплей панелі автоматты түрде өшеді және бұғатталды.

Тоңазыту камерасының температурасын баптау (2 ~ 8 °C)

Дисплейді бұғаттан шығарған соң, тоңазыту камерасының температурасын реттеу үшін индикатордың «A» батырмасын басыңыз, дыбыстық сигнал беріледі, одан әрі тоңазыту камерасының температура көрсеткішін баптау мәзіріне кіріңіз, содан кейін «A» батырмасын әр басқан сайын дыбыстық сигнал беріледі, тоңазыту камерасының температура индикаторын баптау механизмі 1 бірлікке азаяды. Тоңазыту камерасының температуралық режимдері «08» - «07» - «06» - «05» - «04» - «03» - «02» - «08» циклында жұмыс істейді.

Мұздату камерасының температурасын баптау (-16 ~ -24 °C)

Дисплейді бұғаттан шығарған соң, мұздату камерасының температурасын реттеу үшін индикатордың «B» батырмасын басыңыз, дыбыстық сигнал беріледі, одан әрі мұздату камерасының температура көрсеткішін баптау мәзіріне кіріңіз, содан кейін «B» батырмасын әр басқан сайын дыбыстық сигнал беріледі, мұздату камерасының температура индикаторын баптау механизмі 1 бірлікке азаяды. Мұздату камерасының температуралық режимдері «-16» - «-17» - «-18» - «-19» - «-20» - «-21» - «-22» - «-23» - «-24» - «-16» циклында жұмыс істейді.

«Менің аймағым» / «My zone» температурасын баптау

Дисплейді бұғаттан шығарған соң, «My zone» температурасын реттеу үшін «C» индикаторының батырмасын басыңыз, дыбыстық сигнал беріледі, одан әрі «My zone» температура мәзірін баптау мәзіріне кіріңіз, содан кейін «C» батырмасын әр басқан сайын дыбыстық сигнал берілетін болады, температура индикаторын «Жемістер мен көкөністер» - 0 °C-дегі балғындық» - «Жұмсақ мұздату» - «Жемістер мен көкөністер» сияқты циклдар арасында ауыстыруға болады.

Жылдам суыту

Дисплейді бұғаттан шығарған соң, «A» батырмасын басып, 3 секунд ұстап тұрыңыз, одан әрі дыбыстық сигнал беріледі, жылдам суыту функциясының «a» индикаторы жанады, нәтижеде тоңазыту камерасында жылдам суыту камерасы қосылады. Осы жағдайда тоңазыту камерасы баптауларға сәйкес іске қосылады, жылдам суыту функциясына әр кірген сайын 3 сағаттан кейін автоматты түрде одан шығу ордыналады. Дисплейді бұғаттан шығарған соң, жылдам суыту функциясының «A» белгісі жұмыс режимінде жаңуын жалғастырады; функцияны өшіру үшін «A» батырмасын басып, 3 секунд ұстап тұрыңыз, одан әрі дыбыстық сигнал беріледі, жылдам суыту функциясы өшеді, басқаша айтқанда, суыту камерасындағы суыту функциясы ажыратылады.

① **Жылдам суыту режимінде суыту камерасының температурасын реттеу мүмкін емес. Егер температураны реттеу үшін «A» батырмасы басылған болса, онда жылдам суыту функциясының «A» белгісі жылылықтап, операцияның орындалмайтынның көрсетеді.**

Жылдам мұздату

Дисплейді бұғаттан шығарған соң, 3 секунд ішінде «B» батырмасын ұстап тұрыңыз, дыбыстық сигнал беріледі, жылдам мұздату функциясының «c» белгісі жанады, сөйтіп, жылдам мұздату функциясы қосылады. Осы жағдайда мұздату камерасы баптауға сәйкес жұмыс істейтін болады, жылдам мұздату функциясына кірген соң 50 сағаттан кейін автоматты түрде одан шығу ордыналады. Дисплейді бұғаттан шығарған соң, жылдам мұздату функциясының «C» белгісі жұмыс режимінде жаңуын жалғастырады. Функцияны ажырату үшін, «B» батырмасын басып, 3 секунд ұстап тұрыңыз, одан әрі дыбыстық сигнал беріледі, жылдам мұздату функциясының «C» белгісі

ФУНКЦИЯЛАРЫ

өшеді, басқаша айтқанда, мұздату камерасындағы мұздату функциясы ажыратылады.

- ⊙ **Ескерте!** Функция 50 сағаттан кейін автоматты түрде өшеді. Содан кейін тоңазытқыш бұрынғы режимде жұмыс істейтін болады.
- ⊙ Бірден азық-түлікте көп мөлшерін мұздату қажет болған жағдайда, мұздату камерасын пайдаланар алдында 24 сағат бұрын жылдам мұздату функциясын қосу керек.
- ⊙ Жылдам мұздату режимінде мұздату камерасының температурасын реттеу мүмкін емес. Егер температураны реттеу үшін «В» батырмасын басылса, онда жылдам мұздату функциясының «С» белгісі жыпылықтап, операцияның орындалмайтынын көрсетеді.

Босату режимі

Дисплейді бұғаттан шығарған соң, босату режимі функциясының «D» батырмасын басыңыз, дыбыстық сигнал беріледі, одан әрі босату режимі функциясының «E» белгісі жанады, сөйтіп, босату режимінің функциясы қосылады. Осы жағдайда тоңазыту камерасы бптауларға сәйкес жұмыс істеп, 17 °C температураны көрсетеді. Босату функциясының «E» белгісі жапың тұрған кезде дисплейді бұғаттан шығарған соң, босату функциясының «D» батырмасын басыңыз, дыбыстық сигнал беріледі, босату функциясының «E» белгісі өшеді, басқаша айтқанда, босату режимі функциясы ажыратылады.

⊙ Босату режимінде суыту температурасын реттеу орындалмайды. Егер температураны реттеу үшін «A» батырмасын басылса, операцияның орындалуын көрсететін босату функциясының «E» белгісі жыпылықтайды.

Ашық есік сигналы

Тоңазыту камерасының есігі 3 минуттан астам ашық қалғанда, суыту жүйесі әр 10 секунд сайын 3 рет қысқаша сигнал береді; егер тоңазыту камерасының есігі 7 минуттан астам ашық қалатын болса, онда жүйе тоңазытқыштың есігі жабылғанда, әр 5 секунд сайын 3 рет сигнал береді.

Электр қорегі істен шыққан кездегі жады

Электр қорегінің істен шығуының жұмыс нәтижесінде жадыда сақталады, электр қорегі режимі қайта қосылғанда, суыту жүйесінің жұмысы бұрынғы бптаулар бойынша орындалады.

⊙ **Ескерте!** Егер өлдерің функцияның батырмасын жасалған әрекет 5 секундтан ралық орындалмаса, онда орнатылған мән расталады, ал қалған батырмалар бптауларды желдету растау үшін басылады. Мәнді орнатқан соң, индикатор берілен температура-ны көрсетеді. Батырмаларды басу бойынша кез келген әрекет болсаған жағдайда, 30 секундтан кейін дисплей өшеді.

Көпарналы ауа ағыны

Тоңазытқыш көпарналы ауа ағыны жүйесімен қамтылған, оның көмегімен салқын ауа ағыны сөренің әр деңгейінде орналасады. Бұл біркелкі температураны ұстау тұруға көмектесіп, азық-түлік балындығын барынша ұзақ сақтауды қамтамасыз етеді. тельное сохранение свежести продуктов.

Сөре биіктігін реттеу

Тоңазытқышта жемістер мен көкөністерге арналған жәшік бар. Жәшік жеміс, өкөніс және т.б. сақтауға ыңғайлы. Сөрелерді қайта орналастыруға болады. Сөрені орнына қою үшін, сөренің екі жағындағы құлақтарды бағыттаушыларға орнатып, оны тірелгенше жылжытыңыз.



HCS сөресі

Көкөніс жәшігінің үстіндегі сөре респираторлық функциясы бар экологиялық өсімдік мембранасымен жабылған. Азық-түлік ұзақ уақыт бойы балғын күйінде сақталады.

Сөрелердің биіктігін бптау

Тоңазытқышта жемістер мен көкөністерге арналған жәшік бар. Ол жемістерді, көкөністерді және т.б. сақтауға жарамды. Сөрені қайта орналастыруға болады, сөрені қажетті орнына орнату үшін, сөренің екі жағындағы құлақтарын бағыттаушыға орналастырып, оны тірелгенше дейін жылжытыңыз.

«Менің аймағым» / «My zone» жәшігі

Жәшіктегі Температура белгіленген режимде -2°C дейін +3°C деңгейінде сақталады. Ол қоршаған ортаның әр түрлі температурасына немесе тоңазытқыштың жұмыс режиміне байланысты сәл өзгеруі мүмкін. Ол 1-2 күн бойы таза балықты, етті және дайындалған тағамды сақтауға жарамды.

Сақталатын азық-түліктердің талаптарына орай «Менің аймағым»/«My zone» бөлігі 0°C. Азық-түлікте сақтау талаптарына сәйкес, азық-түліктегі оңтайлы қоректік құндылығын қамтамасыз ету үшін, -3 °C-ден 5 °C-ге дейінгі аса ыңғайлы температура таңдап алынуы мүмкін.

- Көкөністер мен жемістерді сақтау үшін, температура тоңазыту камерасындағы температураға жуық;
- Балғын аймақты сақтау үшін температура тоңазыту камерасындағыдай 0°C-ге жуық;
- Балғын балықты сақтау үшін температура -3°C-ге жуық.

Тоңазытқыш бөлігіндегі шарақ

Шам параметрлері: 2W C4F640/C4F639/A4F637/C4F637* немесе 5W C4F740/C4F739* макс.5W. Жарықдиодты шам аз қуат тұтынуды және ұзақ қызмет етуді қамтамасыз етеді. Егер ақаулар болса, тұтынушыларға қызмет көрсету бойынша сөнім телефонына хабарласыңыз.

Үлкен сақтау көлемі

Тоңазытқыштың температурасын бптау

Тоңазытқыштағы немесе мұздатқыштағы төменгі жәшікті қоспағанда, энергияны тиімді пайдалану үшін, басқа жәшіктерді азық-түліктің үлкен көлемін сақтау үшін шығарын тастау керек.

⊕ Мұздатқыш камерада ауа желдетілетін орынды бұғаттамаңыз, одан 15 мм қашықтықты ұстаныңыз, сондай-ақ мұздатқыштың сенсорын азық-түліктен бөземеңіз, одан 15 мм қашықтықты ұстаныңыз (сенсор мұздату камерасында оң жақта әйнек сөренің үстінде орналасқан).

⊕ Кейбір функциялары тоңазытқыштың моделіне қарай ерекшеленуі мүмкін.

Түрлі азық-түліктерді сақтауға арналған ұсыныс

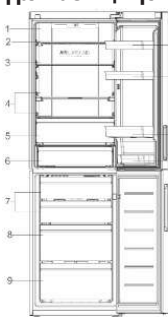

1. Сусындар, консервіленген тағамдар, торттар және т. б.
2. Шарап, шампан және т. б.
3. Сүт, ірімшік және т. б.
4. Сүт, ірімшік және т. б.
5. 0 °C аймағында жаңа балық, ет немесе дайындалған тағам және т.б. 1-2 күн ішінде, 8-тармаққа ұқсас.
6. Пісірілген ет, жаңа балық және ет және т. б.
7. Мұздатылған тағамдар кішкентай немесе оралған тағамдар.
8. Мұздатылған тағамдар, балмұздақ және т. б.
9. Мұздатылған тағамдардың үлкен бөліктері.
10. Жұмыртқа, май, ірімшік және т. б.
11. Сусындар және т. б.
12. Йогурт, сүзбе және т. б.

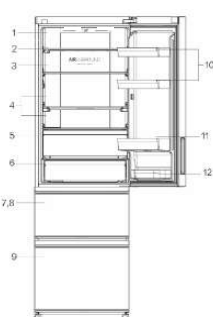

ҚЫЗМЕТ КӨРСЕТУ

Тазалау

△ Бүлінген азық-түлік иісін болдырмау үшін, тоңазытқышты тұрақты тазалап отыру қажет. Кәуіпсіздік мақсатында тоңазытқышты тазалау алдында, оны желіден ажыратыңыз. Тоңазытқышты жұмсақ маталмен немесе жылы суға малынған ысқышпен тазалаңыз (жұмсақ жуғыш затты қосуға болады). Жұмсақ құрғақ тазалау тоңазытқыштың бетіндегі су тамшыларын келтіріңіз. Үнемі есік нығыздауышын таза ұстаңыз.

△ Тоңазытқыш өте ауыр. Тоңазытқышты тазалау немесе жөндеу үшін жылжитқанда, еденді зақымдап алмаңыз. Еденді зақымдап алмау үшін, тоңазытқышты шайқап жылжитқаныз.

△ Электрлік оқшаулау қасиеттеріне теріс әсерін болдырмау үшін, аспапқа су шашыратпаңыз, су құймаңыз.

△ Қатты щетка, сым щетка, жуғыш ұнтақ, бензин, амиллацетат, ацетон және басқа осындай органикалық еріткіштермен, қышқыл немесе сілтімен тазаламаңыз. Зақымдап алмау үшін, тоңазытқышты жууға арналған арнайы құралмен және жұмсақ жуғыш затпен тазалаңыз.

△ Ылғал қолмен салқын металл есіктерге қолыңызды тигізбеңіз, кері жағдайда сіздің теріңіз салқын металл бөлшектерге жабысып қалуы мүмкін.

Мүздату камерасын еріту Тазалау

△ Мүздату камерасы автоматты түрде ерітеледі. Қолмен басқару қажет емес.

△ Тазалау кезінде салқын әйнек сөрелерді жылы сумен тазаламаңыз. Кері жағдайда әйнек температураның бірден ауысуынан шытынауы және дене жарақатына немесе мүліктегі жойылуына әкелуі мүмкін.

Электр қорегін тоқтату шаралары

Тіпті, жаздығүні электр қорегінің берулі тоқтатылған соң бірнеше сағат бойы азық-түлік тоңазытқышта сақтала береді. Егер электр қорегін беру тоқталатынын болса, қанша уақытқа созылатынын білу үшін, электр энергетикалық компанияға қоңырау шалыңыз. Электр қорегі өшірілгенде, тоңазытқышқа қосымша азық-түліктерді салмаңыз, есікті мүмкіндігінше сирек ашуға тырысыңыз. Егер өшіру туралы алдын ала ескерту берілсе немесе өшіру 24 сағаттан астам уақытқа созылса, алдын ала біршама мұз дайындап, оны тоңазытқыш бөлігінің үстіңгі жағындағы контейнерге салып қойыңыз.

△ Электрді өшіргенде немесе басқа бір ақаулар жағдайында тоңазытқыштағы температура ұлғайған сайын, азық-түліктерді сақтау және жарамдылық мерзімі қысқара түседі.

Барлық азық-түлікті алып тастаңыз

Егер тоңазытқыш ұзақ уақыт пайдаланылмайтын болса, оны желіден ажыратып, жоғарыда сипатталған тәсілде тазалаңыз. Тоңазытқышта қалып қойған азық-түліктің жағымсыз иісін болдырмау үшін, тоңазытқыштың есігін ашық қалдырыңыз.

△ Тоңазытқыштың тиісті қызмет ету мерзімін қамтамасыз ету үшін, тоңазытқышты қажет болғанға дейін өшірмеңіз.

Демалуға немесе демалысқа кеткенге дейін

Ұзақ демалысқа кетерде, электр энергиясының берілуін өшіріңіз. Барлық азық-түлікті алып тастап, бүкіл қыраудың кеткенін күте тұрыңыз. Содан кейін тоңазытқышты қалып қойған азық-түліктің жағымсыз иісін болдырмау үшін, ішкі бөлігін тазалап, келтіріңіз.

Тоңазытқышты жылжитыу

Тоңазытқышты желіден ажыратыңыз. Барлық азық-түлікті шығарып тастаңыз. Тоңазытқыштағы жеміс пен көкөністерге арналған барлық сөрелер мен контейнерлерді, сондай-ақ тоңазытқыш камерасындағы жылжымалы бөлшектерді жабысқақ таспаның көмегімен бекітіңіз. Есікті жауып, оны жабысқақ таспамен бекітіңіз. Суыту жүйесін зақымдап алмау үшін, тоңазытқышты 45 градустан асырып өкпейткеніз (вертикаль бұрыш. Меншікті мүлкіңізді зақымдап алмау үшін немесе дене зақымын алмау үшін, тоңазытқышты тұтқасынан тартып қозғалтпаңыз.

АҚАУЛАРДЫ ТАБУ МЕН ЖОЮ

Сервистік орталыққа жүгінер алдында, алдымен ақауларды табу және жою кетесімен танысыңыз. Бұл сіздің уақытыңыз бен ақшаңызды үнемдей алады. Орындау сапасындағы немесе тоңазытқыштың материалдындағы ақаулардан туындаған мәселелерді қоспағанда, кесте жалпы мәселелерден тұрады.

Мәселе	Себеп	Шешім
Работа холодильника		
Компрессор жұмыс істемейді	<ul style="list-style-type: none"> *Тоңазытқыш мұз еріту циклында жұмыс істеп тұр. *Тоңазытқыш электрқорек желісіне қосылмаған. *Тоңазытқыш ӨШІРҮЛІ. 	<ul style="list-style-type: none"> ✓ Автоматты түрде ерітетін тоңазытқыш үшін бұл қалыпты жағдай. ✓ Айырдың розеткаға мықты салынғанына көз жеткізіңіз. ✓ Тоңазытқышты қайта іске қосу үшін «Қорек» батырмасын басып, 3 секунд бойы ұстап тұрыңыз немесе тұтқаны ӨШІРУ қалпынан температураны таңдау қалпына қарай бұрыңыз.
Тоңазытқыш суытуды жиі қосады немесе тым ұзақ уақытқа қосады	<ul style="list-style-type: none"> *Сырттағы немесе іштегі температура тым жоғары. *Тоңазытқыш желіден тым ұзақ уақытқа ажыратылған. *Есіктерді тым жиі немесе тым ұзақ уақытқа ашады. *Тоңазытқыш/Мүздатқыш камераларының есіктері нығыз жабылмайды. *Мүздатқыш камерасының температурасы тым төмен етіп орнатылған. *Тоңазытқыштың/мүздатқыштың есік нығыздауышы лас, тозаған, шытынаған немесе лайық емес. 	<ul style="list-style-type: none"> ✓ Бұл жағдайда тоңазытқыштың ұзақ уақыт жұмыс істеуі қалыпты жағдай. ✓ Тоңазытқыштың толық сууы үшін, әдетте, 8-12 сағат уақыт кетеді. ✓ Тоңазытқышқа жылы ауа кіріп, оның жиі іске қосылуына мәжбүрлейді. Есікті тым жиі ашпаңыз. ✓ Тоңазытқыштың тегіс алаңда тұрғанына және ешбір азық-түлік пен контейнерлердің есікке соғылуына көз жеткізіңіз. «Ескерту» тарауындағы «есіктерді/жәшікті/ашу/жабууды» қараңыз. ✓ Тоңазытқыш температурасын едәуір төмен белгіге орнатыңыз. Тоңазытқыш температурасының тұрақтылығына қол жеткізу 24 сағатқа созылады. ✓ Есікті нығыздауышын тазалаңыз немесе ауыстырыңыз. Есік нығыздауышында тұмшаланудың болмауы тиісті температураны ұстап тұру үшін тоңазытқыштың едәуір ұзақ уақыт жұмыс істеуіне әкелуі мүмкін.
Тоңазытқыштағы жағымсыз иістер		
Тоңазытқыштың ішкі жағы лас	<ul style="list-style-type: none"> * Тоңазытқыштың ішкі бетін тазалау қажет. *Тоңазытқышта иісі өткір заттар сақталады. 	<ul style="list-style-type: none"> ✓ Тоңазытқыштың ішкі бетін тазалаңыз. ☹Азық-түлікті нығыздап ораңыз.

АҚАУЛАРДЫ ТАБУ МЕН ЖОЮ

Егер сіз есітсеңіз		
Дыбыстық сигнал	<ul style="list-style-type: none"> Тоңазытқыштың бөлігі ашық. Мұздатқыш ішіндегі температура тым жоғары. 	<ul style="list-style-type: none"> Есікті жабыңыз немесе ескертуші сигналды қолмен өшіріңіз. Салыстырмалы жоғары температураға орай аспапты бірінші рет іске қосқанда ескертуші сигналдың пайда болуы қалыпты жағдай болып табылады.
Қалыпты емес дыбыстар	<ul style="list-style-type: none"> Тоңазытқыш теріс емес жерге орналасқан. Тоңазытқыш өз жанындағы кейбір объектілермен жуысады. 	<ul style="list-style-type: none"> Тоңазытқыштың орналасу деңгейін баптау үшін аяқтарды пайдаланыңыз. Оның жанындағы объектілерді алып тастаңыз.
Су ағысына ұқсас жеңіл шу	<ul style="list-style-type: none"> Бұл тоңазыту жүйесінің дыбысы. 	<ul style="list-style-type: none"> Қалыпты жағдай.
Корпусты қыздыру	<ul style="list-style-type: none"> Конденсатқа қарсы жүйе жұмыс істейді. 	<ul style="list-style-type: none"> Бұл жүйе конденсаттың пайда болуының алдын алады, бұл қалыпты жағдай.
Тым жоғары температура		
Тоңазытқыш/мұздатқыш камерасында тым жоғары температура	<ul style="list-style-type: none"> Есіктері тым жиі ашылады немесе тым ұзақ ашық тұрады. Тым жоғары температура орнатылған. Есіктері нығыз жабылмайды. 	<ul style="list-style-type: none"> Есігін ар ашқан сайын тоңазытқышқа жылы ауа кіреді. Мүмкіндігінше есігін сирек ашуға тырысыңыз Температураны қайта баптаңыз. «Ескерту» тарауындағы «есіктерді/жәшікті/ашу/жабуды» қараңыз.
Мұздатқыштағы температура тым жоғары, ал мұздатқыштағы температура ОК	<ul style="list-style-type: none"> Мұздатқышта тым жоғары температура. 	<ul style="list-style-type: none"> Тоңазытқыш температурасын едәуір төмен белгіге орнатыңыз. Тоңазытқыш температурасының тұрақтылығына қол жеткізу 24 сағатқа созылады.
Тоңазытқыштың сыртқы бетіндегі су/ылғал/қырау		
Ылғал тоңазытқыштың сыртқы бетіне немесе екі есіктің арасына жиналады	<ul style="list-style-type: none"> Ылғал климат. Тоңазытқыштың есіктері нығыз жабылмаған. Бұл тоңазытқыштағы салқын ауаның және сырттағы жылы ауаның конденсациясына әкеледі. 	<ul style="list-style-type: none"> Бұл ылғал климатта қалыпты жағдай. Ылғал мөлшері ылғал азайғанда кемиді. «Ескерту» тарауындағы «есіктерді/жәшікті/ашу/жабуды» қараңыз.

ТЕХНИКАЛЫҚ СИПАТТАМАЛАРЫ

Модель	C4F640*	C4F740*	A4F639*	A4F739*	A4F637*	C4F637*
Жалпы көлемі, л	400	401	388	389	360	372
Тоңазытқыштың/мұздатқыш камераның пайдалы көлемі, л	263/115	264/115	263/103	264/103	235/103	257/115
Тез бұзылатын өнімдердің таза көлемі, л	22	22	22	22	22	22
Мұздатқыш камераның сипаттамасы	*/***	*/**	*/**	*/**	*/**	*/**
Мұздатқыш камераның тәулік ішіндегі өнімділігі, кг	12	12	12	12	12	12
Энергия тұтыну сыныбы	A+	A++	A+	A++	A+	A+
Бір жыл ішінде энергия тұтынуы, кВтсағ	378	297	366	287	355	367
**Түзетілген дыбыстық қуат деңгейі, дБА	36	36	36	36	36	36
Климаттық сыныбы	SN-N-ST-T	SN-N-ST-T	SN-N-ST-T	SN-N-ST-T	SN-N-ST-T	SN-N-ST-T
Оттайка жүйесінің номиналды қуаты, Вт	200	200	200	200	200	200
Жылыту жүйелерінің тұтынылатын қуаты, Вт	200	200	200	200	200	200
Хладагент түрі	электрондық	электрондық	электрондық	электрондық	электрондық	электрондық
Габариттері (Е×Б×Г), мм	R600a	R600a	R600a	R600a	R600a	R600a
Салмағы, кг	595×2000×682	595×2000×682	595×2000×682	595×2000×682	595×1900×682	595×1900×682
Қаптамадағы габариттері (Е×Б×Г), мм	79	80	83	84	81	77
Қаптамадағы салмағы, кг	645×2060×725	645×2060×725	645×2060×725	645×2060×725	645×1943×723	645×1943×723
Қаптамадағы салмақ кг	86	87	90	91	88	84

* = жиынтығына байланысты тоңазытқыш (түсі)

*** = дыбыс қысымы бойынша шу көздерінің дыбыстық қуаты мен дыбыстық қуатын анықтау - ГОСТ Р ИСО 3744-2013

Тоңазытқыштың шығарылған айы мен жылын тоңазытқыштың ішіндегі ақпарат тақтасынан қараңыз.

КЕПІЛДІ ЖӘНЕ КЕПІЛДІКТЕН КЕЙІНГІ СЕРВИСТІК ҚЫЗМЕТ КӨРСЕТУ

Сервистік қызмет көрсетудің немесе қосымша керек-жарақтарды сатып алудың барлық мәселелері бойынша осы бұйымды сатып алған өз сатушыңызға немесе Хайер авторланған сервистік орталықтарының біріне жүгінді өтінеміз. Бұйымды пайдалана бастағанға дейін Пайдалану жөніндегі нұсқаулықпен танысып шығыңыз. Кепілдік мерзім аяқталған соң тұтынушының талаптарын қанағаттандыру қолданыстағы заңға сәйкес жүргізіледі.

Біздің өнімнің «Тұтынушылардың құқықтарын қорғау туралы» РФ заңына сәйкес ресей қауіпсіздік талаптары бойынша сәйкестікке сертификатталғанын хабарлаймыз.

Біздің аспаптарды сертификаттау туралы ақпаратты, сертификаттың нөмірі және оның қолданыс мерзімі туралы деректерді Цз Клиенттері қолдау қызметінен ала аласыз («Кепілдік талонын» қараңыз. Тегін шұғыл желі: Ресей 8-800-250-43-05, Қазақстан 8-800-070-01-29, Беларусь 8-10-800-2000-17-06, Өзбекстан 00-800-2000-17-06).

MUNDARIJA

Mahsulotning o'ralishi va utilizatsiya qilinishi.....	15
Ogohlantirish.....	15-16
Foydalanishdan oldin.....	17
Funksiyalari.....	17-19
Xizmat ko'rsatish.....	19
Nosozliklarni aniqlash va bartaraf etish.....	20
Texnik ko'rsatkichlari.....	21
Kafolati va kafolatdan keyingi servis xizmat ko'rsatilishi.....	21
Eshiklarni qayta osish.....	22-23
Sovutgichni Wi-Fi-ga ulash.....	24

Shartli belgilar



Aksessuarlar

Quyida keltirilgan ro'yxatga muvofiq aksessuarlarning va tegishli adabiyotning mavjudligini tekshiring:

- 1 x foydalanuvchi uchun qo'llanma
- 1 x eshik menteseleri
- 1 x eshik mentese qopqog'i
- 1 x kafolat kartasi
- 1 x energiya samaradorligi belgisi
- 1 x qopqoqli muz qutisi
- 1 x tuxum stendi

Ishlab chiqaruvchi dizayn va jihozlarga o'zgartirishlar kiritish huquqini o'zida saqlab qoladi.

MAHSULOTNI O'RASH VA UTILIZATSIYA QILISH

Utilizatsiya qilish

Agar sizning sovutkichingizni boshqa ishlatish mumkin bo'lmasa, va siz uni tashlab yubormoqchi bo'lsangiz, atrof-muhitga zarar yetkazmaslik uchun, sovutkichni to'g'ri utilizatsiya qilish kerak. Qo'shimcha ma'lumot olish uchun mahalliy kommunal xizmatlarga murojaat qiling. Agar sovutkich utilizatsiyaga mo'ljallangan bo'lsa, undan boshqa foydalanish mumkin bo'lmislini uchun, elektr ta'minot shnurini imkon qadar korpusga yaqinroq joyidan kesib oling, sovutkichning eshiklarini, zichlashtiruvchi rezinalarini va tokchalarini ajratib oling. Sovutkichning sovutish tizimiga zarar yetkazmaslikka harakat qiling. Utilizatsiya qilayotganda mehnat muhofazasi va xavfsizlik texnikasining umumiy qoidalariga rioya qiling. Ushbu mahsulotni utilizatsiya qilish bo'yidagi qo'shimcha ma'lumotlari kompaniyaning sizning shahringizdagi ofislari, chiqindilarni bartaraf etish bilan shug'ullanadigan kommunal xizmatlar bilan yoki ushbu mahsulot xarid qilingan magazin bilan bog'langan holda olishingiz mumkin.



OGOHLANTIRISH

Uskunadan birinchi bor foydalanishdan oldin

Mo'ljallanayotgan foydalanish: Ushbu uskuna faqatgina quruq, usti yopiq maishiy sharoitlarda foydalanish uchungina loyihalangan. Boshqa turdagi foydalanish ko'zda tutilmagan foydalanish deb hisoblanadi va u jarohatlanishga olib kelishi mumkin, bu esa ishlab chiqaruvchini javobgarlikdan ozod etadi.

Nima qilish lozim ...

- ✓ Shtepsel vilkasi sovutkich ostidagi joyda chegaralanib qolmaganligiga ishonch hosil qiling.
- ✓ Sovutkichni o'chirayotganda va yoqayotganda kabelni emas, vilkani ushlang.
- ✓ Sovutkichni joydan-yoqura surayotganda elektr ta'minot shnuri ustidan yurilmasligiga hamda unga zarar yetkazilmasligiga ahamiyat bering.
- ✓ Shtepsel vilkasiga zarar yetmaganligiga ishonch hosil qiling, agar shunday bo'lsa, imkon qadar elektr ta'minotni o'chirib shtepsel vilkasini ehtiyotkorlik bilan uzib qo'ying, shuningdek uni almashirish uchun avtorizatsiyalangan servis markazi mutaxassisi bilan maslahatlashing.
- ✓ Sovutkich yon-atrofida gaz yoki boshqa yonuvchi gaz sizib chiqish manbaalari yo'qligiga ishonch hosil qiling. Gaz sizib chiqishi mavjud bo'lsa, gaz chiqishini to'xtatish uchun klapani o'chiring; eshik va oynalarniochning, lekin sovutkich yoki boshqa har qanday uskunalarining elektr ta'minot shnurini yoqmay qoldiring.
- ✓ Sovutkichni tozalash va unga xizmat ko'rsatish uchun uni elektr ta'minotidan uzib qo'ying.
- ✓ Sovutkich eshikchasini dastasidan ushlab oching, eshikchalar ostidagi masofa juda tor bo'lishiga ahamiyat bering, shuning uchun barmoqlar tiqilib qolishidan ehtiyot bo'ling.
- ✓ Sovutkichni o'chirgandan so'ng, uni takroran yoqish uchun kamida 5 daqiqa qoldiring, chunki tez-tez qayta o'chirib-yoqish kompressorga zarar yetkazishi mumkin.
- ✓ **DIQQAT!** Uskunaning korpusidagi yoki o'rnatiladigan konstruksiyadagi ventilyatsiya teshiklarini to'sib qo'ymang.
- ✓ Sovutkichni utilizatsiya qilishda, bolalarning tasodifan uning ichiga qamalib qolishini oldini olish maqsadida, sovutkichning eshiklarini yechib qo'ying, eshikning zichlashtirigichlarini, tokchalarni olib tashlang, ularni kerakli joyga joylashtiring.
- ✓ Ushbu uskunadan 8 yosh va undan katta bolalar, jismoniy, sezish yoki aqliq qobiliyatlari cheklangan odamlar, shuningdek ularning tajribasi va bilimlari bo'lmagan holda – ularni uskunadan xavfsiz tarzda va uchrashi mumkin bo'lgan xavf-xatarlarni tushunish nuqtai-nazaridan nazorat qilib yoki yo'riq ko'rsatib turilsalar – foydalanishlari mumkin.
- ✓ Sovutkich yaxshi shamollatiladiganxonada joylashtirilishi lozim. Sovutkichning ustidan kamida 20 sm va yon-atrofida kamida 10 sm joy bo'lishiga ishonch hosil qiling.
- ✓ Sovutkich va gaz trubasi orasida minimal masofa 15 sm, ular bir-biriga tegib turishiga yo'l qo'yilmaydi.
- ✓ Sovutkich qurilmasi shunday joylashtirilishi kerakki, shtepsel rozetkasiga qo'l yetishi mumkin bo'lsin.

Nima qilish lozim emas ...

- ✓ Sovutkich 220–240 V kuchlanishli 50 Gs chastotali o'zgaruvchi tok elektr tarmog'idan ishlaydi. Noto'g'ri kuchlanishga ulanganda sovutkich ishga tushmasligi, harorat rostlagichi, kompressorga zarar yetishi, kompressor ishlashida nome'yoriy shovqin paydo bo'lishi mumkin. Zaruriyat bo'lsa avtomatik kuchlanish stabilizatorini o'rnatang.
- ✓ Sovutkich uchun ishonchli yerga ulanish zaruriga ega bo'lgan maxsus rozetka zarur. Sovutkichning kuchlarish kabeli 3 simli (yerga ulanish bilan) shtepsel vilkasi bilan jihozlangan, u 3 simli (yerga ulanish bilan) standart rozetkaga mos keladi. Hеч qachon uchunchi kontakt (yerga ulanish) simini kesib tashlamang yoki ajratib oling. Sovutkich o'rnatilgandan keyin vilka qo'l yetadigan joyda bo'lishi kerak.
- ✓ Hеч qachon sovutkich ichida oson alanganuvchi, portlash xavfiga ega bo'lgan yoki korroziya jihatdan faol bo'lgan moddalarni saqlamang.
- ✓ Sovutkich ichida tibbiy dori vositalarini, bakteriologik yoki kimyoviy moddalarni saqlamang. Ushbu sovutkich maishiy elektr uskunasi

OGOHLANTIRISH

hisoblanadi. Uning ichiga qat'iy harorat sharoitida saqlanishi talab etiladigan materiallarni joylashtirish tavsiya etilmaydi.

* Yung'ir kelib chiqishini oldini olish maqsadida sovutkichning bevosita yaqinida benzin yoki boshqa oson alangalanuvchi moddalarni saqlamang va ulardan foydalanmang.

* Yuqorida joylashgan predmetlarning qulashi natijasida tan jarohat yetkazilishining oldini olish maqsadida, nobargaroz predmetlarni (og'ir obyektlarni, suyuqlik solingan idishlarni) sovutkichning ustki qismiga qo'ymang.

* Sovutkich eshigiga yoki butikalarga ushlab turgichiga osilmang. Eshik vertikal holatdan siljib qolishi mumkin, butikalarga ushlab turgichi sug'urilib ketishi yoki sovutkich ag'darilib ketishi mumkin.

* Mahsulotlar va ichimliklarni sovutkichga solayotganda va undan olayotganda muzlatish kamerasi eshigini, tokchalarni yoki uning korpusini bosmang.

* Sovutkich ishlayotgan vaqtda muzlatish kamerasining ichki yuzasiga qo'bilan tegmang, ayniqsa qo'llaringiz nam bo'lsa, chunki qo'llaringiz yuzaga muzlab yopishib qolishi mumkin.

* Sovutkichning elektr izolyatsiyasi himoyalanganligini ta'minlash uchun sovutkichni tozalayotganda unga suv sepmang va suv bilan yummang, sovutkichni nam joyda yoki suv quyilib ketishi mumkin bo'lgan joyda saqlamang. Sachragan suvlarni va dog'larini toza yumshoq mat bilan tozalab tashlang va quritling.

* Sovutkichni ta'mirlash, bo'laklarga ajratish va unga o'zgartirishlar kiritish ishlarini ixtisoslashgan servis markazi mutaxassisi tomonidan bajarilishi lozim.

* Sovutkichni har qanday keskin yoki qo'pol harakatlantirilishi uning sovutuvchi naychalariga zarar yetkazishi mumkin. Natijada mulk yo'qotilishi yoki tan jarohati yetishi mumkin.

* Go'daklarga va bolalarga muzlatish kameralari ichiga kirib olishiga yo'l qo'ymang.

* **DIQQAT!** Elektr asboblarni mahsulotlarni saqlash bo'lmlarida saqlamang, ishlab chiqaruvchi tomonidan tavsiya etilgan holatlar bundan mustasno.

* **DIQQAT!** Tizimda yuqori bosim ostidagi xladagent mavjud. Tizimni ochmang. Xizmat ko'rsatish faqat ixtisoslashgan servis markazi mutaxassisi tomonidan bajarilishi lozim.

* **DIQQAT!** Xladagent konturiga zarar yetkazilishiga yo'l qo'ymang.

* Sovutkichning ichki qismlarini quritish uchun sochni quritish uchun mo'ljallangan fendan foydalanmang. Hidlarni yo'qotish uchun sovutkich ichiga yonayotgan shamlarni joylashtirmang.

* Uchuvchan substansiyalarni, shu jumladan har qanday insektitsidlarni uskuna yuzalariga sepmang

* Sovutkich eshiklarini faqatgina eshik harakatlanish radiusida bolalar bo'lgan vaqtadagina oching yoki yoping.

* Ushbu uskunadan jismoniy, sezish yoki aqliy qobiliyatlari cheklangan odamlar (shu jumladan bolalar), yoki ularning tajribasi va bilimlari bo'lmaganligi sababli – ularni uskunadan xavfsiz tarzda va uchrashi mumkin bo'lgan xavf-xatarlarni tushunishi nuqta-nazaridan nazorat qilib yoki yo'riq ko'rsatib turilmasalor – foydalanishlari turkin emas.

* Kompresioner haddan ortiq uzoq vaqt moyabandiya ishlashini yoki mahsulotlarning tushib ketishini oldini olish maqsadida, muzlatish kamerasida haddan ziyod ko'p mahsulot saqlamang. Yashiklarni yuklash chizig'idan oshirib yuzasiga etilmaydi. Mahsulotlarning umumiy og'irligi 30 kg dan oshmasligi kerak. Mahsulotlarning polga tushib ketishini oldini olish maqsadida, muzlatkich kamerasini haddan tashqari kuchli tarzda yoki burchak ostida ochmang.

* **DIQQAT!** Muzdan tushirish jarayonini tezlashtirish uchun mexanik asboblardan yoki boshqa uslublardan foydalanmang, ishlab chiqaruvchi tomonidan tavsiya etilgan holatlar bundan mustasno

* Sovutkich uskunasi ichida portlash xavfi bo'lgan obyektlarni, xususan ichida alangalanuvchi moddasi bo'lgan aerool ballonlarini yig'mang va saqlamang.

* Sovutkichning ichidagi yoritish tizimida biror-bir muammo yuzaga kelsa, muammoni bartaraf etish uchun bizing ixtisoslashgan servis xizmatimiz bilan bog'laning, uni almashtirish ishlarini mustaqil ravishda amalga oshirilmagicha yo'l qo'ylmaydi.

Mahsulotlarni sovutkichda saqlash bo'yicha maslahatlar

① Issiq mahsulotlarni sovutkichda saqlash uchun joylashtirishdan oldin ular xona harorati darajasigacha sovutilishi lozim.

② Oziq-ovqat mahsulotlarini sovutkichga joylashtirishdan oldin ularni yuving yoki tozalang va ulardagi barcha suv tomchilarini quriting.

③ Sovutkichda saqlanadigan oziq-ovqat mahsulotlari germetik ravishda yopilgan bo'lishi kerak. Bu mahsulotlardan namlik bug'lanib qichib ketishini va o'z o'rnida ularning aynisini oldini oladi.

④ Saqlanadigan mahsulotlar turiga qarab ajratilishi lozim. Kundalik iste'mol qilinadigan mahsulotlar tokchalarning oldi qismida joylashtirilishi lozim. Bu holat sovutkich eshigini zaruriyatsiz ochib turilishi oshqorlarni oldini oladi, shuningdek mahsulotlarni iste'mol qilinishi yoddan chiqarib ularning yaroqlik muddat o'tib aynib qolishini oldini olishga yordam beradi.

⑤ Sovutkichning ichki plastigiga zarar yetirishining oldini olish maqsadida, mahsulotlarni imkon qadar sovutkichning ichki devorlaridan biroq uzoqroq masofada joylashtiring.

⑥ Sovutkichni haddan ziyod ko'p mahsulotlar bilan to'dirib yuborish tavsiya etilmaydi. Mahsulotlar orasida oziqga masofa bo'lishi lozim, bu sovuq havoning mahsulotlarni bir tekisda qamrab olishiga va saqlashda eng maqbul natijalarga erishishga imkoniyat beradi.

⑦ Yuqori namlikka ega bo'lgan mahsulotlarning sovutkichning ichki devorlariga tegib turgan holatda saqlamang. Aks holda mahsulotlar sovutkich devoriga muzlab yopishib qolishi mumkin. Mahsulotlarni sovutkichning ichki devoridan biroq uzoqroq masofada joylashtiring.

⑧ Mahsulotlarning (ayniqsa tarkibida yog' bo'lgan mahsulotlarning) sovutkichning ichki devoriga tegib turishidan saqlaning, chunki ayrim turdagi yog'lar plastikka zarar yetkazishi mumkin. Shuning uchun yog'simon ifloslanishlar aniqlansa, ularni tozalab tashlang yaxshi.

⑨ Muzlagan mahsulotlarni sovutkich bo'lmasida muzdan tushiring. Siz muzlagan mahsulotlarni sovutkichning haroratini pasaytirish uchun sovutkichda saqlashingiz mumkin va bu bilan energiya tejalishiga yordam berishingiz mumkin.

⑩ Ayrim sabzavotlar, maddalar, piyoz, sarimsoq, zanjabil (imбир) suv yong'og'i va boshqa ildizpoyli sabzavotlar uzoq vaqt davomida oddiy haroratda saqlanishi mumkin. Ularni sovutkichda saqlash zaruriyati yo'l.

⑪ Kobog'chalar, qovun, papayya, banan, ananaslarning metabolizmi sovutkichda kuchayishi mumkin, shuning uchun ularni sovutkichda saqlash tavsiya etilmaydi. Yashil mahsulotlarning ma'lum bir muddat sovutkichda saqlanishi ularning pishishini tezlashtirishi mumkin.

⑫ Kichik porsiyalarga kesilgan mahsulotlar tezroq soviydi va ularni muzdan tushirish va tayyorlash ham osonroq bo'ladi. Har bir porsiyangiz tavsiya etiladigan og'irligi 2,5 kg dan kamroq bo'lishi tavsiya etiladi.

⑬ Mahsulotlarni muzlatish kamerasiga joylashtirishdan oldin ularni o'rab olgan yaxshi. O'ranning tashqi tomoni quruq bo'lishi kerak, shuningdek o'ramlarning bir-biriga yopishib qolmasligiga harakat qiling. O'rash materiali hidsiz, havosiz, zaharli bo'lmasligi va notoksik bo'lishi lozim.

⑭ Haddan tashqari ko'p miqdorda sarhil mahsulotlarni muzlatkichga joylashtirmang.

Energiyani tejash bo'yicha maslahatlar

① Ushbu uskuna maishiy va shunga yaqin bo'lgan sharoitlarda foydalanishga mo'ljallangan:

- do'konlar, ofislar va boshqa ishlab chiqarish sharoitlarida xonadim uchun oshxona zonalarida;

- fermerlik tushootlarida va mehmonxonalarda, motellar va turar-joy turidagi boshqa infrastrukturallarda mijozlar uchun;

- «yashab inish va nonushta» rejimidagi pansionlar sharoitida;

- savdo bilan bog'liq bo'lgan sharoitlardagi umumiy ovqatlanish va shunga o'xshash tarmoqlarda.

② Uskunani salqin, quruq, yetarlicha shamollatiladigan xonada joylashtiring. Ventilatsiya teshiklarini yopib qo'ymang.

③ Uskunaning hiech qaysi ventilatsiya teshiklarini va panjaralarini hiech qachon to'sib qumang.

④ Uskuna eshigini mahsulotlarni joylashtirish yoki sovutkichdan chiqarish uchun juda uzoq muddatga ochib turmang. Eshikni ochib turish vaqti qanchalik qisqa bo'lsa, muzlatish kamerasida shunchalik kam muz hosil bo'ladi.

⑤ Harorat ko'rsatkichini zaruriyidan past bo'lgan holatga o'rnatmang.

⑥ Sovutkichning asos qismida va uning yon devorlarida havo o'tishi uchun yetarli joy bo'lishini ta'minlang.

⑦ O'rnatayotganda sovutkichning o'ng, chap, orqa va yuqorigi qismida masofa qoldiring. Bu energiya sarfini kamaytiradi va sizning elektr quvvati uchun xarajatlaringizni kamaytiradi.

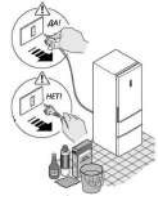

FOYDALANISHDAN OLDIN

Tavsifi

Bu sxema Siz xarid qilgan sovutgich to'plamidan bir oz farq qilishi mumkin

- 1) LED yorug'lik soyasi
- 2) T.ABT
- 3) Shisha ushlagich bilan javon
- 4) Raf yig'ilishi
- 5) Katlanadigan javon
- 6) Sabzavot va meva qutisi ustidagi qopqoq
- 7) Meva va sabzavotlar qutisi
- 8) «My zone» sandiq ustidagi qopqoq
- 9) My zone» qutisi«
- 10) Yuqori eshik balkonlari
- 11) Katta ekranli eshik balkoni
- 12) Pastki eshik balkoni
- 13) Muzlatgich qutilari
- 14) FreshTurbo Yangi Turbo UV-sterilizatsiyasi
- 15) LED sovutgich yoritgichi
- 16) Sabzavot va meva qutisi ustidagi javon
- 17) «My zone» qutisi ustidagi javon
- 18) Muzlatgich eshiklari

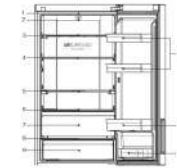

C4F640/A4F639*/C4F637*



C4F640/C4F740*/C4F637*



C4F740/A4F739*

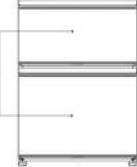

A4F639/A4F739*

Joylashtirish o'rni

Montaj qoidalari va shartlari:

① Sovutgich to'g'ridan-to'g'ri quyosh nuri tushmaydigan, muzlatgichning eshiklari osongina va qulay tarzda ochiladigan tekis va mustahkam yuzaga o'rnatilishi kerak. Sovutgich notekis yuzaga qo'yilgan bo'lsa, stand sifatida tekis, bardoshli va yong'inga chidamli materiallardan foydalanilishi kerak. Sovutgich biroz beqaror bo'lsa, sozlanishi muzlatgich oyoqlarini soat yo'nalishi bo'yicha yoki soat milliga teskari burab uzaytirish yoki qisqartirish mumkin.

② To'g'ri ishlashini ta'minlash uchun muzlatgich biroz orqaga egrigan - dizayn xususiyati.

Saqlash va tashish qoidalari

① O'rtilgan sovutgich nisbiy namligi 80% dan ortiq bo'lmagan sharoitda, tabiiy shamollatishga ega bo'lgan yopiq xonalarda vertikal holatda saqlanishi lozim.

② Uzoq muddatga elektr tarmog'idan uzilgan sovutgich ichidan barcha mahsulotlarni chiqarib tashlab, muzlatish kamerasini muzdan tushirish va kameralarni tozalash kerak. Tozalangandan keyin, kameralarda noxush hid paydo bo'lishini oldini olish uchun, sovutgichning eshiklarini biroz ochiq qoldirish kerak

③ Sovutgichni vertikal holatda istalgan turdagi usti yopiq transportda, sovutgichni har qanday ehtimoliy zarbar, surilib ketish va ag'darilib tushishning yuzaga kelishini oldini olgan holda ishonchli tarzda mahkamlab tashish mumkin.

Sotuv: Sotish shartlari mamlakatning mahalliy qonunchiligiga muvofiq amalga oshiriladi.

Foydalanishdan oldin tayyorlab olish

O'rmini, penoplasti asosni va yopishqoq lentani, mahkamlovchi aksessuarlarni olib tashlang. Ilova qilingan hujjatlar va aksessuarlarni tekshiring. Komplektatsiyada tafovut bo'lsa, xarid qilingandan keyin 14 kun ichida magazinga murojaat qiling. Sovutgichni tegishli joyga surib joylashtirish – «Joylashtirish o'rni» bo'limiga qarang. Foydalanishdan oldin korpusni tozalash tavsiya qilinadi. Sovutgichga oziq-ovqat mahsulotlarni joylashtirishdan oldin uning tashqi va ichki qismlarini namlangan yumshoq mato bilan tozalang. Uskunani tekis joylashtirib, tozalangandan so'ng, uni yoqishdan oldin normal holatda ishlashini ta'minlash uchun, sovutgichni yoqilmagan holatda kamida 6 soatga qoldiring.

Sovutgich elektr ta'minot tarmog'iga ulangandan so'ng sovutish va muzlatish kameralarini avtomatik tarzda mos ravishda 5 °C va -18 °C haroratga o'rnatiladi. MyZone bo'limasi sovutish qurilmasi rejimida ishlaydi. Rejimi qo'lda sozlash: «haroratni sozlash» tugmasini bosib haroratni o'rnatish mumkin (ushbu qo'llanmaning «Funksiyalari» bo'limiga qarang). Sovutgich ma'lum bir muddat ishlagandan so'ng va sovutgich bo'limasi yetarli darajada sovugandan keyin unga mahsulotlarni joylashtiring.

FUNKTSIYALAR

UZ



Boshqarish paneli

① Displeyning boshqarish panelidagi asosiy tugmalar vazifasi tavsifi:

- A** Sovitish kamerasi haroratini tartibga keltirish tugmasi
- B** Muzlatish kamerasi haroratini tartibga keltirish tugmasi
- C** «Mening hududim» / «My zone» tartiblari haroratini tartibga keltirish tugmasi
- D** yoqish / o'chirish / bo'shatish tartibi funktsiyasi tugmasi
- E** Displeyni qulflash va qulfdan ochish tugmasi
- C** ① **Displey boshqarish panelidagi funktsiyalar tavsifi:**
 - a** Tez sovitish funktsiyasi belgisi: tez sovitish funktsiyasi yoqilganligini ko'rsatadi.
 - B** Sovitish kamerasi harorati qiymati indikator.
 - C** Tez muzlatish funktsiyasi belgisi: tez muzlatish funktsiyasi yoqilganligini ko'rsatadi.
 - d** Indikator muzlatish kamerasi harorati qiymatini ko'rsatadi.
 - e** «Mening hududim» / «My zone» tartiblari qiymatini ko'rsatadi.
 - f** Bo'shatish tartibi funktsiyasi belgisi: sovitish tizimida bo'shatish tartibi yoqilganligini ko'rsatadi.
 - g** Qulflash belgisi: Asosiy displeyning qulflanganligi/ochilganligi holatini ko'rsatadi.

Funksiyalar tavsifi

Birinchi yoqish

Sovitgichni birinchi marta elektr ta'minoti manbasiga ulaganingizdan so'ng displey yorishadi; sovitish kamerasi haroratining o'zi belgilangan qiymati -5oC, muzlatish kamerasi haroratining o'zi belgilangan qiymati -18oC; «Mening hududim» / «My zone» tartiblari uchun o'zi belgilangan harorat qiymati – taxminan 0oC.

Displey ekranini qulflash va qulfdan ochish

Qulfdan ochish: displey paneli o'chirilgan holatida sovitish kamerasi eshikchasini ochning yoki displeydagi istalgan tugmachani bosib – qulf belgisi "g" yorishadi. SHu vaqtning o'zida "E" funktsional qulflash tugmasini bosib 3 soniya davomida tutib turing: tovushli signal yangraydi, "g" belgisi o'chadi va bu degani – displey ekranini qulfdan ochilib yonib turganligini anglatadi.

Qo'laki qulflash: displey panelini qulfdan ochganingizdan so'ng "E" funktsional qulflash tugmachasini bosib 3 soniya davomida tutib turing; tovushli signal yangraganidan so'ng "g" belgisi indikatorni yonadi – bu displey paneli qulflanganligini anglatib, displey o'zi esa 30 soniyadan so'ng tugmacha bosilmasdan o'chadi.

FUNKTSIYALAR



Avtoqulflash: agar sovitish kamerasi berk bo'lib 30 soniya davomida hech qanday tugmacha bosilmasa, displey paneli avtomatik ravishda o'chib qullanadi.

Sovitish kamerasi haroratini sozlash (2 ~ 8°C)

Displeyni quldan ochganingizdan so'ng sovitish kamerasi haroratini sozlash uchun "A" indikatorini tugmachasini bosib, tovushli signal yangraydi, so'ngra sovitish kamerasi harorati ko'rsatkichi menyusiga kiring, undan so'ng "A" tugmachasini har bir bosganingizda tovushli signal yangraydi va sovitish kamerasi harorati indikatorini sozlash mexanizmi 1 birlikka kamayadi. Sovitish kamerasining harorat tartiblari "08" - "07" - "05" - "04" - "03" - "02" - "08" davrlarida ishlaydi.

Muzlatish kamerasi haroratini sozlash (-16 ~ -24 °C)

Displeyni quldan ochganingizdan so'ng muzlatish kamerasi haroratini sozlash uchun "B" indikatorini tugmachasini bosib, tovushli signal yangraydi, so'ngra muzlatish kamerasi harorati ko'rsatkichi menyusiga kiring, undan so'ng "B" tugmachasini har bir bosganingizda tovushli signal yangraydi va muzlatish kamerasi harorati indikatorini sozlash mexanizmi 1 birlikka kamayadi. Muzlatish kamerasining harorat tartiblari "-16" - "-17" - "-18" - "-19" - "-20" - "-21" - "-22" - "-23" - "-24" - "-16" davrlarida ishlaydi. **"Mening hududim" / "My zone" haroratini sozlash**

Muzlatish kamerasining harorat tartiblari "-16" - "-17" - "-18" - "-19" - "-20" - "-21" - "-22" - "-23" - "-24" - "-16" davrlarida ishlaydi. **"Mening hududim" / "My zone" haroratini sozlash**

Displeyni quldan ochganingizdan so'ng "My zone" haroratini sozlash uchun "C" indikatorini tugmachasini bosib, tovushli signal yangraydi, so'ngra "My zone" harorati ko'rsatkichi menyusiga kiring, undan so'ng "C" tugmachasini har bir bosganingizda tovushli signal yangraydi va harorat indikatorini "Meva va sabzavotlar" - "Ooc da tarovat" - "Muloym muzdan tushirish" - "Meva va sabzavotlar" kabi davrlarga o'tkazish mumkin.

Tez sovitish

Displeyni quldan ochganingizdan so'ng "A" tugmachasini bosib 3 soniya davomida tutib turing, tovushli signal yangraydi, "a" tez sovitish funksiyasi indikator yonadi va natijada sovitish kamerasida tez sovitish funksiyasi ishga tushadi. Bunday holatda sovitish kamerasi sozlash muvofiq ishga tushadi va har bir tez sovitish funksiyasiga kirganingizdan so'ng 3 soatdan so'ng bu funksiyadan avtomatik ravishda chiqiladi. Displeyni quldan ochganingizdan so'ng "A" tez sovitish funksiyasi belgisi ishlatish tartibida yorishib turishda davom etadi; funksiyani o'chirish uchun "a" tugmachasini bosib 3 soniya davomida tutib turing, keyin tovushli signal yangraydi va tez sovitish funksiyasi belgisi o'chadi, boshqa so'z bilan aytganda, sovitish kamerasidagi sovitish funksiyasi o'chiriladi.

⊗ **Tez sovitish tartibida sovitish kamerasi haroratini tartibga keltirib bo'lmaydi. Agar haroratni tartibga keltirish uchun "A" tugmachasi bosilgan bo'lsa, "A" tez sovitish funksiyasi belgisi millitlab, bu amal bajarilishi mumkin emasligini ko'rsatadi.**

Tez muzlatish

Displeyni quldan ochganingizdan so'ng "B" tugmachasini bosib 3 soniya davomida tutib turing, tovushli signal yangraydi, "c" tez muzlatish funksiyasi belgisi yorishadi va shunday qilib, tez muzlatish funksiyasi yoqiladi. Bunday holatda sovitish kamerasi sozlash muvofiq ishlaydi va tez muzlatish funksiyasiga kirganingizdan 50 soatda so'ng undan avtomatik ravishda chiqiladi. Displey quldan ochilganidan so'ng "c" tez muzlatish funksiyasi belgisi ishlatish tartibida yonib turadi. Funksiyani o'chirish uchun "B" tugmachasini bosib 3 soniya davomida tutib turing, keyin tovushli signal yangraydi va "C" tez muzlatish funksiyasi o'chadi, boshqa so'z bilan aytganda, muzlatish kamerasidagi muzlatish funksiyasi o'chiriladi.

⊗ **Izoh!** Funksiya 50 soatdan so'ng avtomatik ravishda o'chadi. Undan so'ng sovittich avvalgi tartibda ishlaydi.

⊗ **Birdaniga katta miqdordagi oziq-ovqat mahsulotlarini muzlatish zarur bo'lgan hollarda tez muzlatish funksiyasini muzlatish kamerasini ishlatishdan 24 soat oldin yoqish tavsiya qilinadi.**

⊗ **Tez muzlatish tartibida sovitish kamerasi haroratini tartibga keltirib bo'lmaydi. Agar haroratni tartibga keltirish uchun "B" tugmachasi bosilgan bo'lsa, "C" tez muzlatish funksiyasi belgisi millitlab, bu amal bajarilishi mumkin emasligini ko'rsatadi.**

Bo'shatish tartibi

Displeyni quldan ochganingizdan so'ng "D" bo'shatish funksiyasi tugmachasini bosib, tovushli signal yangraydi, keyin "f" bo'shatish funksiyasi belgisi yorishadi va shunday qilib, tez muzlatish tartibi funksiyasi yoqiladi. Bunday holatda sovitish kamerasi sozlash muvofiq ishlaydi va 170s haroratni ko'rsatib turadi. Displey quldan ochilganidan so'ng "f" bo'shatish tartibi funksiyasi belgisi yonib turganida "D" bo'shatish funksiyasi tugmachasini bosib, keyin tovushli signal yangraydi va "f" bo'shatish funksiyasi belgisi o'chadi, boshqa so'z bilan aytganda, bo'shatish tartibi funksiyasi o'chiriladi.

⊗ **Bo'shatish tartibida sovitish haroratini tartibga keltirib bo'lmaydi. Agar haroratni tartibga keltirish uchun "A" tugmachasi bosilgan bo'lsa, "f" bo'shatish funksiyasi belgisi millitlab, bu amal bajarilishi mumkin emasligini ko'rsatadi.**

Ochiq eshik signali

Sovitish kamerasi eshigining 3 daqiqadan ortiq vaqt davomida ochiq turgan holatida sovittich tizimi har 10 soniya ichida 3 martali signal yangratadi; agar sovittich kamerasi eshigi 7 daqiqadan ortiq vaqt davomida ochiq qolsa tizim sovittich eshigi yopilmaguncha har 5 soniya ichida 3 martali signal beradi.

Elektr ta'minoti uzilishida xotira

Elektr ta'minoti uzilishi ishchi holati xotirada bir lahza davomida qoladi va elektr ta'minoti qaytadan yoqilganidan so'ng sovittich tizimi avvalga sozlar bo'yicha ishlaydi.

⊗ **Izoh!** *Agar u yoki bu funktsiya tugmachasida 5 soniyadan uzoqroq vaqt ichida hech qanday amal bajarilmasa, belgilangan qiymatlar tasdiqlanadi, qolgan tugmachalar esa sozlarni tekshirish uchun hosiladi. Qiymat belgilanganidan so'ng indikator belgilangan haroratni ko'rsatadi. 30 soniyadan so'ng agar hech qanday tugmachalarni bosish bo'yicha amal bajarilmasa displey so'nadi.*

Ko'pkanalli havo oqimi

Rafar balandligi sozlash

Sovittich ko'pkanalli havo oqimi tizimi bilan jiozlangan bo'lib, bu tizim yordamida sovuq havo oqimlari har bir raf sathlarida joylashadi. Bu haroratni bir maromda tutib turish va mahsulotlarni yanada uzoq vaqt davomida yaxshi saqlashga yordam beradi.ное сохранение свежести продуктов.

Sovittichda meva va sabzavotlar solish uchun quti mavjud. U meva, sabzavotlar va shunga o'xshash mahsulotlarni saqlash uchun moslashtirilgan. Raf joyini o'zgartirish mumkin, rafni joyiga o'rnatish uchun rafning har ikkala tomonidagi teshiklarni yo'naltirgichlarga joylashtirib ular oxirigacha taring.



HCS tokchasi

Sabzavotlar yashigining ustidagi tokcha respirator funksiyasiga ega bo'lgan ekologik o'simlik membranasi bilan ta'minlangan. Mahsulotlar uzoq muddat davomida sarhllilgicha qoladi.

Tokchalar balandligini rostlash

Sovittichda meva va sabzavotlar uchun yashik bor. U meva, sabzavotlar va xk.larni saqlash uchun mos keladi. Tokchalarini olib boshqa joyga o'rnatish mumkin, tokchani kerakli joyga o'rnatish uchun tokchaning ikkala tarafidagi maxsus teshikni yo'naltiruvchi joyga joylashtiring va oxirigacha kirgizing. Meva va sabzavotlar uchun yashik

"Mening hududim" / "My zone" qutisi

Sandiqdagi harorat belgilangan rejimda -2°C dan +3°C gacha saqlanadi. Turli muhit haroratiga yoki muzlatgichning ishlash rejimiga qarab biroz farq qilishi mumkin. 1-2 kun davomida yangi baliq, go'sht va pishirilgan ovqatni saqlash uchun javob beradi.

Saqlanadigan mahsulotlar talablariga qarab "Mening hududim" / "My zone" bo'lmasi OoC. Mahsulotlarni saqlashga qo'yiladigan talablarga muvofiq, mahsulotlarning optimal oziq qiymatini ta'minlash maqsadida -3oC dan 5oC gacha eng qulay harorat tanlanishi mumkin.

- Meva va sabzavotlarni saqlash uchun harorat taxminan sovittich kamerasidagiday bo'ladi;
- Yaxshi hududni saqlash uchun harorat sovittich kamerasidagiday, taxminan 6oS bo'ladi;
- Yaxshi baliqni saqlash uchun harorat -3oS ga yaqin bo'ladi

Sovittich bo'lmisidagi lampochka

Chiroq parametrlari: 2w C4F740/C4F739/A6337/C4F637* yoki 5W C4F740/C4F739* maksimal 5W. LED chiroq kam energiya sarfini va uzoq umr ko'rishni ta'minlaydi. Agar biron bir nosozlik bo'lsa, mijozlarga xizmat ko'rsatish bilan ishonch telefoniga murojaat qiling.

Katta hajmga ega bo'lgan saqlash joyi

Sovutkich haroratini sozlash

Pastki yashikdan tashqari, sovutkich va muzlatkichda energiyadan samarali foydalanish uchun, ko'p piqdordagi oziq-ovqat mahsulotlarini saqlash uchun boshqa yashiklarni chiqarib qo'yish mumkin.

▲ **Sovutkich kameramida havo ventilyatsiyasi joylarini to'sib qo'ymang va undan 15 mm masofa saqlang, shuningdek muzlatkichning sensorlarini mahsulotlar bilan to'sib qo'ymang va undan 15 mm masofa saqlang (sensor muzlatilish kamerasida o'ng tomonda shishali tokcha ustida joylashgan.)**

▲ **Ayrim funktsiyalar sovutkichning rusumiga qarab farq qilishi mumkin.**

Turli mahsulotlar uchun tavsiya etilgan saqlash usullari

Sovuq havo sovutgich ichida aylanishi sababli saqlash bo'limida harorat farq qilishi mumkin. Har xil mahsulotlar ularning xossalarga qarab bo'limaning turli joylarida joylashtirilishi lozim.

1. Ichimliklar, konserva mahsulotlari, tortlar va boshqalar
2. Vino, shampan vinosi va boshqalar
3. Sut, pishloq va boshqalar
4. Sut, pishloq va boshqalar
5. 0oC hududida yaxshi baliq, go'sht yoki pishirilgan ovqat va boshqalar 1-2 kun davomida, 8 banddagi kabi.
6. Pishirilgan go'sht, yaxshi baliq va go'sht va boshqalar
7. Kichik o'lchamli muzlatilgan mahsulotlar yoki qadoqlangan mahsulotlar.
8. Muzlatilgan mahsulotlar, muzqaymoq va boshqalar
9. Katta miqdordagi muzlatilgan mahsulotlar
10. Tuxum, yog', pishloq va boshqalar
11. Ichimliklar va boshqalar
12. Yogurt, tvorog va boshqalar.

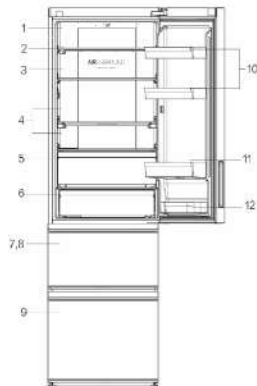
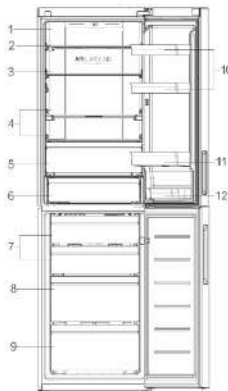

XIZMAT KO'RSATISH

Tozalash

▲ **Aynigan mahsulotlarning noxush hidi paydo bo'lishini oldini olish maqsadida sovutkichni muntazam ravishda tozalab turish kerak. Xavfsizlik maqsadlarida, sovutkichni tozalashdan oldin uni elektr tarmog'idan uzib qo'ying. Sovutkichni iliq suvda ho'llangan yumshoq mato yoki gubka bilan tozalang (yumshoq tozalash vositasini to'sib qo'yish mumkin). Sovutkich yuzasidagi suv tomchilarini quruq yumshoqmat bilan quritib oling. Eshik zichlashtirgichini doimo toza holda tuting.**

▲ **Sovutkich juda og'ir. Uni tozalash yoki ta'mirlash uchun surayotganda polga zarar yetmasligi choralarini ko'ring. Polga zarar yetmasligi uchun sovutkichni chayqatgan holda surmang.**

▲ **Elektr izolyatsiyasiga salbiy ta'sir qilmasligi uchun, uskunaga suv sepmang va quyung.**

▲ **Sovutkichni qattiq cho'tka, simli cho'tka, kir yuvish kukuni, benzin, amilasetat, atseton va shunga o'xshash organik erituvchilarni, kislotani yoki ishqor bilan tozalang. Zarar yetishini oldini olish uchun sovutkichlarni yuvish uchun mo'ljallangan maxsus vosita bilan yoki iliq suv va yumshoq yuvish vositasini bilan tozalang.**

▲ **Sovuq metalli detallarga nam qo'llaringiz bilan tegmang, aks holda teringiz sovuq metalli detallarga muzlab yopishib qolishi mumkin**

Muzlatilish kamerasini muzdan tushirish

▲ **Muzlatilish kamerasi avtomatik tarzda muzdan tushiriladi. Qo'l yordamida boshqarish talab etilmaydi.**

▲ **Tozalayotganda sovuq shishasi tokchalarni iliq suv bilan yuving. Aks holda shisha haroratning keskin o'zgarishi natijasida yorilishi va tan jarohati yetishiga yoki mulkning yo'qotilishiga olib kelishi mumkin.**

Elektr tarmog'ini uzilishi bo'yicha choralar

Hattoki yozda ham elektr ta'minoti uzilgandan so'ng sovutkichdagi mahsulotlar bir necha soat davomida saqlab turilishi mumkin. Agar elektr quvvatida uzilish ro'y bersa, uzilish davomiyliigi haqida so'rash uchun elektroenergiya kompaniyasiga qo'ng'iroq qiling. Elektr ta'minoti o'chirilganda sovutkichga qo'shimcha mahsulotlarni qo'ymang va imkon qadar sovutkich eshigini kamroq ochishga harakat qiling. Agar elektr ta'minoti o'chirilishi to'g'risida avvaldan xabar berilgan bo'lsa va o'chirish 24 soatdan ortiq davom etadigan bo'lsa, oldindan biroq miqdordagi muz tayyorlab oling va uni konteynerga solib, muzlatkichning yuqorigi bo'limasiga joylashtirib qo'ying.

▲ **Elektr ta'minoti o'chirilgandan keyin yoki boshqa nosozliklar holatida sovutkichda harorat oshgan sari, mahsulotlarni saqlash muddati va yeyishga yaroqlilik muddati qisqarib boradi.**

Barcha mahsulotlarni olib tashlang

Agar sovutkichdan uzoq vaqt davomida foydalanilmaydigan bo'lsa, uni elektr tarmog'idan uzib qo'ying va yuqorida bayon etilgan uslub bilan tozalang. Sovutkichda qolgan mahsulotlardan noxush hid paydo bo'lishini oldini olish maqsadida sovutkichni eshigini ochiq qoldiring.

▲ **Sovutkich belgilangan muddat ishlab berishini ta'minlash uchun, zaruriyat tug'ilmaguncha sovutkichni o'chirmaslik tavsiya etiladi.**

Dam olishga chiqish yoki ta'tilga ketishdan oldin

Uzoq davom etadigan ta'tilga ketayotganda elektr ta'minotini uzib qo'ying. Barcha mahsulotlarni chiqarib tashlang va barcha qirov erib ketguncha kuting. Shundan so'ng sovutkichning ichki qismini tozalang va quriting, sovutkichda qolgan mahsulotlardan noxush hid paydo bo'lishini oldini olish maqsadida sovutkichni eshigini ochiq qoldiring.

Sovutkichni joydan-joyga ko'chirish

Sovutkichni elektr tarmog'ida uzib. Barcha mahsulotlarni chiqaring. Tokchalarni va meva-sabzavot uchun konteynerni, shuningdek boshqa harakatlanuvchi qismlarni muzlatkich ichiga yopishqoq lenta yordamida mahkamlab o'rnatib. Sovutkich eshigini yoping va uni yopishqoq lenta yordamida mahkamlang. Sovutkich tizimiga zarar yetkazmaslik uchun uni 45 gradusdan ortiq burchakka og'dirmang. Mulikka zarar yetishini hamda tan jarohati yetishini oldini olish maqsadida sovutkichni eshigidagi dasdasidan tutgan xolda harakatlantirmang.

NOSOZLIKLARNI ANIQLASH VA BARTARAF ETISH

Servis markazga murojaat qilishdan avval nosozliklarni aniqlash va bartaraf qilish jadvali bilan tanishib chiqing. Bu sizning vaqtinigizni qanday bo'lsa, pulingizni ham xuddi shunday tejashga yordam beradi. Jadval umumiy muammolarga ega, bajarilish sifati yoki muzlatgich materialidagi nuqsonlar bilan chaqirilgan muammolardan tashqari.

Muammo	Sabab	Hal etish
Muzlatgichning ishi		
Kompressor ishlamayapti	<ul style="list-style-type: none"> ✗ Sovutkich muzdan tushirish siklida ishlamoqda. ✗ Sovutkich elektr ta'minot tarmog'iga ulanmagan. ✗ Sovutkich O'CHIRILGAN. 	<ul style="list-style-type: none"> ✓ Avtomatik tarzda muzdan tushirish rejimidagi sovutkich uchun bu me'yoriy holat. ✓ Elektr vilkasi rozetkaga mustahkam ravishda kiritilganligiga ishonch hosil qiling. ✓ Sovutkichni qayta ishga tushirish uchun «Elektr ta'minot» tugmasini bosing va 3 soniya yoki undan ortiqroq vaqt davomida ushlab turing yoki dastakni O'CHIRILGAN holatidan haroratni tanlash holatiga o'tkazing.
Sovutkich sovutish jarayonini tez-tez ishga tushiryapti yoki uzoq vaqt davomida ishlamayapti	<ul style="list-style-type: none"> ✗ Tashqaridagi yoki ichkaridagi harorat o'ta baland. ✗ Sovutkich elektr tarmog'idan uzoq muddatga uzib qo'yilgan. ✗ Eshikcha tez-tez ochilmoqda yoki uzoq vaqt davomida ochiq qoldirilmoqda. ✗ Sovutkich / muzlatkich eshikchasi zich yopilmayapti. ✗ Muzlatkich kamerasi harorat juda past darajaga o'rnatilgan. ✗ Sovutkich/muzlatkich eshikchasining zichlashtirgichi ifloslangan, yedirilib ketgan, yorilgan yoki mos emas. 	<ul style="list-style-type: none"> ✓ Bu holda sovutkichning uzoqroq vaqt ishlashi me'yoriy holat hisoblanadi. ✓ Sovutkich to'liq sovushi uchun odatda 8 – 12 soat ketadi. ✓ Iliq havo sovutkichga kirib keladi va uni tez-tez ishlashiga majbur qiladi. Eshikchani tez-tez ochmang. ✓ Sovutkich tekich yuzada joylashganligiga hamda hych qanday mahsulotlar yoki idishlar eshikchaga tegib turmayotganligiga ishonch hosil qiling. «Ogohlantirishlar» bo'limidagi «Eshikcha/yashikni ochish/yopish» mavzusini ko'ring. ✓ Sovutkichda qonqaril harorat o'rnatilgunga qadar balandroq harorat darajasini o'rnatning. Sovutkich haroratining mo'tadillashishiga 24 soat vaqt ketadi. ✓ Eshikcha zichlashtirgichini tozalang yoki almashtiring. Eshik zichlashtirgichidagi germetiklikning yo'qotilishi sovutkichdagi zarur haroratni ushlab turish uchun uning uzoqroq vaqt davomida ishlashiga olib keladi.
Haddan tashqari yuqori harorat		
Sovutkich/muzlatkich bo'limasida haddan tashqari baland harorat	<ul style="list-style-type: none"> ✗ Sovutkich eshikchasi tez-tez ochiladi yoki haddan ortiq uzoq vaqt davomida ochiq holatda qoladi. ✗ Haddan ortiq yuqori harorat o'rnatilgan. ✗ Eshikcha zich yopilmayapti. 	<ul style="list-style-type: none"> ✓ Sovutkich eshigi har gal ochilganda uning ichiga issiq havo kiradi. Eshikchani imkon qadar kamroq ochishga harakat qiling. ✓ Haroratni qayta sozlang. ✓ «Ogohlantirishlar» bo'limidagi «Eshikcha/yashikni ochish/yopish» mavzusini ko'ring.
Muzlatkichdagi harorat juda baland, lekin bu vaqtda sovutkichdagi harorat me'yorda	<ul style="list-style-type: none"> ✗ Muzlatkichda juda yuqori harorat o'rnatilgan. 	<ul style="list-style-type: none"> ✓ Muzlatkich haroratini pastroq darajaga o'rnatning. Sovutkich haroratining mo'tadillashishiga 24 soat vaqt ketadi.
Sovutkichning tashqi yuzasidagi suv/namlik/qirov		
Sovutkichning tashqi yuzasida yoki ikkita eshikcha orasida namlik yig'ilishi	<ul style="list-style-type: none"> ✗ Nam iqlim. ✗ Sovutich eshikchasi zich yopilgan. Bu holat sovutkichdagi sovuq havoning hamda tashqaridagi iliq havoning kondensatsiyasiga olib keladi. 	<ul style="list-style-type: none"> ✓ Nam iqlim sharoitida bu me'yoriy holat hisoblanadi. Namlik yig'ilishi namgarchilik kamaygan sari yo'qoladi. ✓ «Ogohlantirishlar» bo'limidagi «Eshikcha/yashikni ochish/yopish» mavzusini ko'ring.
Sovutkichdagi noxush hidlar		
Sovutkichning ichki tomoni ifloslangan	<ul style="list-style-type: none"> ✗ Sovutkichning ichki yuzasini tozalash lozim. ✗ Sovutkichda kuchli hidga ega bo'lgan mahsulotlar saqlanmoqda. 	<ul style="list-style-type: none"> ✓ Sovutkichning ichki yuzasini tozalang. ✓ Mahsulotlarni zichroq qilib o'rang.
Agar siz quyidagilarni ehishtsangiz		
Tovushli signal	<ul style="list-style-type: none"> ✗ Sovutkich bo'limasi ochiq holatda. ✗ Sovutkichdagi harorat o'ta baland. 	<ul style="list-style-type: none"> ✓ Sovutkich eshigini yoping yoki ogohlantiruvchi signalni qo'lda o'chiring. ✓ Uskuna birinchi bor ishga tushirilganda nisbatan baland harorat sababli bunday ogohlantiruvchi signal chiqarilishi me'yoriy holat hisoblanadi.
Me'yordan tashqari tovushlar	<ul style="list-style-type: none"> ✗ Sovutkich notekis yuzada joylashgan. ✗ Sovutkich uning yaqinida joylashgan ayrim obyektlarga tegib turibdi. 	<ul style="list-style-type: none"> ✓ Sovutkichning joylashish darajasini sozlash uchun oyoqchalardan foydalaning. ✓ Uning yaqinidagi obyektlarni olib tashlang.
Suv oqishiga o'xshash yengil shovqin	<ul style="list-style-type: none"> ✗ Bu muzlatgich tizimining ovozi. 	<ul style="list-style-type: none"> ✓ Me'yorda.
Korpusning qizishi	<ul style="list-style-type: none"> ✗ Kondensatga qarshi tizim ishlamoqda. 	<ul style="list-style-type: none"> ✓ Bu tizim kondensat hosil bo'lishini oldini oladi va bu me'yordagi holat hisoblanadi.

TEXNIK TASNIFLAR

Rusumi	C4F640*	C4F740*	A4F639*	A4F739*	A4F637*	C4F637*
Umumiy hajmi, l	400	401	388	389	360	372
Sovitish/muzlatish kamerasing foydali hajmi, l	263/115	264/115	263/103	264/103	235/103	257/115
Tez buziladigan mahsulotlar aniq hajmi, l	22	22	22	22	22	22
Muzlatish kamerasi tasnifi	*/***	*/***	*/***	*/***	*/***	*/***
Muzlatish kamerasing bir sutkadagi mahsuldorligi, kg	12	12	12	12	12	12
Energiya iste'mol qilish sinfi	A+	A++	A+	A++	A+	A+
Bir yilda iste'mol qilinadigan elektr energiyasi, kVtS	378	297	366	287	355	367
To'g'ri ishlangan ovoz darajasi, dBa	36	36	36	36	36	36
Iqlim sinfi	SN-N-ST-T	SN-N-ST-T	SN-N-ST-T	SN-N-ST-T	SN-N-ST-T	SN-N-ST-T
Eritish tizimining nominal quvvati, Vt	200	200	200	200	200	200
Isituvchi tizimlarining iste'mol quvvati, Vt	200	200	200	200	200	200
Boshqarish	Elektron	Elektron	Elektron	Elektron	Elektron	Elektron
Sovituvchi omil turi	R600a	R600a	R600a	R600a	R600a	R600a
O'lchamlari (KxBxCH), mm	595x2000x682	595x2000x682	595x2000x682	595x2000x682	595x1900x682	595x1900x682
Vazni, kg	79	80	83	84	81	77
Qadoqdagi o'lchamlari (KxBxCH), mm	645x2060x725	645x2060x725	645x2060x725	645x2060x725	645x1960x725	645x1943x723
Qadoqdagi vazni, kg	86	87	90	91	88	84

*= muzlatgich jamlanmasiga bog'liq holda (rangli)

*** = tovush bosimi bilan shovqin manbalarining tovush kuchi va tovush energiyasini aniqlash - GOST R ISO 3744-2013

Sovutgichning ishlab chiqarilgan oyi va yili sovuq suv kamerasing ichidagi ma'lumot plitasida mavjud.

KAFOLATLI VA KAFOLATDAN KEYINGI SERVIS XIZMAT KO'RSATISH

Servis xizmati ko'rsatilishi yoki qo'shimcha ashyolarni xarid qilish bo'yicha barcha masalalar yuzasidan ushbu mahsulotni sizga sotgan tashkilotga yoki «Xayer»ning avtorizatsiyalangan servis markazlaridan biriga murojaat qilishingizni so'raymiz. Mahsulotdan foydalanishdan oldi foydalanish bo'yicha yo'riqMahsulotdan foydalanishdan oldi foydalanish bo'yicha yo'riqnoma bilan yaxshilab tanishib chiqishingizni so'raymiz. Kafolat muddati tugagandan so'ng iste'molchining talablarini qanoatlantirish amaldagi qonunchilikka binoan amalga oshiriladi.

Sizga shuni ma'lum qilamizki, bizning mahsulotlarimiz Rossiya Federatsiyasining «Iste'molchilarning huquqlarini himoya qilish to'g'risidagi» Qonunga binoan Rossiyaning xavfsizlik talablariga muvofiqlik yuzasidan sertifikatlangan.

Bizning uskunalarimizning sertifikatlanishi, sertifikat raqami va uning amal qilish muddati to'g'risidagi ma'lumotlarni Siz Mijozlarni So'rab olish xizmatidan ham olishingiz mumkin («Kafolat taloni»ga qarang. Bepul qo'ng'iroq liniyasi Rossiya 8-800-250-43-05, Qozog'iston 8-800-070-01-29, Belarus 8-10-800-2000-17-06, O'zbekiston 00-800-2000-17-06).

PERENAVESHIVANIE DVEREY / PERENAVESHIVANIE ESİK / ESHIKLARNI BOSHQA JOYGA OSISH

Перенавеска двери, ремонт и обслуживание электрических, электронных частей, частей холодильного контура, должны производиться квалифицированными сотрудниками сервиса.

Перенавеска есіктерді жөндеу және қызмет көрсету электр, электрондық бөлшектер, бөлшектер тоңазытқыш контурдың жүргізілуі тиіс білікті қызметкерлері сервис.

Eshiklarni boshqa joyga osish, elektrik, elektron qismlarni, muzlatgich konturi qismlarini ta'mirlash va xizmat ko'rsatilishi servisning malakali mutaxassisi tomonidan o'tkazilishi kerak.

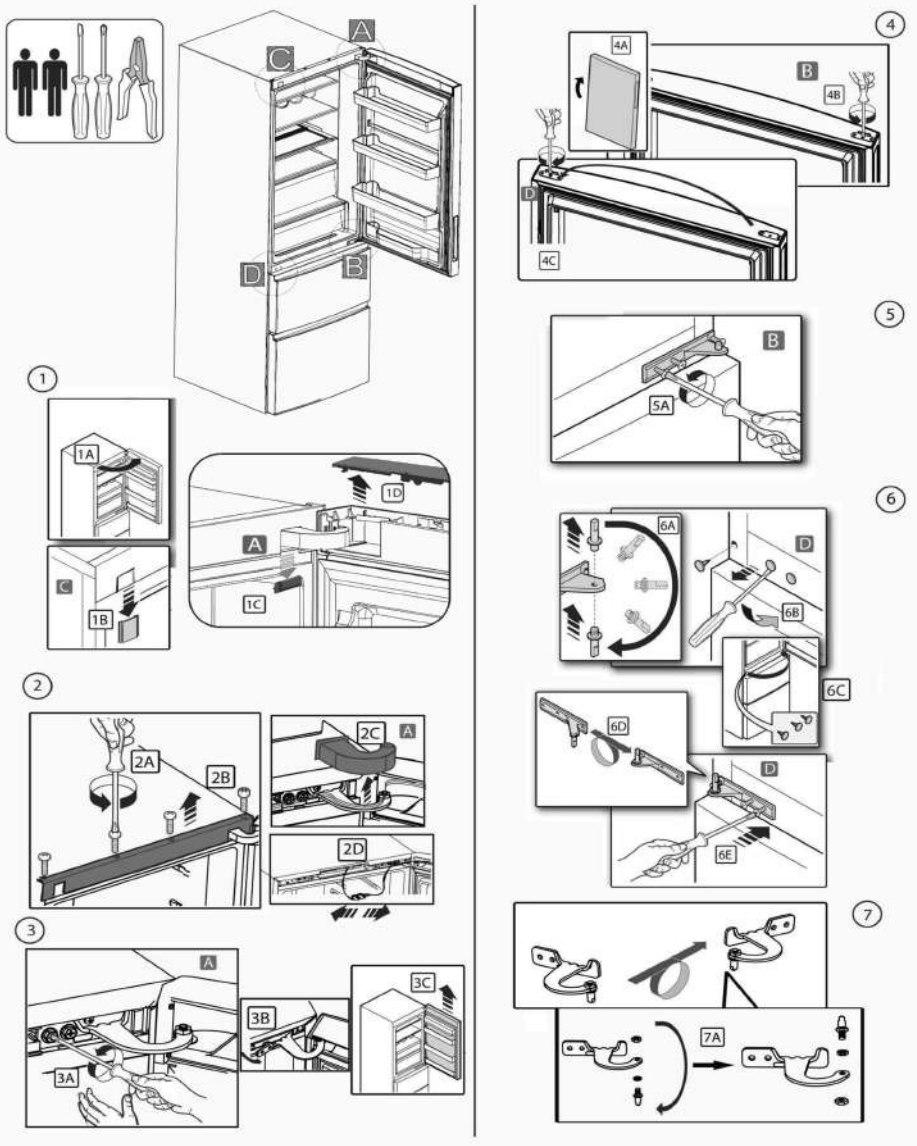

RUS

KZ

UZ

ПЕРЕНАВЕШИВАНИЕ ДВЕРЕЙ / ПЕРЕНАВЕШИВАНИЕ ЕСІК / ESHIKLARNI BOSHQA JOYGA OSISH

8

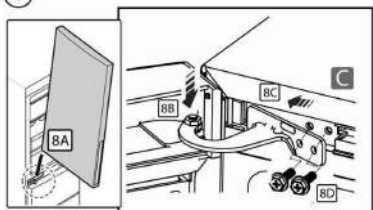

9

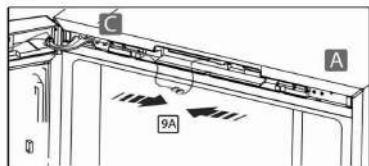

10

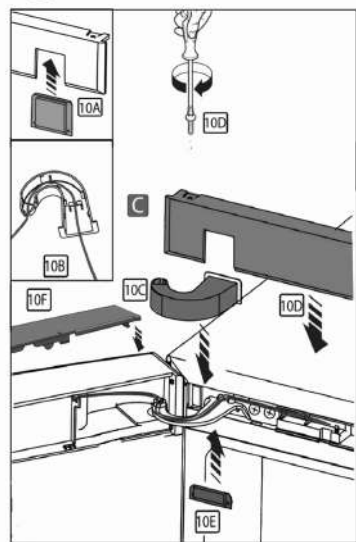

При прокладке кабеля двери через крышку петли, во избежание его перетирания, избегайте чрезмерного натяжения. При открытии и закрытии двери холодильника кабель должен находиться в свободном положении.

Есіктің кабелін топсаның қаңпағы арқылы төсеген кезде, оның ысып кетуіне жол бермеу үшін қатты шиеленісті болдырмаңыз. Тоңазытқыштың есігін ашқанда және жапқанда, кабель еркін күйде болуы керек.

Eshik simini menteşe poqqog'idan yotqizayotganda, uning ishqalanishiga yo'l qo'ymaslik uchun ortiqcha kuchlanishdan saqlaning. Sovutgich eshigini ochganda va yopishda sim erkin holatda bo'lishi kerak.

8, 10 и 13 пунктах о необходимости смазать ось петли небольшим количеством медицинского вазелина для предотвращения скрипов.

Қиылыстардың алдын алу үшін ілмектер осін аз мөлшерде медициналық вазелинмен майлау қажеттілігі туралы 8, 10 және 13 тармақтар.

Siqilishlarning oldini olish uchun pastadir o'qini oz miqdorda tibbiy vazelin bilan moylash zarurligi haqida 8, 10 va 13-bandlar.

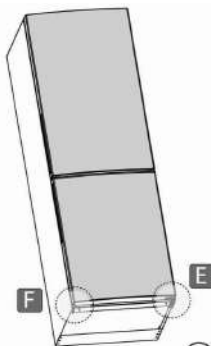
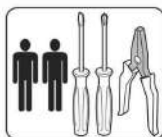

11

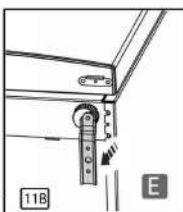
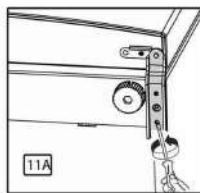

12

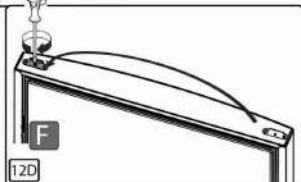
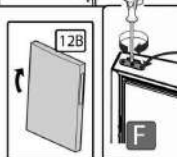
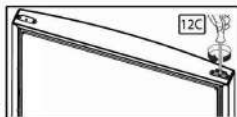
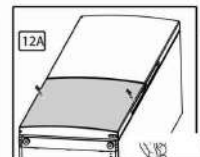

13

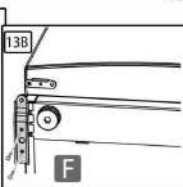
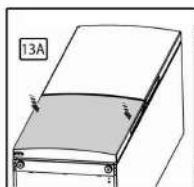

RUS

KZ

UZ

Подключение холодильника к Wi-Fi

Подключите холодильник к Wi-Fi и вы сможете удаленно управлять вашим устройством.

Для этого:

1. Загрузите приложение evo.



Несколько важных советов:

→ Убедитесь, что частота домашней сети Wi-Fi составляет 2,4 ГГц.

Это можно проверить в настройках вашего роутера.

→ Проверьте, включены ли Bluetooth и функция определения геолокации на вашем смартфоне.

→ Убедитесь, что ваш холодильник находится в зоне покрытия вашей сети.

→ Подойдите поближе к своему холодильнику.

2. Откройте приложение evo, создайте новую учетную запись или авторизуйтесь.

3. Перейдите в раздел «Дом», нажмите кнопку «Добавить устройство», либо кнопку «+» в верхнем правом углу.

4. Переведите холодильник в режим подключения, удерживая кнопку «Holiday» (Функция «Выходные») на контрольной панели холодильника в течение 3 секунд. Далее приложение должно найти и определить ваше устройство.

5. Следуйте инструкциям в приложении, чтобы завершить настройку.

* Приложение evo в данный момент доступно только на территории РФ.

Sovutgichni Wi-Fi-ga ulash

Sovutgichni Wi-Fi-ga ulang va siz qurilmangizni masofadan boshqarishingiz mumkin.

Buning uchun:

1. Evo dasturini yuklab oling.



Bir nechta muhim maslahatlar:

→ Uy Wi-Fi tarmoq'ining chastotasi 2,4 gigagertsli ekanligiga ishonch hosil qiling. Buni yo'riqnomga sozlamalarida tekshirish mumkin.

→ Smartfoningizda Bluetooth va geolokatsiyani aniqlash xususiyati yoqilganligini tekshiring.

→ Sovutgichingiz tarmoq qamrov zonasida ekanligiga ishonch hosil qiling.

→ Sovutgichingizga yaqinroq boring.

2. Evo dasturini oching, yangi hisob yarating yoki tizimga kiring.

3. "Uy" bo'limiga o'ting, "qurilma Qo'shish" tugmasini yoki yuqori o'ng burchakdagi "+" tugmasini bosing.

4. Sovutgichning boshqaruv panelidagi "dam olish" tugmachasini ("dam olish kunlari" funktsiyasi) 3 soniya ushlab turish orqali muzlatgichni ulanish rejimiga qo'ying. Keyinchalik, ilova qurilmangizni topishi va aniqlashi kerak.

5. Sozlashni yakunlash uchun ilovadagi ko'rsatmalarga amal qiling.

* Evo ilovasi hozirda faqat Rossiya Federatsiyasi hududida mavjud

Тоңазытқышты Wi-Fi желісіне қосу

Тоңазытқышты Wi-Fi желісіне қосыңыз, сонда сіз құрылғыны қашықтан басқара аласыз.

Ол үшін:

1. EVO қолданбасын жүктеп алыңыз.



Бірнеше маңызды кеңестер:

→ Үйдегі Wi-Fi желісінің жиілігі 2,4 ГГц екеніне көз жеткізіңіз. Мұны маршрутизатордың параметрлерінен тексеруге болады.

→ Bluetooth және смартфондағы орынды анықтау мүмкіндігі қосылғанын тексеріңіз.

→ Тоңазытқыштың желінің қамту аймағында екеніне көз жеткізіңіз.

→ Тоңазытқышқа жақындаңыз.

2. Evo қолданбасын ашыңыз, Жаңа тіркелгі жасаңыз немесе жүйеге кіріңіз.

3. "Үй" бөліміне өтіп, "Құрылғы қосу" түймесін немесе жоғарғы оң жақ бұрыштағы "+" түймесін басыңыз.

4. Тоңазытқыштың бақылау тақтасындағы "демалыс" ("Демалыс" функциясы) түймесін 3 секунд ұстап тұрып, тоңазытқышты қосылым режиміне қойыңыз. Әрі қарай, бағдарлама сіздің құрылғыңызды тауып, анықтауы керек.

5. Орнатуды аяқтау үшін қолданбадағы нұсқауларды орындаңыз.

* Қазіргі уақытта EVO қосымшасы тек Ресей Федерациясының аумағында қол жетімді



Haier

Изготовитель:

ООО «ХАЙЕР ИНДАСТРИ РУС»

423872, Россия, Республика Татарстан,

г. Набережные Челны, ул. Корпорация Хайер, зд. 130

Адрес производства:

423800, Россия, Республика Татарстан,

г. Набережные Челны, проезд Автосборочный, д. 46

Претензии и предложения направлять:

ООО «Хайер Электрикал Эмплаенсис РУС

121099 г. Москва, Новинский бульвар, д.8, этаж 16, офис 1601

тел.: 8-800-250-43-05

эл. почта: help@haieronline.ru

Өндіруші:

Haier Industry RUS LLC

423872, Ресей, Татарстан Республикасы,

Набережные Челны, көш. Haier корпорациясы, ғимарат. 130

Өндірушінің мекенжайы:

423800, Ресей, Татарстан Республикасы,

Набережные Челны, Автосборочный өткелі, 46

Қазақстан Республикасындағы уәкілетті ұйым:

«Хайер Мидл Эйжа» ЖШС, 050000, Алматы қаласы,

Медеу ауданы, Достық даңғылы, 210 ғимарат.

Тел.: 8-800-070-01-29

эл.поштаның мекенжайы: support-kz@haieronline.kz

Уполномоченная организация в Республике Казахстан:

ТОО «Хайер Мидл Эйжа», 050000, город Алматы,

Медеуский район, Проспект Достык, дом 210.

Тел.: 8-800-070-01-29

адрес эл. почты: support-kz@haieronline.kz

Ishlab chiqaruvchi:

Haier Industry RUS LLC

423872, Rossiya, Tatariston Respublikasi,

Naberejnye Chelni, st. Haier korporatsiyasi, bino. 130

Ishlab chiqaruvchining manzili:

423800, Rossiya, Tatariston Respublikasi,

Naberejnye Chelni, Avtosborochnyy o'tish joyi, 46

Сделано в России

Ресейде жасалған

Rossiyada ishlab chiqarilgan



0060532409

V800000685

V14

БЕСПЛАТНАЯ ГОРЯЧАЯ ЛИНИЯ

8-800-250-43-05

бесплатный звонок из регионов России

8-800-070-01-29

Қазақстаннан қоңырау шалу тегін

8-10-800-2000-17-06

бесплатны звонок з Беларусі

00-800-2000-17-06

O'zbekiston Free qo'ng'iroq

Продукция соответствует техническим регламентам Евразийского экономического (Таможенного) Союза:

Сертификат соответствия:

№ ЕАЭС RU C-RU.НА46.В.03835/22

от 09.06.2022 действует до 08.06.2027;

№ ЕАЭС RU C-RU.НВ26.В.03775/24

от 29.03.2024 действует до 28.03.2029.

- ТР ТС 004/2011 «О безопасности низковольтного оборудования»

- ТР ТС 020/2011 «Электромагнитная совместимость технических средств»

- ТР ЕАЭС 037/2016 «Об ограничении применения опасных веществ в изделиях электротехники и радиоэлектроники»

Система менеджмента качества завода-изготовителя сертифицирована согласно требованиям ISO 9001:2015

Сертификат соответствия:

Рег. номер 41110101 QM15

от с 28.12.2023 действует до 27.12.2026

