

设计 DESIGN	吴贻绵 2025.03.18	图纸名称 PART NAME Midea MDRB601MME (CE-BCD445WZ-JQ) 说明书				图号/物料编码 PART NO. 16131000A53000	
校对 CO. BY						材料 MATERIAL 封面100g双胶纸 内页80g双胶纸	
标准化 STANDARD							
业务 seller	张正龙	图样标记 REL	版本号 REV. NO.	重量(g) WEIGHT	比例 scale	美的冰箱事业部 MIDEA REFRIGERATION DIVISION	
批准 APPROVAL			0		1:1		
		共页 TOTAL SHEETS		第页 NO. OF SHEETS			

技术要求

尺寸/size: 210*145 148P

印刷颜色/printing Color: 单色 灰度印刷

1. 材质、性能必须符合QMB-J036.1008规定的产品说明书及其它类似印刷件技术规范;

1. The material and performance shall meet the requirements of QMB-J036.1008 Technical Specification for Instructions and other similar printed copies;

2. 标贴表面应平整、厚薄均匀、切边整齐, 无破损等不合格;

2. The surface of parts shall be flat, uniform in thickness, neat in cutting edge, and free of damage and other nonconformities;

3. 表面不能有凹坑、划伤、雾状、黑点、白点或其他杂质;

3. The surface shall be free of pits, scratches, fogs, black spots, white spots or other impurities;

4. 除客户特别要求外均参照美的冰箱最新版相关企业标准执行;

4. In addition to the special requirements of customers, all refer to the latest version of the relevant enterprise standards of Midea refrigerator;

序号	变更内容	修改日期	签名
1			
2			
3			
4			
5			
6			
7			
8			
9			
10			



Refrigerator
BOTTOM MOUNTED FREEZER SERIES

USER MANUAL

MDRB601MME*

Warning notices: Before using this product, please read this manual carefully and keep it for future reference. The design and specifications are subject to change without prior notice for product improvement. Consult with your dealer or manufacturer for details. The diagram above is just for reference. Please take the appearance of the actual product as the standard.

LANGUAGES

EN	English
-----------	---------

KZ	Kazakhstan
-----------	------------

RU	Russia
-----------	--------

UA	Ukraine
-----------	---------

UZ	Uzbekistan
-----------	------------

GE	Georgia
-----------	---------

AZ	Azerbaijan
-----------	------------

THANK YOU LETTER

Thank you for choosing Midea! Before using your new Midea product, please read this manual thoroughly to ensure that you know how to operate the features and functions that your new appliance offers in a safe way.

CONTENTS

THANK YOU LETTER	01
SPECIFICATIONS	02
PRODUCT OVERVIEW	03
PRODUCT INSTALLATION	04
OPERATION INSTRUCTIONS	10
CLEANING AND MAINTENANCE	15
TROUBLE SHOOTING	17
APPENDIX	20

SPECIFICATIONS

Product model	MDRB601MME*
Rated Voltage/Frequency	220-240V-/50Hz
Rated Current	1.4A
Fresh Food Storage Compartment Volume	321L
Frozen Food Storage Volume	134L
Temperature Rise Time	8h
Freezing Capacity	8kg/24h

EN

PRODUCT OVERVIEW

Names of components

Mode MDRB601MME*

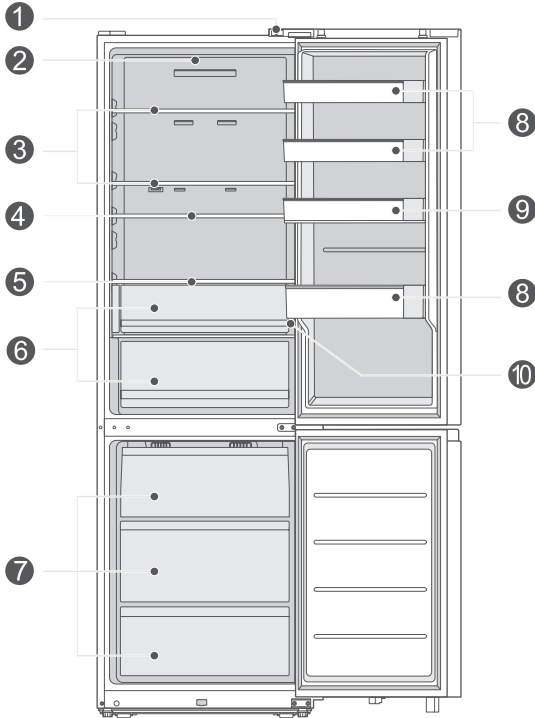

- | | | | |
|---|------------------------------|----|-------------------------|
| 1 | Door switch | 6 | Fruits & vegetables box |
| 2 | LED light | 7 | Drawer |
| 3 | Shelf | 8 | Door tray |
| 4 | Infinite Shelf | 9 | Infinite door tray |
| 5 | Humidifying shelf (optional) | 10 | Control panel |

ATTENTION

The picture above is only for reference. The actual configuration will depend on the physical product or statement by the distributor.

EN

PRODUCT INSTALLATION

Install Instruction

For refrigerating appliances with climate class

- Depending on the climate class, this refrigerator is intended to be used at an ambient temperature range as specified in the following table.
- The climate class can be found on the rating plate. The product may not operate properly at temperatures outside of the specific range.
- You can find the climate class on the product label.

Effective temperature range

- The product is designed to operate normally in the temperature range specified by its class rating.

Class	Symbol	Ambient temperature range °C	
		IEC 62552 (ISO 15502)	ISO 8561
Extended temperate	SN	+ 10 to + 32	+ 10 to + 32
Temperate	N	+ 16 to + 32	+ 16 to + 32
Subtropical	ST	+ 16 to + 38	+ 18 to + 38
Tropical	T	+ 16 to + 43	+ 18 to + 43

Dimensions and Clearances

- Too small of a distance from adjacent items may result in the degradation of freezing capability and increased electricity costs. the refrigerator both sides should be placed against the wall with a free distance more than 100mm, and the refrigerator back against the wall distance not more than 75 mm.

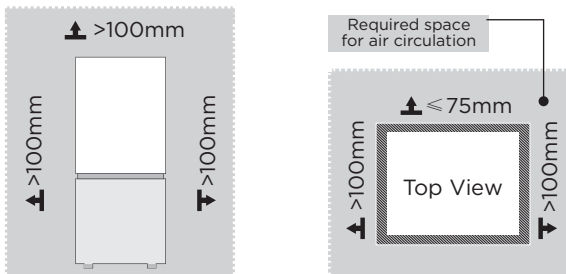

ATTENTION

The picture above is only for reference. The actual configuration will depend on the physical product or statement by the distributor.

Space requirement diagram (when the door is open and when the door is closed)

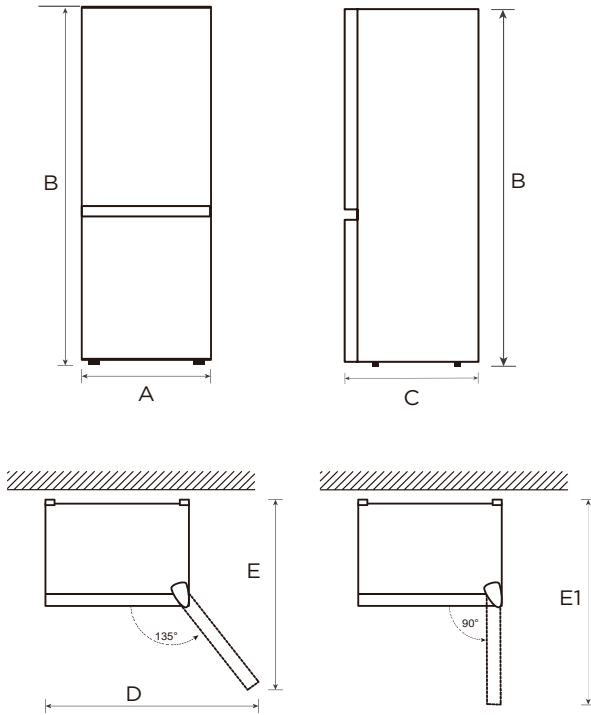

EN

Model	Width	Overall Height	Depth	Width doors open 135°	Depth doors open 135°	Depth doors open 90°
	A	B	C	D	E	E1
MDRB601MME*	595	2010	670	1070	960	1180

Notice: All dimensions in mm.

Door right-left change

Based on the location where you plan to use your refrigerator, you may find it more convenient to reverse the position of the door.

- Make sure that your refrigerator is unplugged and empty.
- Keep all of the parts you remove to reuse them later.

ATTENTION

To avoid injury to yourself or your property, we recommend that someone assist you during the door reversal process.

Step:

1. Remove the items from the door body.
2. Remove the left upper hinge decorative cover, right upper hinge cover and right upper hinge. Disconnect the signal lines on the right side of the fridge top. There are three lines in total: ① signal line (switch to be reserved), ② signal line (sensor to be reserved) and ③ signal line (connecting line to be reserved). The signal line ④ on the top of the door body needs to be disconnected. The ② signal line is used for some products and can be ignored if there is no ② signal sensor.

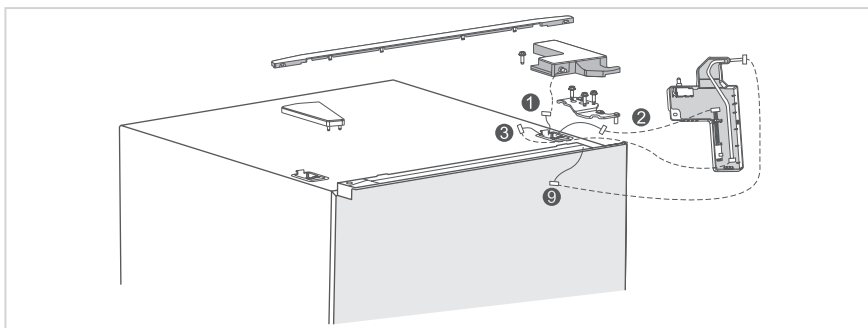

3. Remove the refrigeration door body (pay attention not to lose small parts such as door stoppers); Remove the middle hinge for backup use and remove the hinge hole decorative cover, cap, and screws on the other side.

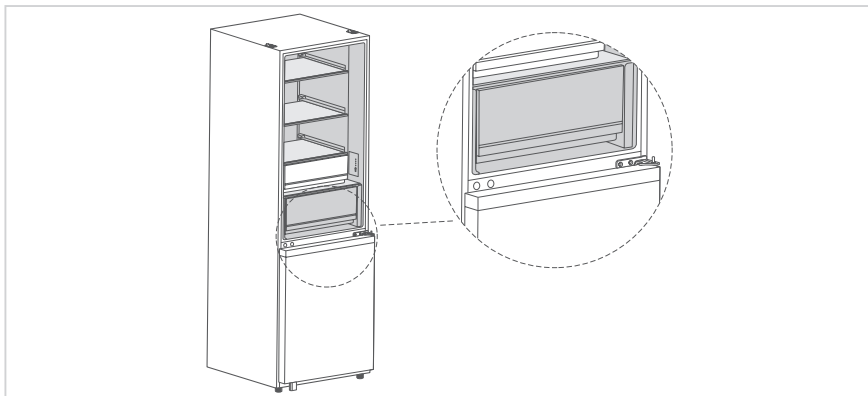

4. Remove the freezer door body (be careful not to lose small parts such as the shaft sleeves and door stoppers); Remove the lower hinge shaft and install it on the other side of the hinge for backup use.

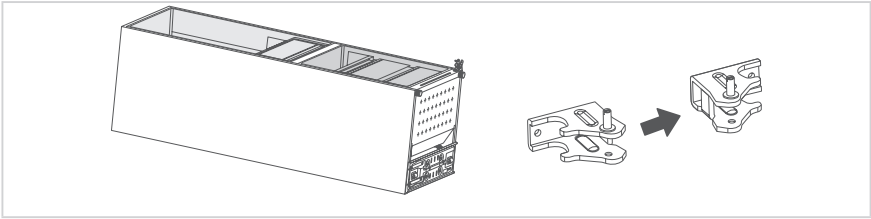

5. Refrigeration door replacement; Remove the left trim cover, take out the right trim cover from the accessory bag and install it on the other side of the upper end cap; remove the fridge door self-locking and door stop, take out the left door self-locking from the accessory bag, and install the door stop and left door self-locking to the left side of the lower end cap of the door in turn. Remove the bottom screws, disconnect the ④ signal line, remove the recognized human detect sensor module (reserved) and insert the wiring harness into the hole. Remove the left bottom cover and install it to the right bottom. Pull out the ⑤ signal line, connect it with the recognized human detect sensor module, fix it and tighten the screw. All wire harnesses must be fully inserted into the slots to avoid exposure.

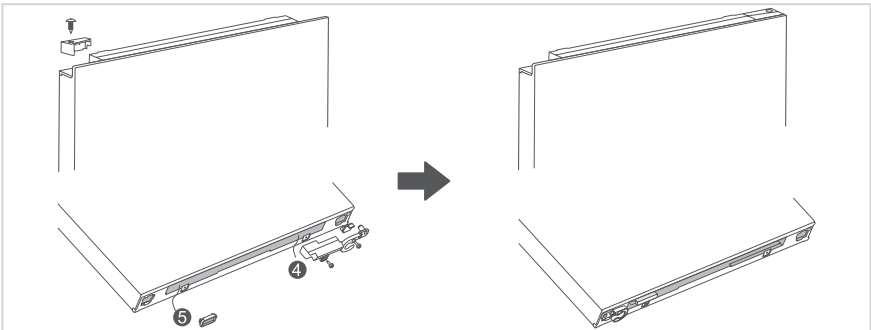

6. Remove the upper end cap sleeve of the freezer door, and install the cap in the left and right interchangeable positions; Remove the freezer door self-locking, the door stopper and the door support, remove the left door self-locking from the accessory package, install the door stopper and the left door self-locking to the left side of the freezer lower end cover in turn, and install the door support to the right side of the freezer lower end cover.

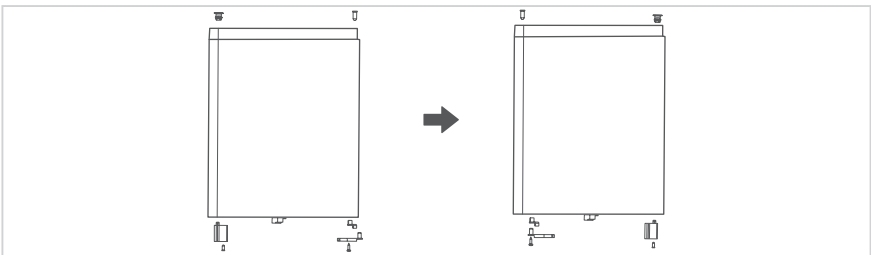

7. Install the middle hinge and install the refrigeration door on the middle hinge, then install the lower hinge and cover the hinge hole with a decorative cover.

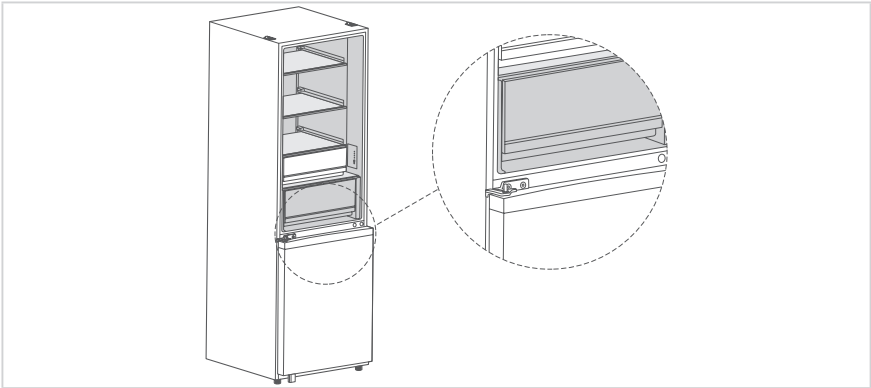

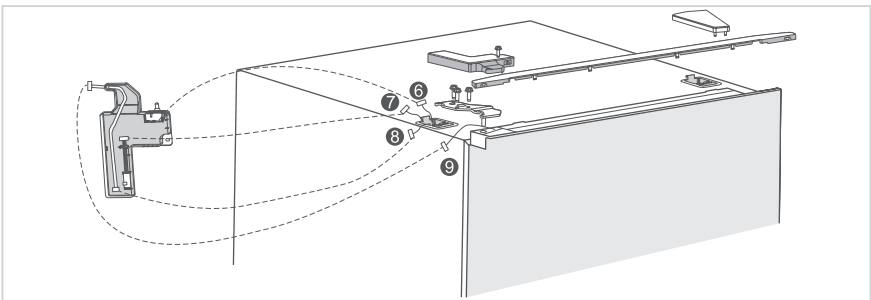

8. Take out the left upper hinge cover and the left upper hinge from the accessory bag, remove the switches, sensors and connecting lines installed on the right hinge cover, and install them onto the left upper hinge cover; Place the fridge door body on the middle hinge and install the left upper hinge; Connect the ⑥ signal line on the left side of the refrigerator with the switch, connect the ⑦ signal line with the sensor (this step can be omitted when there is no sensor), connect the ⑧ signal line with the connecting line, fix the ⑨ door body line in another direction on the left side of the refrigerator to connect it with the connecting line; Then cover and fix the left hinge cover, and finally install the hinge decorative cover on the right side of the fridge.



All illustrations without guarantee. Technical changes reserved.

Leveling feet

- To avoid vibration, the appliance must be leveled.
- If required, adjust the leveling feet to compensate for the uneven floor.
- The front should be slightly higher than the rear to aid in door closing.
- Leveling feet can be turned easily by tipping the cabinet slightly.
- Turn the leveling feet counter clockwise  to raise the unit, clockwise  to lower it.

Changing the light

- Any replacement or maintenance of the LED lamps is intended to be made by the manufacturer, its service agent or similar qualified person.

Connecting the appliance

After installing the appliance, connect the power plug into a socket outlet.

ATTENTION

After connecting the power supply cord (or plug) to the outlet, wait 2 or 3 hours before you put food into the appliance. If you add food before the appliance has cooled completely, your food may spoil.

EN

Tips for energy saving

- Do not place the appliance near cookers, radiators or other heat sources. If the ambient temperature is high, the compressor will run more frequently and for longer, resulting in increased energy consumption.
- Ensure that there is sufficient ventilation at the base of the appliance, on the sides of the appliance and at the back of the appliance. Never cover ventilation openings.
- Please also observe the spacing dimensions in the chapter “Installation”.
- The arrangement of drawers, shelves and racks as shown in the illustration offers the most efficient use of energy and should therefore be retained as far as possible. All drawers and shelves should remain in the appliance to keep the temperature stable and save energy.
- To obtain a larger storage space (e.g. for large refrigerated/frozen goods), the middle drawers can be removed. The top and bottom drawers and shelves should be removed last if necessary.
- An evenly filled refrigerator/freezer compartment contributes to optimal energy use. Therefore, avoid empty or half-empty compartments.
- Allow warm food to cool before placing it in the refrigerator/freezer. Food that has already cooled down increases energy efficiency.
- Allow frozen food to defrost in the refrigerator. The coldness of the frozen food reduces the energy consumption in the refrigerator compartment and thus increases the energy efficiency.
- Open the door only as briefly as necessary to minimise cold loss. Opening the door briefly and closing it properly reduces energy consumption.
- The door seals of your appliance must be perfectly intact so that the doors close properly and energy consumption is not increased unnecessarily.

OPERATION INSTRUCTIONS

Control panel

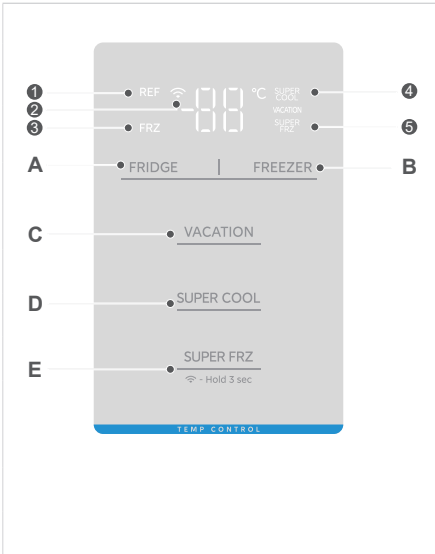

Button	
A	Refrigerator temperature adjustment button
B	Freezer temperature adjustment button
C	Vacation button
D	Super cool button
E	Super freeze button
Display	
1	Refrigerator icon
2	Wireless network icon
3	Freezer icon
4	Super cool icon
5	Super freeze icon

ATTENTION

The actual control panel may differ from model to model.

Display

- When the refrigerator is powered on for the first time, the whole display is on for 3s and then shows normal operation after the start-up bell rings. (The set temperatures of the refrigerator and freezer chambers are 5°C/-20°C respectively when powered on for the first time).When there is no fault, the fridge/freezer set temperature will be displayed.
- Under normal circumstances, the screen lights up when the door is opened and goes out after the door is closed,Under normal circumstances, pressing any key will automatically unlock when the door is open,Display will show failure code when there is malfunction.

Temperature adjustment of refrigerator chamber

- Press the “Refrigeration” key to select the refrigeration temperature zone, and then press it to adjust the temperature. Each time the key is pressed, the temperature drops by 1°C; after the temperature reaches 2°C, press it again to set the refrigerator chamber at 8°C. The setting temperature range of refrigerator chamber is 2-8°C; the setting takes effect after being locked.

Refrigerator chamber closed/open

- The refrigerator chamber is closed when the vacation mode is set.

Temperature adjustment of freezer chamber

- Press the “Freezer” key to select the freezer temperature zone, and then press it to adjust the temperature. Each time the key is pressed, the temperature drops by 1°C; after the temperature reaches -24°C, press it again to set the freezer chamber at -16°C, with a setting range of -24 - -16°C. The settings take effect after locking..

Vacation mode

- When the vacation mode is set by pressing the vacation key, the fridge function will be turned off, the fridge temperature display area will go out, and the freezer temperature will be automatically set to -18°C;
- Press the Freeze/Super cool and Super Freezing keys to exit the vacation mode.
- When the Freeze key is adjusted to exit the vacation mode, the refrigeration/freezing function will automatically return to the set temperature before the vacation mode; when the Super cool and Super Freezing key is adjusted to exit the vacation mode, the refrigeration/freezing function will automatically return to the set temperature.

Super cool mode

- Press the Super cool key to set/cancel the Super cool mode, and the corresponding Super cool icon lights up/goes out; when the Super cool mode is set, the refrigeration temperature will be automatically set at 2°C; when exiting the Super cool mode, the refrigerator chamber will automatically return to the set temperature before the Super cool mode. Automatically exit for up to 6 hours.

Super Freezing mode

- Press the Super Freezing key to set/cancel the Super Freezing mode, and the corresponding Super Freezing icon will light up/go out; when the Super Freezing mode is set, the freezing temperature will be automatically set at -24°C; when exiting the Super Freezing mode, the setting temperature of the freezer chamber will automatically return to the setting temperature before the Super Freezing mode. Automatically exit for up to 40 hours.

Door open timeout alarm

- After the door has been open for more than 2 minutes, three alarms beeps will sound, thereafter the alarm beeps will increase by one every one minute to a maximum of 30 times. Close the door or press any button to cancel this alarm beep.

Description of human sensing

1. When the person is close to the front of the refrigerator door, the blue light will be on after being sensed; After the person leaves, the blue light will go out with a delay of 30 seconds
2. When the refrigerating door is open, the blue light is on; when the refrigerating door is closed and the freezing door is open, the white light is on
3. There is a sensing blind area on the door opening side.
4. It is not sensitive to some dark-colored clothes, such as wool and stripes items.

Humidity adjusting shelf-fruit and vegetable box cover (optional)

The pick can be adjusted left and right to adjust the humidity.

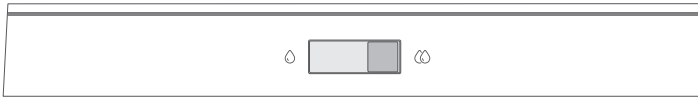

The Precautions of infinite door tray

Hold the base upwards, and the infinite door tray will rise. Unlock by pulling the handle outwards, the infinite door tray will drop with gravity.

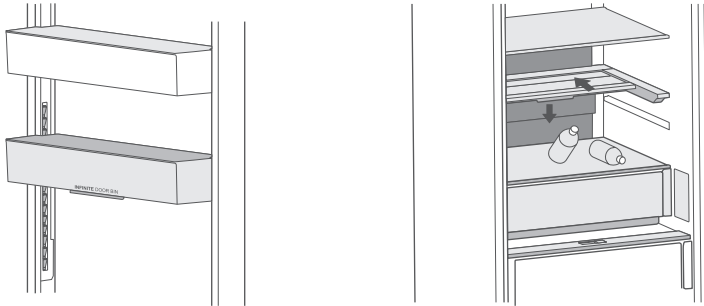

The Precautions of infinite glass shelf

To avoid collision with the items on the lower shelf during the process of adjusting the sliding shelf backwards, please do not put any items tightly under the rear of sliding shelf.

Fault Code

- The following warnings appearing on the display indicate corresponding faults of the refrigerator. Though the refrigerator may still have cold storage function with the following faults, the user shall contact a maintenance specialist for maintenance, so as to ensure optimized operation of the appliance.

Fault code	Fault Description
E1	Refrigerating temperature sensor fault
E2	Freezer temperature sensor fault
E5	Freezer frost sensor fault
E6	Main control PCB and Display PCB Communication fault
E7	Ambient temperature sensor fault
EH	Fault of the humidity sensor
L3	Freezer fan fault
L4	Freezer fan speed is abnormal
L5	Condenser fan fault
L6	Condenser fan speed is abnormal
c8	Main PCB and human sensor communication failure

Tips on storing food

Freezer compartment

- The freezer is designated for the storage of food frozen at very low temperature, long-term storage of frozen food, and for the production of ice.
- Only use the shelves in the door of the freezer to store frozen food, not for storing hot food designated for freezing.
- Do not put fresh and frozen food next to each other. The frozen food may thaw.
- When freezing fresh food (such as meat, fish or chopped meat), cut them into parts that can be used at the same time.
- Storing frozen food: instructions are usually stated on the packages, which must be followed. If there is no information on the packaging, food should not be stored for longer than three months from the date of purchase.
- When purchasing frozen food, make sure that it was frozen at a suitable temperature and that the packaging is not damaged.
- Frozen food should be kept in suitable packages to retain the quality and should be returned to the freezer compartment as soon as possible.
- If a package of frozen food shows moisture or abnormal bulging, it is probable that it was stored at the wrong temperature and the content is spoiled.
- The storage period for frozen food depends on the room temperature, the thermostat setting, the frequency of opening the door of the freezer, the type of food and the time of transporting the product from the shop to the household. Always follow the instructions printed on the packaging and never exceed the maximum storage time stated on the package.

Cooling compartment

- To reduce moisture and subsequent ice build-up, never put liquid into the refrigerator in unsealed containers. Frost tends to concentrate in the coolest parts of the evaporator. Storing uncovered liquids results in a more frequent need for defrosting.
- Never put warm foods in the refrigerator. These should first cool down at room temperature and then be placed so as to ensure adequate air circulation in the refrigerator.
- Foods or food containers should not touch the back wall of the refrigerator because they could freeze to the wall. Do not keep regularly opening the door of the refrigerator.
- Meat and clean fish (packed in a package or plastic foil) can be placed in the refrigerator, which can be used in 1-2 days.
- Fruit and vegetables without packaging can be placed in the part designated for fresh fruit and vegetables.

ATTENTION

The optimal temperature setting of each compartment depends on the ambient temperature. Above optimal temperature is based on the ambient temperature of 25 °C.

Order	Compartments TYPE	Target storage temp. [°C]	Appropriate food
1	Fridge	$+2 \leq x \leq +8$	Eggs, cooked food, packaged food, fruits and vegetables, dairy products, cakes, drinks and other foods not suitable for freezing.
2	 Four-star rating frozen	$x \leq -18$	With freezing capacity, fast freezing speed, can quickly freeze and store food. Suitable for frozen fresh food such as seafood (fish, shrimp, shellfish), freshwater aquatic products and meat products. Recommended for 3 - 6 months, the longer the storage time, the worse the taste and nutrition.
3	 Three-star rating frozen	$x \leq -18$	With freezing capacity. Suitable for frozen fresh food such as seafood (fish, shrimp, shellfish), freshwater aquatic products and meat products. Recommended no more than 3 months.
4	 Two-star rating frozen	$x \leq -12$	Only suitable for medium-term storage of already frozen food, e.g. ice cream. Recommended no more than 1 month.
5	 One-star rating frozen	$x \leq -6$	Only suitable for refrigeration, and short-term storage of small quantities of already frozen food. Recommended no more than 1 week.
6	0-star	$-6 \leq x \leq 0$	Fresh pork, beef, fish, chicken, some packaged processed foods, etc. (Recommended to eat within the same day, preferably no more than 3 days). Partially encapsulated processed foods (non-freezable foods).
7	Chill	$-2 \leq x \leq +3$	Fresh/ frozen pork, beef, chicken, freshwater aquatic products, etc. (7 days below 0°C and above 0°C is recommended for consumption within that day, preferably no more than 2 days). Seafood less than 0 for 15 days, it is not recommended to store above 0°C.
8	Fresh food	$0 \leq x \leq +4$	Fresh pork, beef, fish, chicken, cooked food, etc. (Recommended to eat within the same day, preferably no more than 3 days)
9	Wine	$+5 \leq x \leq +20$	Red wine, white wine, sparkling wine, etc.

ATTENTION

please store different foods according to the compartments or target storage temperature of your purchased.

CLEANING AND MAINTENANCE

Defrosting

- The refrigerator is made based on the air-cooling principle and thus has automatic defrosting function. Frost formed due to change of season or temperature may also be manually removed by disconnection of the appliance from power supply or by wiping with a dry towel.

Cleaning of door tray

- According to the direction arrow in the figure below, use both hands to squeeze the tray, and push it upward, then you can take it out.
- After washing the tray having been taken out, you can adjust its installing height in accordance with your requirement.

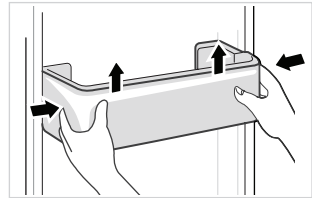

Cleaning of glass shelf

- As the innermost part of the refrigerator liner where contacting the shelves has a backstop, you shall raise the shelves upward, then you can be able to take it out.
- Adjust or clean the shelves according to your requirement.

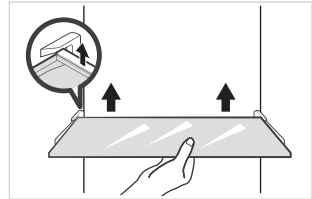

Cleaning the vegetable drawer

1. Remove the contents of the drawer. Hold the handle of the vegetable drawer and pull it out completely until it stops.
2. Lift the vegetable drawer up and remove it by pulling it out.

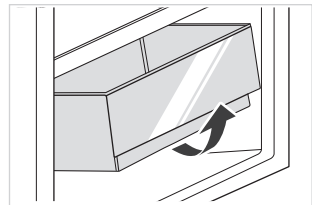

ATTENTION

Soft towels or sponge dipped in water and non-corrosive neutral detergents are suggested for cleaning. The freezer shall be finally cleaned with clean water and dry cloth. Open the door for natural drying before the power is turned on. Do not use hard brushes, clean steel balls, wire brushes, abrasives, such as toothpastes, organic solvents (such as alcohol, acetone, banana oil, etc.), boiling water, acid or alkaline items clean refrigerator considering that this may damage the fridge surface and interior.

Stop using

Power failure:

In case of power failure, even if it is in summer, foods inside the appliance can be kept for several hours; during the power failure, the times of door opening shall be reduced, and no more fresh food shall be put into the appliance.

Long-time nonuse:

The appliance shall be unplugged and then cleaned; then the doors are left open to prevent odor.

Moving:

Before the refrigerator is moved, take all objects inside out, fix the glass partitions, vegetable holder, freezing chamber drawers and etc. with tape, and tighten the leveling feet; close the doors and seal them with tape. During moving, the appliance shall not be laid upside down or horizontally, or be vibrated; the inclination during movement shall be no more than 45°.

ATTENTION

The appliance shall run continuously once it is started. Generally, the operation of the appliance shall not be interrupted; otherwise the service life may be impaired.

Foods can be preserved for a couple of hours even in summer in case of power failure; it is recommended to reduce the frequency of opening door.

TROUBLE SHOOTING

The following simple issues can be handled by the user. Please call the after-sale service department if the issues are not solved.

Problem	Possible Causes	Solution
Not operate	The power supply is not turned on and the plug is not firmly inserted. Low voltage, power failure or part of the circuit tripped.	Insert the power cord plug firmly. Check the power supply at home.
Light not on	The appliance is not powered on. The light is broken.	Unplug and re-plug the power cord. Replace the light with a new one.
Fruits or vegetables are frozen	Has the food been placed at the back of the fridge? The area near the back wall is where the temperatures are coldest. Fruits or vegetables are stored in the Fresh/Chill zone.	Not placing food which may freeze easily at the back of the fridge compartment. The Fresh/Chill zone is only for meat/fish.
Fridge/freezer is over-cooling	Temperature control is not set correctly.	Set the temperature higher.
Compressor working for a long time	High ambient temperature causing long working time. Putting too much food in at one time. Food is put in before it has cooled down. Opening the door too often. The frost layer inside is too thick.	This is normal. Do not put too much food in at one time. Wait until the food has cooled down before putting it in. Do not open the door too often. Need to defrost.
Door does not close properly	Door is stuck with objects. Too much food in. Door gasket deformed.	Do not put in too much food. Place the appliance stably. Heat the door gasket, then cool it for restoration (with an electrical drier or hot water for heating).
Outer wall is hot	When the appliance is operating, heat is dissipated to the outside through the metal tubes inside the cabinet. Higher ambient temperatures in the summer cause the temperature of the outer wall to rise.	Higher temperature on the outer wall is normal. Increase the heat dissipation space, or put the appliance in a ventilated and cool place.
Cross or vertical beams are hot	There are metal tubes inside the beams, and the heat released from the tubes prevents condensation.	This is normal.
Odors	Spoiled food Food with strong odors The interior compartment is dirty.	Clean and remove any spoiled food. Make sure strong smelling food is wrapped airtight. Clean the interior compartment.
The actual temperature differs from the set temperature	When warm food is put in, the temperature will rise temporarily. After setting a new temperature, it will take some time for the temperature in the compartment to reach the set temperature when the door is not opened. After the temperature stability, the actual temperatures at different locations within the compartment are different, with a deviation of about $\pm 3^{\circ}\text{C}$.	This is normal. Wait for some time before testing the actual temperature.
Condensation forms on the outside	Condensation may form when the humidity in the room is high.	This is normal. Wipe off the condensation using a dry cloth.

Problem	Possible Causes	Solution
Condensation forms inside the fridge and drawers	The fridge maintains a high humidity to keep vegetables and other food items fresh. Humidity is too high in the room and doors have been opened frequently. The door gasket are not tight.	Wipe off the condensation using a dry cloth. Do not open doors as frequently or do not keep them open too long. Check the door gasket, clean or correct position.
Frost around the vents	Door is not closed properly. The door gasket are not tight.	Make sure food does not block the door. Check the door gasket, clean or correct position.
Hard to open the door	The difference in air pressure between the inside and outside of the compartment may sometimes make it hard to open the freezer door.	Wait a few moments, and then try to open the door slowly.
Not making ice cubes (Only models with ice maker)	The ice making function not turned on. The appliance is not being supplied with water. The water pipe has kinks in it. The water pipe connection is installed incorrectly. Water pressure is too low.	Switch on the ice maker. Check whether the water supply is on. Straighten out the kinks. Check the water connection. Check the pressure of the water supply, or whether the filter is clogged.

Certain sounds can be heard during normal use of the refrigerator, which do not affect its correct operation.

Sounds, which can be easily prevented:

- Noise caused by the appliance which is not level - adjust the position with the adjustable turn-in front feet. Alternatively, place pads made of soft material under the rear rollers, especially when the appliance is placed on tiles.
- Touching the adjacent piece of furniture - move the refrigerator away.
- Creaking of the drawers or shelves - take out and put back the drawer or shelf.
- Sounds of clinking bottles - move bottles apart.

Do you hear these abnormal sounds as below? Usually these sounds are normal.

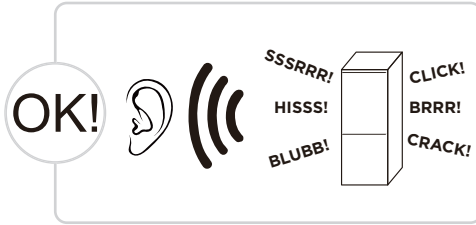

CLICK: Some electrical parts in the refrigerator, such as electric valve will make this noise when working. This is normal.

HISS: When the refrigerant flows into the evaporator, it will make this noise. This is normal.

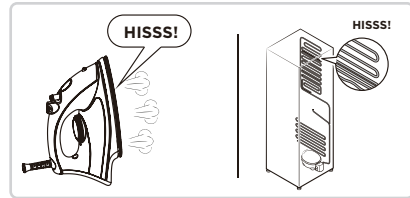
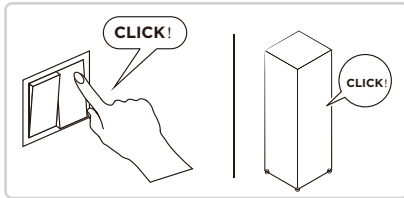

BRRR: The compressor will make this noise when working, and the buzzes are loud particularly upon start or stop. This is normal.

SSSSRRR: The fan motor in the No frost refrigerator will make this noise when working. This is normal.

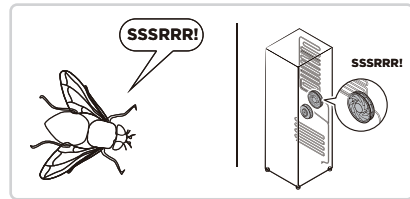
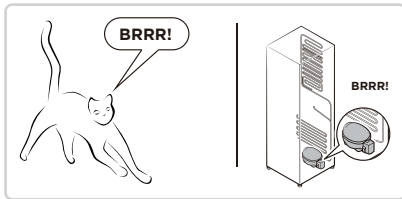

BLUBB: Refrigerant flowing through the pipes in the refrigerator will make this noise. This is normal.

CRACK: Cracking sound or broken ice sound: the overall structure of the refrigerator, air duct frost will be with the thermal expansion and contraction of the expansion sound, these are also normal physical phenomenon.

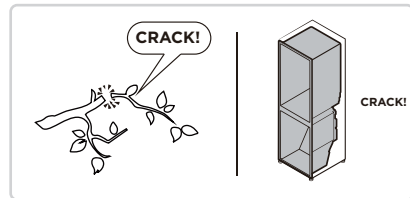
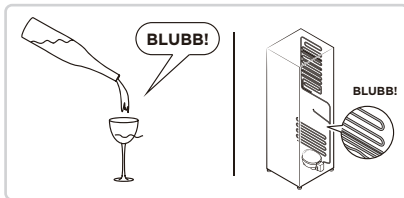

EN

APPENDIX

Special for new European standard

The ordered parts in the following table can be acquired from Service provider channel.

Ordered part	Provided by	Minimum time required for Provision
Thermostats	Professional maintenance personnel	At least 7 years after the last model is launched on the market
Temperature sensors	Professional maintenance personnel	At least 7 years after the last model is launched on the market
Printed circuit boards	Professional maintenance personnel	At least 7 years after the last model is launched on the market
Light sources	Professional maintenance personnel	At least 7 years after the last model is launched on the market
Door handles	Professional repairers and final users	At least 7 years after the last model is launched on the market
Door hinges	Professional repairers and final users	At least 7 years after the last model is launched on the market
Trays	Professional repairers and final users	At least 7 years after the last model is launched on the market
Baskets	Professional repairers and final users	At least 7 years after the last model is launched on the market
Door gaskets	Professional repairers and final users	At least 10 years after the last model is launched on the market

Dear customer

1. If you want to return or replace the product, please contact the store where you buy.

(Remember to bring the purchase invoice)

2. If your product breaks down which needs to repair, please contact after-sales service provider.

ATTENTION

The model information in the product database, as well as the model identifier, can be obtained through a weblink scanned by a QR code, if any, on the energy efficiency label of the product.

For more information about the energy efficiency of the appliance, visit <https://eprel.ec.europa.eu> and search using the model name.

The model name can be found on the rating label of the appliance.

АЛҒЫС ХАТ

Midea-ны таңдағаныңызға рахмет! Жаңа Midea құрылғысын пайдаланбас бұрын, жаңа құрылғы ұсынатын мүмкіндіктер мен функцияларды қалай қауіпсіз пайдалану керектігін білу үшін осы нұсқаулықты мұқият оқып шығыңыз.

МАЗМҰНЫ

АЛҒЫС ХАТ	01
ТЕХНИКАЛЫҚ СИПАТТАМАЛАР	02
ӨНІМГЕ ШОЛУ	03
ӨНІМДІ ОРНАТУ	04
ПАЙДАЛАНУ НҰСҚАУЛАРЫ	10
ТАЗАЛАУ ЖӘНЕ ТЕХНИКАЛЫҚ ҚЫЗМЕТ КӨРСЕТУ	15
АҚАУЛЫҚТЫ ЖОЮ	17
ҚОСЫМША	20

KZ

ТЕХНИКАЛЫҚ СИПАТТАМАЛАР

Өнім моделі	MDRB601MME*
Номиналды кернеу/Жиілік	220-240 В-/50 Гц
Номиналды ток	1.4 А
Балғын тағам сақтау камерасының көлемі	321 л
Мұздатылған тағам сақтау камерасының көлемі	134 л
Температураның көтерілу уақыты	8 сағ
Мұздату мүмкіндігі	8 кг/24 сағ

ӨНІМГЕ ШОЛУ

Компоненттерінің атаулары

MDRB601MME режимі*

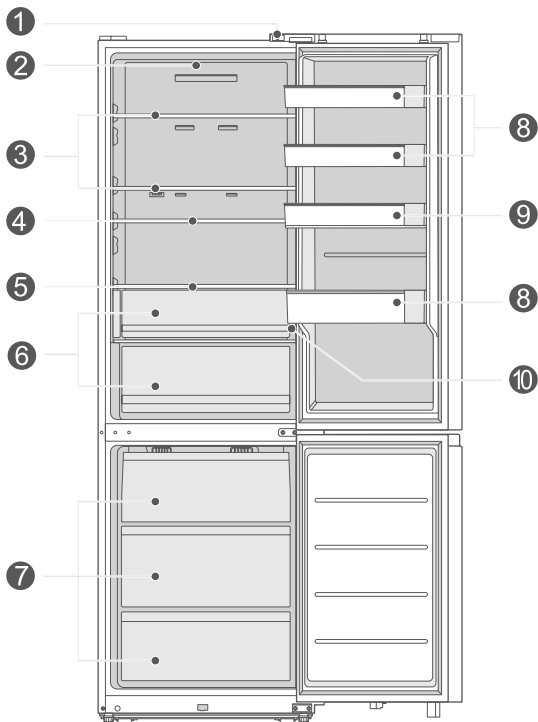

- | | | | |
|---|-------------------------------------|----|---------------------------------|
| 1 | Есік қосқышы | 6 | Жемістер және көкөністер жәшігі |
| 2 | Диодты шам | 7 | Тартпа |
| 3 | Сөре | 8 | Есік науасы |
| 4 | Шексіз сөре | 9 | Шексіз есік науасы |
| 5 | Ылғалдандыру сөресі (міндетті емес) | 10 | Басқару панелі |

● НАЗАР АУДАРЫҢЫЗ

Жоғарыдағы сурет тек үлгі ретінде берілген. Қолдағы өнімде немесе сатушының мәлімдемесінде нақты конфигурация басқаша болуы мүмкін.

KZ

ӨНІМДІ ОРНАТУ

Орнату жөніндегі нұсқаулық

Климаттық класы бар тоңазытқыш құрылғылар үшін

- Климаттық класына байланысты бұл тоңазытқыш төмендегі кестеде көрсетілген сыртқы температура ауқымында пайдаланылады.
- Климаттық класы техникалық ақпарат жапсырмасынан көруге болады. Өнім көрсетілген ауқымнан тыс температурада дұрыс істемеуі мүмкін.
- Климат класын өнімнің жапсырмасынан қарауға болады.

Тиімді температура ауқымы

- Өнім класс рейтингісі бойынша көрсетілген температура ауқымында бірқалыпты қолданылады.

Класс	Таңба	Сыртқы температура ауқымы (°C)	
		IEC 62552 (ISO 15502)	ISO 8561
Ұзақ бірқалыпты	SN	+ 10 - + 32	+ 10 - + 32
Бірқалыпты	N	+ 16 - + 32	+ 16 - + 32
Субтропикалық	ST	+ 16 - + 38	+ 18 - + 38
Тропикалық	T	+ 16 - + 43	+ 18 - + 43

Өлшемдер мен аралықтар

- Құрылғы корпусының айналасында ауа айналымы жақсы болуы керек. Құрылғыны орнатып жатқанда, екі жағында да 10 см, төбесінде 5 см және артқы жағында кемінде 5 см бос орын қалуы керек.

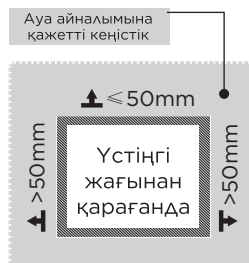
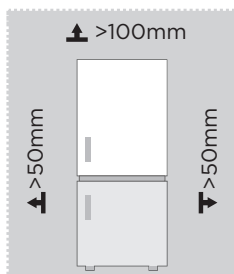

⚠ НАЗАР АУДАРЫҢЫЗ

Жоғарыдағы сурет тек үлгі ретінде берілген. Қолдағы өнімде немесе сатушының мәлімдемесінде нақты конфигурация басқаша болуы мүмкін.

Кеңістікті қажет ететін диаграмма (есік ашық және есік жабылған кезде)

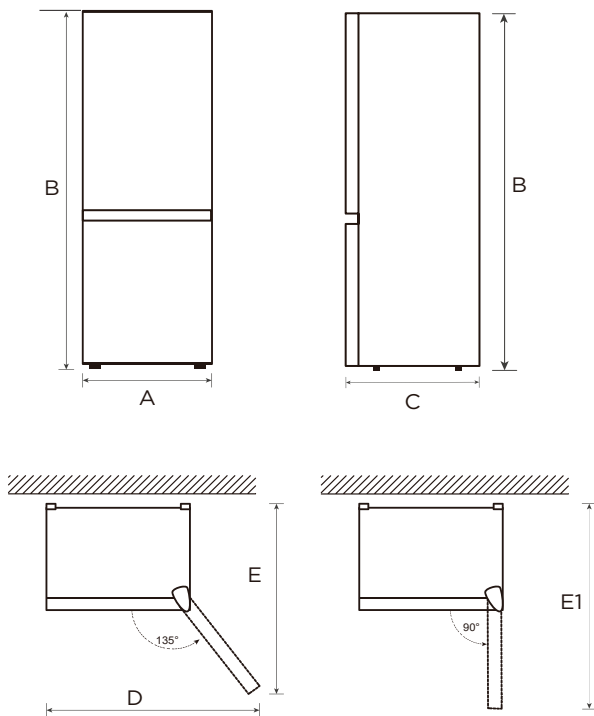

KZ

Үлгі	Ені	Жалпы Биіктігі	Тереңдігі	Ені ашық есіктер 135°	Тереңдік есіктері ашылады 135°	Тереңдік есіктері ашылады 90°
	A	B	C	D	E	E1
MDRB601MME*	595	2010	670	1070	960	1180

Ескерту: Барлық өлшемдер мм.

Есікті оңға-солға ауыстыру

Тоңазытқышты пайдаланайын деп жатқан орынға қарай есіктің керісінше ашылғанын дұрыс деп санауыңыз мүмкін.

- Тоңазытқышты қуат көзінен ажыратыңыз және іші бос болуы керек.
- Шығарып алған барлық қосалқы бөлшекті кейін қолдануға қойып қойыңыз.

● НАЗАР АУДАРЫҢЫЗ

Жарақаттаным немесе мүлікті зақымдап алмау үшін есіктің ашылу бағытын өзгерткен кезде қасыңызда бір көмекші болғаны дұрыс.

Қадам:

1. Есік корпусындағы өнімдерді алып тастаңыз.
2. Сол жақ жоғарғы топсаның сәндік қақпағын, оң жақ жоғарғы топса қақпағын және оң жақ жоғарғы топсаны алып тастаңыз. Тоңазытқыштың жоғарғы оң жағындағы сигнал желілерін ажыратыңыз. Барлығы үш желі бар: ① сигнал желісі (қосқыш сақталуы керек), ② сигнал желісі (датчиг сақталуы керек) және ③ сигнал желісі (байланыс желісі сақталуы керек). Есік корпусының жоғарғы жағындағы сигнал желісін ④ ажырату керек. ② сигнал желісі кейбір өнімдер үшін пайдаланылады және ② сигнал датчигі болмаса, оны елемеге болады.

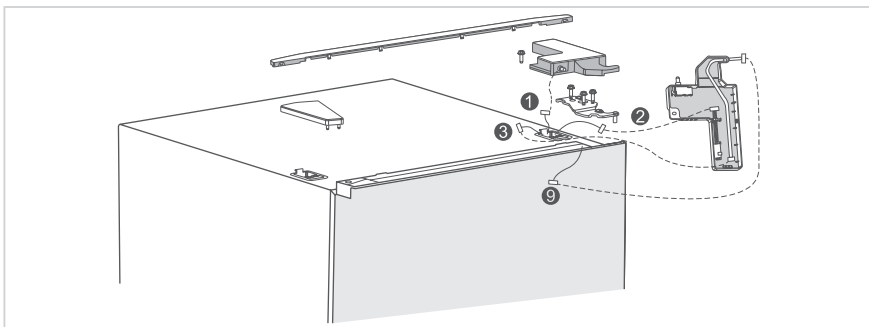

3. Тоңазытқыш есігінің корпусын алып тастаңыз (есік тоқтатқыштары сияқты шағын бөлшектерді жоғалтпау үшін назар аударыңыз); резервтік пайдалану үшін ортаңғы топсаны алып тастаңыз және топсаның сәндік қақпағын, қалпағын және бұраңдаларды екінші жағынан алыңыз.

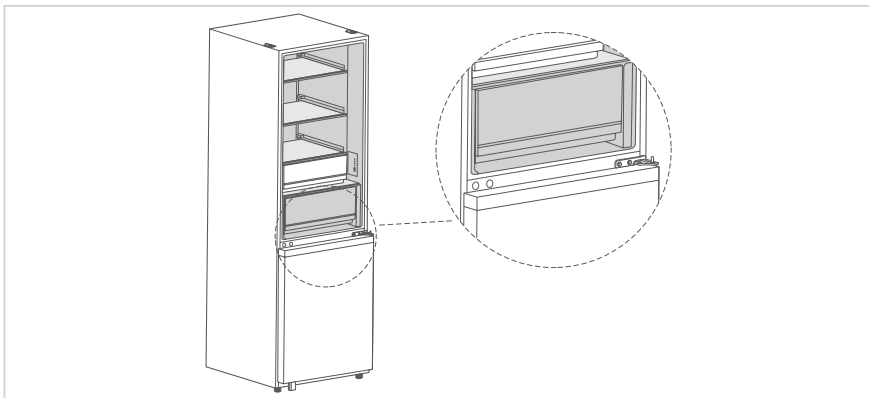

4. Мұздатқыштың есік корпусын алып тастаңыз (білік саптамалары мен есік тоқтатқыштары сияқты шағын бөлшектерді жоғалтып алмаңыз); төменгі топса білігін алып тастап, резервтік пайдалану үшін топсаның екінші жағына орнатыңыз.

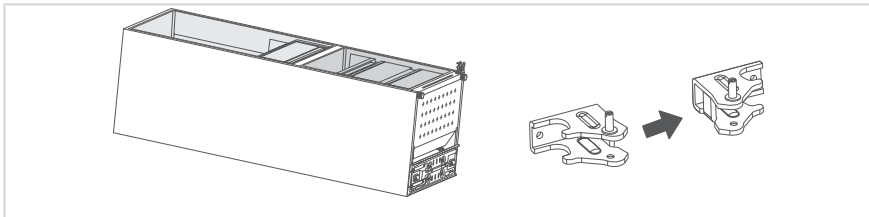

5. Тоңазытқыш есігін ауыстыру; Сол жақ қаптама қақпағын алып тастаңыз, керек-жарақ қабынан оң жақ қаптама қақпағын алып тастаңыз және оны жоғарғы ұшының қалпағының екінші жағына орнатыңыз; тоңазытқыш есігінің өздігінен бұғатталуды және есік тіреуішін алып тастаңыз, керек-жарақ қабынан сол жақ есіктің өздігінен бұғатталуды және есіктің төменгі ұшының қақпағының сол жағына өздігінен бұғатталуды орнатыңыз. Төменгі бұрандаларды алып тастаңыз, сигнал желісін ④ ажыратыңыз, танылған адам детекторы датчигінің модулін алып тастаңыз (сақталған) және сым бумасын саңылауға салыңыз. Сол жақ төменгі қақпақты алып тастап, оны оң жаққа орнатыңыз. Сигнал желісін ⑤ тартып шығарып, оны танылған адам датчигінің модулімен қосыңыз, оны түзетіңіз және бұранданы қатайтыңыз. Барлық сым бумалары әсер етуін болдырмау үшін науашаларға толықтай енгізілуі керек.

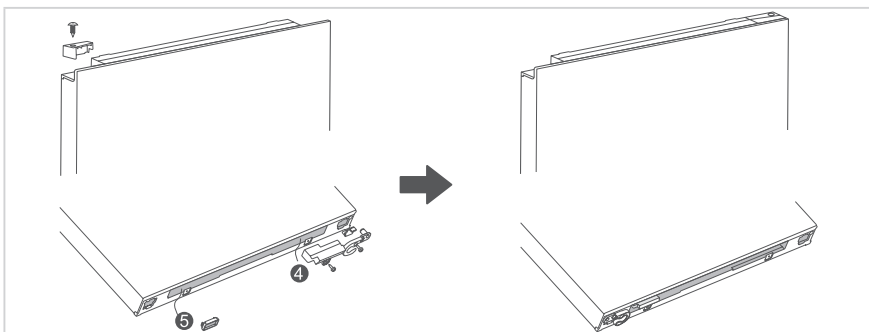

6. Мұздатқыш есігінің жоғарғы шеткі қақпақ төлкесін алып, қақпақты сол және оң жақ кезектес орындарға орнатыңыз; мұздатқыш есігінің өздігінен құлыпталу механизмін, есік стопоры мен есік тірегін алыңыз, сол жақ есіктің өздігінен құлыпталу механизмін керек-жарақ қаптамасынан алыңыз, есік стопоры мен сол жақ есіктің өздігінен құлыпталу механизмін мұздатқыштың төменгі шеткі қақпағының сол жағына кезекпен орнатыңыз, содан кейін есік тірегін мұздатқыштың төменгі шеткі қақпағының оң жағына орнатыңыз.

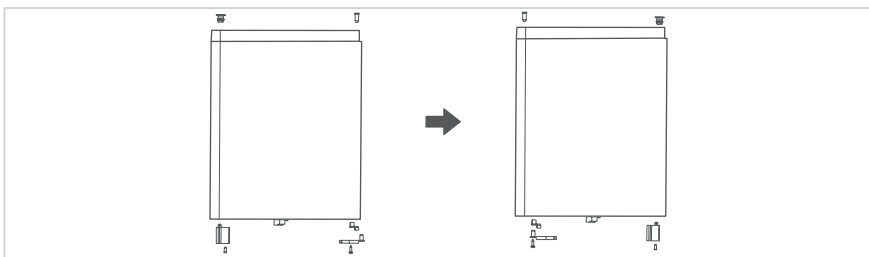

7. Ортаңғы топсаны орнатыңыз, мұздатқыш есігін ортаңғы топсаға орнатып, төменгі топса мен топса саңылауының сәндік қақпағын орнатыңыз.

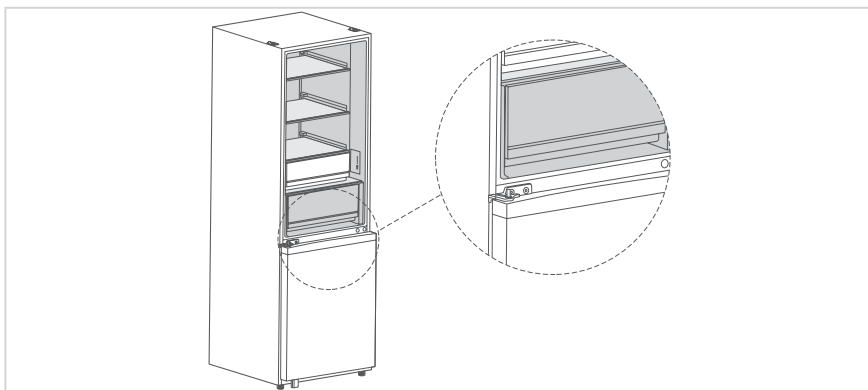

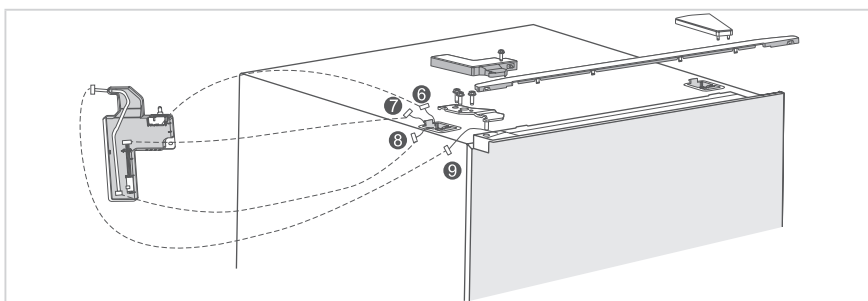

8. Керек-жарақ қабын жоғарғы топса қақпағын және сол жақ жоғарғы топсаны алыңыз, қосқыштарды, датчиктерді және оң жақ топса қақпағына орнатылған қосатын желілерді алып тастаңыз және оларды сол жақ жоғарғы топса қақпағына орнатыңыз; Тоңазытқыштың есік корпусын ортаңғы топсаға қойыңыз және сол жақ жоғарғы топсаны орнатыңыз; ⑥ сигнал желісін тоңазытқыштың сол жағына қосқышпен жалғаңыз, ⑦ сигнал желісін датчикпен жалғаңыз (бұл қадамды датчик болмаған кезде өткізіп жіберуге болады), ⑧ сигнал желісін қосатын желімен жалғаңыз, ⑨ есік корпусын қосатын желімен жалғау үшін оны тоңазытқыштың сол жағындағы басқа бағытпен бекітіңіз; одан кейін сол жақ топса қақпағын жабыңыз және бекітіңіз, соңында тоңазытқыштың оң жағындағы топсаның сәндік қақпағын орнатыңыз.



Барлық сурет кепілдіксіз берілген. Техникалық өзгерістер сақталады.

Аяқтарды реттеу

- Дірілдемеуі үшін, құрылғыны тегіс етіп орнату керек.
- Қажет болса, тегіс емес еденге реттеу үшін туралағыш тіректерді реттеңіз.
- Есікті жабуды жеңілдету үшін алдыңғы жағы артқы жағынан сәл жоғары болуы керек.
- Корпусын аздап қисайту арқылы туралағыш тіректерді оңай бұрауға болады.
- Құрылғыны көтеру үшін туралағыш тіректерді сағат тілі бағытына қарсы  бұраңыз, ал түсіру үшін сағат тілімен  бұраңыз.

Шамды ауыстыру

- ДИОДТы шамдарды ауыстыру немесе техникалық қызмет көрсету жұмыстарын өндіруші, оның қызмет көрсету агенті немесе сол сияқты білікті маман орындауы керек.

Құрылғыны жалғау

Құрылғыны орнатқаннан кейін, қуат ашасын розеткаға жалғаңыз.

НАЗАР АУДАРЫҢЫЗ

Қуат сымын (немесе ашаны) розеткаға қосқаннан кейін, құрылғыға тағам салмас бұрын 2 немесе 3 сағат күтіңіз. Құрылғы толық салқындамай тұрып, оған тағам қоссаңыз, тағамыңыз бұзылуы мүмкін.

KZ

Қуат үнемдеуге арналған кеңестер

- Құрылғыны пештерге, радиаторларға немесе басқа жылу көздеріне жақын қоймаңыз. Сыртқы температура жоғары болса, компрессор жиірек өрі ұзағырақ істейді, соның салдарынан қуат көп тұтынылады.
- Құрылғының түбінен, оның бүйірлерінен және артқы жағынан жеткілікті желдетілетініне көз жеткізіңіз. Желдету саңылауларын ешқашан жаппаңыз.
- Сондай-ақ “Орнату” тарауында көрсетілген аралықтардың өлшемдерін сақтаңыз.
- Тартпалар мен сөрелерді суретте көрсетілгендей етіп орналастырсаңыз, энергия барынша тиімді пайдаланылады, сондықтан оларды мүмкіндігінше ұстану керек. Температураны тұрақты ұстау және қуат үнемдеу үшін барлық тартпа мен сөре құрылғыда қалуы керек.
- Сақтау орнын кеңейту үшін (мысалы, үлкен салқындатылған/мұздатылған заттар үшін) ортаңғы тартпаларды алып қоюға болады. Қажет болса, үстіңгі және астыңғы тартпалар мен сөрелерді соңынан алу керек.
- Біркелкі толтырылған тоңазытқыш/мұздатқыш камерасы энергияны оңтайлы пайдалануға себеп болады. Сондықтан камералар бос немесе жартылай бос болмасын.
- Тоңазытқышқа/мұздатқышқа салмас бұрын, жылы тағамды салқындатып алыңыз. Салқындаған тағам энергия тиімділігін арттырады.
- Мұздатылған тағамды тоңазытқышта ерітіп алуға мүмкіндік беріңіз. Мұздатылған тағамның салқындығы тоңазытқыш камерасында энергия тұтынуды азайтады, осылайша қуат тиімділігін арттырады.
- Суықтың жоғалуын азайту үшін есікті қажетінше аз ашыңыз. Есікті аз уақыт ашу және оны дұрыс жабу қуат тұтынуды азайтады.
- Құрылғыңыздың есік тығыздағыштары жақсы тиіп тұруы керек, осылайша есіктер дұрыс жабылып, қуат тұтыну қажетсіз артып кетпеуі керек.

ПАЙДАЛАНУ НҰСҚАУЛАРЫ

Басқару панелі

 <p>1 REF</p> <p>2 WIRELESS</p> <p>3 FRZ</p> <p>A FRIDGE FREEZER</p> <p>C VACATION</p> <p>D SUPER COOL</p> <p>E SUPER FRZ</p> <p>TEMP CONTROL</p> <p>4</p> <p>5</p> <p>B</p>		Түйме									
	A	B	C	D	E		Тоңазытқыштың температурасын реттеу түймесі	Мұздатқыш температурасын реттеу түймесі	Демалыс түймесі	Жылдам салқындату түймесі	Жылдам мұздату түймесі

Мұздатқыш камерасының температурасын реттеу

- Мұздатқыштың температура аймағын таңдау үшін «Мұздатқыш» пернесін басыңыз, содан кейін оны температураны реттеу үшін басыңыз. Пернені басқан сайын, температура 1°C-қа төмендейді; температура -24°C-қа жеткеннен кейін, мұздатқыш камерасын -16°C-қа -24--16°C ауқымында орнату үшін оны қайтадан басыңыз. Параметрлер құлыпталғаннан кейін күшіне енеді.

Демалыс режимі

- Демалыс режимі демалыс пернесін басу арқылы орнатылған кезде, тоңазытқыш функциясы өшіріледі, тоңазытқыштың температурасын көрсету аймағы өшеді және мұздатқыштың температурасы автоматты түрде -18°C-қа орнатылады;
- Демалыс режимінен шығу үшін Тоңазытқыш/Жылдам салқындату және Жылдам мұздату пернелерін басыңыз.
- Демалыс режимінен шығу үшін Мұздату пернесі реттелген кезде, тоңазытқыш/мұздату функциясы демалыс режиміне дейін орнатылған температураға автоматты түрде оралады; Демалыс режимінен шығу үшін Жылдам салқындату және Жылдам мұздату пернесі реттелген кезде, тоңазытқыш/мұздату функциясы автоматты түрде орнатылған температураға оралады.

Жылдам салқындату режимі

- Жылдам салқындату режимін орнату/болдырмау үшін Жылдам салқындату пернесін басыңыз және Жылдам салқындату белгішесі сәйкесінше жанады/өшеді; Жылдам салқындату режимі орнатылған кезде, тоңазытқыш температурасы автоматты түрде 2°C-қа орнатылады; Жылдам салқындату режимінен шыққан кезде, тоңазытқыш камерасы Жылдам салқындату режимінен бұрын орнатылған температураға автоматты түрде оралады. 6 сағатқа дейін автоматты түрде шығыңыз.

Қатты мұздату режимі

- Жылдам мұздату режимін орнату/болдырмау үшін Жылдам мұздату пернесін басыңыз, Жылдам мұздату белгішесі сәйкесінше жанады/өшеді; Жылдам мұздату режимі орнатылған кезде мұздату температурасы автоматты түрде -24°C-қа орнатылады; Жылдам мұздату режимінен шыққан кезде мұздатқыш камерасының орнатылған температурасы Жылдам мұздату режиміне дейін автоматты түрде оралады. 40 сағатқа дейін автоматты түрде шығыңыз.

Ашық есіктің үзілісі туралы дабыл

- Есік 2 минуттан артық ашық қалғаннан кейін, үш дабыл сигналы естіледі, содан кейін дабыл сигналы әр минут сайын бір рет максималды 30 ретке дейін артады. Бұл дабыл сигналын болдырмау үшін есікті жабыңыз немесе кез келген түймені басыңыз.

Адамды сезіну сипаттамасы

1. Адам тоңазытқыш есігінің алдыңғы жағына жақындаған кезде, сезілгеннен кейін көк шам жанады; адам кеткеннен кейін, көк шам 30 секунд кідіріспен сөнеді
2. Тоңазытқыш есігі ашық болған кезде, көк шам жанады; тоңазытқыш есігі жабық және мұздатқыш есік ашық болған кезде, ақ шам жанады
3. Есікті ащатын жағында сенсорлық соқыр аймақ бар.
4. Ол жүн және жолақты заттар сияқты қара түсті заттарға сезімтал емес.

Ылғалдылығы реттелетін жеміс сөресі мен көкөніс сөресі қорабының қақпағы (міндетті емес)

Ылғалдылықты реттеу үшін таңдауды солға және оңға реттеуге болады.

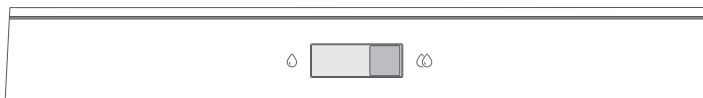

Шексіз есік науасының сақтық шаралары

Негізді жоғары қарай ұстап тұрыңыз, шексіз есік науасы көтеріледі. Тұтқаны сыртқа қарай тартып құлыпты ашыңыз, шексіз есік науасы ауырлық күшімен төмен түседі.

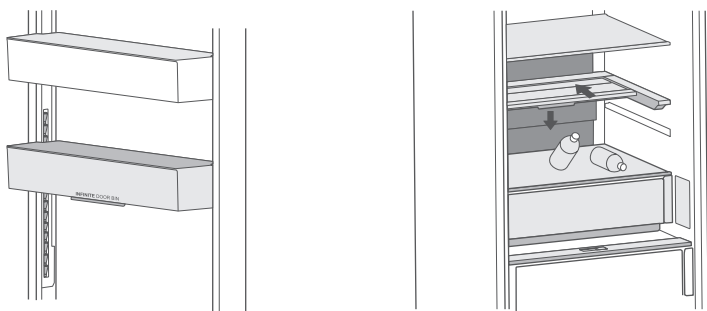

Шексіз шыны сөренің сақтық шаралары

Жылжымалы сөрені артқа реттеу процесінде төменгі сөредегі заттармен соқтығысуды болдырмау үшін жылжымалы сөренің артқы жағында тығыздалған заттарды пайдаланбаңыз.

Ақау коды

- Дисплей бетінде шығатын келесі ескертулер тоңазытқыштың тиісті ақауларын көрсетеді. Төменде көрсетілген ақаулары бар тоңазытқыштың салқындату функциясы сақталса да, пайдаланушы құрылғының жұмысын оңтайландыру үшін техникалық қызмет көрсету жөніндегі маманға хабарласуы керек.

Ақау коды	Ақау сипаттамасы
E1	Тоңазытқыштың температура сенсорының ақауы
E2	Мұздатқыштың температура сенсорының ақауы
E5	Мұздатқыштың мұз қату сенсорының ақауы
E6	Негізгі басқару платасы мен Дисплей платасының байланыс ақаулығы
E7	Қоршаған орта температурасы датчигіндегі ақау
EH	Ылғалдылық датчигінің ақаулығы
L3	Мұздатқыш желдеткішінің ақаулығы
L4	Мұздатқыш желдеткішінің жылдамдығы қалыпты емес
L5	Конденсатор желдеткішінің ақаулығы
L6	Конденсатор желдеткішінің жылдамдығы қалыпты емес
c8	Негізгі плата мен адам датчигінің байланыс ақаулығы

Мұздатқыш бөлімі

- мұздатқыштар тамақ өнімдерін криогенді мұздатуға, мұздатылған тамақ өнімдерін ұзақ сақтауға, мұз текшелерін өндіруге мамандандырылған.
- мұздатқыш бөліктегі жұлдыздар жіктемесіне (4 жұлдыз, 2 жұлдыз, және 1 жұлдыз) және нәтижесінде мұздатылған тамақ өнімдерін сақтау мерзіміне назар аударыңыз.
- Жаңа және мұздатылған тағамдарды бір-бірінің қасына қоймаңыз. Мұздатылған тағам еруі мүмкін.
- Ет, балық немесе фарш сияқты жаңа піскен тағамның көп мөлшерін мұздатқанда оны тез және оңай қатып қалатындай етіп салмас бұрын ұсақ кесектерге бөледі.
- Азық-түлік өнімін өндірушінің орамада ұсынған сақтау уақытын сақтау, пакет туралы ақпарат жоқ, тамақ өнімдері сатып алынған күннен бастап үш айдан артық мұздатылмауы тиіс.
- Мұздатылған тағамды сатып алғанда, оның қолайлы температурада мұздатылғанына және орамының зақымдалмағанына көз жеткізіңіз.
- Рефрижераторлық тамақ өнімдері іргелес тамақ өнімдерінің ластанбауын қамтамасыз ету үшін жарамды жеке орамада сақталуы тиіс. Ерітілген және ерітілген тамақтарды бірден жейді және тоңазытпайды.
- Егер аспап ұзақ уақыт бойы істен шықса немесе жарамсыз болса, сақталған мұздатылған тамақ өнімдерін алып тастап, олардың әлі де жеуге жарамдылығын тексеріңіз, содан кейін оларды жеткілікті салқын жерде немесе басқа аспапта сақтайды.
- Тамақты еріту үшін оны тоңазытқыштан алып, бөлме температурасында немесе тоңазытқышта ерітеді. Мысалы, тамақты тез жібіту үшін микротолқында defrost (жібіту) функциясын пайдалануға болады.
- Егер пакеттің бір бөлігін ғана еріткіңіз келсе, қажетті бөлікті алып тастаңыз және пакеттің қалған бөлігін дереу жабыңыз. Осылайша “күйіктің қатуынан” аулақ болып, қалған тамақта мұз түзілуін азайтады.

Салқындату бөлімі

- Ылғалды және одан кейінгі мұздың жиналуын азайту үшін ешқашан тоңазытқыш бөліміне тығыздалмаған контейнерлерге сұйықтық қоймаңыз. Аяз буландырғыштың ең салқын бөліктерінде шоғырлануға бейім. Ашық сұйықтықтарды сақтау жиі жібіту қажеттілігіне әкеледі.
- Жылы тамақты ешқашан тоңазытқышқа салмаңыз. Оларды алдымен бөлме температурасында салқындату керек, содан кейін тоңазытқыш бөлімінде тиісті ауа айналымын қамтамасыз ететіндей етіп орналастыру керек.
- Тағамдар немесе тағам контейнерлері тоңазытқыштың артқы қабырғасына тиіп кетпеуі керек, себебі олар қабырғаға қатып қалуы мүмкін. Тоңазытқыштың есігін үнемі ашпаңыз.
- Ет пен таза балықты (қаптамаға немесе пластик фольгаға оралған) тоңазытқыш бөліміне қоюға болады, оны 1–2 күнде пайдалануға болады
- Ораусыз жемістер мен көкөністерді жаңа піскен жемістер мен көкөністерге арналған бөлікке қоюға болады.

● НАЗАР АУДАРЫҢЫЗ

- Әрбір бөліктің оңтайлы температура параметрі қоршаған орта температурасына байланысты. Оңтайлыдан жоғары температура 25°C қоршаған орта температурасына негізделген.
- Энергия шығынын сынауды орындау кезінде тоңазытқышта V-tech fresh (V-tech жаңа піскен) және IPL purify (IPL тазарту) функцияларын өшіру.

Реті	Бөлімшелердің ТҮРІ	Мақсатты сақтау температурасы. [°C]	Тиісті тағам
1	Тоңазытқыш	$+2 \leq x \leq +8$	Жұмыртқалар, пісірілген тағамдар, оралған тағамдар, жемістер мен көкөністер, сүт өнімдері, торттар, сусындар және басқа да тағамдар мұздатуға жарамайды.
2	 Төрт жұлдызды рейтинг мұздатылған	$x \leq -18$	Ол тез қатып, қатып қалу мүмкіндігіне ие, тамақты тез қатырып, сақтау мүмкіндігіне ие. Ол теңіз өнімдері (балық, крем, ұлулар), тұщы судағы су өнімдері, ет өнімдері сияқты мұздатылған жаңа піскен тағамдарға жарамды. 3 - 6 айға ұсынылады, сақтау уақыты неғұрлым ұзақ болса, дәмі де, тамақтануы да соғұрлым нашар болады.
3	 Үш жұлдыз рейтингі қатып қалды	$x \leq -18$	Оның қатып қалу қабілеті бар. Ол теңіз өнімдері (балық, крем, ұлулар), тұщы судағы су өнімдері, ет өнімдері сияқты мұздатылған жаңа піскен тағамдарға жарамды. 3 айдан артық емес уақыт ұсынылады.
4	 Екі жұлдызды рейтинг мұздатылған	$x \leq -12$	балмұздақ сияқты мұздатылған тамақ өнімдерін орта мерзімді сақтау үшін ғана. 1 айдан артық емес уақыт ұсынылады.
5	 бір жұлдызды рейтинг қатып қалды	$x \leq -6$	Тоңазытылған тамақ өнімдерінің аз мөлшерін тоңазытуға және қысқа мерзімге сақтауға ғана жарамды. 1 аптадан артық емес уақыт ұсынылады.
6	0 жұлдыз	$-6 \leq x \leq 0$	Жаңа піскен шошқа еті, сиыр еті, балық, тауық еті, кейбір оралған өңделген тағамдар және т.б. (Бір күнде жеу ұсынылады, жақсырақ 3 күннен артық емес). Ішінара инкапсуляцияланған өңделген тағамдар (мұздатылған емес тағамдар).
7	Салқындатыңыз	$-2 \leq x \leq +3$	Жаңа піскен/мұздатылған шошқа еті, сиыр еті, тауық еті, тұщы су өнімдері, т.б. (0°C-тен 7 күн төмен және 0°C-тен жоғары сол күні тұтыну ұсынылады, жақсырақ 2 күннен аспайды). Теңіз өнімдері 15 күн бойы 0°C-тан төмен, 0°C-тан жоғары сақтауға болмайды.
8	Жаңа піскен тағам	$0 \leq x \leq +4$	Жаңа піскен шошқа еті, сиыр еті, балық, тауық еті, пісірілген тағам және т.б. (Бір күнде жеу ұсынылады, жақсырақ 3 күннен артық емес)
9	Шарап	$+5 \leq x \leq +20$	Қызыл шарап, ақ шарап, жарқыраған шарап, т.б.

● НАЗАР АУДАРЫҢЫЗ

әртүрлі тағамдарды сатып алған бөліктерге немесе мақсатты сақтау температурасына сәйкес сақтаңыз.

ТАЗАЛАУ ЖӘНЕ ТЕХНИКАЛЫҚ ҚЫЗМЕТ КӨРСЕТУ

Еріту

- Тоңазытқыш ауаны салқындату принципі негізінде жұмыс істейді, сондықтан оның автоматты мұз еріту функциясы бар. Маусымның немесе температураның ауысуына байланысты түзілген мұзды кетіру үшін құрылғыны қуат көзінен ажырата салуға немесе құрғақ сүлгімен сүртіп алуға болады.

Есік науасын тазалау

- Төменде көрсетілген суреттегі көрсеткі бағытына қарай науаны екі қолмен қысыңыз, оны жоғары қарай итеріп, шығарып алыңыз.
- Науаны жуып болғаннан кейін, оны қажетіңізге сай биіктікке қоюға болады.

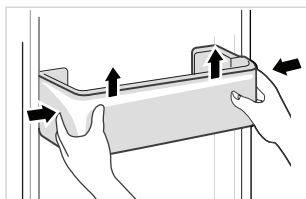

KZ

Шыны сөрөні тазарту

- Тоңазытқыштың сөрелер барып тірелетін ең түпкі жағында тіреу болғандықтан, сөрелерді жоғары көтеруіңіз керек, сонда ғана сөрелерді шығара аласыз.
- Сөрелерді өз ыңғайыңызға қарай реттеңіз немесе тазалаңыз.

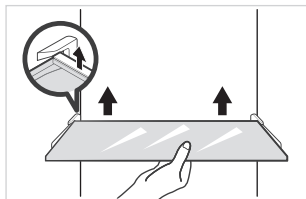

Жемістер мен көкөністер жәшігін тазалау

- Жәшіктің ішіндегілерін алыңыз. Жәшіктің тұтқасынан ұстап, оны тоқтағанша толық тартып шығарыңыз.
- Жәшікті жоғары көтеріңіз де, оны тартып шығарыңыз.

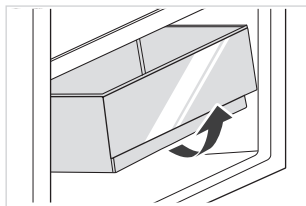

● НАЗАР АУДАРЫҢЫЗ

Тазалау үшін суға батырылған жұмсақ сүлгілер немесе губка және коррозияға ұшырамайтын бейтарап жуғыш заттар ұсынылады. Мұздатқышты ең соңында таза сумен және құрғақ шүберекпен тазалау керек. Қуатты қосу алдында табиғи кептіру үшін есікті ашыңыз. Қатты щеткаларды, таза болат шарларды, сым щеткаларды, тіс пастасы сияқты абразивтерді, органикалық еріткіштерді (мысалы, спирт, ацетон, банан майы және т.б.), қайнаған суды, қышқылды немесе сілтілі заттарды таза тоңазытқышта пайдаланбаңыз, себебі бұл зақымдауы мүмкін. тоңазытқыштың беті мен іші.

Пайдалануды тоқтату

Желіде қуат жоқ:

Электр қуаты болмаған жағдайда, тіпті жаз уақытында құрылғы ішіндегі тағамдарды бірнеше сағат бойы сақтауға болады; электр қуаты өшкен кезде, есікті ашу жиілігі азайтылуы және құрылғыға жаңа тамақ салынбауы керек.

Ұзақ уақыт қолданбау:

Құрылғыны қуат көзінен ажыратып барып тазалаңыз; жағымсыз иіс пайда болмау үшін есіктерді ашық қалдырыңыз.

Жылжыту:

Тоңазытқышты қозғалтатын болсаңыз, ішіндегі заттардың барлығын шығарыңыз, әйнектен жасалған бөліктерін, көкөніс салғыш бөлікті, мұздатқыш камерадағы тартпаларды және т.б. бөліктерді скотчпен бекітіп қойыңыз және деңгейлестіргіш аяқтарын бұрап қойыңыз. Есіктерін жауып, ашылмайтындай скотчпен бекітіп қойыңыз. Жылжыту кезінде құрылғыны төңкеруге немесе көлденең күйде орналастыруға немесе дірілдетуге болмайды; жылжыту кезінде көлбеулік 45°-тан аспауы керек.



АБАЙ БОЛЫҢЫЗ

Құрылғы іске қосылғаннан кейін, үздіксіз жұмыс істеуі қажет. Қалыпты жағдайда құрылғының жұмысы үзілмеуі керек; әйтпесе пайдалану мерзімі қысқаруы мүмкін. Қуат сөніп қалған жағдайдың өзінде, азық-түлікті бір-екі сағат сақтауға болады. Оның есігін аша бермеңіз.

АҚАУЛЫҚТЫ ЖОЮ

Пайдаланушы келесі қарапайым мәселелерді шеше алады. Мәселелер шешілмесе, сатудан кейінгі қызмет көрсету бөліміне хабарласыңыз.

Мәселе	Мүмкін Себептері	Шешімі
Жұмыс істемейді	Қуат қосылмайды және қосылатын модуль сенімді түрде кірістірілмейді. Төмен кернеу, қуаттың істен шығуы немесе тізбектің бір бөлігі істен шықты.	Қуат бауының штепсельдік қосқышын сенімді кірістіріп ал. Үйіңіздегі электрмен жабдықтауды тексеріңіз.
Жарық қосылмайды	Құрылғы қосылмайды. Жарық сынған.	Қоректендіру бауынан ажырату және қайта ажырату. Шамдарды жаңаларымен алмастырыңыз.
Мұздатылған жемістер немесе көкөністер	Тағам тоңазытқыштың артқы жағында ұстала ма? Артқы қабырғаның жанындағы аумақ температура ең суық болып келеді. Жемістерді немесе көкөністерді жаңа піскен/тоңазытылған аумақта сақтайды.	Тоңазытқыштың артқы жағына оңай қатып қалатын тамақ өнімдерін қалдырмаңыз. Жаңа піскен/Рефрижераторлық учаскелер тек етке/балыққа арналған.
Тоңазытқыш/мұздатқыш артық салқындатылады	Температураны бақылау параметрлері дұрыс емес.	Температураны жоғарылату.
Компрессор ұзақ уақыт жұмыс істейді	Қоршаған ортаның температурасы жоғары және жұмыс уақыты ұзақ болады. Тамақты бірден тым көп салады. Тамақты салқындатпас бұрын қояды. Есіктер тым жиі ашылады. Ішіндегі аяз қабаты тым қалың.	Бұл қалыпты жағдай. Тамақты бірден тым көп салмаңыз. Тамақ салқындағанша күтіңіз. Есікті тым жиі ашпаңыз. Жібіту керек.
Есік дұрыс жабылмайды	Есік объектімен тығындалады. Азық-түлік тым көп болды. Есік гаскеті деформацияланады.	Тамақты тым көп салмаңыз. Құрылғыны тұрақты түрде қойыңыз. Есік тығыздағышын қыздырыңыз, содан кейін оны қалпына келтіру үшін салқындатыңыз (жылытуға арналған электр кептіргіші немесе ыстық сумен).
Сыртқы қабырғалары ыстық	Аспап жұмыс істеп тұрғанда шкаф ішіндегі металл түтікшелер арқылы жылууды сыртқа қарай ыдығады. Жазда қоршаған ортаның неғұрлым жоғары температурасы қабырғаның сыртқы температурасының жоғарылауына әкелуі мүмкін.	Сыртқы қабырғаның жоғары температураға ие болуы қалыпты жағдай. Жылууды таратуға арналған орынды ұлғайту немесе аспаптарды желдетілетін және салқын жерге орналастыру.
Айқас немесе тік арқалықтар ыстық	Белдемнің ішінде металл түтікшелер болады, ал түтіктер шығаратын жылу конденсацияға кедергі келтіреді.	Бұл қалыпты жағдай.
Иістер	Бүлінген тағам Иісі күшті тағам Ішкі бөліктер лас болып келеді.	Кез келген бүлінген тамақты тазалап, алып тастайды. Күшті иісі бар тамақтың тығыз пломбаланғанына көз жеткізіңіз. Ішкі бөліктерді тазалау.
Нақты температура белгіленген температурадан өзгеше	Жылы тамақты салған кезде температура уақытша көтеріледі. Жаңа температураны орнатқаннан кейін есік ашылмаған кезде бөлік ішіндегі температураның белгіленген температураға жетуіне біраз уақыт кетеді. Температура тұрақтанғаннан кейін купедегі әр түрлі позициялардағы нақты температура әр түрлі, ал ауытқуы шамамен ± 3 °C.	Бұл қалыпты жағдай. Нақты температураны сынау алдында біраз уақыт күтіңіз.

Мәселе	Мүмкін Себептері	Шешімі
Сыртқы жағынан конденсация формалары	Үй-жайдағы ылғалдылық жоғары болған кезде конденсация пайда болуы мүмкін.	Бұл қалыпты жағдай. Конденсацияны құрғақ шұғамен сүртеді.
Тоңазытқыштар мен жәшіктердің ішіндегі конденсация формалары	Тоңазытқыш көкөністер мен басқа да азық-түлік тауарларын жаңа піскен күйінде ұстау үшін жоғары ылғалдылықты сақтайды. Бөлмедегі ылғалдылық тым биік болып, есік жиі ашылып тұрды. Есік гasketі тығыз емес.	Конденсацияны құрғақ шұғамен сүртеді. Есікті тым жиі ашпаңыз, оны тым ұзақ ашық қалдырмаңыз. Есік гастритінің тазалануын немесе дұрыс орналасуын тексеру.
Вентильдердің айналасындағы аяз	Есік дұрыс жабылмайды. Есік гasketі тығыз емес.	Тамақтың есікті бөгеу тастамайтынына көз жеткізіңіз. Есік гастритінің тазалануын немесе дұрыс орналасуын тексеру.
Есікті ашу қиын	Бөліктің ішкі және сырты арасындағы ауа қысымының айырмашылығы кейде мұздатқыш есікті ашуды қиындатуы мүмкін.	Біраз уақыт күтіңіз және есікті баяу ашуға тырысыңыз.
Мұз текшелерінің болмауы (тек мұз машиналары бар модельдер үшін)	Мұз жасау функциясы қосылмайды. Жабдық сумен жабдықталмаған. Су құбырының ішінде бүгілген жерлер бар. Су құбырының қосылуы дұрыс орнатылмаған. Су қысымы тым төмен.	Мұз машинасын қосу. Сумен жабдықтаудың қосылғанын тексеріңіз. Бүгілгенді түзетіңіз. Су қосылымын тексеріңіз. Сумен жабдықтау қысымын немесе сүзгінің бітеліп қалғанын тексеру.

Тоңазытқыш қалыпты пайдалану кезінде белгілі бір дыбыстарды естиді, бірақ ол тоңазытқыштың қалыпты жұмысына әсер етпейді.

Оңай алдын алуға болатын дыбыс:

- Тең емес құрылғыдан туындаған шу - реттелетін айналмалы алдыңғы аяқтармен позицияны реттеңіз. Балама ретінде жұмсақ материалдан жасалған кілемше артқы роликтің астына, әсіресе аспап плиткаға қойылса, орналастырады.
- Көршілес жиһазға жанасу - тоңазытқышты алып тастау.
- Жәшікті немесе сөрелерді қысу - жәшікті немесе сөрелерді алып, орнына қайта қояды.
- Бөтелке джинсы дыбысы - бөтелкелерді бөліп алу.

Келесі ерекше дыбыстардың қай-қайсысын да естіп жүрсіз бе? Әдетте бұл дыбыстар қалыпты болып келеді.

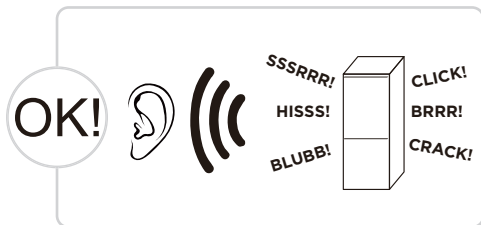

CLICK: Тоңазытқыштағы кейбір электр бөлшектері, мысалы, электр клапандары жұмыс кезінде осы шуды бөледі. Бұл қалыпты жағдай.

HISS: Бұл шуыл буландырғышқа салқындатқыштың ағып кетуі кезінде жарықтандырылады. Бұл қалыпты жағдай.

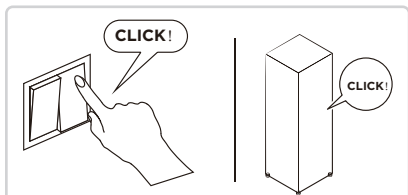

BRRR: Компрессор бұл шуды жұмыс істеп тұрғанда, әсіресе оны бастағанда немесе тоқтатқанда жасайды да, қатты гуммирлеу шуылы пайда болады. Бұл қалыпты жағдай.

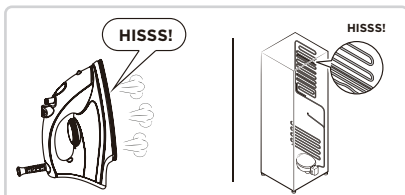

SSSRRR: Аязсыз тоңазытқыштағы желдеткіш моторы жұмыс кезінде осы шуды бөліп береді. Бұл қалыпты жағдай.

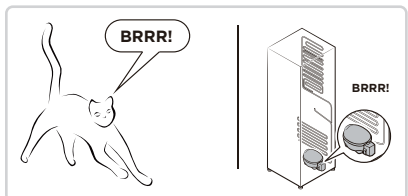

BLUBB: Тоңазытқыш ауа өткізгіштері арқылы ағатын тоңазытқыш осы шуды туғызады. Бұл қалыпты жағдай.

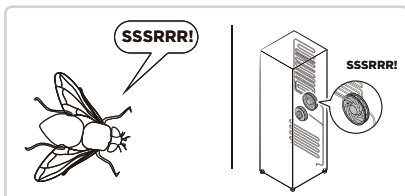

CRACK: крекинг дыбысы немесе мұзды ұсақтау дыбысы: тоңазытқыштың жалпы құрылымы мен ауа өткізгіштің аязы жылулық кеңеюмен және жиырылуымен кеңейген дыбыс шығарады, бұл да қалыпты физикалық құбылыс.

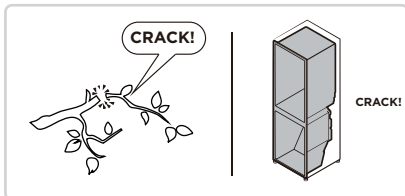
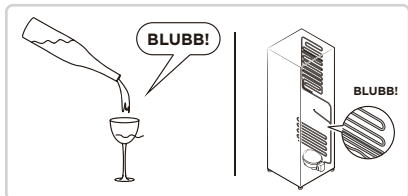

KZ

ҚОСЫМША

Жаңа еуропалық стандарт үшін

Төмендегі кестеде көрсетілген бөлшектерді қызмет көрсету орталығынан тапсырыс беру арқылы сатып алуға болады

Тапсырыс берілетін бөлшектер	Жабдықтаушы	Қамтамасыз етуге қажетті ең аз уақыт
Термостаттар	Кәсіби техникалық қызмет көрсету мамандары	Нарықта соңғы моделі жарыққа шыққаннан кейін кемінде 7 жыл
Температура датчигі	Кәсіби техникалық қызмет көрсету мамандары	Нарықта соңғы моделі жарыққа шыққаннан кейін кемінде 7 жыл
схемалық платалар	Кәсіби техникалық қызмет көрсету мамандары	Нарықта соңғы моделі жарыққа шыққаннан кейін кемінде 7 жыл
жарық көздері	Кәсіби техникалық қызмет көрсету мамандары	Нарықта соңғы моделі жарыққа шыққаннан кейін кемінде 7 жыл
Есік тұтқасы	Кәсіби жөндеу мамандары және түпкі пайдаланушылар	Нарықта соңғы моделі жарыққа шыққаннан кейін кемінде 7 жыл
Есік топсалары	Кәсіби жөндеу мамандары және түпкі пайдаланушылар	Нарықта соңғы моделі жарыққа шыққаннан кейін кемінде 7 жыл
Науалар	Кәсіби жөндеу мамандары және түпкі пайдаланушылар	Нарықта соңғы моделі жарыққа шыққаннан кейін кемінде 7 жыл
Себеттер	Кәсіби жөндеу мамандары және түпкі пайдаланушылар	Нарықта соңғы моделі жарыққа шыққаннан кейін кемінде 7 жыл
Есік тығыздағыштары	Кәсіби жөндеу мамандары және түпкі пайдаланушылар	Соңғы модель нарыққа шыққаннан кейін кемінде 10 жыл өткен соң.

Құрметті тұтынушы

1. Егер сіз құрылғыны қайтарғыңыз немесе ауыстырғыңыз келсе, сатып алған дүкенге хабарласыңыз.

(Сатып алу шот-фактурасын әкелуді ұмытпаңыз)

2. Құрылғы істен шығып, жөндеуді қажет етсе, сатудан кейін қызмет көрсету орталығына хабарласыңыз.

📢 НАЗАР АУДАРЫҢЫЗ

Егер өнімнің энергия тиімділігі жапсырмасында QR коды болса, оны сканерлеп, өнім дерекқорынан модель туралы ақпаратты, сондай-ақ модель идентификаторын веб-сілтеме арқылы алуға болады. Құрылғының энергия тиімділігі туралы қосымша ақпарат алу үшін, <https://eprel.ec.europa.eu> сайтына кіріп, модель атауын іздеңіз.

Модель атауын құрылғының техникалық деректер жапсырмасынан қарауға болады.

БЛАГОДАРНОСТЬ

Благодарим вас за выбор продукции Midea! Перед использованием вашего нового продукта Midea, пожалуйста, внимательно прочитайте эту инструкцию, чтобы убедиться, что вы знаете, как безопасно использовать функции и возможности вашего нового прибора.

СОДЕРЖАНИЕ

БЛАГОДАРНОСТЬ	01
ТЕХНИЧЕСКИЕ ХАРАКТЕРИСТИКИ	02
ОПИСАНИЕ ПРИБОРА	03
УСТАНОВКА	04
ПОРЯДОК РАБОТЫ	10
ЧИСТКА И ОБСЛУЖИВАНИЕ	15
УСТРАНЕНИЕ НЕИСПРАВНОСТЕЙ	17
ТЕХНИЧЕСКАЯ ИНФОРМАЦИЯ	20

RU

ТЕХНИЧЕСКИЕ ХАРАКТЕРИСТИКИ

Модель	MDRB601MME*
Тип панели управления	Внешняя
Общий объем	465 л
Полезный объем	455 л
Полезный объем холодильной камеры	321 л
Полезный объем морозильной камеры	134 л
Тип морозильной камеры	✱ ***
Класс защиты от поражения электрическим током	I
Номинальное напряжение	220-240 В-
Номинальная частота	50 Гц
Номинальная сила тока	1,4 А
Климатический класс	SN / N / ST
Хладагент и количество	R600a, 37 г
Замораживающая способность	8 кг/24 ч
Мощность освещения	4 Вт
Мощность при размораживании	185 Вт
Класс энергетической эффективности (1)	A++
Ежегодное потребление энергии (2)	273 кВт/ч
Способность к автономному сохранению температуры (3)	8 ч
Уровень шума	35 дБ
Габариты прибора (В x Ш x Г)	2010*595* 670 мм

1. От A+++ (максимальная эффективность) до D (самая низкая эффективность)
2. Энергопотребление в год основывается на результатах 24-часового стандартного теста. Фактическое энергопотребление зависит от того, какой используется температурный режим, и от места расположения прибора.
3. Данное значение является приблизительным и зависит от температуры окружающей среды, загрузки холодильника и частоты открывания двери.

**Код цвета (2 цифры)

ОПИСАНИЕ ПРИБОРА

Внешний вид

Модель MDRB601MME*

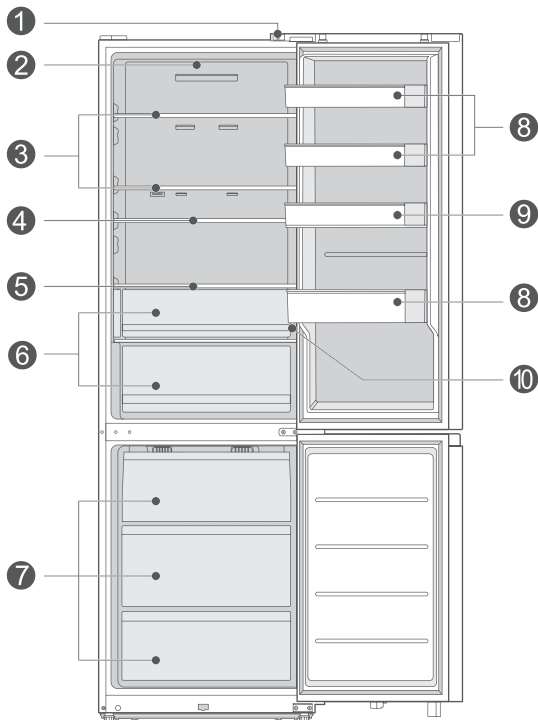

- | | | | |
|---|--|----|-----------------------------|
| 1 | Выключатель света | 6 | Ящик для фруктов и овощей |
| 2 | Светодиодная лампа | 7 | Ящики морозильной камеры |
| 3 | Полки | 8 | Дверные лотки |
| 4 | Складная полка Infinite | 9 | Регулируемый лоток Infinite |
| 5 | Ящик с регулируемой влажностью (опция) | 10 | Панель управления |

ОБРАТИТЕ ВНИМАНИЕ

Изображение прибора является схематическим. Фактический внешний вид изделия может иметь отличия от изображения.

RU

УСТАНОВКА

Руководство по установке

Климатический класс холодильных приборов

- В зависимости от климатического класса данный холодильный прибор предназначен для использования в диапазоне температур окружающей среды, указанном в следующей таблице.
- Климатический класс указан на шильдике прибора. Прибор может работать неправильно при температурах за пределами указанного диапазона.

Рабочий диапазон температур

- Изделие предназначено для нормальной работы в диапазоне температур, в соответствии со своим климатическим классом.

Класс	Символ	Диапазон температур °C	
		IEC 62552 (ISO 15502)	ISO 8561
Расшир. умеренный	SN	+ 10 / + 32	+ 10 / + 32
Умеренный	N	+ 16 / + 32	+ 16 / + 32
Субтропический	ST	+ 16 / + 38	+ 18 / + 38
Тропический	T	+ 16 / + 43	+ 18 / + 43

Габариты и зазоры

- Слишком малое расстояние от соседних предметов может привести к ухудшению охлаждающей способности и увеличению затрат на электроэнергию. При установке прибора оставьте зазор не менее 50 мм от прилегающих стен и не более 50 мм сзади.

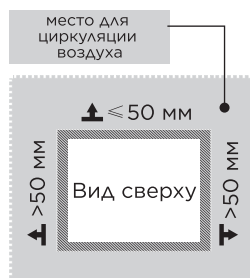
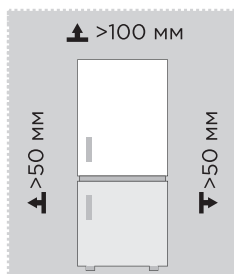

ОБРАТИТЕ ВНИМАНИЕ

Изображение прибора является схематическим. Фактический внешний вид изделия может иметь отличия от изображения.

Размеры необходимого пространства (когда дверь открыта и когда дверь закрыта)

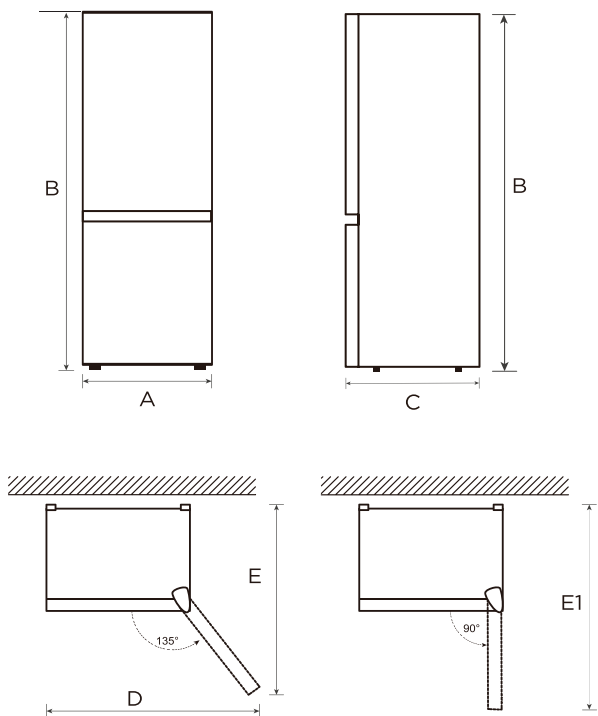



RU

Модель	Ширина	Высота	Глубина	Ширина с открытой дверью 135°	Глубина с открытой дверью 135°	Глубина с открытой дверью 90°
	A	B	C	D	E	E1
MDRB601MME*	595	2010	670	1070	960	1180

Примечание: все размеры даны в мм

Перевешивание дверей

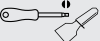
Список необходимых инструментов

	Крестовая отвертка
	Шпатель Тонкая плоская отвертка
	Ключ торцевой 5/16"
	Клейкая лента

Последовательность действий:

1. Снимите лотки с двери.
2. Снимите декоративную заглушку левой верхней петли, заглушку правой верхней петли и правую верхнюю петлю. Отсоедините сигнальные провода с правой стороны верхней части холодильника. Всего есть три провода: провод ① (для микропереключателя), провод ② (для датчика) и провод ③ (для соединительной линии к двери). Провод ④ в верхней части корпуса двери необходимо отсоединить. Провод ⑤ может отсутствовать в некоторых моделях, если нет датчика)

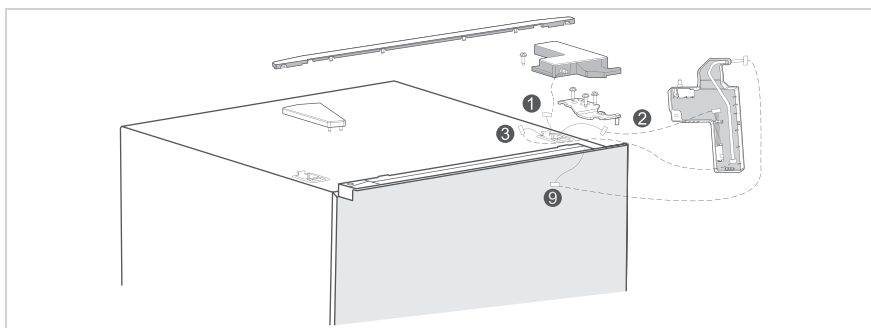

3. Снимите дверь холодильной камеры (следите, чтобы не потерять мелкие детали, такие, как дверные прокладки); Снимите среднюю петлю и отложите ее в сторону, затем снимите декоративные заглушки с отверстий для петли с другой стороны.

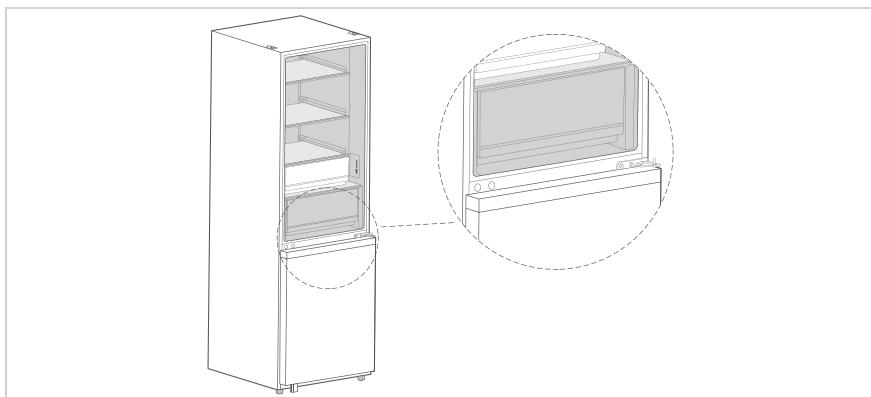

4. Снимите дверь морозильной камеры (будьте осторожны, чтобы не потерять мелкие детали, такие как втулка или стопор двери). Снимите нижнюю петлю, затем отвинтите ось нижней петли и установите ее с другой стороны петли для дальнейшего использования.

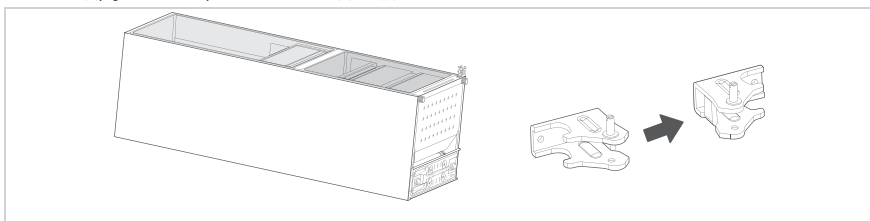

5. Настройка двери холодильной камеры:

Снимите левую декоративную крышку, возьмите правую декоративную крышку из пакета с принадлежностями и установите ее на другую сторону верхнего торца двери; снимите доводчик двери холодильной камеры и дверной стопор, выньте левый доводчик из пакета с принадлежностями и установите дверной стопор и левый доводчик на левую сторону нижнего торца двери по очереди. Снимите нижние винты, разъедините коннекторы провода ④, выньте датчик приближения и вставьте провода в отверстие. Снимите левую нижнюю крышку и установите ее на правую нижнюю сторону. Вытяните провод ⑤, подключите его к датчику приближения, закрепите ее и затяните винт. Все провода должны быть полностью вставлены в пазы, чтобы избежать повреждения.

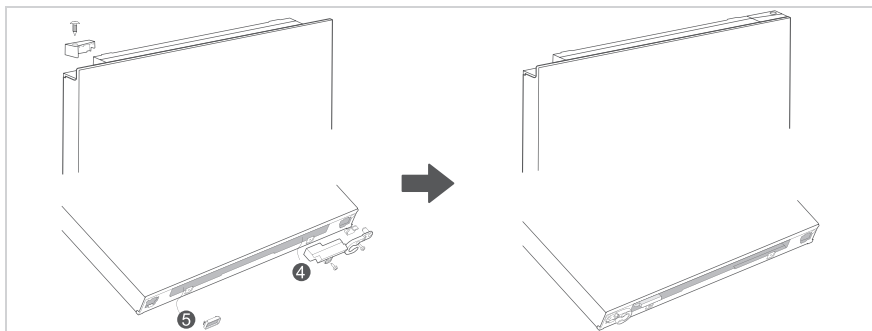

6. Настройка двери морозильной камеры:

Снимите верхнюю заглушку двери морозильной камеры, затем переставьте ее на другую сторону. Снимите доводчик двери морозильной камеры, дверной стопор и опорный фиксатор. Возьмите левый доводчик двери из пакета с принадлежностями. Установите стопор двери и левый доводчик двери с левой стороны нижнего торца двери морозильной камеры (в области заглушки). Установите опорный фиксатор двери на правую сторону морозильной камеры (с нижнего торца, в области заглушки).

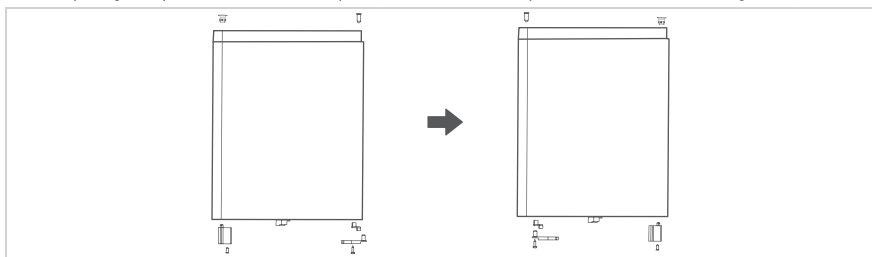

7. Установите нижнюю петлю, затем установите дверь морозильной камеры на нижнюю петлю. Установите среднюю петлю и закройте старые отверстия средней петли при помощи декоративных заглушек.

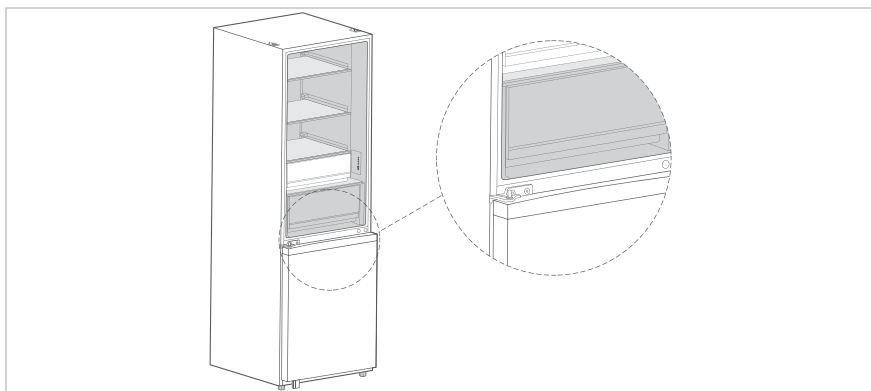

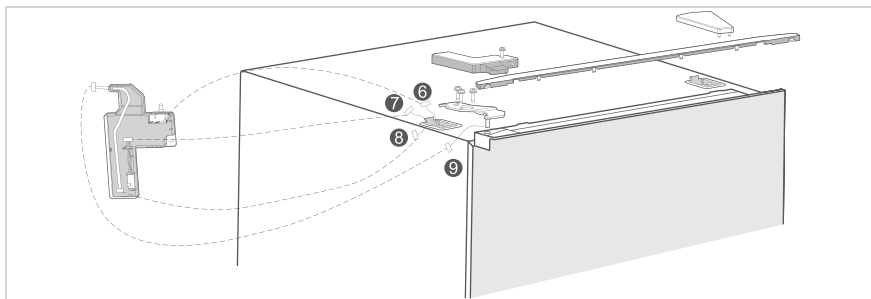

8. Возьмите левую верхнюю накладку петли и верхнюю левую петлю из пакета с принадлежностями, снимите переключатели, датчики и соединительные провода, установленные на накладке правой петли, и установите их на накладку левой верхней петли. Установите дверь холодильной камеры на среднюю петлю и прикрепите на место левую верхнюю петлю. Соедините провод 6 на левой стороне холодильника с миропереключателем, соедините провод 7 с датчиком (этот шаг можно пропустить, если датчика нет), соедините провод 8 с соединительным проводом, переложите провод 9 на торце двери на другую сторону (левую), чтобы соединить ее с соединительным проводом. Затем установите на место и закрепите накладку левой петли, и, наконец, установите декоративную накладку на правой стороне холодильника.



Все иллюстрации приведены без каких-либо гарантий. Производитель оставляет за собой право вносить технические изменения.

Регулировка ножек по уровню

- Во избежание вибрации устройство необходимо выровнять.
- При необходимости отрегулируйте выравнивающие ножки, если пол неровный.
- Передние ножки должны быть немного выше задних, чтобы облегчить закрывание дверцы.
- Выравнивающие ножки легко повернуть, если слегка наклонить корпус.
- Поверните выравнивающие ножки против часовой стрелки , чтобы поднять устройство. Поверните по часовой стрелке , чтобы опустить его.

Замена лампочки

- Замена и обслуживание светодиодных ламп должны производиться изготовителем, его сервисным агентом или лицом с аналогичной квалификацией.

Подключение к электросети

После установки устройства вставьте вилку питания в розетку.

ВНИМАНИЕ

Перед размещением продуктов в устройстве подождите 2-3 ч после подключения вилки к розетке. Если разместить продукты питания до того, как температура в устройстве снизится до необходимого уровня, они могут испортиться.

Советы по энергосбережению

- Не размещайте устройство рядом с кухонными плитами, радиаторами или другими источниками тепла. При высокой температуре окружающей среды компрессор будет работать чаще и дольше, что приведет к росту энергопотребления.
- Нижняя, задняя и боковые поверхности устройства должны получать достаточную вентиляцию. Никогда не закрывайте вентиляционные отверстия.
- Соблюдайте требования к расстоянию, указанные в разделе «Установка».
- Отображенное на иллюстрации расположение ящиков, полок и подставок обеспечивает наиболее эффективное использование энергии. Соблюдайте его, насколько это возможно. Для поддержания стабильности температуры и экономии электроэнергии все ящики и полки должны оставаться внутри устройства.
- Чтобы увеличить пространство для хранения (например, для крупных охлажденных/замороженных продуктов питания), можно убрать средние ящики. Если существует такая необходимость, верхние и нижние ящики и полки следует снимать в последнюю очередь.
- Равномерное заполнение холодильной/морозильной камеры способствует оптимальному использованию энергии. В связи с этим не оставляйте отсеки незаполненными или полузаполненными.
- Остужайте горячие продукты питания, прежде чем поместить их в холодильную/морозильную камеру. Такие действия повышают энергоэффективность.
- Размораживайте замороженные продукты питания в холодильнике. Низкая температура замороженных продуктов сокращает энергопотребление в холодильной камере, что повышает энергоэффективность.
- Чтобы минимизировать потерю холода, открывайте дверцы только на необходимое короткое время. Если открывать дверцы на короткое время и закрывать их надлежащим образом, это сокращает энергопотребление.
- Чтобы двери закрывались надлежащим образом и предотвратили необоснованный рост энергопотребления, уплотнители дверей должны сохранять целостность.

ПОРЯДОК РАБОТЫ

Панель управления

Кнопки	
A	Регулировка температуры в холодильной камере
B	Регулировка температуры в морозильной камере
C	Режим "Отпуск"
D	Суперохлаждение
E	Суперзаморозка
Индикаторы дисплея	
1	Холодильная камера
2	Беспроводная сеть
3	Морозильная камера
4	Суперохлаждение
5	Суперзаморозка

ВНИМАНИЕ

Фактическое устройство панели управления может зависеть от конкретной модели.

Дисплей

- При первом включении холодильника все символы дисплея включаются на 3 секунды, затем раздаётся звуковой сигнал и дисплей переходит к нормальной работе. (При первом включении температуры по умолчанию холодильной и морозильной камер составляют 5°C/-20°C соответственно). При отсутствии неисправностей будет отображаться заданная температура холодильной/морозильной камеры.
- При нормальной работе дисплей загорается при открытии двери и гаснет после ее закрытия. При нормальной работе нажатие любой кнопки автоматически разблокирует панель при открытии двери. При возникновении неисправности на дисплее отобразится код неисправности.

Регулировка температуры в холодильной камере

- Нажмите кнопку "Fridge", чтобы выбрать температуру в холодильной камере, а затем нажимайте ее, чтобы отрегулировать температуру. При каждом нажатии кнопки температура понижается на 1°C; после того, как температура достигнет 2°C, следующее нажатие устанавливает температуру на 8°C. Диапазон температур в камере от 8 до 2°C. Настройки вступают в силу после блокировки.

Выключение холодильной камеры

- Холодильная камера автоматически выключается при установке режима "Отпуск".

Регулировка температуры в морозильной камере

- Нажмите кнопку "Freezer", чтобы выбрать температуру в морозильной камере, а затем нажимайте ее, чтобы отрегулировать температуру. При каждом нажатии кнопки температура понижается на 1°C; после того, как температура достигнет -24°C, следующее нажатие устанавливает температуру на -16°C. Диапазон температур в камере от -24 до -16°C. Настройки вступают в силу после блокировки.

Режим "Отпуск"

- Нажмите кнопку "Vacation" для установки соответствующего режима. В этом режиме холодильная камера будет отключена, дисплей температуры холодильной камеры погаснет, а температура морозильной камеры будет автоматически установлена на -18 °C;
- Нажмите кнопки Freezer/Super Cool и Super Frz, чтобы выйти из режима отпуска.
- Если выход из режима отпуска осуществляется кнопкой Freeze, температура в камерах автоматически вернется к установленной температуре до режима отпуска; если выход из режима отпуска осуществляется кнопками Super Cool и Super Frz, температура в камерах автоматически вернется к установленной.

Режим суперохлаждения

- Нажмите кнопку "Super Cool", чтобы установить/отменить режим суперохлаждения, и на дисплее загорится/погаснет соответствующий индикатор "Super Cool"; при установке режима суперохлаждения температура в холодильной камере будет автоматически установлена на 2° C; при выходе из режима суперохлаждения холодильная камера автоматически вернется к заданной температуре до включения этого режима. Данный режим автоматически прекратится через 6 часов.

Режим суперзаморозки

- Нажмите кнопку "Super Frz", чтобы установить/отменить режим суперзаморозки, и на дисплее загорится/погаснет соответствующий индикатор "Super Freeze"; при установке режима суперзаморозки температура в морозильной камере будет автоматически установлена на -24°C; при выходе из режима суперзаморозки морозильная камера автоматически вернется к заданной температуре до включения этого режима. Данный режим автоматически прекратится через 40 часов.

Уведомление о незакрытой двери

- Если дверь открыта более 2 минут, то прозвучат три предупредительных звуковых сигнала, после этого звуковые сигналы будут раздаваться через каждую минуту, каждый раз на один больше, до максимума 30 раз. Закройте дверь или нажмите любую кнопку на панели, чтобы отменить звуковой сигнал.

Датчик приближения

1. Когда человек находится близко к передней части дверцы холодильника, после обнаружения загорается синий свет; После того, как человек уходит, синий свет гаснет с задержкой в 30 секунд.
2. Когда дверь холодильной камеры открыта, загорается синий свет; когда дверь холодильной камеры закрыта, а дверь морозильной камеры открыта, загорается белый свет
3. На стороне открытия дверцы есть слепая зона чувствительности.
4. Датчик может быть не чувствителен к некоторым предметам одежды темного цвета, таким, как шерстяные и полосатые вещи.

Регулирование уровня влажности в ящике для фруктов и овощей (опция)

Перемещайте ползунок вправо или влево для регулирования уровня влажности в ящике.



Использование лотка с регулируемой высотой Infinity

Поднимите лоток, нажав его снизу вверх, и установите на нужную высоту. Чтобы опустить лоток, вытяните ручку наружу и он опустится сам.

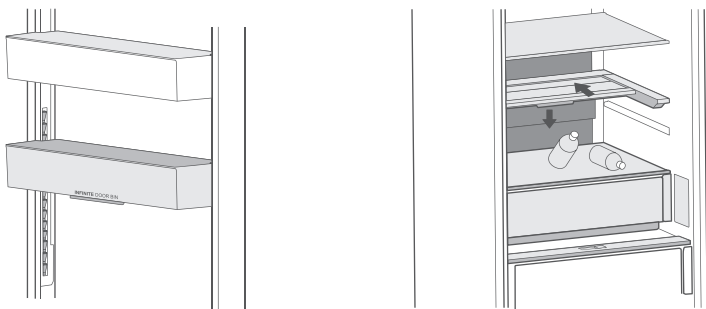

Использование складной полки infinity

Чтобы избежать столкновения задней части полки с предметами в холодильнике при складывании, не ставьте ничего к задней стенке под складной полкой. В противном случае они могут опрокинуться.

Коды неисправностей

- Следующие коды, появляющиеся на дисплее, указывают на некоторые неисправности холодильника. Хотя холодильник может по-прежнему работать при данных неисправностях, пользователь должен обратиться в сервисную службу для проведения технического обслуживания, чтобы обеспечить оптимальную работу прибора.

Код	Описание неисправности
E1	Неисправность датчика температуры морозильной камеры
E2	Неисправность датчика температуры морозильной камеры
E5	Неисправность датчика размораживания морозильной камеры
E6	Ошибка связи основной платы и платы дисплея
E7	Неисправность температуры датчика окружающей среды
EH	Неисправность датчика влажности
L3	Неисправность вентилятора морозильной камеры
L4	Скорость вращения вентилятора морозильной камеры неверная
L5	Неисправность вентилятора конденсатора
L6	Скорость вращения вентилятора конденсатора неверная
c8	Ошибка связи основной платы и датчика приближения

Советы по хранению

Морозильная камера





- Морозильник предназначен для хранения продуктов, замороженных при очень низкой температуре, длительного хранения замороженных продуктов и производства льда.
- Используйте лотки на дверце морозильной камеры только для хранения замороженных продуктов, а не для хранения теплых продуктов, предназначенных для замораживания.
- Не кладите свежие и замороженные продукты рядом друг с другом. Замороженные продукты могут оттаять.
- При замораживании свежих продуктов (таких, как мясо, рыба, фарш и т.п.) разделите их на порции, которые можно использовать одновременно.
- Хранение замороженных продуктов: инструкции обычно указаны на упаковках, и их необходимо соблюдать. При отсутствии информации на упаковке продукты не должны храниться дольше трех месяцев с момента покупки.
- При покупке замороженных продуктов убедитесь, что они были заморожены при подходящей температуре и что упаковка не повреждена.
- Замороженные продукты должны храниться в подходящей упаковке, чтобы сохранить их качество, и должны быть возвращены в морозильную камеру как можно скорее.
- Если на упаковке замороженных продуктов видны следы влаги или вздутия, они могли храниться при неправильной температуре и содержимое испортилось.
- Срок хранения замороженных продуктов зависит от температуры в помещении, настройки термостата, частоты открывания дверцы морозильной камеры, типа продуктов и времени транспортировки продуктов из магазина в дом. Всегда следуйте инструкциям, указанным на упаковке продуктов, и никогда не превышайте максимальное время хранения.

Холодильная камера

- Чтобы уменьшить влажность и образование инея, никогда не помещайте жидкости в холодильник в незапечатанных контейнерах. Иней имеет тенденцию концентрироваться в самых холодных частях испарителя. Хранение жидкостей без крышки приводит к более частому размораживанию.
- Никогда не кладите теплые продукты в холодильник. Сначала их следует охладить до комнатной температуры, а затем разместить в холодильнике таким образом, чтобы обеспечить достаточную циркуляцию воздуха.
- Продукты или пищевые контейнеры не должны касаться задней стенки холодильной камеры, поскольку они могут примерзнуть к стене. Старайтесь как можно реже открывать дверцу холодильника.
- Мясо и чищеную рыбу (упакованные в полиэтиленовый пакет или пленку) можно поместить в холодильник, для употребления в течение 1–2 дней.
- Фрукты и овощи без упаковки можно размещать только в отсеке, предназначенном для свежих фруктов и овощей.

ОБРАТИТЕ ВНИМАНИЕ

Оптимальная настройка температуры каждой камеры зависит от температуры окружающей среды. Вышеуказанная температура основана на температуре окружающей среды 25 °C.

Номер	Тип отделения	Температура хранения [°C]	Рекомендуемые продукты
1	Холодильная камера	+2 ≤ +8	Яйца, приготовленная пища, упакованная пища, фрукты и овощи, молочные продукты, пирожные, напитки и другие продукты, не подходящие для замораживания.
2	Морозильная камера 	≤-18	Морепродукты (рыба, креветки, моллюски), пресноводные водные продукты и мясные продукты (рекомендованный срок хранения 3 месяца, чем дольше срок хранения, тем хуже вкусовые и питательные свойства), замороженные свежие продукты.
3	Морозильная камера 	≤-18	Морепродукты (рыба, креветки, моллюски), и мясные продукты (рекомендуется хранить не более 3 месяцев, чем дольше срок хранения, тем хуже вкусовые и питательные свойства), подходит для замороженных свежих продуктов.
4	Морозильная камера 	≤-12	Морепродукты (рыба, креветки, моллюски), и мясные продукты (рекомендуется хранить не более 3 месяцев, чем дольше срок хранения, тем хуже вкусовые и питательные свойства), подходит для замороженных свежих продуктов.
5	Морозильная камера 	≤-6	Морепродукты (рыба, креветки, моллюски), и мясные продукты (рекомендуется хранить не более 3 месяцев, чем дольше срок хранения, тем хуже вкусовые и питательные свойства), подходит для замороженных свежих продуктов.
6	Низкотемпературное отделение	-6 ≤ 0	Свежая свинина, говядина, рыба, курица, некоторые фасованные полуфабрикаты и т. д. (рекомендуется есть в течение одного дня, желательно не более 3 дней). Частично упакованные обработанные пищевые продукты (незамораживаемые продукты).
7	Низкотемпературный ящик	-2 ≤ +3	Свежая/замороженная свинина, говядина, курица, рыба и т.д. (рекомендуется хранить при температуре около 0°C и употребить в течение 2 дней но не более 7 дней, ниже 0°C и выше 0°C). Морепродукты рекомендуется хранить при температуре не выше 0°C не более 15 дней.
8	Зона свежести	0 ≤ +4	Свежая свинина, говядина, рыба, курица, приготовленная пища и т. д. (рекомендуется употребить в течение одного дня, желательно не более 3 дней)
9	Винная камера	+5 ≤+20	Красное вино, белое вино, игристое вино и т.д.

ОБРАТИТЕ ВНИМАНИЕ

Храните различные продукты в соответствующих камерах или согласно рекомендованной температуре их хранения.

ЧИСТКА И ОБСЛУЖИВАНИЕ

Размораживание

- Холодильник работает на основе принципа воздушного охлаждения и имеет автоматическую функцию размораживания. Образовавшийся из-за смены сезона или температуры наледь также может быть удален вручную путем отключения прибора от источника питания или протирки сухой тряпкой.

Чистка дверных лотков

- Сожмите лоток обеими руками в направлении стрелок на рисунке и подтолкните его вверх, после чего вы сможете его вынуть.
- После мытья лотка, вы можете отрегулировать высоту установки в соответствии с вашими требованиями.

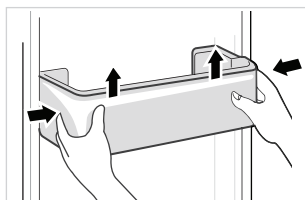

Чистка стеклянных полок

- Чтобы снять полки с фиксирующего упора, сперва поднимите их вверх, затем вы сможете ее вынуть.
- Отрегулируйте или почистите полки в соответствии с вашими требованиями.

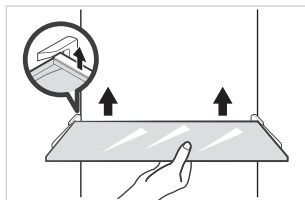

RU

Чистка ящика для овощей и фруктов

1. Удалите содержимое ящика. Держа ручку овощного ящика, вытяните его полностью до упора.
2. Поднимите ящик для овощей и вытащите его, потянув за него.

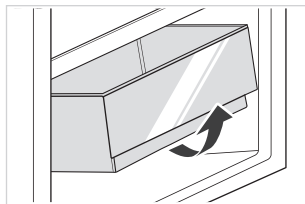

● ОБРАТИТЕ ВНИМАНИЕ

Для чистки рекомендуется использовать мягкую ткань или губку, смоченные в воде и неагрессивных нейтральных моющих средствах. Морозильная камера должна быть протерта насухо после промывки. Перед включением питания откройте двери камер для естественной сушки. Не используйте для чистки холодильника жесткие щетки, стальные шарики, проволочные щетки, абразивные материалы, такие как зубная паста, органические растворители (спирт, ацетон, банановое масло и т. д.), кипящую воду, кислотные или щелочные вещества, поскольку это может привести к повреждению поверхности и внутренних деталей холодильника.

Отключение

Хранение при отключении питания:

В случае перебоев с электричеством, продукты внутри холодильника могут храниться в течение нескольких часов, даже летом. Во время вынужденного отключения следует сократить количество открываний двери холодильника, а также не загружать прибор новыми продуктами.

При длительном неиспользовании прибора:

При длительном неиспользовании прибора устройство должно быть отключено от сети и вымыто. Двери необходимо оставить открытыми для предотвращения возникновения неприятного запаха.

Перемещение:

Перед транспортировкой холодильника, полностью извлеките содержимое прибора, закрепите стеклянные полки, ящик для овощей, выдвижные ящики холодильника и другие детали клейкой лентой, и затяните ножки прибора. Закройте двери и заклейте их скотчем. Во время перевозки, прибор нельзя класть вверх ногами или горизонтально, наклон не должен превышать 45°.

ОБРАТИТЕ ВНИМАНИЕ

После запуска прибор должен работать непрерывно. Старайтесь реже прерывать работу прибора, в противном случае срок его службы может сократиться.

УСТРАНЕНИЕ НЕИСПРАВНОСТЕЙ

Ниже в таблице приведен перечень простейших неисправностей, которые вы можете устранить самостоятельно.

Если неисправность устранить не удастся, обратитесь к специалистам ремонтного предприятия.

Неисправность	Возможная причина
Холодильник не работает	• Проверьте, подключена ли вилка холодильника к электросети.
	• Низкое напряжение.
	• Сбой питания или разрыв цепи.
Запах	• Продукты с сильным запахом следует хранить плотно упакованными.
	• Проверьте, нет ли испорченных продуктов.
	• Возможно, требуется вымыть холодильник.
Длительная работа компрессора	• Длительная работа компрессора в летнее время, когда температура окружающей среды выше, является нормальным явлением.
	• Не помещайте слишком много продуктов в морозильную камеру одновременно.
	• Не помещайте горячую еду в холодильник. Дайте ей остыть.
	• Такое возможно при частом открывании дверей холодильника.
Свет в холодильнике не горит	• Проверьте, подключен ли холодильник к электросети.
	• Замените лампу освещения.
Дверь холодильника не закрывается плотно	• Слишком много продуктов мешают закрыть дверь.
	• Холодильник наклонен.
Громкие шумы	• Проверьте, отрегулирован ли холодильник по уровню, равномерно ли расположены продукты.
	• Проверьте, надежно ли закреплены детали холодильника (двери, полки).

RU

Неисправность	Возможная причина
Дверной уплотнитель негерметичен	<ul style="list-style-type: none"> Удалите посторонние предметы с уплотнителя двери. Нагрейте уплотнитель двери, а затем охладите его для восстановления (или продуйте его феном, или используйте горячее полотенце для нагревания).
Лоток для конденсата переполнен	<ul style="list-style-type: none"> В камере слишком много продуктов или в хранящихся продуктах содержится слишком много воды, что приводит к интенсивному размораживанию. Двери не закрыты должным образом, что приводит к образованию инея из-за проникновения воздуха и увеличению количества воды из-за оттаивания
Нагрев корпуса	<ul style="list-style-type: none"> Рассеивание тепла встроенным конденсатором через корпус, что является нормальным явлением. Когда корпус нагревается из-за высокой температуры окружающей среды, хранения слишком большого количества продуктов или отключения компрессора, обеспечьте хорошую вентиляцию для облегчения рассеивания тепла
Конденсация на поверхности	<ul style="list-style-type: none"> Конденсат на внешней поверхности и уплотнителях дверцы холодильника является нормальным явлением при слишком высокой влажности окружающей среды. Вытрите конденсат чистой салфеткой.
Посторонние шумы	<ul style="list-style-type: none"> Гудение: Компрессор может издавать гудение во время работы, причем гудение особенно громкое при запуске или остановке. Это нормально. Потрескивание: Хладагент, протекающий внутри прибора, может издавать потрескивание, что является нормальным явлением.

Во время нормальной работы холодильника могут быть слышны некоторые звуки, которые не влияют на его правильную работу.

Звуки, которые можно легко предотвратить:

- Шум, вызванный неровностью поверхности, на которой стоит прибор - отрегулируйте положение с помощью регулируемых ножек спереди. В качестве альтернативы, поместите под задние ролики подушки из мягкого материала, особенно если прибор стоит на плитке.
- Касание соседней мебели - переместите холодильник подальше.
- Скрип дверцы или полки - выньте и вставьте обратно ящик или полку.
- Звуки стука бутылок - разместите бутылки поодаль друг от друга.

Нормальные звуки при работе холодильника



Щелканье: Некоторые электрические части в холодильнике, такие как электрический клапан, будут издавать этот звук при работе. Это нормальное явление.

Шипение: Когда хладагент протекает в испаритель, он издаст этот звук. Это нормальное явление.

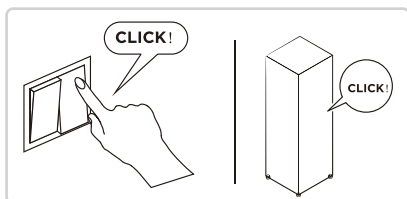

Гудение: Компрессор будет издавать этот звук при работе, и гудки будут громкими, особенно при запуске или остановке. Это нормальное явление.

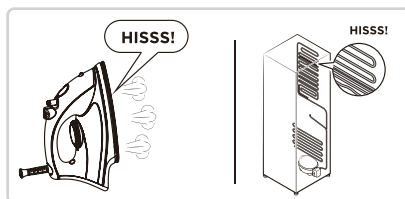

Жужжание: Вентиляторный мотор в холодильнике No frost будет издавать этот шум при работе. Это нормальное явление.

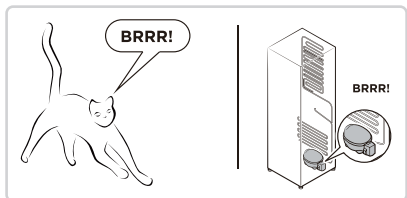

Бульканье: Хладагент, протекающий через трубы в холодильнике, будет издавать этот шум. Это нормальное явление.

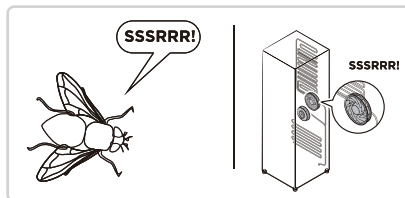

Потрескивание: Хрустящий звук или звук разбитого льда: общая структура холодильника, мороз воздушного канала сопровождается термическим расширением и сжатием со звуком расширения, это также нормальное физическое явление.

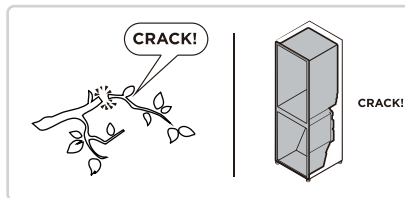
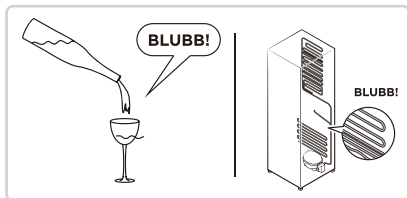

ТЕХНИЧЕСКАЯ ИНФОРМАЦИЯ

- Срок службы прибора составляет 10 лет со дня продажи через розничную торговую сеть.
В течение этого времени изготовитель обеспечивает потребителю возможность использования товара по назначению, а также выпуск и поставку запасных частей в торговые и ремонтные предприятия. В случае отсутствия штампа магазина срок службы исчисляется со дня изготовления.
- Условия хранения – по группе 1(Λ) по ГОСТ 15150. Приборы должны храниться в упакованном виде в сухих, проветриваемых помещениях при температуре воздуха от 5 °С до 40 °С и относительной влажности воздуха до 80 % (для 25 °С).
- Гарантийные обязательства на прибор изложены в гарантийном талоне. Ремонт у лиц, не имеющих специального разрешения, запрещен!
- Все технические усовершенствования будут учтены в новой версии руководства по эксплуатации, которое Вы сможете найти на нашем сайте midea.com/ru. Внешний вид изделия и цвет могут быть изменены производителем без предварительного уведомления.

RU

Информация о сертификации:	Данный продукт соответствует техническим регламентам: ТР ТС 004/2011 "О безопасности низковольтного оборудования" ТР ТС 020/2011 "Электромагнитная совместимость технических средств" ТР ЕАЭС 037/2016 "Об ограничении применения опасных веществ в изделиях электротехники и радиоэлектроники"
Изготовитель:	Гуанчжоу Мидеа Хуалин Рефрижератор Ко., Лтд. №5 Сингуансы Роад, Чжуцзян, Цяньфэн, Наньша, Гуанчжоу, пров. Гуандун, Китай Сделано в Китае
Импортер в РФ:	ООО "Ориент Хоусхолд Апплиансес" Адрес: 127015, Москва, ул. Новодмитровская, д.2, стр.1, офис 406 Информационно-справочная служба: 7(800) 777-00-88 ru.midea.com



Дату изготовления изделия Вы можете определить по серийному номеру, указанному на изделии и в гарантийном талоне в формате XXX-XXXXXXX-ГМДД-XXXXXXX, где Г - год (его последняя цифра), М - месяц (1-9, А, В, С), ДД - дата, X - другие символы номера. Пример: 340-79662901-0В17-1320026, дата производства: 17 ноября 2020 г.

ЛИСТ ПОДЯКИ

Дякуємо, що обираєте Midea! Перед використанням вашого нового продукту Midea, будь ласка, уважно прочитайте цей посібник, щоб переконатися, що ви знаєте, як безпечно користуватися функціями, якими володіє ваш новий прилад.

ЗМІСТ

ЛИСТ ПОДЯКИ	01
ТЕХНІЧНІ ХАРАКТЕРИСТИКИ	02
ОГЛЯД ПРИСТРОЮ	03
ВСТАНОВЛЕННЯ ВИРОБУ	05
ІНСТРУКЦІЇ З ЕКСПЛУАТАЦІЇ	11
ЧИЩЕННЯ ТА ДОГЛЯД	15
УСУНЕННЯ НЕСПРАВНОСТЕЙ	17
ДОДАТОК	20

ТЕХНІЧНІ ХАРАКТЕРИСТИКИ

Модель виробу	MDRB601MME*
Номинальна напруга/Частота	220-240 В-/ 50 Гц
Номинальний струм	1.4 А
Об'єм камери для зберігання свіжих продуктів	321 л
Об'єм камери для зберігання заморожених продуктів	134 л
Час досягнення температури	8 год
Продуктивність замороження	8 кг/24 год

ОГЛЯД ВИРОБУ

Найменування компонентів

Режим MDRB601MME*

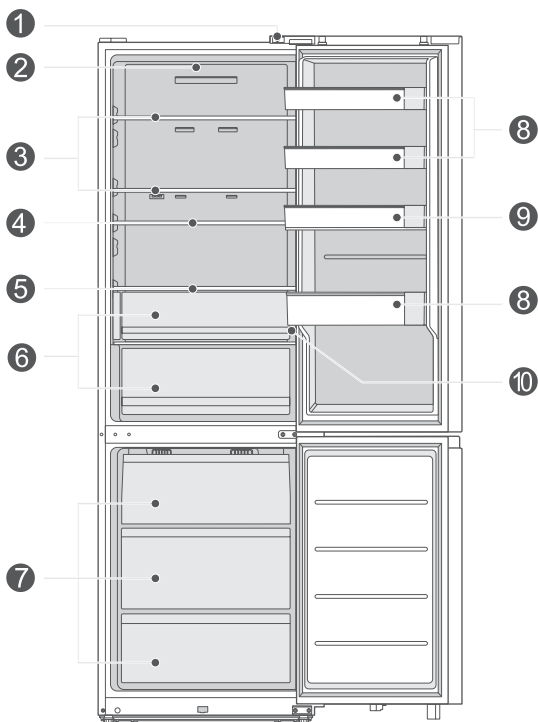

- | | | | |
|---|---------------------------|----|------------------------------|
| 1 | Дверний перемикач | 6 | Ящик для овочів та фруктів |
| 2 | Світлодіодна лампа | 7 | Висувний ящик |
| 3 | Полиця | 8 | Лоток на дверцятах |
| 4 | Безгранна полиця | 9 | Безграний лоток на дверцятах |
| 5 | Зволожуюча полиця (опція) | 10 | Панель керування |

● УВАГА

Зображення вище наведене виключно для ознайомлення. Фактична конфігурація буде залежати від конкретного виробу або заявленої комплектації дистриб'ютора.

UA

ВСТАНОВЛЕННЯ ВИРОБУ

Інструкція зі встановлення

Для холодильних приладів із кліматичним класом

- Температура навколишнього середовища, при якій цей холодильник може працювати, наводиться у таблиці внизу та залежить від кліматичного класу
- Кліматичний клас можна знайти на табличці технічних даних. Виріб може працювати неналежним чином, якщо температура виходить за вказані межі.
- Кліматичний клас можна знайти на товарній етикетці.

Робочий діапазон температур

- Нормальна робота виробу може бути забезпечена в межах діапазону температур, вказаному для його класу.

Клас	Символ	Діапазон температур навколишнього середовища °C	
		IEC 62552 (ISO 15502)	ISO 8561
Розширена температура	SN	від +10 до +32	від +10 до +32
Помірний	N	від +16 до +32	від +16 до +32
Субтропічний	ST	від +16 до +38	від +18 до +38
Тропічний	T	від +16 до +43	від +18 до +43

Габарити та зазори

- Забезпечте вільну циркуляцію повітря навколо холодильника. Під час встановлення пристрою слід забезпечити по 5 см вільного простору з обох його боків, 10 см зверху і не більше 5 см позаду.

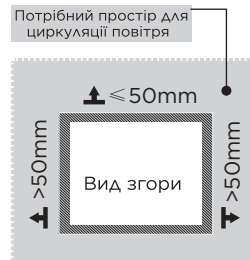
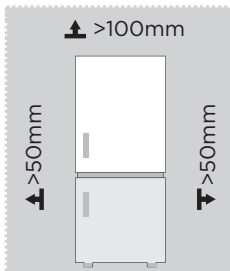

УВАГА

Зображення вище наведене виключно для ознайомлення. Фактична конфігурація буде залежати від конкретного виробу або заявленої комплектації дистриб'ютора.

Діаграма потреби в просторі (коли двері відкриті та коли двері закриті)

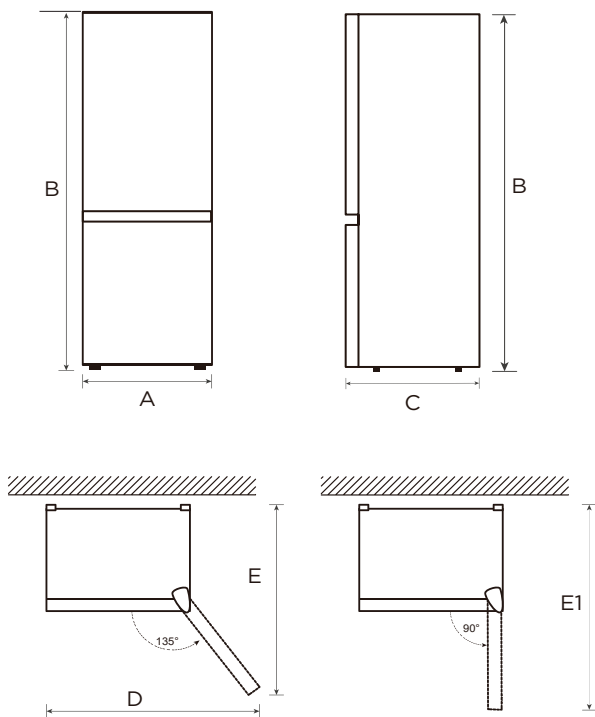

UA

Модель	Ширина	Загальна висота	глибина	Ширина відкриття дверей на 135°	Глибина відкриття дверей на 135°	Глибина відкриття дверей на 90°
	A	B	C	D	E	E1
MDRB601MME*	595	2010	670	1070	960	1180

Примітка: Всі розміри в мм.

Зміна правостороннього/лівостороннього відчинення дверцят

В залежності від місця встановлення холодильника вам може бути більш зручно змінити напрямок відкривання дверцят.

- Переконайтесь, що штепсельну вилку від'єднано від електричної розетки і холодильник порожній.
- Зберігайте усі зняті компоненти для наступного використання.

УВАГА

Щоб уникнути травм або пошкодження вашої власності під час перевішування дверцят рекомендується запросити когось допомогти вам.

Кроки:

1. Вийміть предмети з корпусу дверцят.
2. Зніміть декоративну кришку лівої верхньої петлі, кришку правої верхньої петлі та праву верхню петлю. Від'єднайте сигнальні лінії на правій стороні верхньої частини холодильника. Загалом є три лінії: сигнальна лінія ① (перемикач повинен бути зарезервований), сигнальна лінія ② (Датчик повинен бути зарезервований) та сигнальна лінія ③ (з'єднувальна лінія повинна бути зарезервована). Сигнальну лінію ④ у верхній частині корпусу дверцят потрібно від'єднати. Сигнальна лінія ⑤ використовується у деяких виробках і може бути проігнорована, якщо немає датчика сигналу ②.

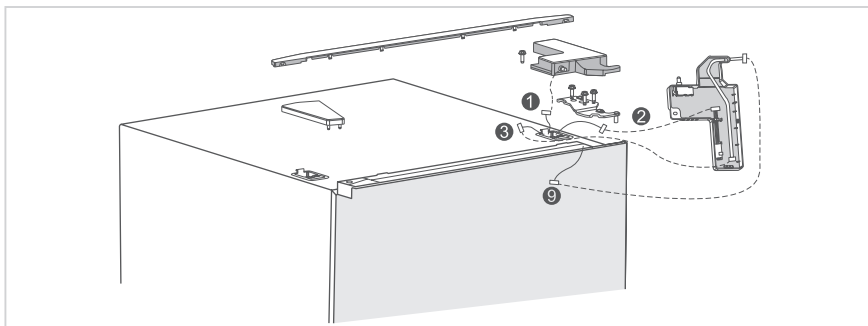

3. Зніміть корпус дверцят холодильника (зверніть увагу, щоб не втратити дрібні деталі, такі як стопори дверцят). Зніміть середню петлю для резервного використання та зніміть декоративну кришку отвору петлі, ковпачок та гвинти з іншої сторони.

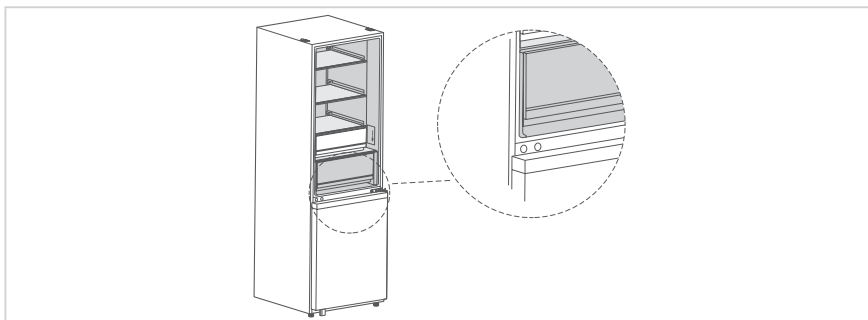

4. Зніміть корпус дверцят морозильної камери (будьте уважними, щоб не загубити дрібні деталі, такі як втулки штифтів та стопори дверцят). Зніміть штифт нижньої петлі та встановіть його з іншої сторони петлі для резервного використання.

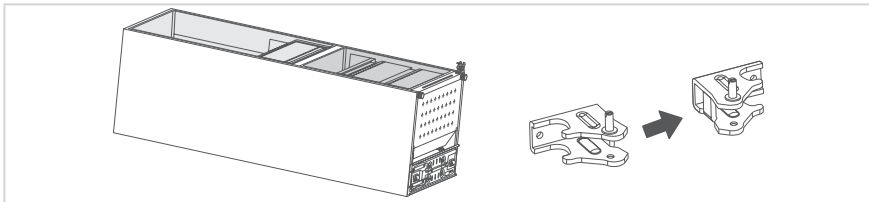

5. Замініть дверцята холодильника. Зніміть ліву декоративну кришку, вийміть праву декоративну кришку з пакета аксесуарів та встановіть їх на іншій стороні верхнього торцевого ковпачка. Візьміть пристрій самозамикання дверцят холодильника, стопор дверцят, пристрій самозамикання лівих дверцят з пакета аксесуарів та по черзі встановіть стопор дверцят та пристрій самозамикання лівих дверцят на ліву сторону нижнього торцевого ковпачка. Викрутіть нижні гвинти, від'єднайте сигнальну лінію ④, зніміть визнаний модуль датчика виявлення людини (зарезервований) та вставте джгут дротів в отвір. Зніміть ліву нижню кришку та встановіть її у праву нижню частину. Витягніть сигнальну лінію ⑤, підключіть її до визнаного модуля датчика виявлення людини, зафіксуйте її та затягніть гвинт. Усі джгути дротів повинні бути повністю вставлені в прорізи, щоб уникнути піддавання зовнішньому впливу.

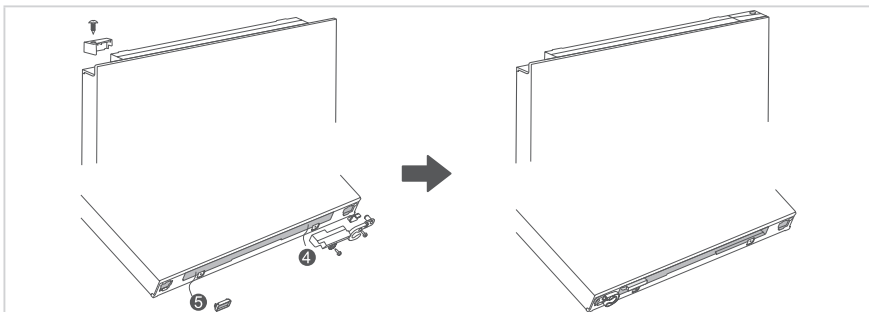

6. Зніміть втулку верхнього торцевого ковпачка дверцят морозильної камери та встановіть ковпачок в ліве та праве взаємозамінне положення. Візьміть пристрій самозамикання дверцят морозильної камери, стопор дверцят та опору дверцят, пристрій самозамикання лівих дверцят з пакета аксесуарів та встановіть стопор дверцят та пристрій самозамикання лівих дверцят на лівій стороні нижньої торцевої кришки морозильної камери по черзі та встановіть опору дверцят на правій стороні нижньої торцевої кришки морозильної камери.

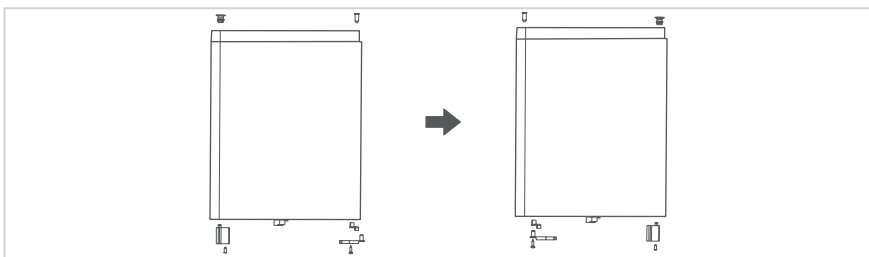

7. Встановіть середню петлю та дверцята холодильника на середню петлю, потім встановіть нижню петлю та декоративну кришку отвору петлі.

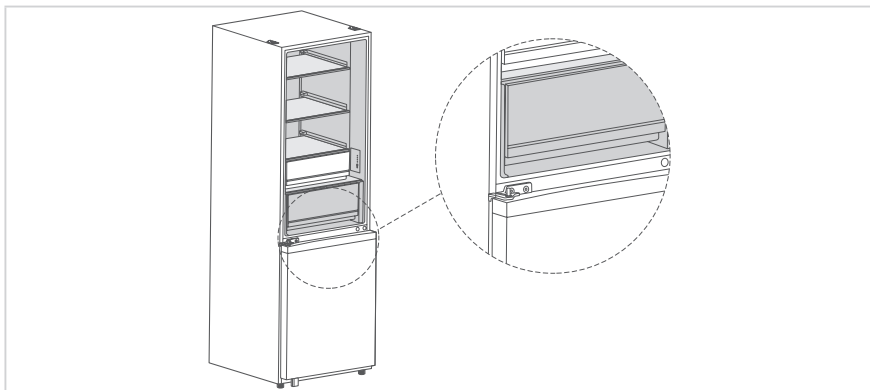

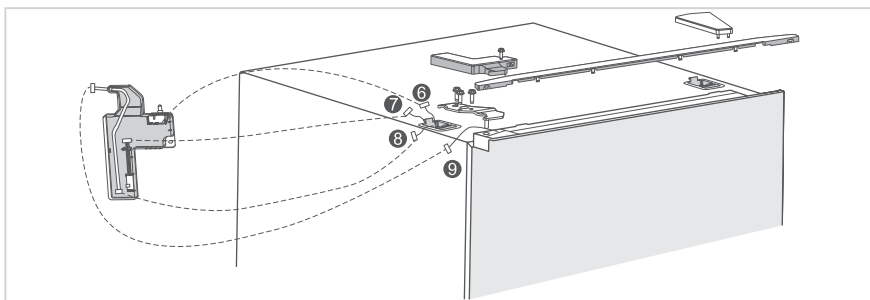

8. Вийміть ліву верхню кришку петлі та ліву верхню петлю з пакета аксесуарів, зніміть вимикачі, датчики та з'єднувальні лінії, встановлені на кришці правої петлі, та встановіть їх на кришку лівої верхньої петлі. Помістіть корпус дверцят холодильника на середню петлю та встановіть ліву верхню петлю. З'єднайте сигнальну лінію 6 на лівій стороні холодильника з вимикачем, з'єднайте сигнальну лінію 7 з датчиком (цей крок можна пропустити, коли датчика немає), з'єднайте сигнальну лінію 8 зі з'єднувальною лінією, зафіксуйте лінію корпусу дверцят 9 в іншому напрямку на лівій стороні холодильника, щоб з'єднати її зі з'єднувальною лінією. Потім закрийте та зафіксуйте кришку лівої петлі та нарешті встановіть декоративну кришку петлі на правій стороні холодильника.



Відповідність ілюстрацій не гарантована. Ми залишаємо за собою право на технічні зміни.

Регулювальні ніжки

- Для уникнення вібрацій пристрій потрібно вирівняти.
- За потреби відрегулюйте регулювальні ніжки, щоб компенсувати нерівності підлоги.
- Передня частина виробу має бути трохи вищою за задню, щоб дверцята легше закривались.
- Щоб регулювальні ніжки було легко регулювати, трохи нахиліть холодильник.
- Обертайте регулювальні ніжки проти годинникової стрілки , щоб підняти пристрій, та за годинниковою стрілкою  – щоб опустити його.

Заміна елементів освітлення

- Будь-яка заміна або технічне обслуговування світлодіодних ламп має здійснюватися виробником, його сервісним агентом або спеціалістом із відповідною кваліфікацією.

Підключення пристрою

Після встановлення пристрою підключіть вилку до електричної розетки.

УВАГА

Після підключення шнура живлення (вилки) до розетки зачекайте 2-3 години, перш ніж класти продукти харчування у пристрій. Якщо покласти продукти харчування раніше, ніж пристрій повністю охолоне, вони можуть зіпсуватись.

Поради з енергозбереження

- Не ставте пристрій поблизу кухонних плит, батарей опалення та інших джерел тепла. Якщо температура навколишнього середовища висока, компресор запускатиметься частіше і працюватиме довше, що призведе до збільшення споживання електроенергії.
- Забезпечте достатню вентиляцію внизу, по боках та позаду пристрою. Ніколи не закривайте вентиляційні отвори.
- Також дотримуйтесь вказівок щодо необхідного простору, наведених у главі «Встановлення».
- Показане на малюнку розташування висувних ящиків, полиць і лотків забезпечує найбільш ефективне споживання електроенергії, і тому його слід дотримуватись наскільки це можливо. Усі висувні ящики та полиці мають залишатись всередині пристрою для забезпечення стабільності температури та економії електроенергії.
- Щоб отримати більше місця для зберігання (наприклад, для об'ємних заморожених продуктів), середні висувні ящики можна вийняти. Верхні та нижні висувні ящики та полиці виймайте лише за нагальною потребою.
- Рівномірне заповнення холодильної чи морозильної камери допомагає в оптимальному споживанні електроенергії. Відповідно намагайтесь не залишати порожніх чи напівпорожніх камер.
- Чекайте, поки тепла їжа не охолоне, перш ніж класти її у холодильник чи морозильну камеру. Якщо їжа вже охолонула, це підвищує енергоефективність.
- Заморожені продукти залишайте розморожуватись у холодильній камері. Холод заморожених продуктів зменшує споживання електроенергії холодильною камерою і, відповідно, підвищує енергоефективність.
- Відкривайте дверцята на якомога короткий час, щоб звести до мінімуму втрати холоду. Якщо відкривати дверцята на короткий час та належним чином їх закривати, це призведе до зменшення споживання електроенергії.
- Ущільнення дверцят вашого пристрою мають бути в ідеальному стані, щоб дверцята закривались належним чином, і споживання електроенергії не збільшувалось без потреби.

ІНСТРУКЦІЇ З ЕКСПЛУАТАЦІЇ

Панель керування

Кнопка	
A	Кнопка регулювання температури холодильника
B	Кнопка регулювання температури морозильної камери
C	Кнопка режиму «Відпустка»
D	Кнопка швидкого охолодження
E	Кнопка швидкого заморожування
Дисплей	
1	Значок холодильника
2	Значок бездротової мережі
3	Значок морозильної камери
4	Позначка швидкого охолодження
5	Значок швмдкого заморожування

УВАГА

Фактична панель керування може відрізнятися в залежності від моделі.

Дисплей

- Коли холодильник вмикається вперше, весь дисплей ввімкнений протягом 3 секунд, а потім показує нормальну роботу після дзвінка запуску (установлена температура холодильника та морозильної камери становить 5 °C/-20 °C відповідно при першому увімкненні). Якщо немає несправності, буде відображатися встановлена температура холодильника / морозильної камери.
- За звичайних обставин екран світиться, коли дверцята відчинені, і вмикається після зачинення дверцят. За звичайних обставин натискання будь-якої кнопки автоматично відмикається, коли дверцята відчинені. На дисплеї відображається код несправності, коли є несправність.

Регулювання температури холодильної камери

- Натисніть кнопку «Охолодження», щоб вибрати температурну зону охолодження, а потім натисніть її, щоб відрегулювати температуру. Щоразу, коли натискається кнопка, температура знижується на 1 °C. Після того, як температура досягне 2 °C, натисніть її знову, щоб встановити холодильну камеру на 8 °C. Діапазон налаштувань температури холодильної камери становить 2-8 °C. Налаштування набирає чинності після замикання.

Холодильна камера закрита/відкрита

- Холодильна камера закривається, коли встановлено режим відпустки.

Регулювання температури морозильної камери

- Натисніть кнопку «Морозильна камера», щоб вибрати температурну зону морозильної камери, а потім натисніть її, щоб відрегулювати температуру. Щоразу, коли натискається кнопка, температура знижується на 1 °С. Після того, як температура досягне -24 °С, натисніть її знову, щоб встановити морозильну камеру на -16 °С з діапазоном налаштувань -24--16 °С. Налаштування набувають чинності після замикання.

Режим відпустки

- Коли режим відпустки встановлюється натисканням кнопки відпустки, функція холодильника вимикається, область відображення температури холодильника вимикається, а температура морозильної камери автоматично встановлюється на -18°С.
- Натисніть клавіші заморожування/швидкого охолодження та швидкого заморожування, щоб вийти з режиму відпустки.
- Коли клавішу заморожування відрегульовано для виходу з режиму відпустки, функція охолодження/заморожування автоматично повернеться до температури, заданої перед режимом відпустки. Коли кнопку швидкого охолодження та швидкого заморожування відрегульовано для виходу з режиму відпустки, функція охолодження/заморожування автоматично повернеться до заданої температури.

Режим швидкого охолодження

- Натисніть клавішу швидкого охолодження, щоб встановити/скасувати режим швидкого охолодження, і відповідний значок швидкого охолодження засвітиться/згасне. Коли встановлено режим швидкого охолодження, температура охолодження автоматично встановиться на рівні 2 °С. При виході з режиму швидкого охолодження холодильна камера автоматично повернеться до температури, заданої перед режимом швидкого охолодження. Автоматичний вихід триватиме до 6 годин.

UA

Режим швидкого заморожування

- Натисніть швидкого заморожування, щоб встановити/скасувати режим швидкого заморожування, і відповідний значок швидкого заморожування засвітиться/згасне. Коли встановлено режим швидкого заморожування, температура заморожування автоматично встановиться на -24 °С. При виході з режиму швидкого заморожування температура морозильної камери автоматично повернеться до температури, заданої перед режимом швидкого заморожування. Автоматичний вихід триватиме до 40 годин.

Тривога тайм-ауту відкритих дверцят

- Після того, як дверцята будуть відкриті більше 2 хвилин, пролунають три звукові сигнали, після чого звукові сигнали будуть збільшуватись на один кожну хвилину до максимум 30 разів. Закрийте дверцята або натисніть будь-яку кнопку, щоб скасувати цей звуковий сигнал.

Опис виявлення людини

1. Коли людина знаходиться близько до передньої сторони дверцят холодильника, після її виявлення вмикається синій індикатор. Після того, як людина відійде, синій індикатор згасне з затримкою 30 секунд.
2. Коли дверцята холодильника відкриті, синій індикатор світиться. Коли дверцята холодильника закриті, а дверцята морозильної камери відкриті, світиться білий індикатор.
3. На стороні дверцят є сліпа зона виявлення.
4. Датчик не чутливий до деякого одягу темного кольору, такого як одяг із вовни та зі смугами.

Кришка ящика для фруктів і овочів, що регулює вологість (опція)

Вибір можна регулювати вліво та вправо, щоб відрегулювати вологість.

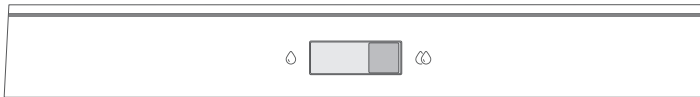

Запобіжні заходи щодо безгранного лотка на дверцятах

Тримайте основу вгору, і безграничний лоток на дверцятах підніметься. Розблокуйте, потягнувши ручку назовні, і безграничний лоток на дверцятах впаде під дією сили тяжіння.



Запобіжні заходи щодо безгранної скляної полиці

Щоб уникнути зіткнення з предметами на нижній полиці під час регулювання ковзної полиці назад, будь ласка, не щільно закривайте будь-які предмети під задньою частиною ковзної полиці.

Код помилки

- Наступні попередження, що можуть з'являтися на екрані, вказують на відповідні несправності холодильника. Хоча холодильник все ще може мати функцію зберігання холоду з наступними несправностями, користувач повинен звернутися до фахівця з технічного обслуговування для забезпечення оптимізованої роботи пристрою.

Код помилки	Опис помилки
E1	Несправність датчика температури холодильної камери
E2	Несправність датчика температури морозильної камери
E5	Несправність датчика наморозі морозильної камери
E6	Помилка зв'язку друкованої плати головного керування та друкованої плати дисплея
E7	Несправність датчика температури навколишнього середовища
EH	Несправність датчика вологості
L3	Несправність вентилятора морозильної камери
L4	Швидкість вентилятора морозильної камери ненормальна
L5	Несправність вентилятора конденсатора
L6	Швидкість вентилятора конденсатора ненормальна
c8	Помилка зв'язку головної друкованої плати та датчика виявлення людини

Поради щодо зберігання продуктів харчування

Морозильна камера

- Морозильна камера призначена для низькотемпературного заморожування продуктів, тривалого зберігання заморожених продуктів, а також для виробництва кубиків льоду.
- Зверніть увагу на класифікацію зірок (4 зірки, 2 зірки та 1 зірка) у морозильній камері та відповідні терміни зберігання заморожених продуктів.
- Не кладіть поруч свіжі та заморожені продукти. Заморожені продукти можуть відтанути.
- Заморожуючи велику кількість свіжих продуктів (наприклад, м'ясо, рибу або нарізане м'ясо), будь ласка, розділіть їх на кілька невеликих шматків перед тим, як покласти в морозильну камеру, щоб їх можна було швидко заморозити і легко дістати.
- Дотримуйтесь термінів зберігання, рекомендованих виробниками харчових продуктів на упаковках, на упаковках відсутня інформація, продукти не повинні зберігатися в замороженому вигляді довше трьох місяців з моменту покупки.
- Купуючи заморожені продукти, переконайтеся, що вони були заморожені при відповідній температурі і що упаковка не пошкоджена.
- Заморожені продукти слід зберігати у відповідних індивідуальних упаковках, щоб запобігти зараженню сусідніх продуктів. Розморожені та розморожені продукти вживайте негайно, не заморожуйте їх повторно.
- У разі тривалого відключення електроенергії або несправності приладу вийміть заморожені продукти і перевірте, чи вони все ще придатні до вживання, а потім зберігайте їх у досить прохолодному місці або в іншому приладі.
- Щоб розморозити продукти, дістаньте їх з морозильної камери і дайте їм розморозитися при кімнатній температурі або в холодильнику. Щоб швидко розморозити їжу, можна скористатися функцією defrost (розморожування), наприклад, у мікрохвильовій печі.
- Якщо ви хочете розморозити лише частину пачки, вийміть потрібну вам частину і негайно закрийте решту пачки. Таким чином ви уникнете "опіку морозильної камери" і зменшите утворення льоду на продуктах, що залишилися.

Охолоджувальний відсік

- Щоб зменшити вологість і подальше утворення льоду, ніколи не кладіть рідину в холодильну камеру в незакритих контейнерах. Інші має тенденцію концентруватися в найхолодніших частинах випарника. Зберігання рідин без кришки призводить до того, що їх частіше доводиться розморожувати.
- Ніколи не кладіть теплі продукти в холодильну камеру. Вони повинні спочатку охолонути при кімнатній температурі, а потім бути розміщені таким чином, щоб забезпечити достатню циркуляцію повітря в холодильній камері.
- Продукти або контейнери з продуктами не повинні торкатися задньої стінки холодильника, оскільки вони можуть примерзнути до стінки. Не відчиняйте регулярно дверцята холодильника.
- М'ясо і чисту рибу (упаковані в пакет або поліетиленову плівку) можна покласти у відділення холодильника, яке можна використовувати через 1-2 дні.
- Фрукти та овочі без упаковки можна покласти в частину, призначену для свіжих фруктів та овочів.

УВАГА

- Оптимальний температурний режим кожного відділення залежить від температури навколишнього середовища. Вище оптимальної температури базується на температурі навколишнього середовища 25°C.
- Під час тестування енергоспоживання, будь ласка, вимкніть функції V-tech fresh (V-tech свіжі) та IPL purify (IPL-очищення) в холодильній камері.

Серійний номер	Відсіки ТИП	Цільова температура зберігання [°C]	Відповідне харчування
1	Холодильник	$+2 \leq x \leq +8$	Не рекомендується заморозувати яйця, приготовлену їжу, упаковану їжу, фрукти, овочі, молочні продукти, тістечка, напої та інші харчові продукти.
2	 Чотиризірковий рейтинг заморожений	$x \leq -18$	Завдяки потужності заморожування, швидкій швидкості заморожування, можна швидко заморожувати та зберігати продукти. Підходить для заморожених свіжих продуктів, таких як морепродукти (риба, креветки, молюски), прісноводні водні продукти та м'ясні продукти. Рекомендується зберігати 3 - 6 місяців, чим довше, тим гірший смак і поживність.
3	 Тризірковий рейтинг заморожений	$x \leq -18$	З можливістю заморожування. Підходить для заморожених свіжих продуктів, таких як морепродукти (риба, креветки, молюски), прісноводні водні продукти та м'ясні продукти. Рекомендовано не більше 3 місяців.
4	 Двозірковий рейтинг заморожений	$x \leq -12$	Підходить лише для середньострокового зберігання вже заморожених продуктів, наприклад, морозива. Рекомендовано не більше 1 місяця.
5	 Однозірковий рейтинг заморожений	$x \leq -6$	Підходить лише для охолодження та короткочасного зберігання невеликої кількості вже заморожених продуктів. Рекомендовано не більше 1 тижня.
6	0 зірок	$-6 \leq x \leq 0$	Свіжа свинина, яловичина, риба, курка, деякі фасовані оброблені харчові продукти тощо (рекомендовано споживати протягом того ж дня, бажано не більше ніж за 3 дні).. Частково інкапсульовані оброблені харчові продукти (продукти, що не підлягають заморожуванню).
7	Охолодити	$-2 \leq x \leq +3$	Свіжа/заморожена свинина, яловичина, курятина, прісноводні водні продукти і т.д. (7 днів нижче 0°C і вище 0°C рекомендується вживати в їжу протягом доби, бажано не більше 2 днів). Морепродукти менше 0°C протягом 15 днів, не рекомендується зберігати при температурі вище 0°C.
8	Свіжа їжа	$0 \leq x \leq +4$	Свіжа свинина, яловичина, риба, курка, варена їжа тощо (рекомендовано споживати протягом того ж дня, бажано не більше 3 днів)
9	Вино	$+5 \leq x \leq +20$	Червоне вино, біле вино, ігристе вино тощо.

УВАГА

будь ласка, зберігайте різні продукти відповідно до відсіків або цільової температури зберігання придбаного продукту.

ЧИЩЕННЯ ТА ДОГЛЯД

Розморожування

- Холодильник спроектований на основі принципу повітряного охолодження, і тому він має функцію автоматичного розморожування. Іній, що утворюється через зміну сезону або температури, можна видалити вручну, від'єднавши прилад від електромережі та витерши сухим рушником.

Чищення лотка на дверцятах

- Двома руками стисніть лоток і потягніть його вперед, щоб витягнути у напрямку відповідно до стрілки на зображенні нижче.
- Після очищення вийнятого лотка ви можете відрегулювати висоту його встановлення відповідно до своїх побажань.

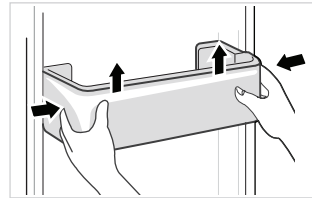

Чищення скляної полиці

- Оскільки всередині, там де полиці торкаються задньої стінки холодильника, знаходяться обмежувачі, спочатку треба підняти полиці, а тоді вже виймати.
- Переставте чи почистіть полиці відповідно до потреб.

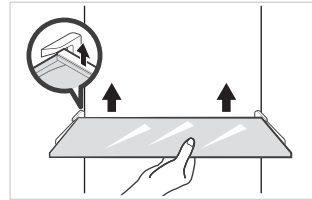

UA

Чищення ящика для овочів та фруктів

- Дістаньте з ящика весь вміст. Візьміться за ручку ящика та тягніть до упору.
- Підніміть ящик та повністю його витягніть.

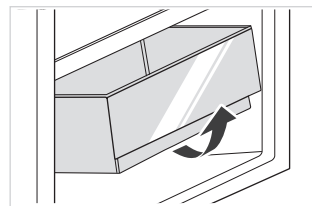

УВАГА

Для чищення рекомендується використовувати м'які рушники або губку, змочені у воді та неагресивних нейтральних миючих засобах. Морозильна камера повинна бути остаточно очищена чистою водою і сухою ганчіркою. Перед увімкненням живлення відкрийте дверцята для природного висихання. Не використовуйте жорсткі щітки, чисті сталеві кульки, дротяні щітки, абразивні засоби, такі як зубні паста, органічні розчинники (такі як спирт, ацетон, бананова олія тощо), окріп, кислоти або луги для чищення холодильника, оскільки це може призвести до пошкодження поверхні та внутрішніх елементів холодильника.

Зупинка використання

Вимкнення електроживлення:

У разі відключення електроживлення, навіть улітку, продукти харчування, що перебувають всередині приладу, можуть зберігати свіжість протягом декількох годин; якщо трапляється відключення електроживлення, необхідно зменшити частоту відчинення дверцят і не додавати більше нових продуктів.

Довготривале невикористання:

Необхідно від'єднати прилад від електроживлення і потім очистити. Дверцята необхідно залишати відчиненими для уникнення утворення запаху.

Переміщення:

Перш ніж переміщати холодильник, дістаньте з нього весь вміст, зафіксуйте скляні перегородки, кошик для овочів, ящики морозильної камери тощо липкою стрічкою та закрутіть регульовальні ніжки; також закрийте дверцята та заклейте липкою стрічкою. Під час переміщення не дозволяється перевертати прилад або розташовувати його в горизонтальному положенні, а також піддавати впливу вібрацій. Кут нахилу під час переміщення не повинен перевищувати 45°.



ОБЕРЕЖНО

Після запуску прилад повинен працювати безперервно. Бажано не переривати роботу приладу, інакше це може скоротити його термін служби.
У разі збою живлення продукти можуть зберігатися декілька годин навіть влітку.
Рекомендується зменшувати частоту відкривання дверей.

УСУНЕННЯ НЕСПРАВНОСТЕЙ

Наступні прості проблеми можуть бути оброблені користувачем. Будь ласка, зателефонуйте до відділу післяпродажного обслуговування, якщо проблему не вирішено.

Проблема	Можливі Причини	Вирішення
Не працювати	Блок живлення не увімкнений, а вилка не вставлена щільно. Низька напруга, збій живлення або відключення частини ланцюга.	Щільно вставте штепсельну вилку шнура живлення. Перевірте електромережу вдома.
Індикатор не горить	Прилад не увімкнено. Світло розбите.	Відключіть і знову підключіть шнур живлення. Замініть лампу на нову.
Фрукти або овочі заморожені	Чи покладені продукти в задню частину холодильника? Зона біля задньої стінки - це місце, де температура найнижча. Фрукти та овочі зберігаються в зоні Свіжого/Застуди.	Не кладіть продукти, які можуть легко замерзнути, у задню частину холодильної камери. Зона Свіжості/Холоду призначена тільки для м'яса/риби.
Холодильник/Морозильна камера переохолоджується	Контроль температури налаштовано неправильно.	Встановіть вищу температуру.
Компресор працює тривалий час	Висока температура навколишнього середовища спричиняє тривалий час роботи. Занадто багато їжі за один раз. Їжу кладуть до того, як вона охолоне. Занадто часто відчиняти двері. Шар інею всередині занадто товстий.	Це нормально. Не кладіть занадто багато їжі за один раз. Зачекайте, поки їжа охолоне, перш ніж класти її в каструлю. Не відчиняйте двері занадто часто. Треба розморозити.
Дверцята не закриваються належним чином	Двері завалені предметами. Занадто багато їжі. Ущільнювач дверей деформований.	Не кладіть занадто багато їжі. Встановіть прилад стійко. Нагрійте дверний ущільнювач, а потім охолодіть його для відновлення (за допомогою електричного фена або гарячої води для нагрівання).
Зовнішня стіна гаряча	Коли прилад працює, тепло відводиться назовні через металеві трубки всередині корпусу. Підвищення температури навколишнього середовища влітку призводить до підвищення температури зовнішньої стіни.	Вища температура на зовнішній стінці - це нормально. Збільште простір для розсіювання тепла або поставте прилад у провітрюване та прохолодне місце.
Поперечні або вертикальні балки гарячі	Усередині балок є металеві трубки, а тепло, що виділяється з них, запобігає утворенню конденсату.	Це нормально.
Запахи	Зіпсована їжа Їжа з сильним запахом Внутрішній відсік брудний.	Почистіть і видаліть зіпсовані продукти. Переконайтеся, що їжа з сильним запахом герметично загорнута. Очистіть внутрішній відсік.
Фактична температура відрізняється від заданої	Коли ви покладете теплу їжу, температура тимчасово підвищиться. Після встановлення нової температури знадобиться деякий час, щоб температура у відділенні досягла встановленого значення, якщо дверцята не відчинені. Після стабілізації температури фактичної температури в різних місцях відсіку відрізняються з відхиленням близько $\pm 3^{\circ}\text{C}$.	Це нормально. Зачекайте деякий час, перш ніж перевіряти фактичну температуру.
Зовні утворюється конденсат	При високій вологості в приміщенні може утворюватися конденсат.	Це нормально. Витріть конденсат сухою ганчіркою.

Проблема	Можливі Причини	Вирішення
Усередині холодильника та шухляд утворюється конденсат	Холодильник підтримує високу вологість, щоб зберегти овочі та інші продукти свіжими. У приміщенні занадто висока вологість і часто відчиняються двері. Ущільнювачі дверей нещільно прилягають.	Витріть конденсат сухою ганчіркою. Не відчиняйте двері так часто або не тримайте їх відчиненими занадто довго. Перевірте ущільнювач дверцят, чистий чи правильне положення.
Іній навколо вентиляційних отворів	Двері не зачинені належним чином. Ущільнювачі дверей нещільно прилягають.	Переконайтеся, що їжа не блокує двері. Перевірте ущільнювач дверцят, чистий чи правильне положення.
Важко відчинити двері	Різниця тиску повітря всередині та зовні морозильної камери може іноді ускладнювати відкриття дверцят морозильної камери.	Зачекайте кілька хвилин, а потім спробуйте повільно відчинити двері.
Не робить кубики льоду (Тільки моделі з льодогенератором)	Функція ice making (приготування льоду) не увімкнена. До приладу не подається вода. Водопровідна труба має перегини. З'єднання водопровідної труби встановлено неправильно. Тиск води занадто низький.	Увімкніть льодогенератор. Перевірте, чи увімкнено водопостачання. Вирівняйте перегини. Перевірте водопровідні з'єднання. Перевірте тиск подачі води або чи не засмічений фільтр.

UA

Під час нормального використання холодильника можуть бути чути певні звуки, які не впливають на нормальну роботу холодильника.

Звуки, яким можна легко запобігти:

- Шум, спричинений нерівномірним розташуванням приладу - відрегулюйте положення за допомогою регульованих рульових передніх ніжок. Крім того, підкладіть під задні ролики подушки з м'якого матеріалу, особливо якщо прилад стоїть на плитці.
- Зачіпає сусідні меблі - Відсуньте холодильник подалі від них.
- Скрип ящиків або полиць - Зніміть ящики або полиці та встановіть їх на місце.
- Звуки дзенькоту пляшок - розсуньте пляшки.

Ви чуєте ці ненормальні звуки, як показано нижче? Зазвичай ці звуки є нормальними.

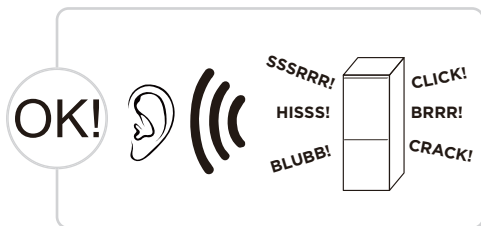

CLICK: Деякі електричні компоненти холодильника, наприклад, моторизований клапан, видають цей звук під час роботи. Це нормально.

HISS: Цей звук виникає, коли холодоагент потрапляє у випарник. Це нормально.

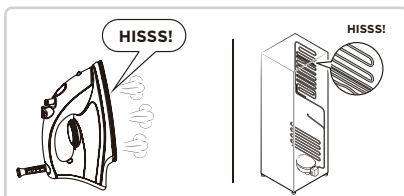
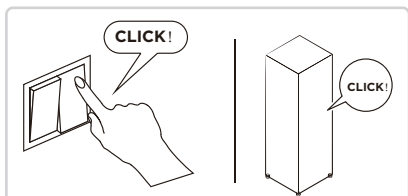

BRRR: Компресор видає цей звук під час роботи, особливо коли він запускається або зупиняється і голосно гуде. Це нормально.

SSSRRR: Двигун вентилятора в холодильнику без морозу видасть цей шум під час роботи. Це нормально.

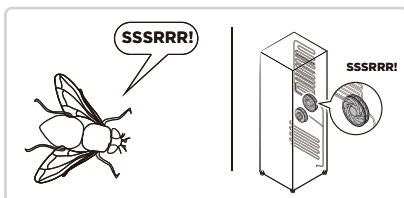
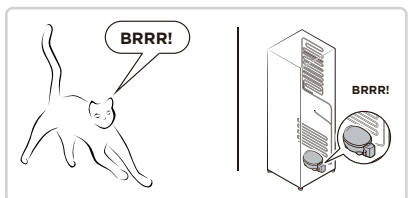

BLUBB: Холодоагент, що протікає трубами холодильника, видає цей звук. Це нормально.

CRACK: звук розтріскування або звук розбитого льоду: загальна структура холодильника, мороз повітряного каналу буде з тепловим розширенням і стисненням звуку розширення, це також нормальне фізичне явище.

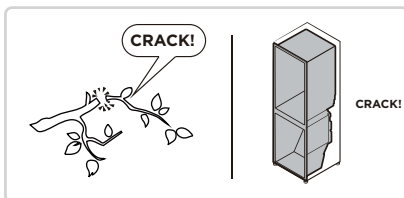
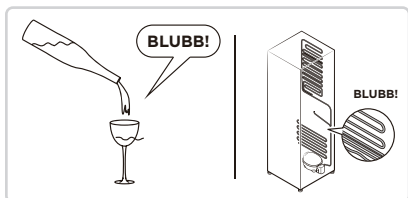

ДОДАТОК

У відповідності до нового європейського стандарту

Доступні для замовлення деталі з наведеного нижче списку можна отримати через сервісний центр

Доступна для замовлення деталь	Ким надається	Мінімальний час постачання
термостати	Спеціалісти з техобслуговування	Принаймні через 7 років після виходу на ринок останньої моделі
температурні датчики	Спеціалісти з техобслуговування	Принаймні через 7 років після виходу на ринок останньої моделі
друковані плати	Спеціалісти з техобслуговування	Принаймні через 7 років після виходу на ринок останньої моделі
джерела світла	Спеціалісти з техобслуговування	Принаймні через 7 років після виходу на ринок останньої моделі
дверні ручки	Професійні ремонтники і кінцеві користувачі	Принаймні через 7 років після виходу на ринок останньої моделі
дверні петлі	Професійні ремонтники і кінцеві користувачі	Принаймні через 7 років після виходу на ринок останньої моделі
лотки	Професійні ремонтники і кінцеві користувачі	Принаймні через 7 років після виходу на ринок останньої моделі
кошки	Професійні ремонтники і кінцеві користувачі	Принаймні через 7 років після виходу на ринок останньої моделі
ушільнювачі дверцят	Професійні ремонтники і кінцеві користувачі	Принаймні через 10 років після виходу на ринок останньої моделі

Шановний покупець!

1. Якщо ви бажаєте повернути або замінити свій виріб, будь ласка, зверніться до магазину, в якому ви його придбали.

(Необхідно мати при собі рахунок-фактуру на придбаний товар)

2. Якщо ваш виріб вийде з ладу і матиме потребу у ремонті, зв'яжіться з постачальником післяпродажного обслуговування.

УВАГА

Інформацію про модель із бази даних виробів та ідентифікатор моделі можна отримати за посиланням, зісканувавши QR-код, що може знаходитись на етикетці з інформацією про енергоефективність виробу.

Для більш детальної інформації про енергоефективність приладу відвідайте вебсайт <https://eprel.ec.europa.eu> та знайдіть відповідний виріб за назвою моделі.

Назву моделі можна знайти на паспортній табличці приладу.

TASHAKKURNOMA

Midea sovugichini tanlaganingiz uchun tashakkur! Yangi qurilma taqdim etadigan xususiyat va funksiyalaridan qanday qilib xavfsiz ravishda foydalanish mumkinligini bilib olish uchun yangi Midea qurilmangizni ishlatishdan oldin bu qo'llanmani yaxshilab o'qib chiqing.

TARKIBI

TASHAKKURNOMA	01
XUSUSIYATLAR	02
MAHSULOT SHARHI	03
MAHSULOTNI O'R NATISH	04
ISHLATISH KO'RSATMALARI	10
TOZALASH VA TEXNIK XIZMAT	15
MUAMMOLARNI BARTARAF QILISH	17
ILOVA	20

XUSUSIYATLAR

Mahsulot modeli	MDRB601MME*
Nominal kuchlanish/chastota	220-240V~/50Hz
Nominal tok	1.4A
Yangi mahsulotlarni saqlash bo'lmasi hajmi	321L
Muzlatilgan mahsulotlarni saqlash hajmi	134L
Harorat oshishi vaqti	8 soat
Muzlatish sig'imi	8kg/24 soat

MAHSULOT SHARHI

Qismlar nomi

MDRB601MME rejimi*

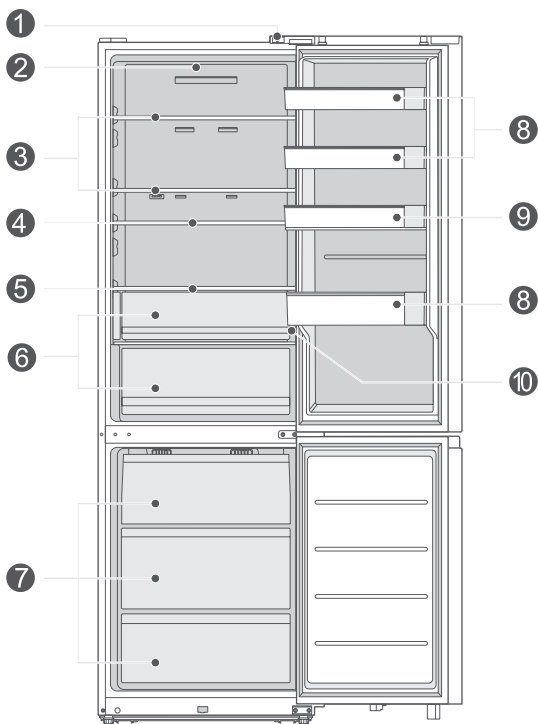

- | | | | |
|---|--------------------------------------|----|-----------------------------|
| 1 | Eshik tugmasi | 6 | Meva va sabzavotlari qutisi |
| 2 | LED chirog'i | 7 | Tortma |
| 3 | Tokcha | 8 | Eshik novi |
| 4 | Cheksiz tokcha | 9 | Cheksiz eshik novi |
| 5 | Namlantiruvchi tokcha
(ixtiyoriy) | 10 | Boshqaruv paneli |

DIQQAT

Yuqoridagi rasm faqat ma'lumot uchun berilgan. Haqiqiy sozlash mahsulotning o'zi yoki distribyutor bayonotiga bog'liq bo'ladi.

UZ

MAHSULOTNI O'RNATISH

O'rnatish ko'rsatmasi

Iqlim sinfiga ega sovitish jihozlari uchun

- Iqlim sinfiga bog'liq ravishda mazkur sovitish jihozi quyidagi jadvalda belgilanganidek tashqi harorat diapazonida ishlatilishi kerak
- Iqlim sinfi nominal plastinada topilishi mumkin. Jihoz maxsus diapazondan tashqaridagi haroratlarda to'g'ri ishlamasligi mumkin.
- Jihoz yorlig'ida iqlim sinfini topishingiz mumkin.

Samarali harorat diapazoni

- Jihoz sinf reytingida belgilangan harorat diapazonida normal ishlatish uchun mo'ljallangan.

Sinf	Belgi	Tashqi harorat diapazoni °C	
		IEC 62552 (ISO 15502)	ISO 8561
Kengaytirilgan mo'tadil	SN	+ 10 - + 32	+ 10 - + 32
Harorat	N	+ 16 - + 32	+ 16 - + 32
Subtropik	ST	+ 16 - + 38	+ 18 - + 38
Tropik	T	+ 16 - + 43	+ 18 - + 43

O'lchamlar va oraliqlar

- Kabinet atrofida havo aylanishiga imkon bering. Blokni o'rnatishda ikkala tomonda 10 sm joy qilishi, blokning tepasida 5 sm va blokning orqasida 5 sm dan ko'p bo'lmasligi kerak.

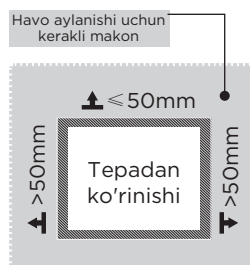
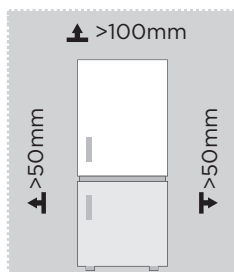

DIQQAT

Yuqoridagi rasm faqat ma'lumot uchun berilgan. Haqiqiy sozlash mahsulotning o'zi yoki distribyutor bayonotiga bog'liq bo'ladi.

Bo'sh joy talablari diagrammasi (eshik ochiq va eshik yopilganda)

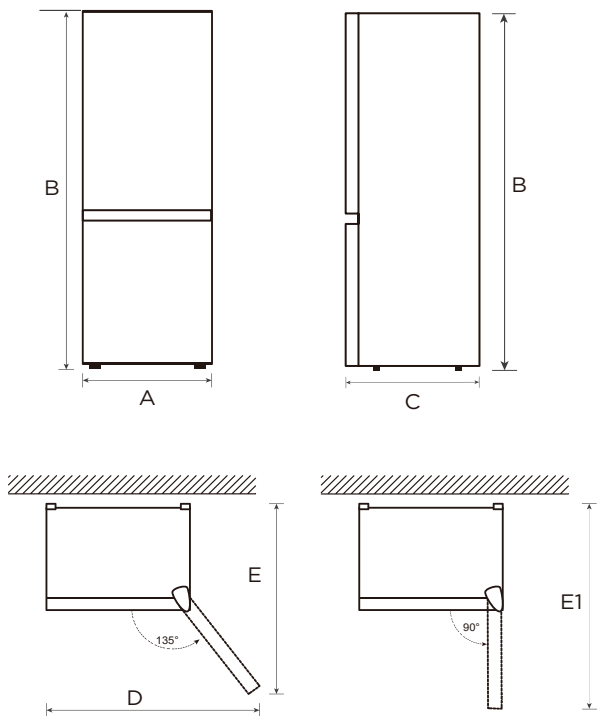

UZ

Model	Kengligi	Umumiy balandligi	chuqurlik	Kengligi eshiklari 135° ochiq	Chuqurlik eshiklari 135° ochiq	Chuqurlik eshiklari 90° ochiq
	A	B	C	D	E	E1
MDRB60IMME*	595	2010	670	1070	960	1180

Eslatma: Barcha o'lchamlar millimetrd.

Eshikni o'ng-chapga almashtirish

Sovitkichdan foydalanishni rejalashtirgan joyingizga qarab, eshikning joyini almashtirishni qulay deb bilishingiz mumkin.

- Sovitkich tarmoqdan uzilgan va bo'shligiga ishonch hosil qiling.
- Keyinroq ishlatish uchun yechib olgan barcha qismlarni olib qo'ying.

DIQQAT

O'zingiz yoki mulkka ziyon yetishining oldini olish uchun eshikni teskari tomonga almashtirishda kimdir yordam berishi tavsiya etiladi.

Bosqich:

1. Eshik korpusidan mahsulotlarni olib tashlang.
2. Chap yuqori sharnirning dekorativ qopqog'ini, o'ng yuqori sharnir qopqog'ini va o'ng yuqori sharnirni olib tashlang. Muzlatkichning yuqori qismidagi o'ng tomondagi signal chiziqlarini uzing. Jami uch qator mavjud: ① signal liniyasi (zaxira qilinadigan kalit), ② signal liniyasi (zaxira qilinadigan sensor) va ③ signal liniyasi (zaxira qilinadigan ulanish liniyasi). Eshik korpusining yuqori qismidagi signal liniyasini ④ uzish kerak. ② signal liniyasi ayrim mahsulotlar uchun ishlatiladi va ② signal sensori bo'lmasa, uni e'tiborsiz qoldirish mumkin.

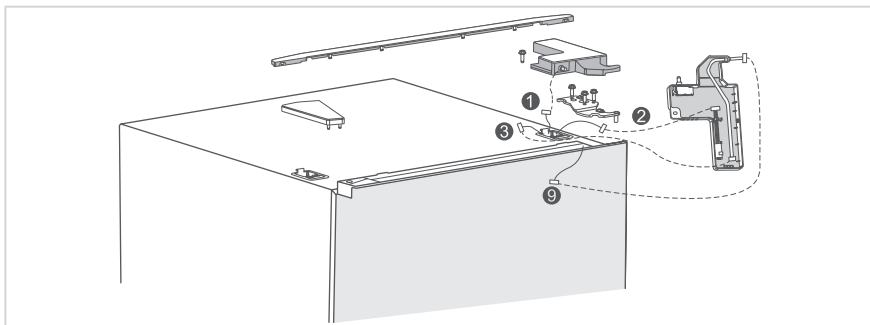

3. Sovitkich eshigi korpusini olib tashlang (eshik stoporlari kabi kichik qismlarni yo'qotib qo'ymaslikka e'tibor qarating); Keyinchalik foydalanish uchun o'rta sharnirni olib qo'ying hamda boshqa tomondagi sharnir teshigining bezak qopqog'i, qalpoqchasi va vintlarini olib tashlang.

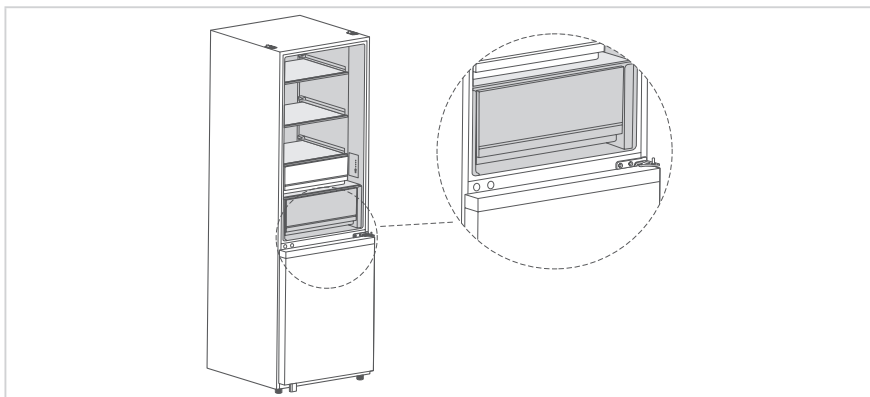

4. Muzxona eshik korpusini olib tashlang (val yenglari va eshik stoporlari kabi kichik qismlarni yo'qotmaslik uchun ehtiyot bo'ling); Pastki sharnir valini olib tashlang va zaxira sifatida foydalanish uchun uni sharnirning boshqa tomoniga o'rnatng.

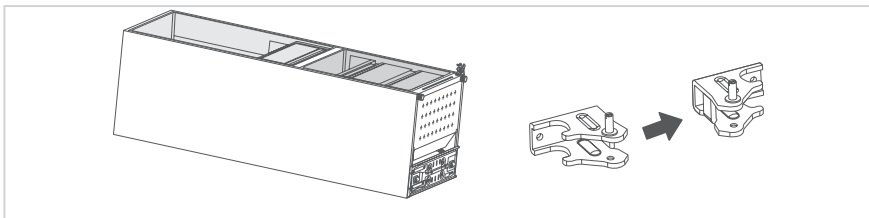

5. Sovitkich eshigini almashtirish; Chap qopqoqni olib tashlang, aksessuar sumkasidan o'ng qopqoqni olib tashlang va uni yuqori qopqoqning boshqa tomoniga o'rnatng; sovitkich eshigining o'z-o'zidan qulflanishi va eshik qulfini olib tashlang, aksessuar sumkasidan chap eshik qulfini olib tashlang va eshik qulfini va chap eshik qulfini eshikning pastki qopqog'ining chap tomoniga navbatma-navbat o'rnatng. Pastki vintlarni olib tashlang, 4 signal liniyasini uzing, tanib olingan insonni aniqlash sensori modulini olib tashlang (zaxiralangan) va sim jgutini teshikka kiritng. Chap pastki qopqoqni olib tashlang va uni o'ng pastki qismga o'rnatng. 5 signal liniyasini tortib oling, uni tanib olingan insonni aniqlash sensori moduli bilan ulang, uni mahkamlang va vintni mahkamlang. Barcha simli belbog'lar ta'sir qilmasligi uchun uyalarga to'liq kiritilishi kerak.

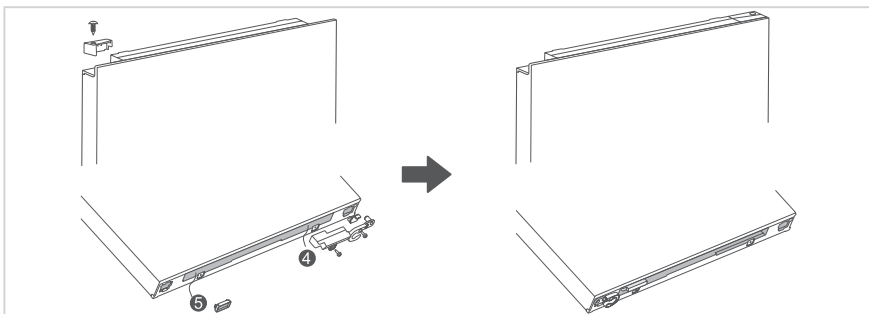

6. Muzxona eshigining yuqori chetki qopqoq vtulkasini yechib oling va qopqoqni chap va o'ng o'zaro almashadigan holatlarga o'rnatng; Muzlatkich o'z-o'zini qotiruvchisi, eshik stopori va eshik tirtagini yechib oling; aksessuarlar paketidan chap eshik o'z-o'zini qotiruvchisini yechib oling, eshik stopori va chap eshik o'z-o'zini qotiruvchisini muzlatkichning pastki chetki qoplamasiga navbati bilan o'rnatng va eshik tirtagini muzlatkich pastki chetki qoplamaning o'ng tomoniga o'rnatng.

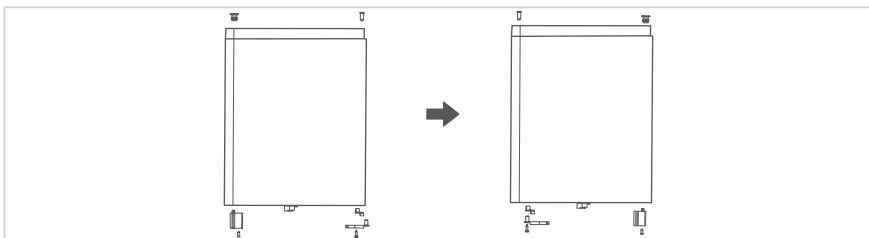

7. O'rta sharnirni o'rnatish va sovitkich eshigini o'rta sharnirga o'rnatish, so'ng pastki sharnirni o'rnatish va sharnir teshigi bezak qoplamasini yoping.

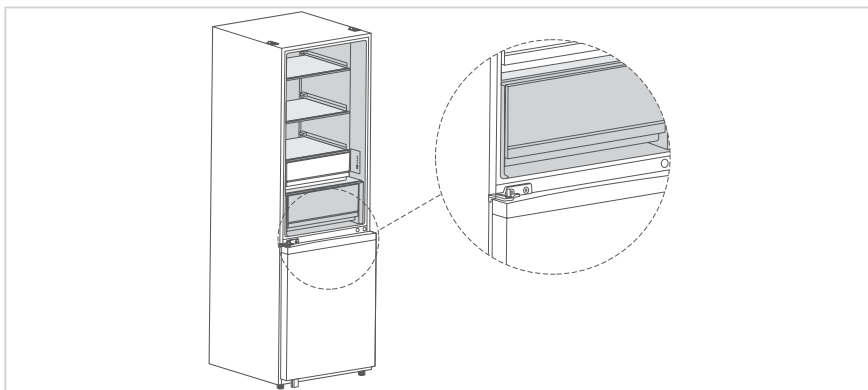

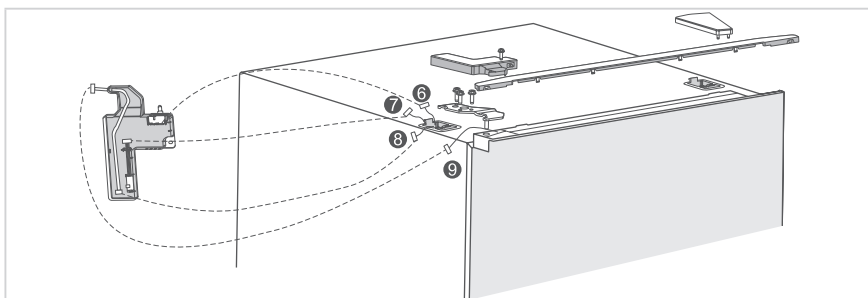

8. Chap yuqori sharnirli qopqoqni va chap yuqori sharnirli qopqoqni aksessuar sumkasidan chiqarib oling, o'ng sharnirli qopqoqqa o'rnatilgan kalitlar, datchiklar va ulash liniyalarini olib tashlang va ularni chap yuqori sharnirli qopqoqqa o'rnatish; Sovitkich eshigining korpusini o'rta sharnirga o'rnatish va chap yuqori sharnirni o'rnatish; Sovitkichning chap tomonidagi ⑥ signal liniyasini kalit bilan ulash, ⑦ signal liniyasini datchik bilan ulash (datchik bo'lmaganda bu bosqichni o'tkazib yuborish mumkin), ⑧ signal liniyasini ulash liniyasi bilan ulash, ⑨ eshik korpusi liniyasini ulash liniyasi bilan ulash uchun sovitkichning chap tomonidagi boshqa yo'nalishda mahkamlash; So'ngra chap sharnirli qopqoqni yopib mahkamlang va nihoyat sharnirli bezak qopqoqni sovitkichning o'ng tomoniga o'rnatish.



Barcha tasvirlar kafolatsiz. Texnik o'zgarishlar saqlanadi.

Poyani tekislash

- Tebraning oldini olish uchun jihoz tekislanishi kerak.
- Kerak bo'lsa, tekis bo'lmagan polni qoplash uchun tenglashtiruvchi oyoqlarni rostlang.
- Eshik yopilishiga yordam berish uchun old tomon orqa tomondan biroz balandroq bo'lishi kerak.
- Tenglashtiruvchi oyoqlar kabinetni biroz egish orqali oson burilishi mumkin.
- Blokni ko'tarish uchun tenglashtiruvchi oyoqlarni  soat miliga qarshi buring, tushirish uchun  soat mili bo'yicha buring.

Chiroqni o'zgartirish

- LED chiroqlarini almashtirish va unga texnik xizmat ko'rsatish ishlab chiqaruvchi, uning xizmat ko'rsatuvchi agenti yoki shu kabi malakali shaxs tomonidan amalga oshirilishi belgilangan.

Jihozni ulash

Jihozni o'rnatgandan keyin quvvat vilkasini rozetkaga ulang.

DIQQAT

Quvvat ta'minoti kabelini (yoki vilka) rozetkaga ulagandan keyin jihozga mahsulotlarni qo'yishdan oldin 2 yoki 3 soat kuting. Jihoz to'liq sovitilishidan oldin mahsulotlarni joylab qo'ysangiz, mahsulotingiz aynib qolishi mumkin.

Energiya tejashga oid maslahatlar

- Jihozni pechlar, radiatorlar yoki boshqa issiqlik manbalari yaqiniga joylamang. Agar tashqi harorat yuqori bo'lsa, kompressor yanada tez-tez va uzoq yuradi, natijada energiya sarfining oshishiga sabab bo'ladi.
- Jihozning asosi, jihozning yon tomonlari va uning orqasida yetarlicha shamollatish mavjud bo'lishini ta'minlang. Shamollatish tuynuklarini yopib qo'ymang.
- "O'rnatish" bobidagi makon o'Ichamlariga ham amal qiling.
- Tortmalar, javonlar va tokchalarning tasvirda ko'rsatilganidek joylashishi energiyadan eng samarali foydalanishni taklif qiladi va imkoni boricha uzoqroq saqlanishi mumkin. Haroratni barqaror ushlab turish va energiyani tejash uchun barcha tortmalar va tokchalar jihozda bo'lishi kerak.
- Kattaroq saqlash joyiga erishish (masalan, kattaroq sovitilgan/muzlatilgan mahsulotlar) uchun o'rtadagi tortmalar olib tashlanishi mumkin. Tepadagi va pastki tortmalar va tokchalar kerak bo'lganda olib tashlanishi kerak.
- Tekis to'ldirilgan sovitkich/muzlatkich bo'lmasi energiyadan optimal foydalanishga hissa qo'shadi. Shunday qilib bo'sh yoki yarim bo'sh bo'lmalardan saqlaning.
- Iliq taomni sovitkich/muzlatkichga joylashdan oldin uni soviting. Oldindan sovitilgan mahsulotlar energiya samaradorligini oshiradi.
- Sovitkichda muzlatilgan mahsulotlar muzdan erishiga imkon bering. Muzlatilgan mahsulotlarning sovuqligi sovitkich bo'lmasidagi energiya sarfini kamaytiradi va natijada energiya samaradorligini oshiradi.
- Sovuqlik yo'qotilishini kamaytirish uchun eshikni imkoni boricha qisqa muddatga oching. Eshikni qisqa muddatga ochish va uni to'g'ri yopish energiya sarfini kamaytiradi.
- Eshiklar to'g'ri yopilishi va energiya sarfi keraksiz oshib ketmasligi uchun jihozning eshik zichlagichlari mukammal darajada but bo'lishi kerak.

ISHLATISH KO'RSATMALARI

Boshqaruv paneli

	Tugma
A	Sovitkich haroratini sozlash tugmasi
B	Muzxonona harorati sozlash tugmasi
C	Tanaffus tugmasi
D	Super salqin tugmasi
E	Super muzlash tugmasi
	Displey
1	Sovitkich belgisi
2	Simsiz tarmoq belgisi
3	Muzxonona belgisi
4	Super salqin belgisi
5	Super muzlash belgisi

● DIQQAT

Haqiqiy boshqaruv paneli modellar orasida farq qilishi mumkin.

Displey

- Sovitkich birinchi marta yoqilganda, butun displey 3 soniya yoniq bo'ladi va ishga tushish qo'ng'irog'i jiringlagandan keyin normal ishlashni ko'rsatadi. (Sovitkich va muzxonona kameralarining boshlang'ich harorati birinchi marta yoqilganda mos ravishda 5°C va -20°C bo'ladi). Nosozlik bo'lmaganda, sovitkich va muzxonaning o'rnatilgan harorati ko'rsatiladi.
- Odatda, eshik ochilganda ekran yonadi va eshik yopilgandan so'ng o'chadi. Eshik ochiq bo'lganda, istalgan tugma bosilsa, qurilma avtomatik ravishda qulfdan chiqadi. Nosozlik yuz berganda displeyda nosozlik kodi aks etadi.

Sovitkich kamerasining haroratini sozlash

- Sovitish harorati zonasini tanlash uchun "Sovitish" tugmasini bosib, so'ngira haroratni o'zgartirish uchun yana shu tugmani bosib. Har safar tugma bosilganda harorat 1°C ga pasayadi. Harorat 2°C ga yetgandan so'ng, yana bosilsa, sovitkich kamerasi 8°C ga o'rnatiladi. Sovitkich kamerasining harorat oralig'i 2-8°C ni tashkil etadi. O'rnatilgan harorat qurilma qulflanganidan so'ng kuchga kiradi.

Sovitkich kamerasi yopiq/ochiq

- Tanaffus rejimi o'rnatilganda, sovitkich xonasi yopiq bo'ladi.

Muxxona kamerasing haroratini sozlash

- Muxxonaning harorat zonasini tanlash uchun "Muzlatish" tugmasini bosib va haroratni sozlash uchun uni bosib. Har safar tugma bosilganda harorat 1°C ga pasayadi. Harorat -24°C ga yetgandan so'ng, yana bosilsa, muxxona kamerasi -16°C ga o'rnatiladi, o'rnatish oralig'i -24--16°C. Sozlamalar qurilma qulflanganidan so'ng kuchga kiradi.

Tanaffus rejimi

- Tanaffus rejimi tanaffus tugmasini bosish orqali o'rnatilganda, sovitkich funksiyasi o'chiriladi, sovitkich haroratini ko'rsatish maydoni o'chadi va sovitkich harorati avtomatik ravishda -18°C ga o'rnatiladi;
- Tanaffus rejimidan chiqish uchun Muzlatish/Super sovitish va Super muzlatish tugmalarini bosib.
- Tanaffus rejimidan chiqish uchun Muzlatish tugmasi sozlanganida, muzlatish/sovitish funksiyasi avtomatik ravishda tanaffus rejimidan oldingi belgilangan haroratga qaytadi; Super sovitish va Super muzlatish tugmalari tanaffus rejimidan chiqish uchun sozlanganida, sovitish/muzlatish funksiyasi avtomatik ravishda belgilangan haroratga qaytadi.

Super sovitish rejimi

- Super sovitish rejimini sozlash/bekor qilish uchun Super sovitish tugmasini bosib va tegishli Super sovitish belgisi yonadi/o'chadi; Super sovitish rejimi sozlanganda, sovitish harorati avtomatik ravishda 2°C qilib belgilanadi; Super sovitish rejimidan chiqilganda, sovitish kamerasi avtomatik ravishda Super sovitish rejimidan oldin belgilangan haroratga qaytadi. Avtomatik ravishda 6 soatgacha chiqiladi.

Super muzlatish rejimi

- Super muzlatish rejimini o'rnatish/bekor qilish uchun Super muzlatish tugmasini bosib va tegishli Super muzlatish belgisi yonadi/o'chadi; Super muzlatish rejimi o'rnatilganda, muzlatish harorati avtomatik ravishda -24°C qilib belgilanadi; Super muzlatish rejimidan chiqilganda, muzlatkich kamerasing o'rnatish harorati avtomatik ravishda Super muzlatish rejimidan oldingi o'rnatish haroratiga qaytadi. 40 soatgacha avtomatik ravishda chiqadi.

Eshikni ochish vaqti tugashi haqida signal

- Eshik 2 daqiqadan ko'proq ochilgandan so'ng, uchta signal eshutiladi, shundan so'ng signallar har bir daqiqada bittadan ko'payib, maksimal 30 marta oshadi. Eshikni yoping yoki bu signalni bekor qilish uchun har qanday tugmani bosib.

Inson sezgisi ta'rifi

1. Agar odam sovitkich eshigining old tomoniga yaqin bo'lsa, sezgidan so'ng ko'k chiroq yonadi; Odam chiqib ketganidan keyin ko'k chiroq 30 soniya kechikish bilan o'chadi
2. Sovitkich eshigi ochiq bo'lsa, ko'k chiroq yonadi; sovitkich eshigi yopiq va muzlatish eshigi ochiq bo'lsa, oq chiroq yonadi
3. Eshikning ochilish tomonida sezgir sezilmaslik hududi mavjud.
4. U ba'zi to'q rangli kiyimlarga, masalan, jun va chiziqli buyumlarga sezgir emas.

Namlikni sozlovchi meva-sabzavot qutisi qopqog'ı (ixtiyoriy)

Namlikni sozlash uchun dastakni chapga va o'ngga burish mumkin.

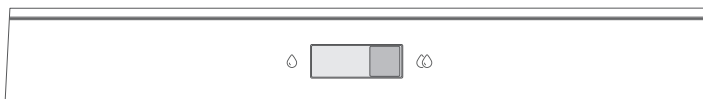

Cheksiz eshik patnisining ehtiyot choralari

Taglikni yuqoriga ko'taring va cheksiz eshik patnisi ko'tariladi. Dastani tashqariga tortish orqali qulfnı oching, cheksiz eshik patnisi og'irlik kuchi bilan tushadi.

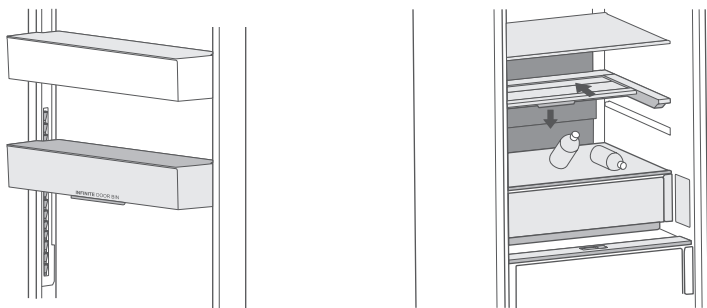

Cheksiz shisha tokchaning ehtiyot choralari

Sirpanuvchi javonni orqaga surish jarayonida pastki javondagi buyumlar bilan to'qnashmaslik uchun hech qanday buyumni sirpanuvchi javonning orqa tomoni ostiga zichlamang.

Xato kodi

- Displayda paydo bo'ladigan quyidagi ogohlantirishlar sovitkichning tegishli nosozligini ko'rsatadi. Quyidagi holatlarda ham sovitkich sovuqlikni saqlash funksiyasi ishlashi mumkin, jihozning optimal ishlashini ta'minlash uchun foydalanuvchi texnik xizmat ko'rsatish mutaxassisiga murojaat qilishi kerak.

Xato kodi	Xato ta'rifi
E1	Sovitkich harorati datchigi nosoz
E2	Muzlatkich harorati datchigi nosoz
E5	Muzxona muz datchigi nosoz
E6	Asosiy boshqaruv PCB va Display PCB aloqa nosozligi
E7	Tashqi harorat datchigi nosozligi
EH	Namlik datchigi xatosi
L3	Muzxona ventilyatori nosozligi
L4	Muzxona ventilyatori tezligi anormal
L5	Kondensator ventilyatori nosozligi
L6	Kondenser ventilyatori tezligi anormal
c8	Asosiy PCB va inson datchiklari aloqa nosozligi

Oziq-ovqatlarni saqlash bo'yicha maslahatlar

Muzlatgich kompartiyasi

- Muzlatgichlar oziq-ovqat mahsulotlarining kriogen muzlashi, muzlatilgan oziq-ovqat mahsulotlarini uzoq vaqt saqlash, muz kublari ishlab chiqarish uchun ixtisoslashgan.
- Muzlatgich kompartiyasidagi yulduz tasnifiga (4 yulduz, 2 yulduz va 1 yulduz) va natijada muzlatilgan oziq-ovqat mahsulotlarini saqlash davriga e'tibor bering.
- Yangi va muzlatilgan taomlarni yonma-yon qo'ymang. Muzlatilgan oziq-ovqatlar eritilishi mumkin.
- Go'sht, baliq yoki maydalangan go'sht kabi ko'p miqdordagi yangi taomlarni muzlatishda, ularni tez va osongina muzlatish uchun qo'yishdan oldin kichik qismlarga ajrating.
- Paketda oziq-ovqat ishlab chiqaruvchisi tomonidan tavsiya etilgan saqlash vaqtiga rioya qiling, paket haqida hech qanday ma'lumot yo'q, oziq-ovqat sotib olingan kundan boshlab uch oydan ko'proq vaqt davomida muzlatilmasligi kerak.
- Muzlatilgan oziq-ovqat mahsulotlarini sotib olayotganda, uning to'g'ri haroratda muzlatilganligiga va qadoqlash zarar ko'rmaganligiga ishonch hosil qiling.
- Sovutilgan oziq-ovqatlar qo'shni oziq-ovqat mahsulotlari ifloslanmaganligini ta'minlash uchun mos individual qadoqlashda saqlanishi kerak. Eritilgan va eritilgan ovqatlarni darhol iste'mol qiling va muzlatmang.
- Agar asbob uzoq vaqt yoki nosozliklar uchun elektr energiyasidan tashqarida bo'lsa, saqlangan muzlatilgan ovqatlarni olib tashlang va ular hali ham yeyiladiganligini tekshiring, keyin ularni etarlicha salqin joyda yoki boshqa asbobda saqlang.
- Oziq-ovqatlarni eritish uchun sovutgichdan olib tashlang va xona haroratida yoki muzlatgichda eritib oling. Masalan, tezda ovqatni muzlatish uchun siz mikroto'lqinli pechingizda muzdan foydalaning.
- Agar siz faqat paketning bir qismini eritmoqchi bo'lsangiz, kerakli qismini olib tashlang va paketning qolgan qismini darhol yoping. Shunday qilib, siz "kuyishlarni muzlatish" dan qochasiz va qolgan oziq-ovqat mahsulotlarida muz shakllanishini kamaytirasiz.

Sovutish bo'limi

- Namlikni va keyingi muzlashni kamaytirish uchun hech qachon suyuqliklarni sovuq xonaga muhrlanmagan idishga joylashtirmang. Sovuq bug'lanishning eng sovuq qismida to'plangan bo'ladi. Ochilgan suyuqliklarni saqlash muzlatish uchun tez-tez zarur bo'lishiga olib kelishi mumkin.
- Sovutgichga hech qachon iliq ovqat qo'ymang. Bularni avval xona haroratida sovutish, so'ngra sovutgich ichida yetarli havo aylanishini ta'minlash uchun joylashtirish kerak.
- Oziq-ovqat yoki oziq-ovqat idishlari sovutgichning orqa devoriga tegmasligi kerak, chunki ular devorda muzlashi mumkin. Sovutgich eshigini juda tez-tez ochmang.
- Go'sht va toza baliq (qadoqlash yoki plastik folga bilan paketlanadi) sovutgichda saqlanishi mumkin va 1-2 kun ichida ishlatilishi mumkin.
- Paketsiz meva va sabzavotlarni yangi meva va sabzavotlarning belgilangan qismiga joylashtirish mumkin.

DIQQAT

- Har bir xona uchun optimal harorat sozlamalari atrof-muhit haroratiga bog'liq. Yuqoridagi optimal harorat 25 ° C atrof-muhit haroratiga asoslangan.
- Energiya iste'moli sinovini o'tkazishda sovutgichda V-tech yangi va IPL tozalash funksiyalarini o'chirib qo'ying.

Ishlab chiqarish raqami	Bo'limlar TURI	Maqsadli saqlash harorati. [°C]	Tegishli oziq-ovqat
1	Muzlatgich	$+2 \leq x \leq +8$	Tuxum, pishirilgan ovqat, qadoqlangan oziq-ovqat, meva, sabzavotlar, sut mahsulotlari, kek, ichimliklar va boshqa oziq-ovqatlarni muzlatish tavsiya etilmaydi.
2	 To'rt yulduzli reyting Muzlatilgan	$X \leq -18$	Tez muzlatish va muzlatish xususiyatiga ega, oziq-ovqatlarni tez muzlatish va saqlash xususiyatiga ega. Dengiz mahsulotlari (baliq, qisqichbaqalar, qobiq), chuchuk suvli suv mahsulotlari va go'sht mahsulotlari kabi muzlatilgan toza ovqatlar uchun mos keladi. 3 - 6 oy davomida, saqlash muddati qancha uzoq bo'lsa, ta'mi va ovqatlanishi yomonroq bo'ladi.
3	 Uch yulduz reytingi muzlatilgan	$X \leq -18$	Muzlatish xususiyatiga ega. Dengiz mahsulotlari (baliq, qisqichbaqalar, qobiq), chuchuk suvli suv mahsulotlari va go'sht mahsulotlari kabi muzlatilgan toza ovqatlar uchun mos keladi. 3 oydan ko'p bo'lmagan vaqt tavsiya etiladi.
4	 Ikki yulduzli reyting Muzlatilgan	$X \leq -12$	Faqat muzqaymoq kabi allaqachon muzlatilgan oziq-ovqatlarni o'rta muddatli saqlash uchun. 1 oydan ko'p bo'lmagan miqdorda tavsiya etiladi.
5	 Bir yulduzli reyting muzlatilgan	$X \leq -6$	Faqat muzlatilgan oziq-ovqat mahsulotlarini oz miqdorda sovutish va qisqa muddatli saqlash uchun javob beradi. 1 haftadan ko'p bo'lmagan tavsiya etiladi.
6	0 yulduzli	$-6 \leq x \leq 0$	Yangi cho'chqa go'shti, mol go'shti, baliq, tovuq, ba'zi qadoqlangan qayta ishlangan oziq-ovqatlar va boshqalar (shu kun ichida iste'mol qilish tavsiya etiladi, yaxshisi 3 kundan ortiq bo'lmagan). Qisman kapsulalangan qayta ishlangan ovqatlar (muzlatilmaydigan oziq-ovqatlar).
7	Chill	$-2 \leq x \leq +3$	Yangi / muzlatilgan cho'chqa go'shti, mol go'shti, tovuq, chuchuk suvli suv mahsulotlari va boshqalar (0°C dan past va 0°C dan yuqori 7 kun davomida, tercihen 2 kundan ortiq bo'lmagan miqdorda) iste'mol qilish tavsiya etiladi. 15 kun davomida 0 dan kam dengiz mahsulotlari, 0°C dan yuqori haroratda saqlash tavsiya etilmaydi.
8	Yangi ovqat	$0 \leq x \leq +4$	Yangi cho'chqa go'shti, mol go'shti, baliq, tovuq go'shti, pishirilgan ovqat va boshqalar (o'sha kun ichida iste'mol qilish tavsiya etiladi, eng yaxshisi 3 kundan ortiq emas)
9	Vino	$+5 \leq x \leq +20$	Qizil sharob, oq sharob, ko'pikli sharob va boshqalar.

DIQQAT

Iltimos, turli xil oziq-ovqatlarni sotib olgan bo'limlarga yoki maqsadli saqlash haroratiga qarab saqlang.

TOZALASH VA TEXNIK XIZMAT

Muzdan eritish

- Sovitkich havo quritish tamoyiliga asoslanadi va shu sababli avtomatik muzdan eritish funksiyasi mavjud. Muz mavsum yoki haroratning o'zgarishi sababli shakllanadi, u jihozni elektr tokidan uzish orqali qo'lda olinishi yoki quruq sochiqda artish orqali tozalanishi mumkin.

Eshik novini tozalash

- Quyidagi rasmda berilgan yo'nalish o'qiga ko'ra patnisni siqish uchun ikkala qo'lingizdan foydalaning va uni yuqoriga suring, bu orqali uni chiqarib olishingiz mumkin.
- Chiqarilgan novni yuvgandan keyin, talabingizga binoan o'rnatish balandligini rostlashingiz mumkin.

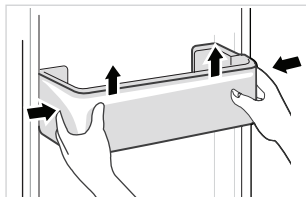

Shisha tokchani tozalash

- Sovitkich tagligining javonlar bilan tutashadigan chuqur qismi tirgakka ega bo'lganligi sababli siz javonlarni yuqoriga ko'tarishingiz kerak, shunda uni chiqarib olishingiz mumkin.
- O'z xohishingizga ko'ra javonlarni sozlang yoki tozalang.

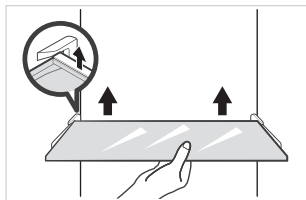

UZ

Meva va sabzavotlari qutisini tozalash

- Qutining ichidagilarni chiqarib oling. Qutining dastasini ushlang va to'xtaguncha to'liq tortib oling.
- Qutini tepaga ko'taring va tortib chiqarib oling.

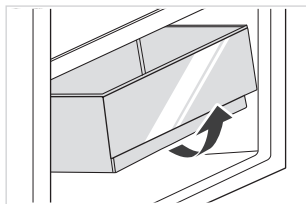

DIQQAT

Tozalash uchun suv bilan susaytirilgan yumshoq sochiq yoki shimgichni va korroziy bo'lmagan neytral yuvish vositalaridan foydalanish tavsiya etiladi. Nihoyat, muzlatgichni toza suv va quruq mato bilan tozalang. Quvvatni yoqishdan oldin tabiiy ravishda quritish eshigini oching. Sovutgichni tozalash uchun qattiq cho'tkalar, tozalovchi to'plar, tel bo'yoqlari, tish pastasi, organik erituvchilar (spirtli ichimliklar, aseton, banan moyi va boshqalar), qaynoq suv, kislotalar yoki gidroksidi moddalar kabi abrazivlarni ishlatmang, chunki bu sovutgichning yuzasiga va ichki qismiga zarar etkazishi mumkin.

Foydalanishdan to'xtatish

Elektr nosozligi:

Elektr nosozligi holatida hatto yozda bo'lsa ham jihozning ichidagi mahsulotlar bir necha soat davomida saqlanishi mumkin; elektr nosozligi vaqtida, eshikni ochish vaqti qisqartirilishi va boshqa yangi mahsulotlarni jihozga qo'ymaslik kerak.

Uzoq vaqt davomida foydalanmaslik:

Jihoz avval quvvatdan uzilishi va so'ng tozalanishi kerak; hidlanishning oldini olish uchun eshiklar ochiq qoldiriladi.

Surish:

Sovitkich ko'chirilishidan oldin ichkaridagi barcha obyektlarni chiqaring, shisha qismlar, sabzavotlar idishi, muzlatish kamerasi tokchalar va boshqalarni tasma bilan mahkamlang va tekislovchi oyoqlarni mahkamlang; eshiklarni yoping va ularni tasma bilan zichlang. Harakatlanish davomida, jihoz teskari yoki gorizontal tartibda qo'yilmasligi yoki tebranmasligi kerak; harakatlanish vaqtida egilish 45° dan ko'p bo'lmasligi kerak.



EHTIYOTKORLIK

Jihoz ishga tushganidan keyin davomli ishlashi kerak. Qoidaga ko'ra, jihozning ishi to'xtatilmasligi kerak; aks holda xizmat muddati qisqaradi.

Hatto yozda ham quvvat uzilganda mahsulotlarni bir necha soat saqlash mumkin; eshik ochilishi chastotasini kamaytirish tavsiya etiladi.

MUAMMOLARNI BARTARAF QILISH

Quyidagi oddiy muammolarni foydalanuvchi hal qilishi mumkin. Muammolar hal etilmasa, sotuvdan keyingi xizmat ko'rsatish bo'limiga qo'ng'iroq qiling.

Muammo	Mumkin Sabablar	Qaror
Faoliyat yuritilmang	Quvvat yoqilmaydi va plagin xavfsiz qo'yilmaydi. Past kuchlanish, elektr ta'minoti etishmovchiligi yoki qisman elektronlar urishi.	Quvvat simini mahkam qo'shing. Uyingizdagi elektr ta'minotini tekshiring.
Chiroqlar kelmaydi	Qurilma quvvatlanmaydi. Chiroqlar singan.	Quvvat simini yechish va qayta tiklash. Chiroqlarni yangilariga almashtiring.
Meva yoki sabzavotlar muzlatilgan	Oziq-ovqat sovutgichning orqa tomonida saqlanadimi? Orqa devor yaqinidagi maydon harorat eng sovuq bo'lgan joydir. Meva yoki sabzavotlarni yangi/suyuldirilgan maydonda saqlash.	Sovutgichning orqa tomonida osongina muzlaydigan taomlarni qoldirmang. Yangi/sovutilgan joylar faqat go'sht/baliq uchun.
Sovutgich/muzlatgich haddan tashqari to'kilgan	Haroratni nazorat qilish moslamalari noto'g'ri.	Haroratni yuqoriroq o'rnatding.
Kompressor uzoq vaqt ishlaydi	Atrof-muhit harorati yuqori va ish vaqti uzoq. Birdaniga juda ko'p ovqat qo'ying. Oziq-ovqat sovutishdan oldin qo'yiladi. Eshiklar juda tez-tez ochiladi. Ichidagi sovuq qatlam juda qalin.	Bu normal holat. Birdaniga juda ko'p ovqat qo'ymang. Uni qo'yishdan oldin taom soviguncha kuting. Eshikni juda tez-tez ochmang. Uni eritish kerak.
Eshik to'g'ri yopilmaydi	Eshikni to'sib qo'yadi. Oziq-ovqat juda ko'p edi. Qap g abat deformatsiyalau.	Juda ko'p ovqat qo'ymang. Qurilmani xavfsiz joylashtiring. Issiq gazaklarni qo'shing va ta'mirlash uchun sovutning (elektr quritgich yoki issiq suv bilan issiqlik).
Tashqi devorlar issiq	Asbob ishlayotganda issiqlik kabinet ichidagi metall trubalar orqali tashqi tomondan yo'taladi. Yozda atrof-muhit haroratining yuqoriligi tashqi devor haroratining yuqoriligiga olib kelishi mumkin.	Tashqi devorning yuqori haroratga ega bo'lishi odatiy hisoblanadi. Issiqlik dissipatsiya qilish uchun joyni ko'paytirning yoki ventilyatsiyalangan va salqin joyga jihozlarni joylashtiring.
Chiroqlar yoki vertikal chiroqlar issiq	Chiroq ichida metall naychalari mavjud va quvurlar tomondan chiqarilgan issiqlik kondensatsiyani oldini oladi.	Bu normal holat.
Hidi	Buzilgan oziq-ovqat Kuchli hidga ega bo'lgan oziq-ovqat Ichki bo'lar-bo'lmaslari kir.	Har qanday buzilgan ovqatni tozalang va olib tashlang. Kuchli hidli oziq-ovqatlar mahkam yopilganligiga ishonch hosil qiling. Ichki bo'lar-bo'lmaslarni tozalash.
Haqiqiy harorat belgilangan haroratdan farq qiladi	Iliq ovqat qo'yilganda, harorat vaqtincha ko'tariladi. Yangi haroratni o'rnatgandan so'ng, eshik ochilmaganda kompartman ichidagi harorat belgilangan haroratga yetishi uchun biroz vaqt kerak bo'ladi. Harorat barqarorlashgandan so'ng, kompartiyada turli xil pozitsiyalardagi haqiqiy harorat har xil bo'ladi va burilish taxminan $\pm 3^{\circ}\text{C}$ atrofida.	Bu normal holat. Haqiqiy haroratni sinab ko'rishdan oldin biroz vaqt kuting.

Muammo	Mumkin Sabablar	Qaror
Tashqi tomonda kondensatsiya shakllari	Xonadagi namlik yuqori bo'lganda kondensat hosil bo'lishi mumkin.	Bu normal holat. Quruq mato bilan kondensatsiyani o'chirib tashlang.
Sovutgichlar va chizg'ichlar ichida kondensatsiya shakllari	Sovutgich sabzavot va boshqa oziq-ovqat mahsulotlarini yangi saqlash uchun yuqori namlikni saqlaydi. Xonadagi namlik juda baland bo'lib, eshik tez-tez ochilgan. Eshik g'iybati qattiq emas.	Quruq mato bilan kondensatsiyani o'chirib tashlang. Eshikni juda tez-tez ochmang, uni juda uzoq vaqt ochiq qoldirmang. Tozalash yoki to'g'ri joylashish uchun eshik g'azabini tekshiring.
Ventillar atrofida sovuq	Eshik to'g'ri yopilmagan. Eshik qistirmalari mahkam emas.	Taom eshikni to'sib qo'ymasligiga ishonch hosil qiling. Tozalash yoki to'g'ri joylashish uchun eshik g'azabini tekshiring.
Eshikni ochish qiyin	Kompartiyasining ichkarisi va tashqarisi o'rtasidagi havo bosimining farqi ba'zan muzlatgich eshigini ochishni qiyinlashtirishi mumkin.	Biroz kutib turing va eshikni sekin ochishga harakat qiling.
Muz kublari yo'q (Faqat muz mashinalari bilan modellar uchun)	Muz yasovchi funksiya yoqilmaydi. Uskunalar suv bilan ta'minlanmaydi. Suv quvurlarida kinklar bor. Suv quvuri aloqasi to'g'ri o'rnatilmagan. Suv bosimi juda past.	Muz mashinasini yoqing. Suv ta'minoti yoqilganligini tekshiring. Kinklarni to'g'rilab qo'yadi. Suv aloqasini tekshiring. Suv ta'minoti bosimini tekshiring yoki filtr tiqilib qolgan bo'lsa.

Sovutgich normal foydalanish paytida ma'lum tovushlarni eshitadi, ammo u sovutgichning normal ishlashiga ta'sir qilmaydi.

Oson oldini olish mumkin bo'lgan tovush:

- Uskunalar tufayli yuzaga keladigan shovqin darajasi emas - sozlanishi boshqaruv old oyog'i bilan pozitsiyani sozlang. Shu bilan bir qatorda, qurilma kafel ustiga joylashtirilgan bo'lsa, ayniqsa, orqa ro'zg'or ostida yumshoq materialdan yasalgan mat qo'ying.
- Qo'shni mebelga teging - sovutgichni olib tashlang.
- Chizg'ich yoki rafni siqib chiqarish - Chizg'ichni yoki rafni olib tashlang va o'z joyiga qaytarib qo'ying.
- Shisha jingling tovushi - Idishlarni ajratish.

Quyidagi g'ayrioddiy tovushlardan birortasini eshitasizmi? Odatda bu tovushlar normal.

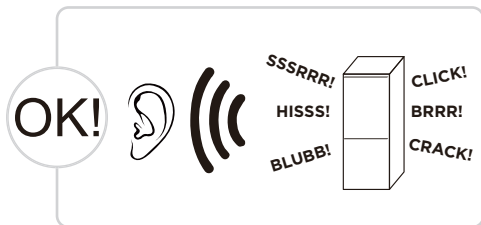

BOSING: Sovutgichdagi ba'zi elektr qismlari, masalan, elektr valflar ishlayotganda bu shovqinni chiqaradi. Bu normal holat.

HISS: Bu shovqin sovitgich bug'lovchiga oqib o'tganda chiqariladi. Bu normal holat.

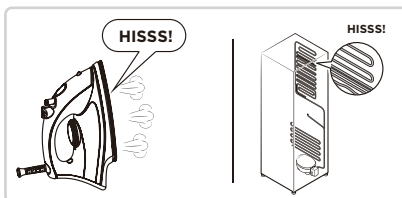
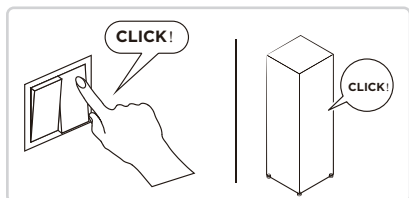

BRRR: Kompresor bu shovqinni ishlayotganda, ayniqsa, ishga tushganda yoki to'xtatilganda, baland ovozda humming shovqini paydo bo'ladi. Bu normal holat.

SSSRRR: Sovuqsiz sovitgichdagi fan motori ishlayotganda bu shovqinni chiqaradi. Bu normal holat.

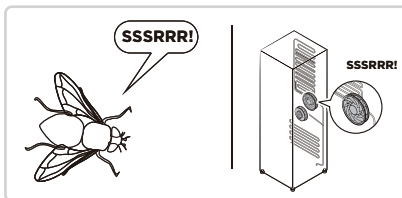
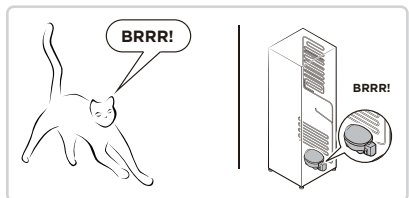

BLUBB: Sovutgich kanallaridan oqib o'tuvchi sovutgich bu shovqinni yuzaga keltiradi. Bu normal holat.

YORISH: Yorilish tovushi yoki muzni ezish tovushi. Sovutgichning umumiy tuzilishi va havo kanalining sovuqligi termal kengayish va qisqarish bilan kengaytirish tovushini hosil qiladi, bu ham normal jismoniy hodisa.

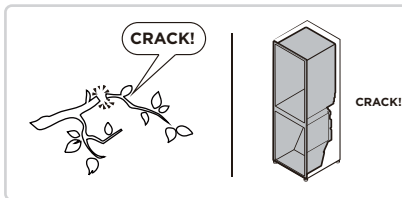
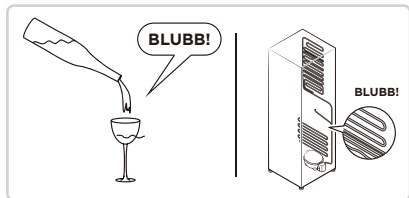

UZ

ILOVA

Yengi Yevropa standarti uchun maxsus

Quyidagi jadvaldagi buyurtma beriladigan qismlar Xizmat ko'rsatuvchi kanalidan sotib olinishi mumkin

Buyurtma berilgan qism	Taqdim etilgan	Taqsimot uchun zarur minimal vaqt
Termostat	Professional texnik xizmat ko'rsatish xodimlari	Oxirgi model bozorga chiqqanidan keyin kamida 7 yilda
Harorat datchiklari	Professional texnik xizmat ko'rsatish xodimlari	Oxirgi model bozorga chiqqanidan keyin kamida 7 yilda
Bosma platalar	Professional texnik xizmat ko'rsatish xodimlari	Oxirgi model bozorga chiqqanidan keyin kamida 7 yilda
Yorug'lik manbalari	Professional texnik xizmat ko'rsatish xodimlari	Oxirgi model bozorga chiqqanidan keyin kamida 7 yilda
Eshik dastalari	Pprofessional ta'mirchilar va oxirgi foydalanuvchilar	Oxirgi model bozorga chiqqanidan keyin kamida 7 yilda
Eshik sharnirlari	Pprofessional ta'mirchilar va oxirgi foydalanuvchilar	Oxirgi model bozorga chiqqanidan keyin kamida 7 yilda
Novlar	Pprofessional ta'mirchilar va oxirgi foydalanuvchilar	Oxirgi model bozorga chiqqanidan keyin kamida 7 yilda
Savatchalar	Pprofessional ta'mirchilar va oxirgi foydalanuvchilar	Oxirgi model bozorga chiqqanidan keyin kamida 7 yilda
Eshik qistirmalari	Pprofessional ta'mirchilar va oxirgi foydalanuvchilar	Oxirgi model bozorga chiqqanidan keyin kamida 10 yilda

Hurmatli mijoz

1. Agar mahsulotni qaytarmoqchi yoki almashtirmoqchi bo'lsangiz, xarid qilgan do'koningizga murojaat qiling.

(Xaridning hisob-fakturasini olib kelishni yodda tuting)

2. Agar sizning mahsulotingiz buzilgan bo'lib, uni ta'mirlash kerak bo'lsa, iltimos, sotuvdan keyingi xizmat ko'rsatuvchi provayder bilan bog'laning.

DIQQAT

Mahsulotning ma'lumotlar bazasida, shuningdek, model identifikatorida model haqida ma'lumotni QR kod yoki mahsulotdagi energiya samaradorligi yorlig'ini skanerlash orqali olinadigan veb havolasidan topish mumkin.

Jihozning energiya samaradorligi haqida ko'proq ma'lumot uchun <https://eprel.ec.europa.eu> saytiga kiring va model nomidan foydalanib qidiring.

Model nomi jihozning pasport yorlig'idan olinishi mumkin.

მადლობა

გმადლობთ Midea-ს არჩევისთვის! გთხოვთ, სრულად წაიკითხოთ ეს სახელმძღვანელო თქვენი ახალი Midea პროდუქტის გამოყენებამდე, რათა დარწმუნდეთ, რომ გესმით, როგორ უსაფრთხოდ გამოიყენოთ ყველა ფუნქცია და ფუნქცია, რომელსაც ის გთავაზობთ.

შინაარსი

მადლობა	01
სპეციფიკაციები	02
პროდუქტის მიმოხილვა	03
პროდუქტის ინსტალაცია	04
მუშაობის ინსტრუქციები	10
გასუფთავება და მოვლა	15
დიაგნოსტიკა	17
დანართი	20

სპეციფიკაციები

პროდუქტის მოდელი	MDRB601MME*
ნომინალური ძაბვა/სიხშირე	220-240 ვ~/50 ჰც
ნომინალური დენი	1.4 ა
ახალი საკვების შესანახი განყოფილების მოცულობა	321L
გაყინული საკვების შესანახი განყოფილების მოცულობა	134L
ტემპერატურის მატების დრო	8 სთ
გაყინვის სიმძლავრე	8 კგ/24 სთ

პროდუქტის მიმოხილვა

კომპონენტების სახელები

MDRB601MME რეჟიმი*

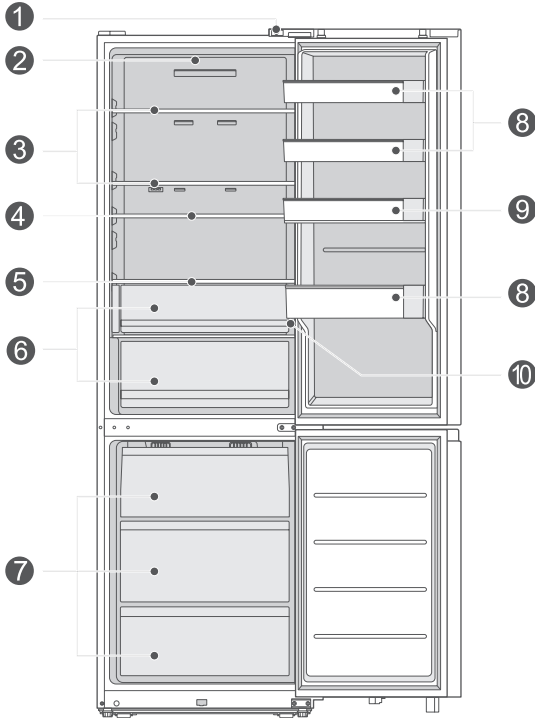

- | | | | |
|---|--|----|---------------------------|
| 1 | კარის ჩამრთველი | 6 | ხილისა და ბოსტნეულის ყუთი |
| 2 | LED ნათურა | 7 | უჯრა |
| 3 | თარო | 8 | კარის უჯრა |
| 4 | უსასრულო თარო | 9 | კარის უსასრულო სადგამი |
| 5 | დამატენიანებელი თარო
(არასავალდებულო) | 10 | მართვის პანელი |

● ყურადღება

ზემოთ მოცემული სურათი მხოლოდ მითითებისთვისაა. ფაქტობრივი კონფიგურაცია დამოკიდებული იქნება ფიზიკურ პროდუქტზე ან დისტრიბუტორის განცხადებაზე.

პროდუქტის ინსტალაცია

ინსტალაციის ინსტრუქცია

კლიმატის კლასის მქონე სამაცივრო მონობლოკებისთვის

- კლიმატის კლასიდან გამომდინარე, მოცემული მაცივარი განკუთვნილია იმ გარემო ტემპერატურის დიაპაზონში გამოსაყენებლად, რომელიც მითითებულია შემდეგ ცხრილში.
- კლიმატის კლასი შეიძლება იხილოთ შეფასების ეტიკეტზე. მითითებულ დიაპაზონს მიღმა ტემპერატურაზე მონობლოკამ შესაძლოა გამართულად ვერ იმუშაოს.
- კლიმატის კლასი შეიძლება იხილოთ პროდუქტის იარაღიყზე.

ეფექტური ტემპერატურის დიაპაზონი

- პროდუქტი შექმნილია იმისთვის, რომ ნორმალურად იმუშაოს მისი კლასის რეიტინგით მითითებულ ტემპერატურულ დიაპაზონში.

კლასი	სიმბოლო	გარემო ტემპერატურის დიაპაზონი °C	
		IEC 62552 (ISO 15502)	ISO 8561
გაფართოებული ზომიერი	SN	+ 10-დან + 32-მდე	+ 10-დან + 32-მდე
ზომიერი	N	+ 16-დან + 32-მდე	+ 16-დან + 32-მდე
სუბტროპიკული	ST	+ 16-დან + 38-მდე	+ 18-დან + 38-მდე
ტროპიკული	T	+ 16-დან + 43-მდე	+ 18-დან + 43-მდე

ზომები და დამორბეები

- უზრუნველყავით კაბინის გარშემო ჰაერის თავისუფალი მიმოქცევა. დანადგარის დამონტაჟებისას დატოვეთ ორივე მხრიდან 5 სმ თავისუფალი ადგილი, დანადგარის ზემოთ — 10 სმ, უკანა მხარეს კი — არაუმეტეს 5 სმ.

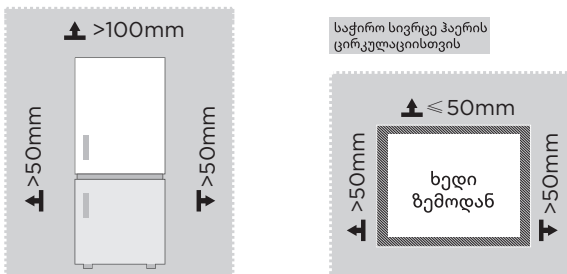

ყურადღება

ზემოთ მოცემული სურათი მხოლოდ მითითებისთვისაა. ფაქტობრივი კონფიგურაცია დამოკიდებული იქნება ფიზიკურ პროდუქტზე ან დისტრიბუტორის განცხადებაზე.

სივრცის მოთხოვნის დიაგრამა (როცა კარი ღიაა და როცა კარი დახურულია)

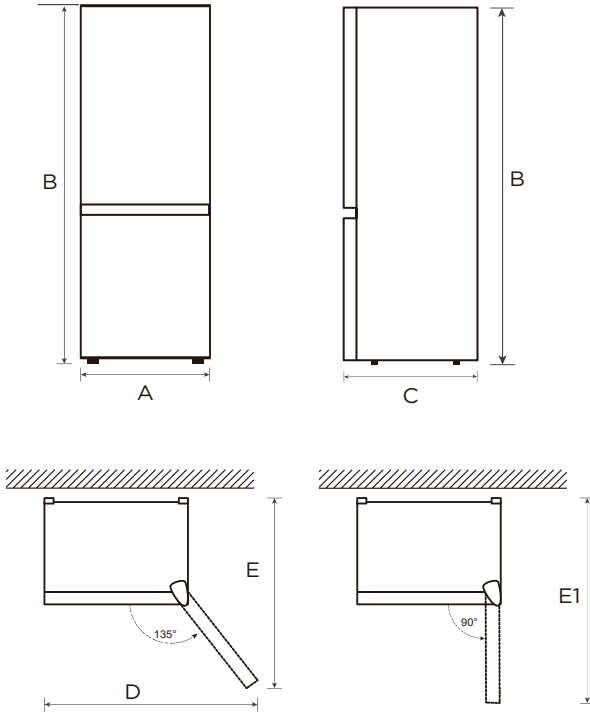

GE

მოდელი	სიგანე	მთლიანი სიმაღლე	სიღრმე	სიგანე კარი ღიაა 135°	სიღრმის კარები ღიაა 135°	სიღრმის კარები ღიაა 90°
	A	B	C	D	E	E1
MDRB601MME*	595	2010	670	1070	960	1180

შენიშვნა: ყველა ზომები მილიმეტრამდეა.

კარის შეცვლა მარჯვნივ-მარცხნივ

იმის მიხედვით, თუ რა ადგილას აპირებთ მაცივრის გამოყენებას, შესაძლოა უფრო მოსახერხებელი იყოს კარის პოზიციის შებრუნება.

- იზრუნეთ, რომ მაცივარი გამორთული და ცარიელი იყოს.
- მოგვიანებით გამოსაყენებლად შეინახეთ ყველა ნაწილი, რომელსაც მოხსნით.

ყურადღება

საკუთარი თავის ან ქონების დაზიანების თავიდან ასაცილებლად, გირჩევთ, ვინმე დაგეხმაროთ კარის შებრუნების პროცესში.

ნაბიჯი:

1. ამოიღეთ ნივთები კარის კორპუსიდან.
2. მოხსენით მარცხენა ზედა ანჯამის დეკორატიული საფარი, მარჯვენა ზედა ანჯამის საფარი და მარჯვენა ზედა ანჯამა. გათიშეთ სასიგნალო ხაზები მაცივრის ზედა ნაწილის მარჯვენა მხარეს. სულ სამი ხაზია: ① სასიგნალო ხაზი (ჩამრთველი უნდა იყოს დაცული), ② სასიგნალო ხაზი (სენსორი უნდა იყოს დაცული) და ③ სასიგნალო ხაზი (დამაკავშირებელი ხაზი უნდა იყოს დაცული). საჭიროა კარის კორპუსის ④ თავზე არსებული სასიგნალო ხაზის გათიშვა. ⑤ სასიგნალო ხაზი გამოიყენება ზოგიერთი პროდუქტისთვის და მისი იგნორირება შესაძლებელია, თუ არ არის ⑥ სასიგნალო სენსორი.

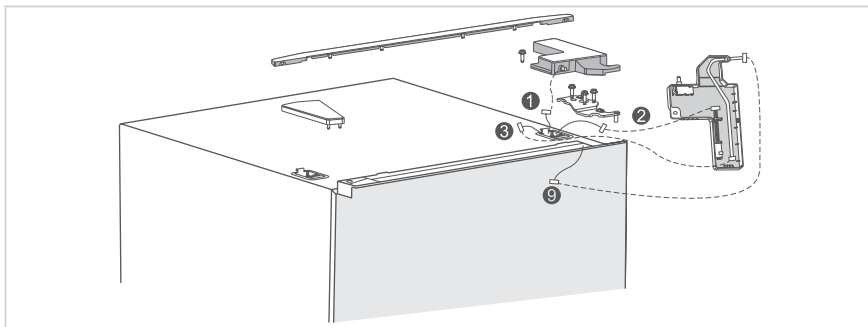

3. მოხსენით სამაცივრე კარის კორპუსი (ყურადღება მიაქციეთ, რომ არ დაკარგოთ პატარა ნაწილები, როგორიცაა კარის დამჭერები); მოხსენით მუა ანჯამა სარეზერვო გამოყენებისთვის და მოხსენით ანჯამის ხვრელის დეკორატიული საფარი, ხუფი და ხრახნები მეორე მხარეს.

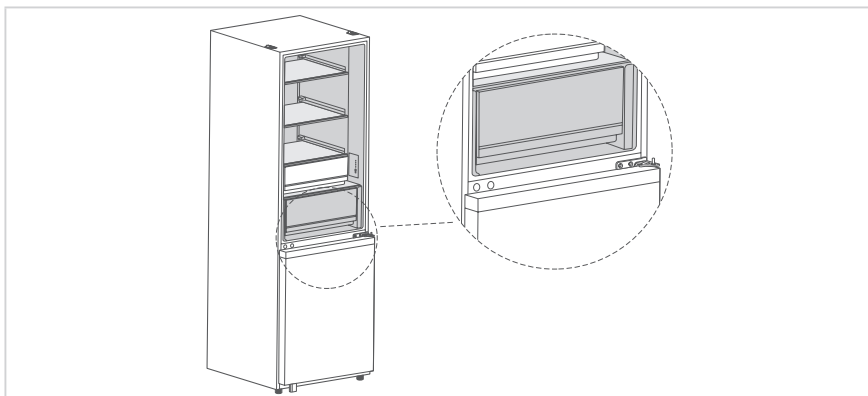

4. მოხსენით საყინულე კარის კორპუსი (ფრთხილად იყავით, რომ არ დაკარგოთ პატარა ნაწილები, როგორცაა ლილვის მილისები და კარის დამჭერები); მოხსენით ქვედა ანჯამის ლილვი და დაამონტაჟეთ ის ანჯამის მეორე მხარეს სარეზერვო გამოყენებისთვის.

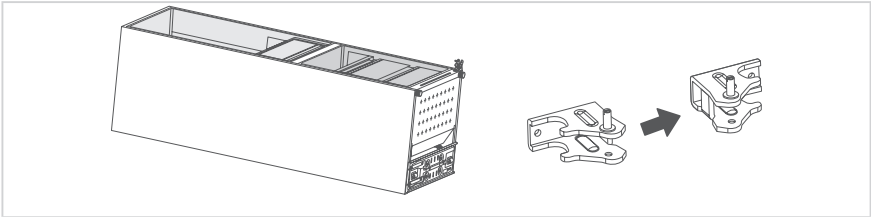

5. მაცივრის კარის შეცვლა; მოხსენით მარცხენა მოწყობილობის საფარი, ამოიღეთ მარჯვენა მოწყობილობის საფარი აქსესუარის ჩანთიდან და დააყენეთ იგი ზედა თავსახურის მეორე მხარეს; მოხსენით მაცივრის კარის თვითჩამკეტი და კარის დამჭერი, ამოიღეთ მარცხენა კარის თვითჩამკეტი აქსესუარის ჩანთიდან და დააყენეთ კარის დამჭერი და მარცხენა კარის თვითჩამკეტი კარის ქვედა თავსახურის მარცხენა მხარეს. მოხსენით ქვედა ხრახნები, გათიშეთ 4 სიგნალის ხაზი, მოხსენით ნაცნობი ადამიანის ამოცნობის სენსორის მოდული (რეზერვირებული) და მოათავსეთ კაბელების კონა ხვრელში. მოხსენით მარცხენა ქვედა საფარი და დააყენეთ მარჯვენა ქვედა ნაწილში. გამოწიეთ 5 სასიგნალო ხაზი, შეაერთეთ ის ნაცნობი ადამიანის ამოცნობის სენსორის მოდულთან, დაამაგრეთ და მოუჭირეთ ხრახნი. ზემოქმედების თავიდან ასაცილებლად ყველა კაბელის კონა სრულად უნდა მოთავსდეს ღარებში.

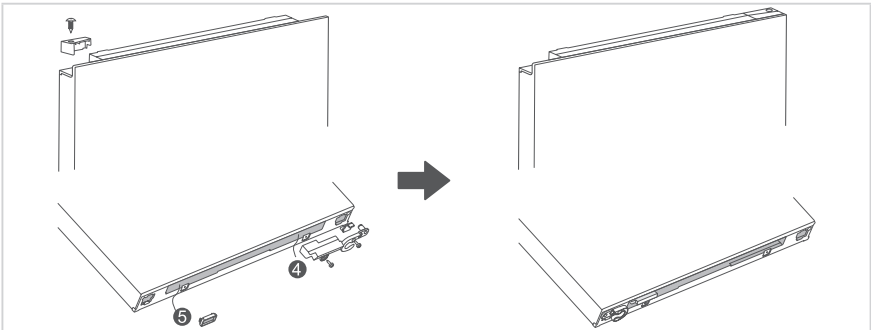

6. მოხსენით საყინულის კარის ზედა ხუფი და დაამაგრეთ ხუფი მარცხენა და მარჯვენა ურთიერთცვალებად პოზიციებზე; მოხსენით საყინულის კარის თვითჩამკეტი, კარის ფიქსატორი და კარის საყრდენი, მოხსენით მარცხენა კარის თვითჩამკეტვა აქსესუარების პაკეტიდან, დაამაგრეთ კარის ფიქსატორი და მარცხენა კარის თვითჩამკეტი საყინულის ქვედა საფარის მარცხენა მხარეს და დაამაგრეთ კარის საყრდენი საყინულის ქვედა საფარის მარჯვენა მხარეს.

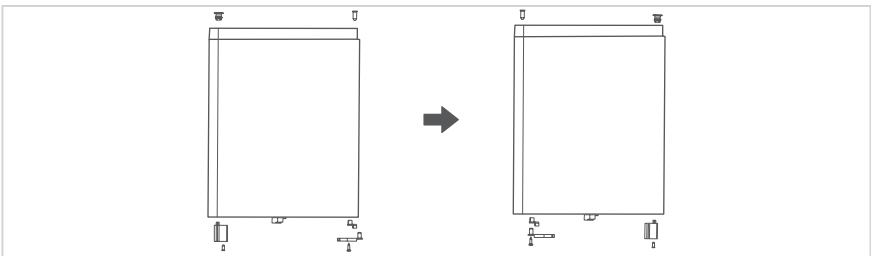

7. დააყენეთ შუა ანჯამა და დაამაგრეთ მაცივრის კარი შუა ანჯამაზე, შემდეგ დააყენეთ ქვედა ანჯამა და დაფარეთ ანჯამის ღიობი დეკორატიული ხუფით.

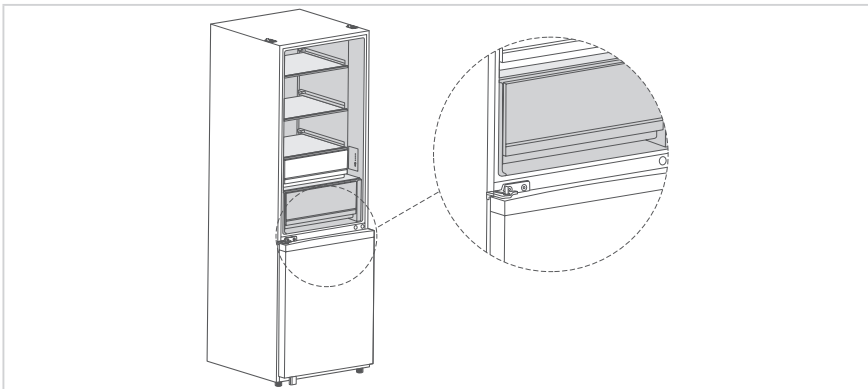

8. ამოიღეთ მარცხენა ზედა ანჯამის საფარი და მარცხენა ზედა ანჯამა აქსესუარის ჩანთიდან, მოხსენით მარჯვენა ანჯამის საფარზე დამონტაჟებული ჩამრთველები, სენსორები და შემაერთებელი ხაზები და დააყენეთ ისინი მარცხენა ზედა ანჯამის საფარზე; მოათავსეთ მაცივრის კარის კორპუსი შუა ანჯამაზე და დაამაგრეთ მარცხენა ზედა ანჯამა; შეაერთეთ 6 სიგნალის ხაზი მაცივრის მარცხენა მხარეს ჩამრთველთან, შეაერთეთ 7 სიგნალის ხაზი სენსორთან (ამ ნაბიჯის გამოტოვება შესაძლებელია, როდესაც არ არის სენსორი), შეაერთეთ 8 სიგნალის ხაზი შემაერთებელ ხაზთან, შეაერთეთ 9 კარის კორპუსის ხაზი სხვა მიმართულებით მაცივრის მარცხენა მხარეს, რათა შეაერთოთ იგი შემაერთებელ ხაზთან; შემდეგ დააფარეთ და დაამაგრეთ მარცხენა ანჯამის საფარი და ბოლოს დაამონტაჟეთ ანჯამის დეკორატიული საფარი მაცივრის მარჯვენა მხარეს.

GE

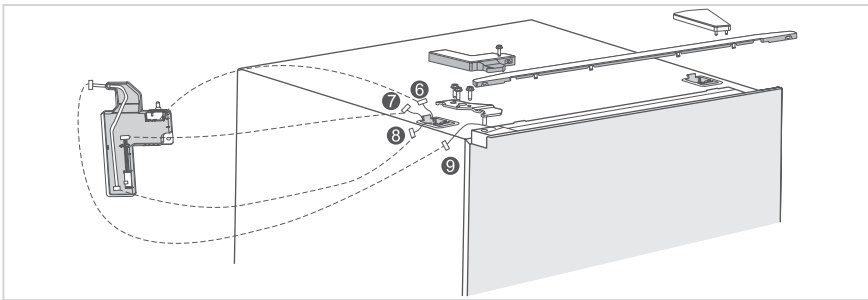

ყველა ილუსტრაცია გარანტიის გარეშეა. ტექნიკური ცვლილებები დაცულია.

ფეხების ნიველირება

- ვიბრაციის თავიდან ასაცილებლად, მოწყობილობა თარაზოში უნდა იყოს გასწორებული.
- საჭიროების შემთხვევაში, არათანაბარ იატაკზე გასასწორებლად, დაარეგულირეთ ნიველირებადი ფეხები.
- წინა მხარე უკანაზე ოდნავ მაღლა უნდა იყოს, რათა ხელი შეუწყოს კარების დახურვას.
- ნიველირებადი ფეხები უფრო ადვილად დატრიალდება, თუ კორპუსს ოდნავ გადახრით.
- მოწყობილობის ასაწევად, ნიველირებადი ფეხები დაატრიალეთ საათის ისრის საწინააღმდეგო მიმართულებით, დასადაბლებლად კი საათის ისრის მიმართულებით.

ნათურის გამოცვლა

- LED ნათურების ნებისმიერი შეცვლა ან შეკეთება უნდა განხორციელდეს მწარმოებლის, მისი მომსახურების აგენტის ან მსგავსი კვალიფიციური პირის მიერ.

მოწყობილობის დაკავშირება

მოწყობილობის დაყენების შემდეგ შეაერთეთ დენის შტეკერი როზეტში.

ყურადღება

ელექტრომომარაგების კაბელის (ან შტეკერის) შტეფსელთან დაკავშირების შემდეგ, დაელოდეთ 2 ან 3 საათს, სანამ საკვებს მოწყობილობაში შედებთ. თუ საჭმელს მანამ შედებთ, სანამ მოწყობილობა მთლიანად გაცივდება, შესაძლოა საკვები გაფუჭდეს.

რჩევები ენერჯის დაზოგვისთვის

- არ მოათავსოთ მოწყობილობა ღუმელებთან, რადიატორებთან ან სითბოს სხვა წყაროებთან ახლოს. თუ გარემო ტემპერატურა მაღალია, კომპრესორი უფრო ხშირად და უფრო დიდხანს იმუშავებს, რაც გამოიწვევს ენერჯის მოხმარების ზრდას.
- უზრუნველყავით, რომ მოწყობილობის ქვეშ, მის გვერდებზე და უკანა მხარეს საკმარისი ვენტილაცია იყოს. არასოდეს დაფაროთ სავენტილაციო ღიობები.
- მანძილის ზომების შესახებ ინფორმაცია იხილეთ ასევე თავში "ინსტალაცია".
- უჭრების, თაროებისა და სტელაჟების განლაგება, როგორც ნაჩვენებია ილუსტრაციაში, გთავაზობთ ენერჯის ყველაზე ეფექტურ გამოყენებას და, ამიტომ, შეძლებისდაგვარად შენარჩუნებული უნდა იქნეს. ყველა უჭრა და თარო უნდა დარჩეს მოწყობილობაში ტემპერატურის სტაბილურობის შესანარჩუნებლად და ენერჯის დასაზოგად.
- უფრო დიდი შესანახი ადგილი რომ გქონდეთ (მაგ. დიდი გაცივებული/გაყინული პროდუქტისთვის), შესაძლებელია შუა უჭრების ამოღება. საჭიროების შემთხვევაში ზედა და ქვედა უჭრები და თაროები ბოლოს უნდა მოიხსნას.
- თანაბრად შევსებული სამაცივრო/საყინულე განყოფილება ხელს უწყობს ენერჯის ოპტიმალურ გამოყენებას. ამიტომ მოერიდეთ ცარიელ ან ნახევრად ცარიელ განყოფილებებს.
- მაცივარში/საყინულეში მოთავსებამდე თბილი საკვები გააგრილეთ. გაგრილებული საკვები ზრდის ენერჯოეფექტურობას.
- გაყინული საკვები გააღვეთ მაცივარში. გაყინული საკვების სიცივე ამცირებს ენერჯის მოხმარებას სამაცივრო განყოფილებაში და ამით ზრდის ენერჯოეფექტურობას.
- მაქსიმალურად შეამცირეთ კარის გაღების დრო სიცივის დანაკარგის მინიმუმამდე დასაყვანად. კარის ხანმოკლე გაღება და სწორად დახურვა ამცირებს ენერჯის მოხმარებას.
- მოწყობილობის კარის ლუქები სრულიად ხელუხლებელი უნდა იყოს, რათა კარები სწორად დაიხუროს და ენერჯის მოხმარება ზედმეტად არ გაიზარდოს.

GE

მუშაობის ინსტრუქციები

მართვის პანელი

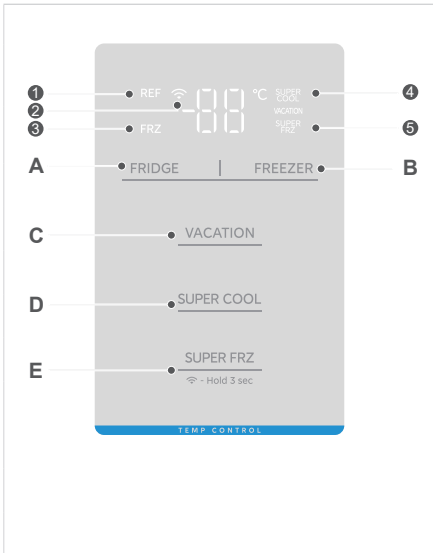

	დილაკი
A	მაცივრის ტემპერატურის რეგულირების დილაკი
B	საყინულის ტემპერატურის რეგულირების დილაკი
C	შვებულების დილაკი
D	სუპერგაგრილების დილაკი
E	სუპერგაყინვის დილაკი
	უკრანი
1	მაცივრის ხატულა
2	უსადენო ქსელის ხატულა
3	საყინულის ხატულა
4	სუპერგაგრილების ხატულა
5	სუპერგაყინვის ხატულა

ყურადღება

რეალური მართვის პანელი შეიძლება განსხვავდებოდეს მოდელის მიხედვით.

უკრანი

- როდესაც მაცივარი პირველად ირთვება, მთლიანი უკრანი 3 წამის განმავლობაში ჩაირთვება, ხოლო ჩართვის სიგნალის შემდეგ, გადადის ნორმალურ მუშაობაზე. (მაცივრისა და საყინულე კამერების დაყენებული ტემპერატურა არის 5°C/-20°C შესაბამისად, როდესაც პირველად ჩაირთვება). როდესაც არ არის ხარვეზი, გამოჩნდება მაცივრის/საყინულის დაყენებული ტემპერატურა.
- ჩვეულებრივ პირობებში, უკრანი აინთება კარის გაღების შემდეგ და ჩაქრება კარის დაკეტვის შემდეგ. ჩვეულებრივ პირობებში, ნებისმიერ დილაკზე დაჭერით ავტომატურად განიბლოკება, როდესაც კარი ღიაა, გაუმართაობის შემთხვევაში, უკრანზე ჩანს გაუმართაობის კოდი.

მაცივრის კამერის ტემპერატურის რეგულირება

- სამაცივრე ტემპერატურის ზონის ასარჩევად დააჭირეთ დილაკს „სამაცივრე“, შემდეგ კი დააჭირეთ მას ტემპერატურის დასარეგულირებლად. დილაკზე თითის დაჭერისას ტემპერატურა ეცემა 1°C-ით; მას შემდეგ, რაც ტემპერატურა მიაღწევს 2°C-ს, კვლავ დააჭირეთ მას, რათა დააყენოთ მაცივრის კამერა 8°C-ზე. მაცივრის კამერის დაყენების ტემპერატურული დიაპაზონია 2~8°C; პარამეტრი ძალაში შედის ჩაკეტვის შემდეგ.

მაცივრის კამერა დახურულია/ღიაა

- მაცივრის კამერა იხურება „შვებულების“ რეჟიმის დაყენებისას.

საყინულე კამერის ტემპერატურის რეგულირება

- საყინულის ტემპერატურული ზონის ასარჩევად დააჭირეთ ღილაკს „საყინულე“, შემდეგ კი დააჭირეთ მას ტემპერატურის დასარეგულირებლად. ღილაკზე ხელის დაჭერის ყოველ ჯერზე, ტემპერატურა ეცემა 1°C -ით; მას შემდეგ, რაც ტემპერატურა მიაღწევს -24°C -ს, კვლავ დააჭირეთ მას საყინულე კამერის -16°C -ზე დასაყენებლად, დაყენებული დიაპაზონით -24°C - -16°C . პარამეტრები მოქმედებს დაბლოკვის შემდეგ.

შვებულების რეჟიმი

- „შვებულების“ რეჟიმის დაყენებისას შვებულების ღილაკზე ხელის დაჭირით გამოირთვება მაცივრის ფუნქცია, ჩაქრება მაცივრის ტემპერატურის საჩვენებელი ეკრანი და საყინულის ტემპერატურა ავტომატურად დაყენდება -18°C -ზე;
- „შვებულების“ რეჟიმიდან გამოსასვლელად დააჭირეთ ღილაკებს „გაყინვა“/„სუპერ გაგრილება“ და „სუპერ გაყინვა“.
- როდესაც გაყინვის ღილაკი რეგულირდება „შვებულების“ რეჟიმიდან გამოსასვლელად, მაცივრის/საყინულის ფუნქცია ავტომატურად დაუბრუნდება დაყენებულ ტემპერატურას „შვებულების“ რეჟიმამდე; როდესაც სუპერ გაგრილებისა და სუპერ გაყინვის ღილაკი რეგულირდება „შვებულების“ რეჟიმიდან გამოსასვლელად, მაცივრის/გაყინვის ფუნქცია ავტომატურად დაუბრუნდება დაყენებულ ტემპერატურას.

სუპერგაგრილების რეჟიმი

- დააჭირეთ ღილაკს Super cool, რომ დააყენოთ/გააუქმოთ „სუპერ გაგრილების“ რეჟიმი და შესაბამისი ინთება/ქრება „სუპერ გაგრილების“ ხატულა; „სუპერ გაგრილების“ რეჟიმის დაყენების შემდეგ, გაგრილების ტემპერატურა ავტომატურად დაყენდება 2°C -ზე; „სუპერ გაგრილების“ რეჟიმიდან გამოსვლისას მაცივრის კამერა ავტომატურად დაუბრუნდება დაყენებულ ტემპერატურას „სუპერ გაგრილების“ რეჟიმამდე. ავტომატურად გამოხვალთ 6 საათის გასვლის შემდეგ.

სუპერგაყინვის რეჟიმი

- „სუპერ გაყინვის“ რეჟიმის დასაყენებლად/გასაუქმებლად დააჭირეთ ღილაკს „სუპერგაყინვის“ და აინთება/ჩაქრება შესაბამისი „სუპერ გაყინვის“ ხატულა; „სუპერ გაყინვის“ რეჟიმის დაყენების შემდეგ, გაყინვის ტემპერატურა ავტომატურად დაყენდება -24°C -ზე; „სუპერ გაყინვის“ რეჟიმიდან გამოსვლისას საყინულე კამერის დაყენებული ტემპერატურა ავტომატურად დაუბრუნდება დაყენებულ ტემპერატურას „სუპერ გაყინვის“ რეჟიმამდე. რეჟიმიდან ავტომატურად გავა 40 საათის გასვლის შემდეგ.

ღია კარის დროის გასვლის გამაფრთხილებელი სიგნალი

- კარის 2 წუთზე მეტი ხნით გაღების შემდეგ გაისმის სამი გამაფრთხილებელი სიგნალი, ამის შემდეგ გამაფრთხილებელი სიგნალი გაიზრდება ერთით ყოველ ერთ წუთში მაქსიმუმ 30-ჯერ. გამაფრთხილებელი სიგნალის გასაუქმებლად დახურეთ კარი ან დააჭირეთ ღილაკს.

აღამიანის დაფიქსირების აღწერა

1. როდესაც აღამიანი მაცივრის კარის წინ ახლოს დგას, დაფიქსირების შემდეგ აინთება ლურჯი შუქი; აღამიანის გასვლის შემდეგ ლურჯი შუქი ჩაქრება 30 წამის შემდეგ
2. როდესაც მაცივრის კარი ღიაა, ლურჯი შუქი ჩართულია; როდესაც მაცივრის კარი დახურულია და საყინულის კარი ღიაა, თეთრი შუქი ჩართულია
3. კარის გაღების მხარეს არის სენსორის ბრმა ზონა.
4. ის არ არის მგრძობიარე ზოგიერთი მუქი ფერის ტანსაცმლის მიმართ, როგორცაა მატყლი და ზოლები.

ხილისა და ბოსტნეულის უჯრის ტენიანობის მარეგულირებელი თავსახური (არასავალდებულო)

ტენიანობის დასარეგულირებლად შესაძლებელია მარცხენა და მარჯვენა მხარის არჩევა.

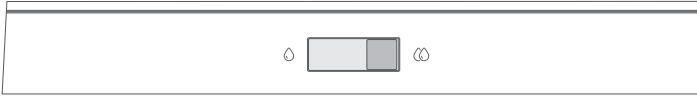

უსასრულო კარის სადგამის სიფრთხილის ზომები

დაიჭირეთ სადგამი სახით ზემოთ და კარის უსასრულო სადგამი აიწევა. გახსენით სახელურის გარეთ გამოწვევით, კარის უსასრულო სადგამი მძიმედ ჩამოიშლება.

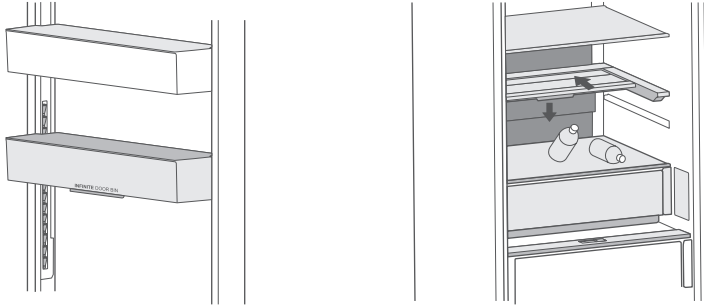

უსასრულო მინის თაროს სიფრთხილის ზომები

ქვედა თაროზე არსებულ ნივთებთან შეჯახების თავიდან ასაცილებლად, უკან გასაცურებელი თაროს რეგულირების პროცესში, გთხოვთ, ნუ მოათავსებთ ნივთებს მჭიდროდ გასაცურებელი თაროს უკანა მხარეს.

ხარვეზის კოდი

- ეკრანზე გამოსახული შემდეგი გაფრთხილებები მიუთითებს მაცივრის შესაბამის ხარვეზებზე. მართალია, შემდეგი ხარვეზების მიუხედავად მაცივარს მაინც შეიძლება ჰქონდეს ცივი შენახვის ფუნქცია, მაგრამ მომხმარებელი ტექნიკური მომსახურებისთვის უნდა დაუკავშირდეს ტექნიკურ სპეციალისტს, რათა უზრუნველყოს მოწყობილობის ოპტიმალური მუშაობა.

ხარვეზის კოდი	ხარვეზის აღწერა
E1	მაცივრის ტემპერატურის სენსორის გაუმართაობა
E2	საყინულეს ტემპერატურის სენსორის გაუმართაობა
E5	საყინულის ტემპერატურის სენსორის გაუმართაობა
E6	მთავარი კონტროლის PCB და ეკრანის PCB კომუნიკაციის ხარვეზი
E7	გარემოს ტემპერატურის სენსორის გაუმართაობა
EH	ტენიანობის სენსორის ხარვეზი
L3	საყინულის ვენტილატორის ხარვეზი
L4	საყინულის ვენტილატორის სიჩქარე არანორმალურია
L5	კონდენსატორის ვენტილატორის ხარვეზი
L6	კონდენსატორის ვენტილატორის სიჩქარე არანორმალურია
c8	მთავარი PCB და ადამიანის სენსორული კომუნიკაციის შეცდომა

რჩევები საკვების შესანახად

საყინულე კამერა

- საყინულეები სპეციალურად გამოიყენება საკვების დაბალი ტემპერატურის გაყინვისთვის, საყინულო საკვების გრძელვადიანი შენახვისა და ყინულის კუბების მოზადებისთვის.
- ყურადღება მიაქციეთ ვარსკვლავის კლასიფიკაციას (4 ვარსკვლავი, 2 ვარსკვლავი და 1 ვარსკვლავი) საყინულე ნაწილში და შედეგად საყინული საკვების შენახვის პერიოდი.
- არ მოათავსოთ ახალი და გაყინული საკვები გვერდიგვერდ. გაყინული საკვები შეიძლება გაღვინდეს.
- დიდი რაოდენობით სუფთა საკვების გაყინვისას, როგორცაა ხორცი, თევზი ან minced ხორცი, გაყავით იგი პატარა ნაჭრებად, სანამ მათ დააყენებთ ისე, რომ ისინი სწრაფად და ადვილად ხელმისაწვდომი იყოს.
- შესაბამება პაკეტში კვების მწარმოებლის მიერ რეკომენდებული შენახვის დროს, არ არსებობს ინფორმაცია პაკეტის შესახებ, საკვები არ უნდა იყოს გაყინული შექმნის დღიდან სამ თვეზე მეტი ხნის განმავლობაში.
- გაყინული საკვების ყიდვისას დარწმუნდით, რომ იგი გაყინულია სწორ ტემპერატურაზე და შეფუთვა არ არის დაზიანებული.
- მაცივარი საკვები უნდა ინახებოდეს შესაფერისი ინდივიდუალური შეფუთვით, რათა უზრუნველყოს, რომ მიმდებარე საკვები არ არის დაბინძურებული. ჭამა thawed და thawed საკვები დაუყოვნებლივ და არ გააქროს.
- თუ მოწყობილობა არ არის ძალა ხანგრძლივი დროის ან გაუმართაობის გამო, ამოიღეთ შენახული გაყინული საკვები და შეამოწმეთ ისინი ჯერ კიდევ საკვებია, მაშინ შეინახეთ ისინი საკმარისად გრილ ადგილას ან სხვა მოწყობილობაში.
- საკვების გასათბობად, ამოიღეთ იგი მაცივარიდან და გაათბეთ ოთახის ტემპერატურაზე ან მაცივარში. მაგალითად, საკვების სწრაფად გაყინვისთვის, შეგიძლიათ გამოიყენოთ გაყინვის ფუნქცია თქვენს მიკროტალღურ ღუმელში.
- თუ გსურთ მხოლოდ პაკეტის ერთი ნაწილის დათბობა, ამოიღეთ თქვენთვის საჭირო ნაწილი და დაუყოვნებლივ დახურეთ დანარჩენი პაკეტი. ამ გზით, თქვენ თავიდან აიცილებთ "დამწვრობის გაყინვას" და შეამცირებთ ყინულის ფორმირებას დანარჩენი საკვებზე.

საყინულე კამერა

- ტენიანობის შესამცირებლად და შემდგომი გაყინვის შესამცირებლად, არასოდეს მოათავსოთ სითხეები ცივ ნაწილში დაუღუქავ კონტეინერში. Frost ტენდენცია კონცენტრირებულია აორთქლების ყველაზე ცივ ნაწილში. აღმოჩენილი სითხეების შენახვამ შეიძლება გამოიწვიოს გაყინვის უფრო ხშირი საჭიროება.
- არასოდეს ჩადოთ თბილი საკვები მაცივარში. ეს ჯერ უნდა გაცივდეს ოთახის ტემპერატურაზე და შემდეგ განთავსდეს, რათა უზრუნველყოს ადეკვატური ჰაერის მიმოქცევა მაცივარში.
- საკვები ან საკვები კონტეინერები არ უნდა შეეხოთ მაცივრის უკანა კედელს, რადგან ისინი შეიძლება გაყინონ კედელზე. არ გაალოთ მაცივრის კარი ძალიან ხშირად.
- ხორცი და სუფთა თევზი (შეფუთული შეფუთვაში ან პლასტმასის კლიტაში) შეიძლება ინახებოდეს მაცივარში და შეიძლება გამოყენებულ იქნას 1-2 დღის განმავლობაში.
- შეფუთული ხილი და ბოსტნეული შეიძლება განთავსდეს ახალი ხილისა და ბოსტნეულის დანიშნულ ნაწილში.

ყურადღება

- თითოეული განყოფილების ოპტიმალური ტემპერატურის პარამეტრი დამოკიდებულია გარემოს ტემპერატურაზე. ზემოთ ოპტიმალური ტემპერატურა ეფუძნება 25 ° C-ს გარემოს ტემპერატურას.
- ენერჯის მოხმარების ტესტის შესრულებისას გამორთეთ V- ტექნიკური ახალი და IPL გამწმენდი ფუნქციები მაცივარში.

შუკვეთე	კუპების ტიპი	შენახვის სამიზნე ტემპერატურა. [°C]	სათანადო კვება
1	მაცივარი	$+2 \leq x \leq +8$	კვერცხი, მოხარშული საკვები, შეფუთული საკვები, ხილი და ბოსტნეული, რძის პროდუქტები, pastries, სასმელები და სხვა საკვები, რომელიც არ უნდა იყოს გაყინული.
2	 ოთხვარსკვლავიანი რეიტინგი გაყინული	$x \leq -18$	მას აქვს უნარი გაყინვას და გაყინვას სწრაფად, და მას აქვს უნარი გაყინვას და შესანახად საკვები სწრაფად. იგი განკუთვნილია გაყინული ახალი საკვები, როგორცაა ზღვის პროდუქტები (თევზი, shrimp, shellfish), მტკნარი წყლის პროდუქტები და ხორცის პროდუქტები. რეკომენდირებულია 3 - 6 თვის განმავლობაში, რაც უფრო გრძელია შენახვის დრო, მით უფრო უარესია გემო და კვება.
3	 სამი ვარსკვლავის რეიტინგის გაყინვა	$x \leq -18$	მას აქვს გაყინვის უნარი. იგი განკუთვნილია გაყინული ახალი საკვები, როგორცაა ზღვის პროდუქტები (თევზი, shrimp, shellfish), მტკნარი წყლის პროდუქტები და ხორცის პროდუქტები. რეკომენდირებულია არაუმეტეს 3 თვისა.
4	 ორვარსკვლავიანი რეიტინგი გაყინული	$x \leq -12$	მხოლოდ იმ საკვების საშუალოვადიანი შენახვისთვის, რომლებიც უკვე გაყინულია, მაგალითად, ნაყინი. რეკომენდირებულია არაუმეტეს 1 თვისა.
5	 ერთვარსკვლავიანი რეიტინგი გაყინულია	$x \leq -6$	ეს მხოლოდ შესაფერისია მცირე რაოდენობით გაყინული საკვების სამაცივრე და მოკლევადიანი შენახვისთვის. რეკომენდირებულია არაუმეტეს 1 კვირა.
6	0-ვარსკვლავიანი	$-6 \leq x \leq 0$	ახალი ღორის, საქონლის ხორცი, თევზი, ქათამი, ნაწილობრივ შეფუთული დამუშავებული საკვები და ა.შ. (რეკომენდირებულია მოიხმაროს იმავე დღეს, სასურველია არა უმეტეს 3 დღისა). ნაწილობრივ კაფსულირებული დამუშავებული საკვები (გაყინვადი საკვები).
7	გაცივება	$-2 \leq x \leq +3$	ახალი / გაყინული ღორის, საქონლის ხორცი, ქათამი, მტკნარი წყლის პროდუქტები და ა.შ. (რეკომენდირებულია 0 ° C-ზე და 0 ° C-ზე მეტი 7 დღის განმავლობაში, სასურველია არა უმეტეს 2 დღის განმავლობაში). ზღვის პროდუქტები 015 დღის ქვემოთ არ არის რეკომენდირებული 0 ° C-ზე ზემოთ.
8	ხალი საკვები	$0 \leq x \leq +4$	ახალი ღორის, საქონლის ხორცი, თევზი, ქათამი, მოხარშული საკვები და ა.შ. (რეკომენდირებულია იმავე დღეს მოხმარებული, სასურველია არა უმეტეს 3 დღისა)
9	ღვინო	$+5 \leq x \leq +20$	წითელი ღვინო, თეთრი ღვინო, ცქრიალა ღვინო და ა.შ.

ყურადღება

გთხოვთ, შეინახოთ სხვადასხვა საკვები თქვენი შეძენილი კუპების ან შენახვის მიზნობრივი ტემპერატურის მიხედვით.

გასუფთავება და მოვლა

გალობა

- მაცივარი ეფუძნება ჰაერის გაგრილების პრინციპს და, შესაბამისად, აქვს ავტომატური გაყინვის ფუნქცია. სეზონის ან ტემპერატურის ცვლილების გამო წარმოქმნილი ყინულის მოშორება შესაძლებელია ხელით, რისთვისაც უნდა გამოერთოთ მონყობილობა დენის წყაროდან ან განმინდოთ მშრალი ტილოთი.

კარის უჯრის გასუფთავება

- ქვემოთ მოყვანილ სურათში მოცემული ისრის მიმართულებით ორივე ხელით მოუჭირეთ უჯრას და ასწიეთ ზემოთ, შემდეგ შეძლებთ მოხსნას.
- მოხსნილი უჯრა გარეცხეთ, შემდეგ კი შეგიძლიათ სასურველ დონეზე დაარეგულიროთ ინსტალირების სიმაღლე.

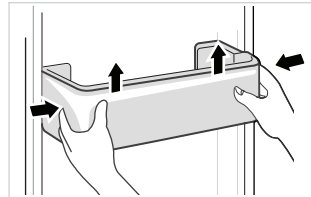

მინის თაროს გასუფთავება

- რამდენადაც სამაცივრო შრის უკიდურეს შიდა მხარეზე, სადაც ხდება თაროებთან კონტაქტი, მოთავსებულია საყდენი, თაროები უნდა ასწიოთ ზემოთ, შემდეგ კი შეძლებთ მათ გამოღებას.
- საჭიროებისამებრ დაარეგულირეთ ან განმინდეთ თაროები.

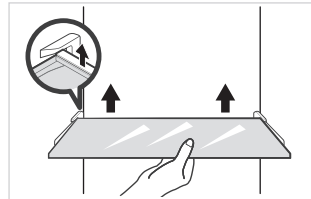

GE

ხილისა და ბოსტნეულის ყუთის გასუფთავება

- ამოიღეთ შიგთავსი ყუთიდან. ხელი მოკიდეთ ყუთის სახელურს და გამოსწიეთ, სანამ არ გაჩერდება.
- ასწიეთ ყუთი, გადმოსწიეთ გარეთ და მოხსენით.

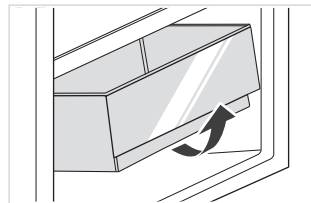

ყურადღება

რეკომენდებულია გამოიყენოთ რბილი პირსახოცი ან ღრუბელი, რომელიც წყლით არის გაჟღენთილი და არაკოროზიული ნეიტრალური სარეცხი საშუალება დასუფთავებისთვის. დაბოლოს, გაასუფთავეთ საყინულე სუფთა წყლით და მშრალი ქსოვილით. გახსენით კარი, რომ ბუნებრივად გაშრეს, სანამ ძალას ჩართავ. არ გამოიყენოთ მყარი ჯაგრისები, დასუფთავების ბურთები, მავთულის ჯაგრისები, აბრაზივები, როგორცაა კბილის პასტა, ორგანული გამხსნელები (როგორცაა ალკოჰოლი, აცეტონი, ბანანის ზეთი და ა.შ.), მდულარე წყალი, მჟავები ან ტუტე ნივთები მაცივრის გასაწმენდად, რადგან ამან შეიძლება დააზიანოს მაცივრის ზედაპირი და ინტერიერი.

გამოყენების შეჩერება

დენის გამორთვა:

ელექტროენერჯის გათიშვის შემთხვევაში, თუნდაც ზაფხულში, საკვები მონყობილობაში შესაძლებელია რამდენიმე საათის განმავლობაში შეინახოს; დენის გამორთვის დროს კარების გაღების დრო უნდა შემცირდეს და მონყობილობაში ახალი საკვები აღარ უნდა შედოს.

დიდი ხნით გამოყენებლობა:

მონყობილობა უნდა გამოირთოს და გაინმინდოს; შემდეგ კი კარები უნდა დარჩეს ღია სუნის თავიდან ასაცილებლად.

გადატანა:

მაცივრის გადატანამდე გამოიღეთ მასში არსებული ყველა საგანი, ლენტით დააფიქსირეთ მინის ტიხრები, ბოსტნეულის განყოფილებები, საყინულე კამერის უჯრები და ა.შ. და მოუჭირეთ ნოველირებადი ფეხები; დახურეთ კარები და დააფიქსირეთ ისინი ლენტით. გადაადგილებისას მონყობილობა არ უნდა დაიდოს თავდაყირა ან ჰორიზონტალურად და არ უნდა მოხდეს მისი ვიბრაცია; მოძრაობის დროს დახრილობა არ უნდა აღემატებოდეს 45°-ს.



გაფრთხილება

ჩართვის შემდეგ მონყობილობამ მუდმივად უნდა იმუშაოს. ზოგადად, მონყობილობის მუშაობა არ უნდა შეწყდეს; წინააღმდეგ შემთხვევაში, ექსპლუატაციის ვადა შეიძლება შემცირდეს.

ელექტროენერჯის გათიშვის შემთხვევაში, რამდენიმე საათის განმავლობაში, საკვების შენახვა ზაფხულშიც კი შეიძლება; რეკომენდებულია კარების გაღების სიხშირის შემცირება.

დიაგნოსტიკა

შემდეგი მარტივი საკითხების მოგვარება მომხმარებელს შეუძლია. გთხოვთ, დარეკოთ გაყიდვის შემდგომი სერვისის განყოფილებაში, თუ პრობლემები არ მოგვარდება.

პრობლემა	შესაძლო მიზეზები	გამოსავალი
ოპერაცია არ მუშაობს	სიმძლავრე არ არის ჩართული და დანამატი უსაფრთხოდ არ არის ჩასმული. დაბალი ძაბვა, დენის უკმარისობა ან ნაწილობრივი წრე.	ჩადეთ დენის კაბელის დანამატი უსაფრთხოდ. შეამოწმეთ ელექტრომომარაგება თქვენს სახლში.
განათება არ მოდის	მონყობილობა არ არის ჩართული. განათება გატეხილია.	გამორთეთ და გამორთეთ დენის კაბელი. შეცვალეთ განათება ახლით.
ხილი ან ბოსტნეული გაყინულია	არის თუ არა საკვები დაცული მაცივრის უკანა ნაწილში? უკანა კედლის მახლობლად მდებარე ტერიტორია არის ის, სადაც ტემპერატურა ყველაზე ცივია. შეინახეთ ხილი ან ბოსტნეული ახალ / მაცივარ ადგილას.	არ დატოვოთ საკვები, რომელიც ადვილად იყინება მაცივრის უკანა ნაწილში. ახალი / მაცივრის ადგილები მხოლოდ ხორცის/თევზისთვისაა.
მაცივარი/ საყინულე გადახურულია	ტემპერატურის კონტროლის პარამეტრები არასწორია.	დააყენეთ ტემპერატურა უფრო მაღალი.
კომპრესორი დიდი ხნის განმავლობაში მუშაობს	ატმოსფერული ტემპერატურა მაღალია და სამუშაო დრო გრძელდება. განათავსეთ ძალიან ბევრი საკვები ერთდროულად. საკვები იდება, სანამ გაცივდება. კარები ძალიან ხშირად იხსნება. ყინვაგამძლე ფენა შიგნით ძალიან სქელია.	ეს ნორმალურია. ნუ ჩადებთ ძალიან ბევრ საკვებს ერთდროულად. დაელოდეთ სანამ საკვები გაცივდება, სანამ მას დააყენებთ. ნუ აჩვენებთ გპარარა ოპკალუნე ფერს. ეს უნდა იყოს thawed.
კარი არ იხურება სწორად	კარი ჩაკეტილია ობიექტით. ძალიან ბევრი საკვები იყო. კარის შუასაკი დეფორმირებულია.	ნუ ჩადებთ ძალიან ბევრ საკვებს. მონყობილობის სტაბილიზაცია. დაამატეთ ცხელი შუასადებები და გააჩერეთ რემონტისთვის (გააცხელეთ ელექტრო საშრობით ან ცხელი წყლით).
გარე კედლები ცხელია	როდესაც მონყობილობა მუშაობს, სითბო გარედან იძლება კაბინეტის შიგნით ლითონის მილების მეშვეობით. ზაფხულში უფრო მაღალი ტემპერატურა შეიძლება გამოიწვიოს გარე კედლის უფრო მაღალი ტემპერატურა.	გარე კედლისთვის ნორმალურია მაღალი ტემპერატურა. გაზარდეთ სივრცე სითბოს გაფრქვევისთვის, ან მოათავსეთ ტექნიკა ვენტილირებადი და გრილი ადგილას.
სხივები ან ვერტიკალური სხივები ცხელია	შიგნით სხივი არსებობს ლითონის მილები, და სითბოს გამოთავისუფლებული მილები ხელს უშლის კონდენსაციას.	ეს ნორმალურია.
სუნი	გაფუჭებული საკვები საკვები ძლიერი სუნი შიდა კუპე ბინძურია.	გაასუფთავეთ და ამოიღეთ ნებისმიერი გაფუჭებული საკვები. დარწმუნდით, რომ ძლიერი სუნისანი საკვები მჭიდროდ არის დალუქული. გაასუფთავეთ შიდა კუპეები.
ფაქტობრივი ტემპერატურა განსხვავდება მითითებული ტემპერატურისგან	როდესაც თბილი საკვები იდება, ტემპერატურა დროებით იზრდება. ახალი ტემპერატურის დაყენების შემდეგ, გარკვეული დრო სჭირდება ტემპერატურის შიგნით ტემპერატურას, რათა მიაღწიოს დადგენილ ტემპერატურას, როდესაც კარი ან გაიხსნება. ტემპერატურის სტაბილიზაციის შემდეგ, ნაწილში სხვადასხვა პოზიციებზე ტემპერატურა განსხვავებულია და გადახრა დაახლოებით $\pm 3^{\circ}C$.	ეს ნორმალურია. დაელოდეთ ცოტა ხანს ფაქტობრივი ტემპერატურის ტესტირებამდე.
კონდენსაციის ფორმები გარედან	როდესაც ოთახში ტენიანობა მაღალია, კონდენსაცია შეიძლება ჩამოყალიბდეს.	ეს ნორმალურია. გაასუფთავეთ კონდენსაცია მშრალი ქსოვილით.

GE

პრობლემა	შესაძლო მიზეზები	გამოსავალი
კონდენსაციის ფორმები მაცივრებისა და უჯრის შიგნით	მაცივარი ინარჩუნებს მაღალ ტენიანობას ბოსტნეულისა და სხვა საკვები პროდუქტების სუფთა შესანარჩუნებლად. ოთახში ტენიანობა ძალიან მაღალი იყო და კარი ხშირად გაიხსნა. კარის შუასაკი არ არის მჭიდრო.	გაასუფთავეთ კონდენსაცია მშრალი ქსოვილით. ხშირად არ გაალოთ კარი ან არ გაალოთ იგი დარწმუნდით, რომ ძლიერი სუნიანი საკვები მჭიდროდ არის დალუქული.
გაასუფთავეთ შიდა კუპები.	ფაქტობრივი ტემპერატურა განსხვავდება მითითებული ტემპერატურისგან კარის შუასაკი არ არის მჭიდრო.	როდესაც თბილი საკვები იდება, ტემპერატურა დროებით იზრდება. დარწმუნდით, რომ ძლიერი სუნიანი საკვები მჭიდროდ არის დალუქული.
რთულია კარის გაღება	ჰაერის წნევის განსხვავება შიგნით და მის გარეთ ზოგჯერ შეიძლება გართულებდეს საყინულე კარის გახსნა.	დაელოდეთ ცოტა ხანს და შეეცადეთ ნელა გაალოთ კარი.
არ არის ყინულის კუბურები (მხოლოდ ყინულის აპარატების მოდელებისთვის)	ყინულის დამზადების ფუნქცია არ არის ჩართული. აღჭურვილობა არ მიეწოდება წყალს. წყლის მიღები აქვს kinks. წყლის მილის კავშირი სწორად არ არის დამონტაჟებული. წყლის წნევა ძალიან დაბალია.	ჩართეთ ყინულის მანქანა. შეამოწმეთ, რომ წყალმომარაგება ჩართულია. Straighten out kinks. შეამოწმეთ წყლის კავშირი. შეამოწმეთ წყალმომარაგების წნევა, ან ფილტრი დახურულია.

მაცივარი მოისმენს გარკვეულ ბგერებს ნორმალური გამოყენების დროს, მაგრამ ეს არ იმოქმედებს მაცივრის ნორმალურ მუშაობაზე. ხმა, რომლის თავიდან აცილებაც მარტივია:

- აღჭურვილობით გამოწვეული ხმაური არ არის დონე - შეცვალეთ პოზიცია რეგულირებადი წინა ფეხებით. გარდა ამისა, მოათავსეთ რბილი მასალისგან დამზადებული ხალიჩა უკან როლიკებით, განსაკუთრებით იმ შემთხვევაში, თუ მოწყობილობა მოთავსებულია ფილაზე.
- შეეხეთ მიმდებარე ავეჯს - ამოიღეთ მაცივარი.
- უჯრის ან თაროს Squeak - ამოიღეთ უჯრა ან თარო და დააბრუნეთ იგი თავის ადგილზე.
- ბოთლების მოციმციმე ხმები - ბოთლების გადაადგილება

GE

გესმით რომელიმე შემდეგი უჩვეულო ბგერა? ჩვეულებრივ, ეს ხმები ნორმალურია.

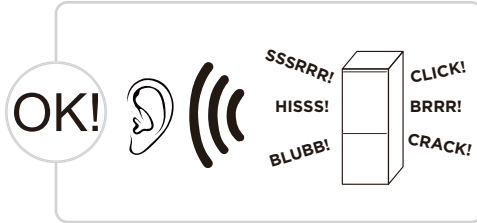

დააჭირეთ: მაცივარში ზოგიერთი ელექტრული ნაწილი, როგორცაა ელექტრო სარქველები, მუშაობის დროს ამ ხმებს ასხივებს. ეს ნორმალურია.

HISS: ეს ხმაური გამოიყოფა, როდესაც მაცივარი მიედინება აორთქლებში. ეს ნორმალურია.

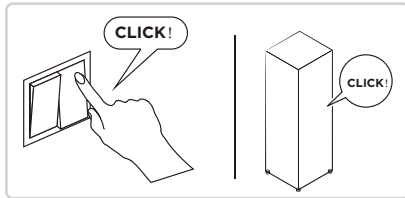

BRRR: კომპრესორი ხდის ამ ხმებს, როდესაც ის მუშაობს, განსაკუთრებით მაშინ, როდესაც ის იწყება ან შეჩერებულია და ხმამაღალი ხმაურია. ეს ნორმალურია.

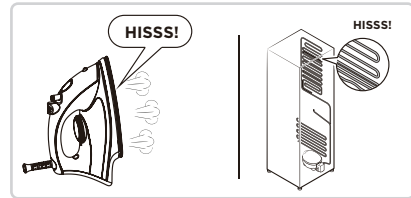

SSSRRR: გულშემატკივართა ძრავა ყინვაგამძლე მაცივარში მუშაობის დროს ამ ხმებს ასხივებს. ეს ნორმალურია.

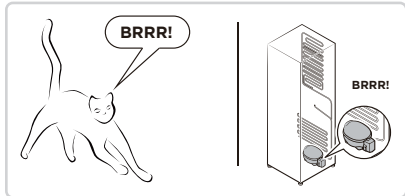

BLUBB: მაცივრის სადინარში მიედინება მაცივარი ამ ხმებს. ეს ნორმალურია.

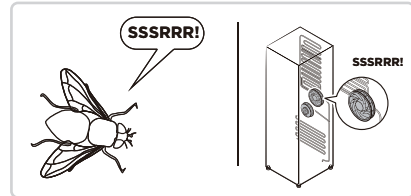

ბზარი: გატეხვა ხმა ან ყინულის გამანადგურებელი ხმა: მაცივრის საერთო სტრუქტურა და საჭაერო სადინარის ყინვა გახდის გაფართოების ხმას თერმული გაფართოებით და შეკუმშვით, რაც ასევე ნორმალური ფიზიკური ფენომენია.

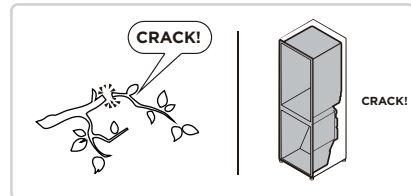
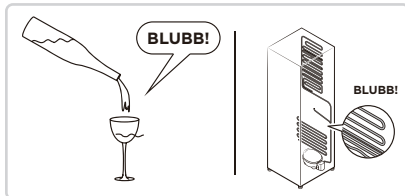

GE

დანართი

სპეციალურად ახალი ევროპული სტანდარტისთვის

შემდეგ ცხრილში შეკვეთილი ნაწილების შეძენა შესაძლებელია სერვისის პროვაიდერი არხიდან

შეკვეთილი ნაწილი	მომწოდებელი	მიწოდებისთვის საჭირო მინიმალური დრო
თერმოსტატები	პროფესიონალი ტექნიკური პერსონალი	ბოლო მოდელის ბაზარზე გაშვებიდან მინიმუმ 7 წლის შემდეგ
ტემპერატურის სენსორები	პროფესიონალი ტექნიკური პერსონალი	ბოლო მოდელის ბაზარზე გაშვებიდან მინიმუმ 7 წლის შემდეგ
ნაბეჭდი პლატები	პროფესიონალი ტექნიკური პერსონალი	ბოლო მოდელის ბაზარზე გაშვებიდან მინიმუმ 7 წლის შემდეგ
სინათლის წყაროები	პროფესიონალი ტექნიკური პერსონალი	ბოლო მოდელის ბაზარზე გაშვებიდან მინიმუმ 7 წლის შემდეგ
კარის სახელურები	პროფესიონალი ოსტატები და საბოლოო მომხმარებლები	ბოლო მოდელის ბაზარზე გაშვებიდან მინიმუმ 7 წლის შემდეგ
კარის ანჯამები	პროფესიონალი ოსტატები და საბოლოო მომხმარებლები	ბოლო მოდელის ბაზარზე გაშვებიდან მინიმუმ 7 წლის შემდეგ
უჭრები	პროფესიონალი ოსტატები და საბოლოო მომხმარებლები	ბოლო მოდელის ბაზარზე გაშვებიდან მინიმუმ 7 წლის შემდეგ
კალათები	პროფესიონალი ოსტატები და საბოლოო მომხმარებლები	ბოლო მოდელის ბაზარზე გაშვებიდან მინიმუმ 7 წლის შემდეგ
კარის მამჭიდროებლები	პროფესიონალი ოსტატები და საბოლოო მომხმარებლები	ბოლო მოდელის ბაზარზე გაშვებიდან მინიმუმ 10 წლის შემდეგ

ძვირფასო მომხმარებელი

1. თუ გსურთ პროდუქტის დაბრუნება ან შეცვლა, გთხოვთ, დაუკავშირდეთ მაღაზიას, სადაც შეიძინეთ.

(არ დაგავინცდეთ, თან იქონიოთ შესყიდვის ინვოისი)

2. თუ თქვენი პროდუქტი გაფუჭდა და საჭიროებს შეკეთებას, დაუკავშირდით გაყიდვების შემდგომი სერვისის პროვაიდერს.

ყურადღება

პროდუქტის მონაცემთა ბაზაში მოდელის ინფორმაციას, ასევე მოდელის იდენტიფიკატორს, მიიღებთ ვებზღულის მეშვეობით, რომელსაც გადახვალთ პროდუქტის ენერგოეფექტურობის ეტიკეტზე მითითებული QR კოდის სკანირებით, ასეთის არსებობის შემთხვევაში.

მონყოილობის ენერგოეფექტურობის შესახებ დამატებითი ინფორმაციისთვის ეწვიეთ საიტს <https://eprel.ec.europa.eu> და მოძებნეთ მოდელის სახელით.

მოდელის სახელი შეგიძლიათ იხილოთ მონყოილობის შეფასების ეტიკეტზე.

GE

TƏŞƏKKÜR MEKTUBU

Midea-nı seçdiyiniz üçün təşəkkür edirik! Yeni Midea məhsulunuzu istifadə etməzdən əvvəl, yeni cihazınızın təklif etdiyi funksiyaları və funksiyaları təhlükəsiz şəkildə necə idarə edəcəyinizi bildiyinizə əmin olmaq üçün bu təlimatı hərtərəfli oxuyun.

MƏZMUN

TƏŞƏKKÜR MEKTUBU	01
TEXNIKI XÜSUSIYYƏTLƏRİ	02
MƏHSULA ÜMUMI BAXIŞ	03
MƏHSULUN QURAŞDIRILMASI	04
İSTISMAR TƏLIMATLARI	10
TƏMİZLİK VƏ TEXNIKI XİDMƏT	15
PROBLEM HƏLLİ	17
ƏLAVƏ	20

TEXNIKI XÜSUSIYYƏTLƏRİ

Məhsulun modeli	MDRB601MME*
Nominal gərginlik/Tezlik	220-240V~/50Hz
Nominal Cərəyan	1.4A
Təzə Qida Saxlama Bölməsinin Həcmi	321L
Dondurulmuş Qida Saxlama Həcmi	134L
Hərəkətin yüksəlmə müddəti	8s
Dondurucunun məhsuldarlığı	8kq/24s

MƏHSULA ÜMUMİ BAXIŞ

Komponentlərin adları

Rejim MDRB601MME*

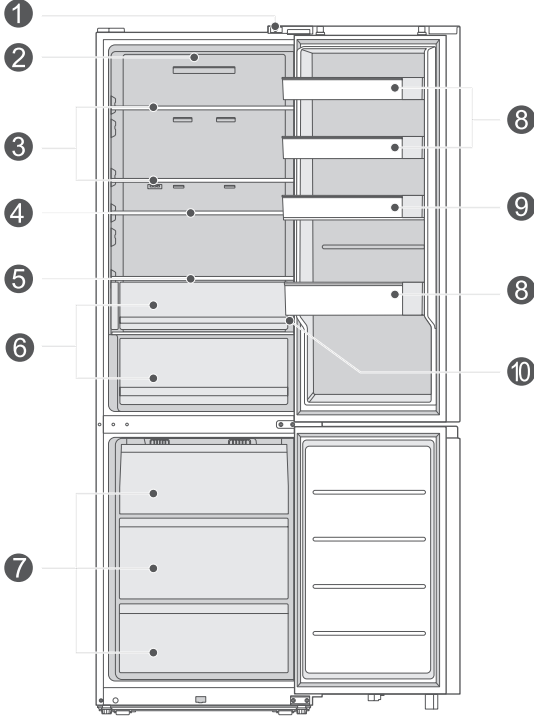

- | | | | |
|---|----------------------------------|----|------------------------|
| 1 | Qapı açarı | 6 | Meyvə-tərəvəz qutusu |
| 2 | LED işığı | 7 | Çəkməcə |
| 3 | Rəf | 8 | Qapı qabı |
| 4 | Qeyri-məhdud rəf | 9 | Qeyri-məhdud qapı qabı |
| 5 | Nəmləndirici rəf (məcburi deyil) | 10 | İdarəetmə paneli |

● DİQQƏT

Yuxarıdakı şəkil yalnız istinad üçündür. Faktiki konfigurasiya fiziki məhsuldan və ya distribyutorun bildirişindən asılı olacaq.

AZ

MƏHSULUN QURAŞDIRILMASI

Quraşdırılması üzrə göstərişlər

İqlim sinfinə malik soyuducu qurğular üçün

- İqlim sinfindən asılı olaraq, bu soyuducu aşağıdakı cədvəldə ətraf mühit üçün göstərilən hərərət diapazonunda istifadə üçün nəzərdə tutulub
- İqlim sinfini texniki verilənlər lövhəciyində tapmaq olar. Məhsul xüsusi diapazondan kənar temperaturlarda düzgün işləməyə bilər.
- İqlim sinfini məhsulun etiketində tapa bilərsiniz.

Effektiv temperatur diapazonu

- Məhsul sinif reytingi ilə müəyyən edilmiş temperatur intervalında normal işləmək üçün nəzərdə tutulmuşdur.

Sinif	Simvol	Ətraf mühitin hərərət diapazonu °C	
		IEC 62552 (ISO 15502)	ISO 8561
Geniş hərərət diapazonu	SN	+ 10 - + 32	+ 10 - + 32
Mülayim	N	+ 16 - + 32	+ 16 - + 32
Subtropik	ST	+ 16 - + 38	+ 18 - + 38
Tropik	T	+ 16 - + 43	+ 18 - + 43

Ölçülər və Boşluqlar

- Dolabın ətrafında havanın sərbəst dövr etməsini təmin edin. Qurğunu quraşdırarkən, onun hər iki tərəfində 5 sm, qurğunun üstündə 10 sm və qurğunun arxa tərəfində 5 sm-dən çox olmayan boşluğun olduğundan əmin olun.

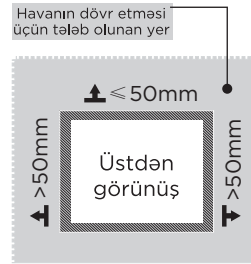
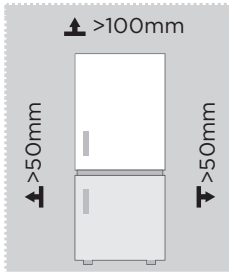

⚠ DİQQƏT

Yuxarıdakı şəkil yalnız istinad etmək üçündür. Faktiki konfigurasiya fiziki məhsuldan və ya distribyutorun bildirişindən asılı olacaq.

Məkan tələbi diaqramı (qapı açıq olduqda və qapı bağlı olduqda)

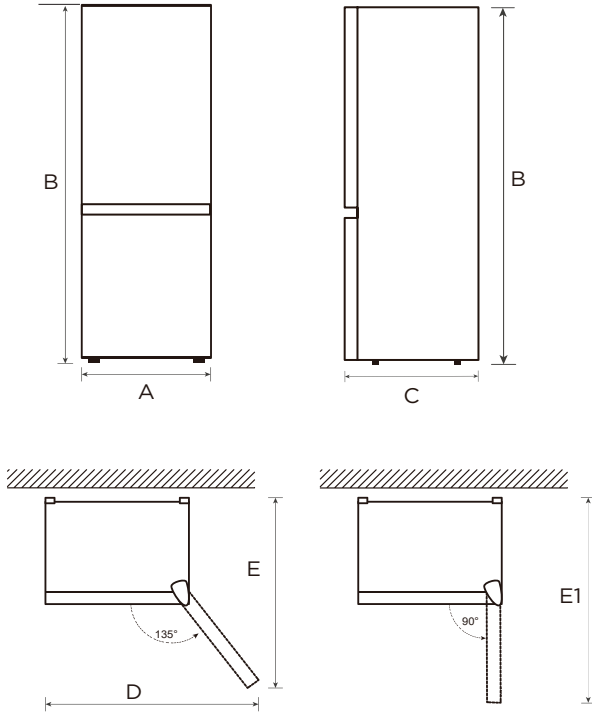

AZ

Model	Genişlik	Ümumi Hündürlük	Dərinlik	Geniş qapılar açılır 135°	Dərinlik qapıları açılır 135°	Dərinlik qapıları açılır 90°
	A	B	C	D	E	E1
MDRB601MME*	595	2010	670	1070	960	1180

Qeyd: Bütün ölçüləri millimetrdir.

Qapının sağa-sola dəyişdirilməsi

Soyuducunuzu istifadə etməyi planlaşdırdığınız yerə əsaslanaraq, qapının yerini dəyişmək daha rahat ola bilər.

- Soyuducunuzun elektrik enerjisindən ayrılmış və boş olduğundan əmin olun.
- Daha sonra yenidən istifadə etmək üçün çıxardığınız bütün hissələri saxlayın.

⚠️ DİQQƏT

Özünü və ya əmlakınıza xəsarət yetirməmək üçün qapının dəyişdirilməsi prosesində kiminsə sizə kömək etməsini tövsiyə edirik.

Addım:

1. Elementləri qapı korpusundan çıxarın.
2. Sol yuxarı şarnirin dekorativ qapağını, sağ yuxarı şarnirin qapağını və sağ yuxarı şarniri çıxarın. Soyuducunun üst tərəfinin sağ tərəfindəki siqnal xətlərini ayırın. Cəmi üç xətt var: ① siqnal xətti (açar qorunmalıdır), ② siqnal xətti (sensor qorunmalıdır) və ③ siqnal xətti (birləşdirici xətt qorunmalıdır). Qapı gövdəsinin ④ yuxarısındakı siqnal xətti ayrılmalıdır. ⑤ Siqnal xətti bəzi məhsullar üçün istifadə olunur və ⑥ siqnal sensoru olmadığı halda, nəzərə alınmaya bilər.

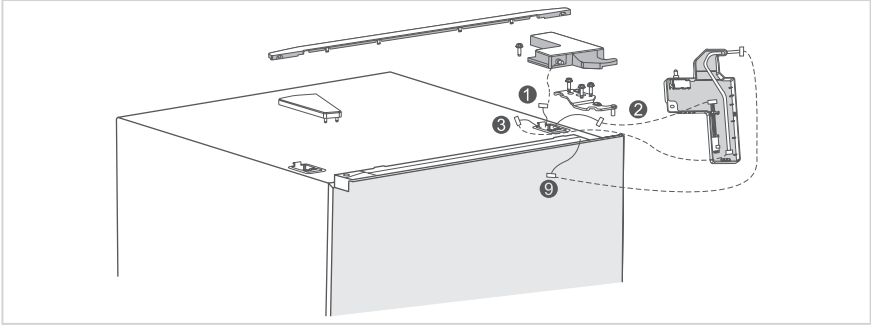

3. Soyuducu qapı gövdəsini çıxarın (qapı stoperləri kimi kiçik hissələri itirməmək üçün diqqətli olun); Ehtiyat istifadə üçün orta şarniri çıxarın və digər tərəfdən şarnir dəliyinin dekorativ qapağını, qapağı və vintləri çıxarın.

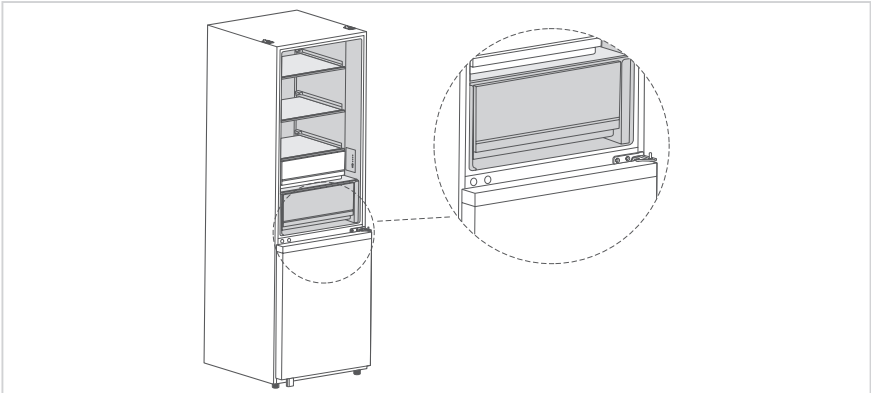

4. Dondurucu qapı gövdəsini çıxarın (val ucluqları və qapı stoperləri kimi kiçik hissələri itirməmək üçün diqqətli olun); Aşağı şarnir valını çıxarın və ehtiyat istifadə üçün şarnirin digər tərəfinə quraşdırın.

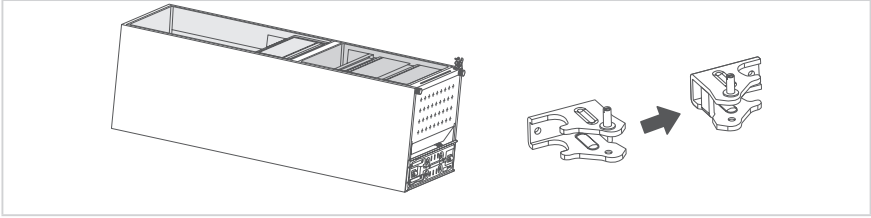

5. Soyuducu qapının dəyişdirilməsi; Sol haşiyə qapağını çıxarın, aksesuar çantasından sağ haşiyə qapağını çıxarın və yuxarı qapağın digər tərəfinə quraşdırın; soyuducu qapısının öz-özünə kilidləmə kilidini və qapı stoperini çıxarın, aksesuar çantasından sol qapının öz-özünə kilidləmə kilidini çıxarın və qapı stoperi ilə sol qapının öz-özünə kilidləmə kilidini növbə ilə qapının aşağı qapağının sol tərəfinə quraşdırın. Alt vintləri çıxarın, 4 siqnal xəttini ayırın, tanınan insan aşkarlama sensoru modulunu (rezerv) çıxarın və məftil bağı dəliyə daxil edin. Sol alt qapağı çıxarıb sağ aşağı hissəyə quraşdırın. 5 Siqnal xəttini çıxarın, tanınan insan aşkarlama sensoru modulu ilə əlaqələndirin, düzəldin və vintini bərkidin. Bütün məftil bağlar təsirin qarşısını almaq üçün aralıqlara tam daxil edilməlidir.

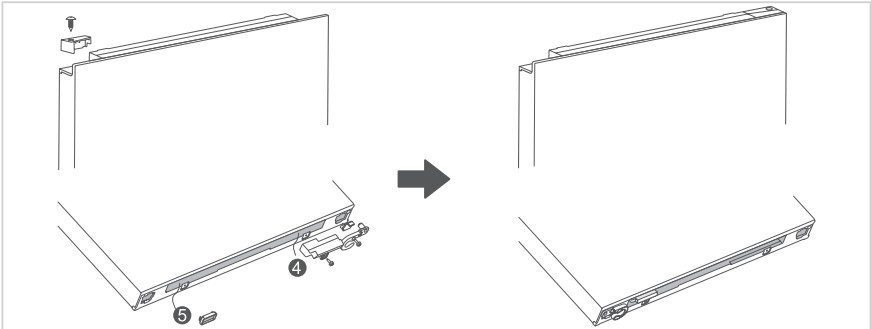

6. Dondurucunun qapısının yuxarı qapaq vtulkasını çıxarın və qapağı sola və sağa dəyişdirilə bilən mövqelərdə quraşdırın; Dondurucunun qapısının öz-özünə kilidləmə kilidini, qapı stoporunu və qapı dəstəyini çıxarın, aksesuar paketindən sol qapının öz-özünə kilidləmə kilidini çıxarın, qapı stoporunu və sol qapının öz-özünə kilidləmə kilidini də dondurucunun alt qapağının sol tərəfinə quraşdırın və qapının dəstəyini dondurucunun alt qapağının sağ tərəfinə quraşdırın.

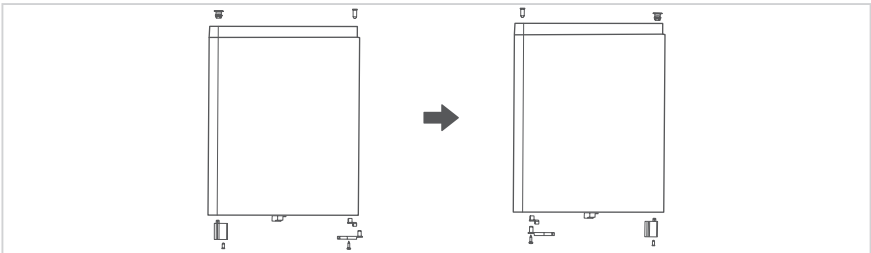

7. Orta şarniri quraşdırın və soyuducunun qapısını orta şarnirə quraşdırın, sonra aşağı şarniri quraşdırın və şarnir deliyinin dekorativ qapağını örtün.

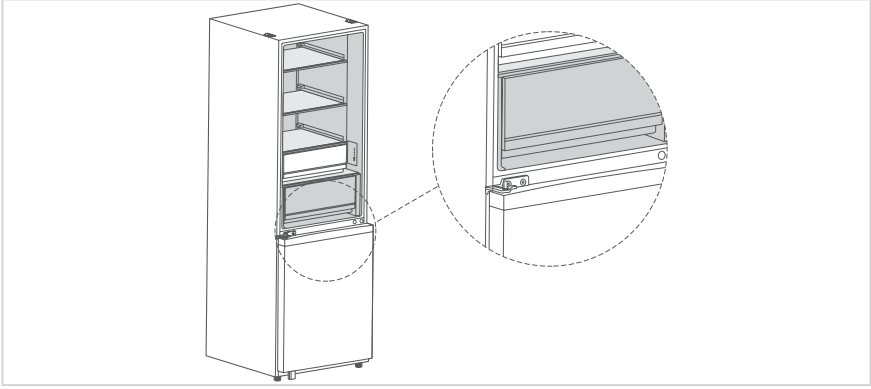

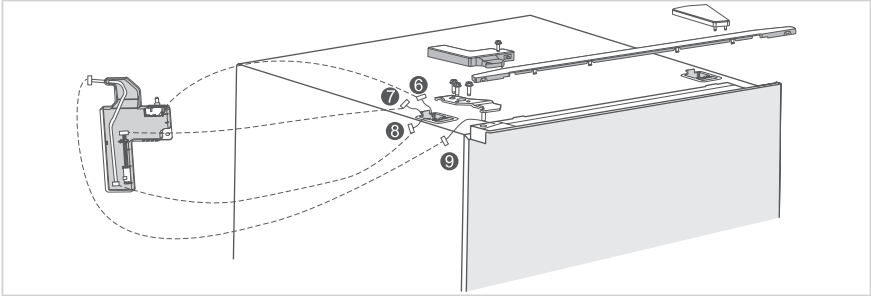

8. Aksesuar çantasından sol yuxarı şarnir qapağını və sol yuxarı şarniri çıxarın, sağ şarnirin qapağında quraşdırılmış açarları, sensorları və birləşdirici xətləri çıxarın və sol yuxarı şarnirin qapağına quraşdırın; Soyuducunun qapı gövdəsini orta şarnirə yerləşdirin və sol yuxarı şarniri quraşdırın; Sıqnal xəttini açarla soyuducunun sol tərəfinə ⑥ qoşun, sensorla ⑦ sıqnal xəttini birləşdirin (sensor olmadıqda bu addım buraxıla bilər), birləşdirici xətlə ⑧ sıqnal xəttini birləşdirin, birləşdirici xətlə birləşdirmək üçün ⑨ qapı gövdəsini soyuducunun sol tərəfində başqa istiqamətə çevirin; Sonra sol şarnirin qapağını örtüb düzəldin və nəhayət, şarnirin dekorativ qapağını soyuducunun sağ tərəfində quraşdırın.



İllüstrasiyalara zəmanət verilmir. Texniki dəyişikliklər saxlanılır.

Ayaqların səviyyəsinin tənzimlənməsi

- Titrəyişin qarşısını almaq üçün cihaz tənzimlənməlidir.
- Lazım olarsa, nahamar döşəməni kompensasiya etmək üçün tənzimləyici ayaqları nizamlayın.
- Qapının bağlanmasına kömək etmək üçün ön tərəf arxadan bir az daha yüksək olmalıdır.
- Tənzimləyici ayaqlar kabini bir az əyməklə asanlıqla çevrilə bilər.
- Cihazı qaldırmaq üçün tənzimləyici ayaqları  saat əqrəbinin əksi, aşağı salmaq üçün isə  saat əqrəbi istiqamətində çevirin.

İşığın dəyişdirilməsi

- LED lampaların hər hansı dəyişdirilməsi və ya texniki xidməti istehsalçı, onun xidmət agentı və ya oxşar ixtisaslı şəxs tərəfindən həyata keçirilməlidir.

Cihazın qoşulması

Cihazı quraşdırdıqdan sonra enerji kabelini elektrik yuvasına qoşun.

DİQQƏT

Enerji təchizatı kanbelini (və ya naqilini) elektrik yuvasına qoşduqdan sonra cihaza yemək qoymazdan əvvəl 2 və ya 3 saat gözləyin. Cihaz tam soyumamışdan əvvəl yemək əlavə etsəniz, yeməyiniz xarab ola bilər.

Enerjiyə qənaət üçün məsləhətlər

- Cihazı sobaların, radiatorların və ya digər istilik mənbələrinin yaxınlığına qoymayın. Ətrafin temperaturu yüksək olarsa, kompressor daha tez-tez və daha uzun müddət işləyəcək və nəticədə enerji istehlakı artır.
- Cihazın altında, yanlarında və arxa tərəfində kifayət qədər havalandırma olduğundan əmin olun. Heç vaxt havalandırma boşluqlarını örtməyin.
- Lütfən, həmçinin "Quraşdırma" bölməsindəki məsafə ölçülərinə də əməl edin.
- Şəkildə göstərilədiyi kimi siyirmələrin, rəflərin və çərçivələrin düzülüşü enerjiden ən səmərəli istifadəni təklif edir və buna görə də mümkün qədər olduğu kimi saxlanmalıdır. Temperaturu sabit saxlamaq və enerjiyə qənaət etmək üçün bütün siyirmə və rəflər cihazda qalmalıdır.
- Daha böyük saxlama yeri əldə etmək üçün (məsələn, böyük soyuducu/dondurulmuş mallar üçün) orta siyirmələr çıxarıla bilər. Lazım olarsa, yuxarı və aşağı siyirmə və rəflər ən son çıxarılmalıdır.
- Bərabər doldurulmuş soyuducu/dondurucu bölmə optimal enerji istifadəsinə kömək edir. Buna səbəbdən boş və ya yarısı boş bölmələrdən çəkinin.
- İsti qidanı soyuducuya/dondurucuya qoymazdan əvvəl soyumasına icazə verin. Artıq soyumuş qida enerji səmərəliliyini artırır.
- Dondurulmuş qidanın soyuducuda donun açılmasına icazə verin. Dondurulmuş qidanın soyuqluğu soyuducu bölmədə enerji sərfiyyatını azaldır və bununla da enerji səmərəliliyini artırır.
- Soyuq itkini minimuma endirmək üçün qapını lazım olduğu qədər qısaca açın. Qapının qısa müddətə açılması və düzgün bağlanması enerji sərfiyyatını azaldır.
- Qapıların düzgün bağlanması və enerji sərfiyyatının lüzumsuz artmaması üçün cihazınızın qapı möhürləri mükəmməl şəkildə bütöv olmalıdır.

İSTİSMAR TƏLİMATLARI

İdarəetmə paneli

	Düymə
A	Soyuducunun temperaturunu tənzimləmə düyməsi
B	Dondurucunun temperaturunu tənzimləmə düyməsi
C	İstirahət düyməsi
D	Super sərin düyməsi
E	Super dondurma düyməsi
	Ekran
1	Soyuducu ikonu
2	Simsiz şəbəkə ikonu
3	Dondurucu işarəsi
4	Super soyutma işarəsi
5	Super dondurma ikonu

● DİQQƏT

Faktiki idarəetmə paneli modeldən modelə fərqli ola bilər.

Ekran

- Soyuducu ilk dəfə işə salındıqda, bütün displey 3 saniyə ərzində yanır və işəsalma zəngi çalındıqdan sonra normal işləməyi göstərir. (Soyuducu və dondurucu kameraların təyin olunmuş temperaturları ilk dəfə işə salındıqda müvafiq olaraq 5°C/-20°C təşkil edir). Heç bir nasazlıq olmadıqda soyuducunun/dondurucunun təyin edilmiş temperaturu göstərilir.
- Normal hallarda qapı açıldıqda ekran işıqlanır və qapı bağlandıqdan sonra işıq sönür. Normal hallarda hər hansı düyməni basmaqla qapı açıq olduqda avtomatik kilid açılacaq. Nasazlıq olduqda ekranda xəta kodu göstəriləcək.

Soyuducu kamerasının temperaturunun tənzimlənməsi

- "Soyuducu" düyməsini soyuducu temperatur zonasını seçmək, sonra isə temperaturu tənzimləmək üçün basın. Hər dəfə açar basıldıqda temperatur 1°C enir; temperatur 2°C-yə çatdıqdan sonra soyuducu kamera üçün 8°C temperatur təyin etmək məqsədilə onu yenidən basın. Soyuducu kamera üçün təyin edilə bilən temperatur aralığı 2-8°C-dir; bu sazlama kilidləmədən sonra qüvvəyə minir.

Soyuducu kamera bağlıdır/açıqdır

- İstirahət rejimi təyin edildikdə soyuducu kamera bağlıdır.

Dondurucu kameranın temperaturunun tənzimlənməsi

- "Dondurucu" düyməsini dondurucu temperatur zonasını seçmək, sonra isə temperaturu tənzimləmək üçün basın. Açar hər dəfə basıldıqda temperatur 1°C enir; temperatur -24°C-yə çatdıqdan sonra dondurucu kamera üçün -16°C temperatur təyin etmək məqsədilə onu yenidən basın. Dondurucu kamera üçün təyin edilə bilən temperatur aralığı -24--16°C-dir. Bu sazlama kilidləmədən sonra qüvvəyə minir.

İstirahət rejimi

- İstirahət düyməsini basmaqla istirahət rejimi təyin edildikdə soyuducu funksiyası söndürüləcək, soyuducunun temperatur ekranı sahəsi çıxacaq və dondurucu temperatur avtomatik olaraq -18°C olaraq təyin ediləcək;
- İstirahət rejimindən çıxmaq üçün Dondurma/Super sərin və Super dondurma düymələrini basın.
- Dondurma düyməsi istirahət rejimindən çıxmaq üçün tənzimləndikdə soyuducu/dondurma funksiyası istirahət rejimindən əvvəl avtomatik olaraq təyin edilmiş temperatura qaytarılacaq; Super sərin və Super dondurma düyməsi istirahət rejimindən çıxmaq üçün tənzimləndikdə soyuducu/dondurma funksiyası avtomatik olaraq təyin edilmiş temperatura qaytarılacaq.

Super soyutma rejimi

- Super sərin rejimini təyin etmək/ləğv etmək üçün Super sərin düyməsini basın, bu zaman müvafiq Super sərin ikonu işıqlanır/sönür; Super sərin rejimi təyin edildikdə soyuducunun temperaturu avtomatik olaraq 2°C olaraq təyin ediləcək; Super sərin rejimindən çıxdıqda soyuducu kamera avtomatik olaraq Super sərin rejimindən əvvəl təyin edilmiş temperatura qaytarılacaq. 6 saata qədər avtomatik çıxış.

Super dondurma rejimi

- Super dondurma rejimini təyin etmək/ləğv etmək üçün Super dondurma düyməsini basın, bu zaman müvafiq Super dondurma ikonu işıqlanacaq/sönəcək; Super dondurma rejimi təyin edildikdə dondurma temperaturu avtomatik olaraq -24°C olaraq təyin ediləcək; Super dondurma rejimindən çıxdıqda dondurucu kameranın təyin edilmiş temperaturu avtomatik olaraq Super dondurma rejimindən əvvəl təyin edilmiş temperatura qaytarılacaq. 40 saata qədər avtomatik çıxış.

Qapının açıq qalma vaxtının keçməsi ilə bağlı xəbərdarlıq signalı

- Qapı 2 dəqiqədən çox açıq qaldıqdan sonra üç signal səsi səslənəcək, bundan sonra signal səsləri hər bir dəqiqədən bir maksimum 30 dəfəyə qədər artacaq. Bu signal səsini ləğv etmək üçün qapını bağlayın və ya istənilən düyməni basın.

İnsanın hiss edilməsinin təsviri

1. İnsan soyuducunun qapısının qarşısına yaxın olduqda hiss edilmədən sonra mavi işıq yanır; İnsan gətdikdən sonra mavi işıq 30 saniyə gözləməklə sönəcək
2. Soyuducu qapı açıq olduqda mavi işıq yanır; soyuducu qapı bağlı olduqda və dondurucu qapı açıq olduqda isə ağ işıq yanır
3. Qapı açılan tərəfdə sensorsuz sahə var.
4. O, yun və zolaqlı məhsullar kimi bəzi tünd rəngli paltarları hiss etmir.

Rütubəti tənzimləyən rəf - meyvə və tərəvəz qutusunun qapağı (məcburi deyil)

Hissə rütubəti tənzimləmək üçün sağa və sola tənzimləyə bilər.

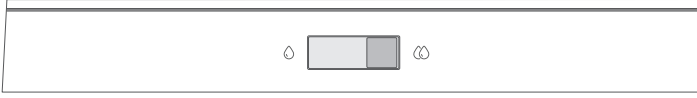

Qeyri-məhdud qapı qabı ilə bağlı ehtiyat tədbirləri

Bazanı yuxarı tutun və qeyri-məhdud qapı qabı qalxacaq. Dəstəyi çölə çəkməklə kilidi açın, qeyri-məhdud qapı qabı ağırlıq qüvvəsinin təsiri ilə düşəcək.

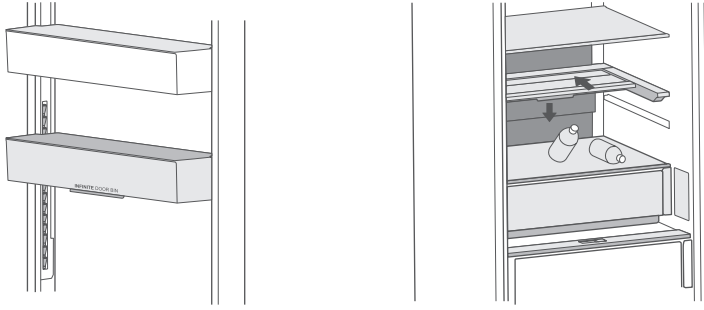

Qeyri-məhdud şüşə rəflə bağlı ehtiyat tədbirləri

Sürüşən rəfi geriye doğru tənzimləmə prosesində aşağı rəfdəki əşyalarla toqquşmamaq üçün rəfin arxa hissəsindəki əşyaları sıxmayın.

Nasazlığın Kodu

- Ekranda görünən aşağıdakı xəbərdarlıqlar soyuducunun müvafiq xətlərini göstərir. Soyuducunun aşağıdakı xətlərlə soyuq saxlama funksiyası ola bilsə də, cihazın optimal işləməsinə təmin etmək üçün istifadəçi texniki xidmət üzrə mütəxəssislə əlaqə saxlamalıdır.

Nasazlığın kodu	Xətanın təsviri
E1	Soyutma temperaturu sensorunda nasazlıq
E2	Dondurucunun temperatur sensorunun nasazlığı
E5	Dondurucunun don sensorunun nasazlığı
E6	Əsas pult PCB və ekran PCB üçün qoşulma xətası
E7	Ətraf mühit temperaturu sensorunda nasazlıq
EH	Rütubət sensoru xətası
L3	Dondurucu ventilyator xətası
L4	Dondurucu ventilyatorun sürəti anormaldır
L5	Kondensator ventilyatoru xətası
L6	Kondensator ventilyatorunun sürəti anormaldır
c8	Əsas PCB və insan sensoru üçün qoşulma xətası

Gida məhsullarının saxlanması üçün məsləhətlər

Dondurucu





- Dondurucular qidanın kriogen donması, dondurulmuş qida məhsullarının uzunmüddətli saxlanması və buz kublarının istehsalı üçün ixtisaslaşır.
- Dondurucu kompartimentdə ulduz klassifikasiyasına (4 ulduz, 2 ulduz və 1 ulduz) və nəticədə dondurulmuş qida saxlama müddətinə diqqət yetirin.
- Təzə və dondurulmuş ərzaqları yan-yan qoymayın. Dondurulmuş ərzaqlar qıvrıla bilər.
- Ət, balıq və ya minced ət kimi çox miqdarda təzə qidani dondurarkən, onları içinə qoymazdan əvvəl xırda hissələrə bölün ki, tez və asanlıqla dondurulsun.
- Qida istehsalçısının paketdə tövsiyə etdiyi saxlama vaxtını yerinə yetirin. Paket haqqında heç bir məlumat yoxdur, alışı tarixindən etibarən qida üç aydan artıq dondurulmamalıdır.
- Dondurulmuş ərzaq alarkən düzgün temperaturda dondurulması və paketlərin zədələnmədiyinə diqqət yetirin.
- Soyuducu qidaları müvafiq fərdi bağlamalarda saxlamaq lazımdır ki, bitişik qida zəhərlənməsin. Dərhal qıyılmış və qıyılmış qidalardan yeyin və tərəvəzləndirməyin.
- Əgər cihaz uzun müddət və ya nasazlıqlar üçün gücdən düşürsə, saxlanılan dondurulmuş qidaları çıxarın və onların hələ də yeyilib-yeyilən olub-olmadığını yoxlayın. Sonra onları kifayət qədər sərin yerdə və ya başqa bir cihazda saxlayın.
- Qidani çeynəmək üçün soyuducudan çıxarıb otaq temperaturunda və ya soyuducuda çeynəmək. Məsələn, qidani tez bir zamanda defrost etmək üçün mikrodalğanızda defrost funksiyasından istifadə edə bilərsiniz.
- Əgər paketin yalnız bir hissəsini silmək istəyirsinizsə, lazım olan hissəni çıxarın və paketin qalan hissəsini dərhal bağlayın. Bu yolla siz "donma yanıqları"ni qaçıracaq və qalan qidada buz əmələgəlməni azaldacaqsınız.

Soyutma bölməsi

- Rütubəti və sonrakı donmanı azaltmaq üçün, heç vaxt şirələri susmamış qabda soyuq bir yerə yerləşdirin. Frost buxarlayıcının ən soyuq hissəsində cəmlənməyə meyllidir. Aşkar edilmiş mayelərin saxlanması defrosta daha tez-tez ehtiyac yaranmasına səbəb ola bilər.
- Heç vaxt soyuducuya isti yemək qoymayın. Bunları əvvəlcə otaq temperaturunda soyutmaq, sonra isə soyuducunun daxilində kifayət qədər hava dövrənini təmin etmək üçün qoymaq lazımdır.
- Yemək və ya yemək qabları soyuducunun arxa divarına toxunmamalıdır, çünki onlar divarda dona bilər. Soyuducunun qapısını tez-tez açmayın.
- Ət və təmiz balıq (paket və ya plastik foildə paketlənilir) soyuducuda saxlanıla bilər və 1-2 gün ərzində istifadə edilə bilər.
- Unpackaged meyvə və tərəvəz təzə meyvə və tərəvəzlərin təyin olunmuş hissəsinə yerləşdirilə bilər.

● DIQQƏT

- Hər bir kompaq üçün optimal temperatur təyini ambient temperaturdan asılıdır. Yuxarıda göstərilən optimal temperatur 25°C-yə əsaslanır.
- Enerji sərfi testini yerinə yetirərkən soyuducuda v-tech təzə və ıpl təmizləmə funksiyalarını söndürün.

Sifariş	NÖVÜ Kompiment	Hədəf saxlama temperaturu [°C]	Düzgün qida
1	Soyuducu	$+2 \leq x \leq +8$	Yumurta, bişmiş yeməklər, paketlənmiş yeməklər, meyvə və tərəvəzlər, süd məhsulları, makaronlar, içkilər və digər ərzaqlar dondurulmamalıdır.
2	 Dördulduzlu reytinq donduruldu	$X \leq -18$	Tez donma və donma qabiliyyətinə malikdir. qidانی tez dondurmaq və saxlamaq qabiliyyətinə malikdir. Dəniz məhsulları (balıq, şüyüd, qabıqkəsmə), şirin sulu su məhsulları, ət məhsulları kimi dondurulmuş təzə qidalar üçün yararlıdır. 3-6 ay ərzində məsləhət görülür. Saxlama müddəti nə qədər uzun olarsa, dadı və qidalanması bir o qədər pis olar.
3	 Üç ulduzun reytinqi dondurulub	$X \leq -18$	Donma qabiliyyətinə malikdir. Dəniz məhsulları (balıq, şüyüd, qabıqkəsmə), şirin sulu su məhsulları, ət məhsulları kimi dondurulmuş təzə qidalar üçün yararlıdır. 3 aydan artıq olmamaq tövsiyə olunur.
4	 İki ulduzlu reytinq frozen	$X \leq -12$	Yalnız dondurma kimi artıq dondurulmuş ərzaqların orta müddətli saxlanması üçün. 1 Aydan artıq olmamaq tövsiyə olunur.
5	 Bir ulduzlu reytinq donduruldu	$X \leq -6$	Yalnız soyuducu və az miqdarda dondurulmuş qidanın qısa müddətli saxlanması üçün yararlıdır. 1 həftədən artıq olmamaq tövsiyə olunur.
6	0 ulduz	$-6 \leq X \leq 0$	Təzə donuz ət, siyıq, balıq, toyuq, qismən paketlənmiş işlənmiş qidalar və s. (eyni gündə, üstünlüklə 3 gündən artıq olmamaq şərtilə qəbul etmək məsləhətdir). Qismən ətəte olunmuş işlənmiş ərzaqlar (donmur).
7	Üşütmək	$-2 \leq X \leq +3$	Təzə/dondurulmuş donuz ət, siyıq, toyuq, şirin su akvaziya məhsulları və s. (7 gün ərzində 0°C-dən aşağı və 0°C-dən yuxarı istehlak etmək məsləhət görülür, üstünlük 2 gündən çox olmamaq şərtilə). 15 gün ərzində 0-dan az olan dəniz məhsulları, 0°C-dən yuxarı temperaturda saxlamaq tövsiyə edilmir.
8	Təzə yemək	$0 \leq X \leq +4$	Təzə donuz ət, siyıq, balıq, toyuq, bişmiş yemək və s. (eyni gündə, üstünlüklə 3 gündən artıq olmamaq şərtilə, içilməsi tövsiyə olunur)
9	Şərab	$+5 \leq x \leq +20$	Qırmızı şərab, ağ şərab, parillili şərab və s.

● DIQQƏT

Xahiş edirik, aldığınız kompasdan və ya hədəf saxlama temperaturundan asılı olaraq müxtəlif ərzaq məhsulları saxlayın.

TƏMİZLİK VƏ TEXNIKI XİDMƏT

Buzun əridilməsi

- Soyuducu havanın soyudulması prinsipinə əsaslanır və buna görə də, avtomatik buzəritmə funksiyasına malikdir. Mövsümün və ya hərəkətin dəyişməsi səbəbilə əmələ gəlmiş buz, qurğunu enerji mənbəyindən ayırmaqla və ya quru dəsmalla silməklə əllə də təmizləmək olar.

Qapı tabağının təmizlənməsi

- Aşağıdakı şəkildəki istiqamət oxuna uyğun olaraq, hər iki əlinizlə qabı sıxın və yuxarı itələyin, sonra onu çıxara bilərsiniz.
- Qabı yuyub çıxardıqdan sonra onun quraşdırma hündürlüyünü tələblərinizə uyğun tənzimləyə bilərsiniz.

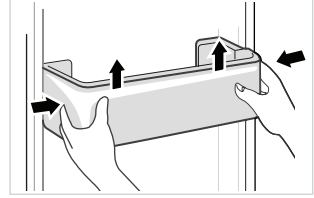

Şüşə rəfin təmizlənməsi

- Soyuducu çərçivəsinin rəflərlə təmasda olduğu ən daxili hissədə arxa dayaq olduğu üçün siz rəfləri yuxarı qaldırmalısınız, sonra onu çıxara bilərsiniz.
- Rəfləri tələblərinizə uyğun olaraq tənzimləyin və ya təmizləyin.

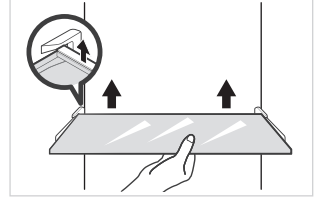

Meyvə-tərəvəz qutusunun təmizlənməsi

- Qutunun içərisindəkiləri çıxarın. Qutunun tutacağından tutun və onu, dayanana qədər tamamilə çəkib çıxarın.
- Qutunu qaldırın və kənara çəkərək çıxarın.

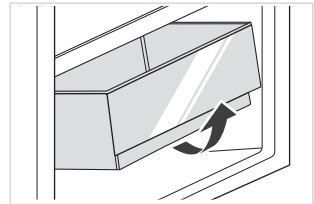

● DIQQƏT

Təmizləmə üçün su ilə dəmlənmiş yumşaq dəsmal və ya süngərdən və korroziv olmayan neytral detergentdən istifadə etmək məsləhətdir. Sonda dondurucu təmiz su və quru parça ilə təmizləyin. Gücü açmazdan əvvəl qurumaq üçün qapını təbii olaraq açın. sərt fırçalar, təmizləyici toplar, telli fırçalar, diş pastası kimi abrasives, orqanik solventlər (məsələn, spirt, aseton, banan yağı və s.), qaynar su, turşular və ya alkan əşyalardan istifadə etməyin. Soyuducunun təmizlənməsi üçün bu, soyuducunun səthinə və daxilinə zərər verə bilər.

İstifadəsinin dayandırılması

Enerji ilə bağlı nasazlıq:

Enerji ilə bağlı nasazlıq halında, bu həтта yayda baş versə belə, qurğunun içərisindəki ərzaq bir neçə saatlığa saxlana bilər; enerji ilə bağlı nasazlıq zamanı qapı daha az açılmalı və qurğunun içərisinə təzə ərzaq qoyulmamalıdır.

Uzun müddət istifadə edilməməsi:

Qurğunu enerji mənbəyindən ayırmaq və sonra təmizləmək lazımdır; sonra isə, qoxunun yaranmasına yol verməmək üçün qapılar açıq qalmalıdır.

Daşınma:

Soyuducunu daşımazdan əvvəl içərisindəki bütün əşyaları çıxarın, şüşə arakəsmələri, tərəvəz qabını, dondurma kamerasının çəkməcələrini və s. skoçla bərkidin, tarazlayıcı ayaqları sıxın; qapıları bağlayın və onları skoçla bərkidin. Daşınma zamanı qurğu başaşağı və ya üfüqi vəziyyətdə qoyulmamalı, silkələnməməlidir; daşınma zamanı maillik 45°-dən çox olmamalıdır.



EHTİYAT TƏDBİRİ

Qurğu işə salındıqdan sonra davamlı olaraq işləməlidir. Ümumiyyətlə, qurğunun işi dayandırılmamalıdır, çünki bu, istismar müddətini azalda bilər.

Həтта yayda elektrik kəsildikdə də yeməklər bir neçə saat saxlanıla bilər; qapının açılma tezliyini azaltmaq tövsiyə olunur.

PROBLEM HƏLLİ

İstifadəçilər aşağıdakı sadə sualların öhdəsindən gələ bilirlər. Əgər problem həll olunmayıbsa, zəhmət olmasa satış sonrası xidmət şöbəsinə zəng edin.

Problem	Mümkün səbəblər	Həll
İşləməyin	Güc söndürülmür və fiş təhlükəsiz şəkildə daxil edilmir. Aşağı voltajlı, elektrik çatışmazlığı və ya qismən dairəvi tripinq.	Elektrik kabelinin fişini möhkəm daxil edin. Evinizdə elektrik enerjisi təchizatını yoxlayın.
İşıqlar yanmır	Cihaz işə düşməz. İşıqlar qırılıb.	Güc ipini partlad və təkrarla. İşıqları yeniləri ilə əvəz edin.
Meyvə və ya tərəvəz dondurulur	Qida soyuducunun arxa tərəfində saxlanılır? Arxa divara yaxın ərazi temperaturun ən soyuq olduğu yerdir. Təzə/soyudulmuş ərazidə meyvə və ya tərəvəz saxlayın.	Soyuducunun arxasında asanlıqla donub gedən ərzaqları qoymayın. Təzə/soyudulmuş sahələr yalnız ət/balıq üçündür.
Soyuducu/dondurucu həddən artıq soyuducu	Temperatura nəzarət qurğuları yanlışdır.	Temperaturu daha yüksək təyin edin.
Kompressor uzun müddət işləyir	Havanın temperaturu yüksək, iş vaxtı işə uzundur. Bir dəfəyə çox yemək qoyun. Yemək soyumamışdan əvvəl qoyulur. Qapılar çox tez-tez açılır. İçərisində olan soyuq təbəqə çox qalıdır.	Bu normaldır. Bir dəfəyə çox yemək qoymayın. Yemək qoymazdan əvvəl soyuyana qədər gözləyin. Qapını tez-tez açmayın. Onu çeynəmək lazımdır.
Qapı düzgün bağlanmır	Qapı bir obyekt tərəfindən tıxanır. Yemək çox ıdı. Qapının qasketi deformasiyaya uğramışdır.	Çox yemək qoymayın. Avadanlığı təhlükəsiz yerləşdirin. İsti qasketlər əlavə edin və təmir üçün soyumağa icazə verin (elektrik qurultma və ya isti su ilə qızdırın).
Xarici divarlar istidir	Cihaz işə düşdükdə, kabinənin içindəki metal borular vasitəsilə istilik bayıra atılır. Yayda daha yüksək mühit temperaturu xarici divarın temperaturunun yüksəlməsinə səbəb olur.	Xarici divarın yüksək temperatura malik olması normaldır. İstilik disiplini üçün yeri artırın və ya cihazları ventilyasiya olunmuş və sərin yerə yerləşdirin.
Tirlər və ya şaquli tirlər istidir	Tirin içərisində metal borular var və boruların buraxdığı istilik kondensasiyanın qarşısını alır.	Bu normaldır.
Qoxu	Qənim kəsilən yemək Güclü qoxu ilə qida Daxili komponentlər çirklidir.	Təmizlənin və hər hansı bir talan edilmiş qidanı çıxarın. Güclü qoxulu yeməklərin six möhürlü olmasına diqqət edin. Daxili komponentləri təmizləyin.
Faktiki temperatur təyin olunmuş temperaturdan fərqlənir	İsti qida qoyulduqda temperatur müvəqqəti qalxır. Yeni temperaturu təyin etdikdən sonra, qapı açılmıyqda, komponentin içindəki temperaturun müəyyən temperatura çatması üçün bir qədər vaxt tələb olunur. Temperatur sabitləşdikdən sonra, kompasda müxtəlif mövqələrdə faktiki temperatur fərqlidir, sapması isə $\pm 3^{\circ}\text{C}$ -yə yaxındır.	Bu normaldır. Əsl temperaturu yoxlamadan əvvəl bir müddət gözləyin.
Bayırda kondensasiya formaları	Otaqda rütubət yüksək olduqda kondensasiya əmələ gələ bilər.	Bu normaldır. Quru parça ilə kondensasiyanı sil.

Problem	Mümkün səbəblər	Həll
Soyuducu və çəkmələrin daxilində kondensasiya formaları	Soyuducu tərəvəz və digər ərzaq əşyalarını təzə saxlamaq üçün yüksək rütubət saxlayır. Otaqdakı rütubət həddindən artıq yüksək idi və qapı tez-tez açılırdı. Qapı qiymə six deyil.	Quru parça ilə kondensasiyanı sil. Qapını çox tez-tez açmayın. çox uzun müddət açıq buraxmayın. Təmizlik və ya düzgün mövqə üçün qapı gasket yoxlayın.
Ventrlar ətrafında frost	Qapı düzgün bağlanmışdır. Qapı qiymə six deyil.	Yeməyin qapını bağlamadığına diqqət edin. Təmizlik və ya düzgün mövqə üçün qapı gasket yoxlayın.
Qapını açmaq çətinidir	Kompartimentin içərisində və xaricində hava təzyiqinin fərqi bəzən dondurucu qapını açmağı çətinləşdirə bilər.	Bir qədər gözləyin və yavaş-yavaş qapını açmağa çalışın.
Buz küpləri yoxdur (yalnız buz aparatı olan modellər üçün)	Buz hazırlama funksiyası sönmür. Avadanlıq su ilə təmin olunmur. Su borularının kinkləri vardır. Su boru bağlantısı düzgün qurulmayıb. Suyun təzyiqi həddindən artıq aşağıdır.	Buz aparatını söndürün. Suyun söndüyünü yoxlayın. Ə ' yülləri (yadlarına düşdüklərinə görə) ki. Su əlaqəsini yoxlayın. Su təchizatı təzyiqini yoxlayın, və ya filtr tıxanıbsa.

Soyuducu normal istifadə zamanı müəyyən səslər eşidəcək, lakin bu, soyuducunun normal fəaliyyətinə təsir etməyəcək.

Səs, hansı ki, asanlıqla qarşısını almaq olar:

- Avadanlıqların səbəb olduğu səs-küy səviyyə deyil - uyğun vəziyyətdə olan sükən ön ayağı ilə mövqeyi düzəldin. Buna alternativ olaraq, yumşaq materialdan hazırlanmış matı arxa tirin altına qoyun, xüsusilə də əgər cihaz kisenin üzərinə qoyulubsa.
- Bitişik mebellərə toxunun - soyuducudan çıxarın.
- Çəkmə və ya rəfin sıcıqlığı - Çəkməni və ya rəfi çıxarın və yerinə yenidən qoyun.
- Şüşə jingling səs - Şüşələri ayırın.

Aşağıdaki qeyri-adi səsləri eşidirsinizmi? Adətən bu səslər normaldır.

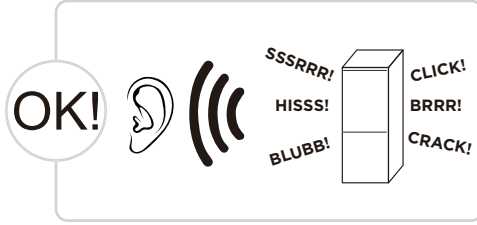

TIKLAYIN: Soyuducuda elektrik valları kimi bəzi elektrik hissələri işləyərkən bu səs-küyü yayırlar. Bu normaldır.

HISSS: Bu səs-küy soyuducu buxarlayıcıya axdıqda emal olunur. Bu normaldır.

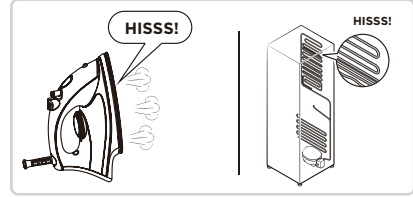
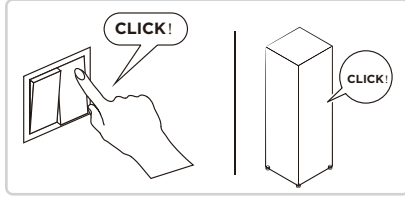

BRRR: Kompresor bu səs-küyü işləyərkən, xüsusilə də işə başladığında və ya dayandırdığında edir. Yüksək dərəcədə humming səs-küyü yaranır. Bu normaldır.

SSSRRR: Soyuqsuz soyuducuda olan fan motor işləyərkən bu səs-küyü yamsırlar. Bu normaldır.

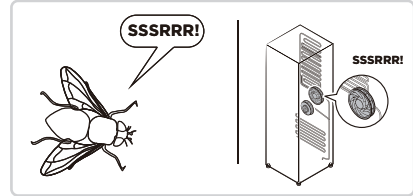
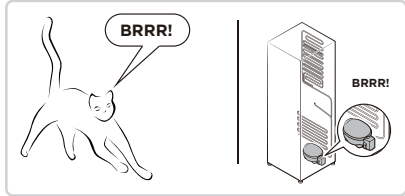

BLUBB: Soyuducu dukanlardan axan soyuducu bu səs-küyü yaradır. Bu normaldır.

CRACK: Çatdırılma səsi və ya buz əzmə səsi. Soyuducunun ümumi quruluşu və hava duktunun soyuqluğu termal genişlənmə və kontraksiya ilə genişlənmə səsi verəcək. Bu da normal fiziki fenomendir.

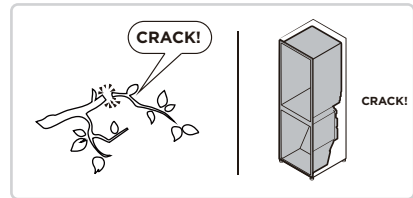
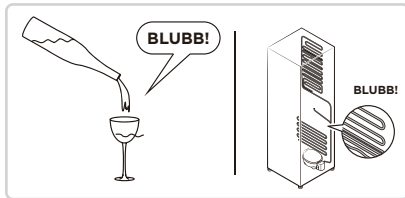

Xüsusi olaraq yeni Avropa standartı üçün

Aşağıdakı cədvəldə sifariş edilmiş hissələri Xidmət təminatçısı kanalından əldə etmək olar

Sifariş edilmiş hissə	Tərəfindən təmin olunub:	Təminat üçün tələb olunan minimum vaxt
Termostatlar	Peşəkar texniki xidmət işçiləri	Son modelin bazara çıxarılmasından ən azı 7 il sonra
Temperatur sensorları	Peşəkar texniki xidmət işçiləri	Son modelin bazara çıxarılmasından ən azı 7 il sonra
Çap olunmuş dövrə lövhələri	Peşəkar texniki xidmət işçiləri	Son modelin bazara çıxarılmasından ən azı 7 il sonra
İşıq mənbələri	Peşəkar texniki xidmət işçiləri	Son modelin bazara çıxarılmasından ən azı 7 il sonra
Qapı tutacaqları	Peşəkar təmirçilər və son istifadəçilər	Son modelin bazara çıxarılmasından ən azı 7 il sonra
Qapı həcnamaları	Peşəkar təmirçilər və son istifadəçilər	Son modelin bazara çıxarılmasından ən azı 7 il sonra
Altıq	Peşəkar təmirçilər və son istifadəçilər	Son modelin bazara çıxarılmasından ən azı 7 il sonra
Səbətlər	Peşəkar təmirçilər və son istifadəçilər	Son modelin bazara çıxarılmasından ən azı 7 il sonra
Qapı iç çərçivələri	Peşəkar təmirçilər və son istifadəçilər	Son modelin bazara çıxarılmasından ən azı 10 il sonra

Hörmətli müştəri

1. Məhsulu qaytarmaq və ya dəyişdirmək istəyirsinizsə, satın aldığınız mağaza ilə əlaqə saxlayın.

(Alış fakturasını gətirməyi unutmayın)

2. Təmir edilməli olan məhsulunuz xarab olarsa, satış sonrası xidmət təminatçısı ilə əlaqə saxlayın.

● DİQQƏT

Məhsul bazasındakı model məlumatları, eləcə də model identifikatoru, varsa, məhsulun enerji səmərəliliyi etiketindəki QR kodu ilə skan edilmiş veb-link vasitəsilə əldə edilə bilər.

Cihazın enerji səmərəliliyi haqqında ətraflı məlumat üçün <https://eprel.ec.europa.eu> saytına daxil olun və model adından istifadə edərək axtarın.

Modelin adı cihazın reyting etiketində tapıla bilər.



make yourself at home



www.midea.com

© Midea 2022 all rights reserved