

**РУКОВОДСТВО
ПО ЭКСПЛУАТАЦИИ**

**ХОЛОДИЛЬНИКИ
И МОРОЗИЛЬНИКИ**

ОРБЕК

7. ВОЗМОЖНЫЕ НЕИСПРАВНОСТИ И МЕТОДЫ ИХ УСТРАНЕНИЯ



ВНИМАНИЕ!

При устранении неисправностей соблюдайте требования безопасности (раздел 2).

Неисправности:	Возможные причины/ решения:
Холодильник, включенный в электросеть, не работает.	Отсутствие напряжения в электросети, либо нет контакта вилки с розеткой./ Проверьте наличие напряжения в электросети, обеспечьте контакт вилки с розеткой.
При открытой двери холодильника лампа освещения не горит при работающем холодильном агрегате.	Перегорела лампа освещения/ Замените лампу исправной в соответствии с п.6.4

В случае выявления других неисправностей обращайтесь в мастерскую по ремонту холодильной техники.

8. ПРАВИЛА ХРАНЕНИЯ И ТРАНСПОРТИРОВАНИЯ

8.1. Хранение.

Хранить холодильник необходимо упакованным в вертикальном положении в закрытом помещении с естественной вентиляцией при относительной влажности не более 75% при 25°C.

8.2. Транспортирование.

8.2.1. Холодильник следует транспортировать в вертикальном рабочем положении любым видом крытого транспорта, с обязательным соблюдением правил транспортирования и погрузочно-разгрузочных работ. Надежно закрепляйте холодильник, чтобы исключить возможные удары, перемещения и падения внутри транспортного средства.



ЗАПРЕЩАЕТСЯ при погрузочно-разгрузочных работах подвергать холодильник ударным нагрузкам, а также наклонять на угол более 30° от вертикали.

9. УТИЛИЗАЦИЯ

9.1. Холодильник, непригодный к дальнейшему использованию, подлежит утилизации.

9.2. Детали холодильника из пластмассы, черных и цветных металлов могут использоваться как вторичное сырье.

9.3. Пенополиуретановая теплоизоляция подлежит захоронению на полигонах промышленных отходов по правилам и требованиям, установленным местной администрацией.



ЗАПРЕЩАЕТСЯ сжигание пенополиуретановой теплоизоляции, так как при горении выделяются токсичные вещества.



Рис. 4
Слив талой воды

● в моделях «Орск-161, 162, 163, 145, 171...178» талую воду из морозильного отделения удаляйте при помощи салфетки, и выполните уборку холодильника в соответствии с п.3.6;

6.4. Для замены лампы освещения холодильника необходимо:

- отключить холодильник от электрической сети, вынув вилку из розетки;
- снять плафон легким нажатием в соответствии с рисунком 3;
- заменить лампу исправной;
- установить плафон на место.

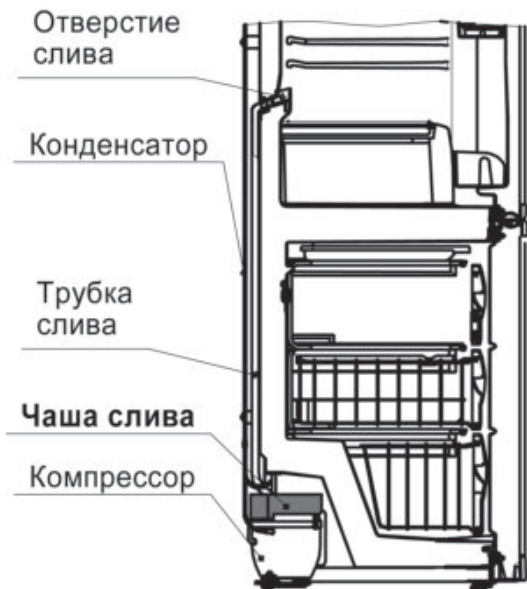

ЗАПРЕЩАЕТСЯ устанавливать в холодильник электрическую лампу освещения мощностью более 15 Вт.

«Орск-171, ..., 178»

Рис. 3

«Орск-161»

«Орск-162»

«Орск-163»

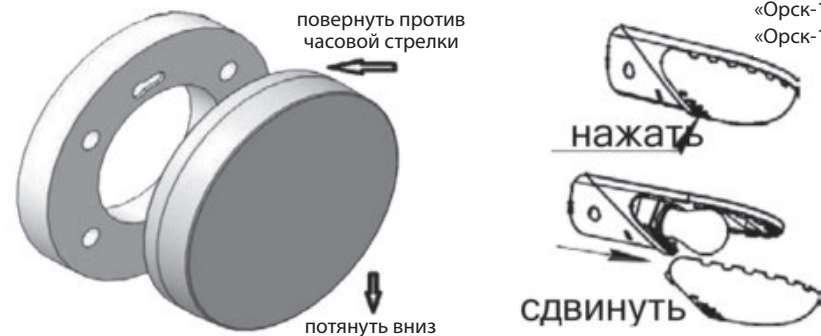

ПЕРЕД НАЧАЛОМ ЭКСПЛУАТАЦИИ НАСТОЯТЕЛЬНО РЕКОМЕНДУЕМ ВАМ
ОЗНАКОМИТЬСЯ С НАСТОЯЩИМ РУКОВОДСТВОМ

1. ОБЩИЕ УКАЗАНИЯ

1.1. Бытовой холодильник/морозильник (далее холодильник) предназначен для хранения пищевых продуктов и охлаждения напитков в холодильной камере (ХК), замораживания свежих продуктов в морозильной камере (МК), длительного хранения замороженных продуктов в морозильной камере и низкотемпературном отделении (НТО).

Изучив Руководство по эксплуатации, Вы сможете правильно пользоваться холодильником. Сохраняйте Руководство по эксплуатации на протяжении всего срока службы холодильника.

1.2. Холодильник рассчитан на питание от электрической сети переменного тока частотой 50 Гц при номинальном напряжении 220В (предельные отклонения напряжения 187–242В) и должен эксплуатироваться в бытовых помещениях с температурой окружающего воздуха от 16 до 32°C и относительной влажностью не более 75 %;

1.3. Установленный срок службы 10 лет. По истечении этого срока изготовитель не несет ответственности за безопасную работу изделия.

1.4. Уважаемый покупатель! Холодильники выпускаются в различных исполнениях, которые указываются в названии модели (см. гарантийную карту). Отличительными признаками исполнения являются: форма двери, материал крышки, различная комплектация, наличие и отсутствие индикаторов. Основное исполнение не указывается. Цвет указан на упаковке холодильника.

1.5. Конструкция холодильника постоянно совершенствуется, поэтому возможны незначительные изменения, не ухудшающие качество и надежность холодильника, которые не отражены в настоящем Руководстве.

2. ТРЕБОВАНИЯ БЕЗОПАСНОСТИ

2.1. Холодильник соответствует требованиям, обеспечивающим безопасность потребителя согласно ГОСТ ИЕС60335-2-24, ГОСТ 30804.3.2-2013, ГОСТ 30804.3.3-2013, ГОСТ 30805.14.1-2013.

2.2. При эксплуатации холодильника соблюдайте следующие правила электробезопасности:

2.2.1 Холодильник подключайте только к электрической сети, имеющей заземление. Холодильник выполнен по степени защиты от поражения электрическим током класса «1» (с заземляющим проводом).

2.2.2 Перед включением в сеть следует убедиться в отсутствии повреждения видимой части изоляции электропроводки и шнура питания. При наличии повреждения вызовите механика ремонтной организации.

2.2.3 Эксплуатация холодильника, установленного на токопроводящем полу, должна осуществляться с изолирующих площадок (коврики из резины или других диэлектрических материалов).

2.2.4 ЗАПРЕЩАЕТСЯ при включенном в электрическую сеть холодильнике одновременно прикасаться к нему и устройствам, имеющим естественное заземление (газовые плиты, радиаторы отопления, водопроводные трубы, мойки и др.).

2.2.5 ЗАПРЕЩАЕТСЯ эксплуатировать холодильник в помещениях с повышенной опасностью, характеризующихся наличием в них:

- особой сырости (помещения, в которых потолок, стены, пол и находящиеся в них предметы покрыты влагой, а относительная влажность воздуха выше 75% при 25°C);
- токопроводящей пыли;
- химически активной среды (помещения, в которых постоянно или длительно содержатся или образуются отложения, действующие разрушающе на изоляцию и тоководущие части электрооборудования).

2.3. В целях обеспечения пожарной безопасности соблюдайте следующие требования:

- не допускайте попадания воды на панель управления холодильника, поскольку это может привести к замыканию электропроводки;
- не допускайте попадания влаги на компрессор, пускозащитное реле и другие элементы электрооборудования. Если влага попала на указанные части, отключите холодильник от сети, влагу соберите мягкой салфеткой.



ВКЛЮЧАЙТЕ ХОЛОДИЛЬНИК В ЭЛЕКТРОСЕТЬ ТОЛЬКО ПОСЛЕ ПОЛНОГО ВЫСЫХАНИЯ ВЛАГИ.

2.4. При наличии признаков замыкания электропроводки на корпус (пощипывание при касании к металлическим частям) отключите холодильник от электросети и вызовите механика ремонтной организации для устранения неисправности.

2.5. Отключайте холодильник от электросети на время:

- оттаивания и уборки его внутри и снаружи;
- перемещения на другое место;
- устранения неисправностей;
- уборки пола под ним.

ТЕХНИЧЕСКИЕ ДАННЫЕ

Таблица 1

Характеристики	Модель											
	Орск-161-XX	Орск-162-XX	Орск-163-XX	Орск-145-XX	Орск-171-XX	Орск-172-XX	Орск-173-XX	Орск-174-XX	Орск-175-XX	Орск-176-XX	Орск-177-XX	Орск-178-XX
Общий объем, л	365	360	330	240	310	330	320	340	365	360	380	405
Объем холодильной камеры, л	245	200	220	—	200	220	200	220	245	200	220	245
Объем морозильной камеры, л	120	160	110	170	110	110	120	120	120	160	160	160
Температура в холодильной камере, °С, *	от 0°С до +10°С											
Температура в морозильной камере (НТО), °С не выше *	-18	-18	-18	-18	-18	-18	-18	-18	-18	-18	-18	-18
Производительность замораживания, кг/сут. не менее *	5	5	5	—	5	5	5	5	5	5	5	5
Время повышения температуры в морозильной камере от минус 18 до минус 9 при отключении электроэнергии, ч, не менее *	12	12	12	12	12	12	12	12	12	12	12	12
Масса (нетто), кг не более	69	70	61	53	60	61	67	68	69	70	76	78
Масса (брутто), кг не более	80	81	71	64	70	71	78	79	80	81	87	89
Габаритные размеры Нетто (ВхШхГ), см	190х60х61,5	190х60х61,5	167х60х61,5	140х60х61,5	158,5х60х61,5	167х60х61,5	172х60х61,5	180х60х61,5	190х60х61,5	190х60х61,5	198,5х60х61,5	208х60х61,5
Габаритные размеры Брутто (ВхШхГ), см	195х61х62,5	195х61х62,5	172х61х62,5	145х61х62,5	163х61х62,5	172х61х62,5	177х61х62,5	185х61х62,5	195х61х62,5	195х61х62,5	203,5х61х62,5	213х61х62,5

* Параметры в таблице определяются в лабораторных условиях в соответствии с ГОСТ 16317-87.

- XX (условно) исполнение, цифры от 01 до 99 определяющее форму двери, комплектность или цветное решение (табл. 1, табл. 2).

ручку терморегулятора в положение «3». Через 24 часа ручку терморегулятора нужно вернуть в положение «2» (оптимальный режим).

В положении близком к положению «4» холодильник может перейти в режим, при котором компрессор работает непрерывно. В непрерывном режиме холодильник должен работать не более 3 часов, иначе возможно перемерзание продуктов в холодильной камере.

5.3. Перед загрузкой свежие продукты разделите на небольшие порции, упакуйте и равномерно разместите в верхней корзине или на полке морозильной камеры.

5.4. Количество свежих продуктов, загружаемых для замораживания, не должно превышать мощность замораживания (таблица 1). Не допускайте контакта свежих продуктов, с ранее замороженными, во избежание повышения температуры замороженных продуктов.

5.5. При упаковке продуктов используйте пищевую полиэтиленовую пленку или пищевую алюминиевую фольгу. Не рекомендуется повторно замораживать размороженные продукты - это ухудшает их вкусовые качества.

5.6. При открывании дверки морозильной камеры, в морозильниках и холодильниках с нижним расположением, её необходимо приподнять вверх и открыть на себя.

5.7. Корзины при загрузке и выгрузке продуктов выдвигают на себя, а при уборке их вынимают.

5.8. В моделях «Орск-161, 162, 163, 145, 171...178» лоток используйте для замораживания и хранения пельменей, ягод, и.т.п.

5.9. Свежие продукты, предназначенные для хранения при температуре выше 0°С, размещайте в холодильной камере и на барьер-полках панели двери. Овощи и фрукты храните в нижних ящиках.

5.10. Продукты, обладающие сильным запахом или легко впитывающие запахи (сыр, рыба, сливочное масло и др.), должны быть изолированы друг от друга. Лекарственные препараты должны быть в герметичной упаковке.

5.11. Жидкие продукты храните в холодильной камере в плотно закрытой посуде.

5.12. При размещении продуктов в холодильнике соблюдайте следующие требования:

- не прислоняйте продукты к задней стенке холодильной камеры;
- нельзя хранить в низкотемпературной камере жидкие продукты в стеклянной таре.
- теплые продукты перед загрузкой в холодильник следует охладить до комнатной температуры.



ЗАПРЕЩАЕТСЯ помещать в холодильник щелочи, кислоты, горючие и взрывоопасные вещества.

5.13. Придерживайтесь сроков хранения продуктов, указанных на упаковке.

6. ОБСЛУЖИВАНИЕ И УХОД

6.1. Необходимо периодически прочищать отверстие слива талой воды в холодильной камере (рекомендуется мягкая проволока), чтобы вода без препятствий стекала в чашу слива или поддон (рис. 4). Чашу слива и поддон нужно очищать от загрязнения во время уборки холодильника.

6.2. Пыль, которая скапливается на конденсаторе, препятствует нормальной работе холодильника и приводит к увеличению расхода электроэнергии, поэтому необходимо периодически (один раз в год) очищать конденсатор от пыли, используя волосную щетку или пылесос.

6.3. Холодильник периодически необходимо оттаивать и выполнять уборку внутри камер.



ВНИМАНИЕ! При отключении холодильника от электросети повторное его включение допускается не ранее, чем через 3-4 минуты после отключения.



значок индикатора зеленого цвета.

- индикатор светится при включении холодильника в сеть. Гаснет при его включении или при отсутствии напряжения в электрической сети;



значок индикатора красного цвета.

- в моделях «Орск-145» индикатор начинает светиться при повышении температуры внутри морозильной камеры от минус 15°C и выше (например, при первом включении, при загрузке большого количества свежих продуктов, при включении после размораживания). При понижении температуры в морозильной камере индикатор гаснет автоматически;



кнопка освещения. Включает свет в холодильной камере при открывании двери (модели «Орск 161, ..., 178»);



клавиша выключателя имеет два положения:

- первое положение - режим «замораживание» (включается нажатием клавиши), клавиша светится, компрессор работает непрерывно (модели «Орск 145»);

- второе положение - режим «хранение» (включается повторным нажатием клавиши), клавиша не светится, компрессор работает циклично;



значок терморегулятора холодильной камеры;

4.2. В моделях «Орск-161, 162, 163, 171, 172, 173, 174, 175, 176, 177, 178» в холодильной камере используется автоматическая система оттаивания. Снеговой покров, появляющийся, на задней стенке камеры тает, после остановки циклично работающего компрессора. Талая вода стекает в желобок, затем по трубке в чашу слива на компрессоре.

В случае повышенных нагрузок, например, при значительной загрузке холодильной камеры свежими продуктами и при высокой температуре окружающего воздуха, система охлаждения может работать непрерывно продолжительное время, при этом автоматическое оттаивание испарителя холодильной камеры не работает. Оттаивание возобновляется при переходе холодильника на циклический режим работы, в этом случае после первых циклов оттаивания на поверхности задней стенки холодильной камеры могут оставаться замёрзшие капли воды или иней, это не должно быть причиной беспокойства потребителя по поводу неисправности холодильника.

4.3. В процессе работы конденсатор системы охлаждения, расположенный на задней стенке холодильника и корпус компрессора нагреваются, а также нагревается контур проема двери морозильной камеры по периметру, что предотвращает появление конденсата и примерзание двери к шкафу.

5. ХРАНЕНИЕ И ЗАМОРАЖИВАНИЕ ПРОДУКТОВ

5.1. В моделях «Орск-145» для замораживания свежих продуктов необходимо включить морозильную камеру в режим «Замораживание». Через 2 часа произвести загрузку продуктов и оставить режим на сутки. Через 24 часа выключатель следует установить на «режим Хранение».

5.2. В моделях «Орск -161, ..., 178» для замораживания свежих продуктов установите

КОМПЛЕКТНОСТЬ

Комплектация в зависимости от модели

Таблица 2

Поз. к рис. 1, 2, 3, 4	Модель	Съёмные детали											
		Орск-161-XX	Орск-162-XX	Орск-163-XX	Орск-145-XX	Орск-171-XX	Орск-172-XX	Орск-173-XX	Орск-174-XX	Орск-175-XX	Орск-176-XX	Орск-177-XX	Орск-178-XX
1	Полка стеклянная	3	2	2	—	—	—	—	—	—	—	—	—
1.1	Полка ХК	—	—	—	—	2	2	2	2	2	2	2	2
1.2	Полка малая ХК	—	—	—	—	2	2	2	2	2	2	2	2
2	Полка стеклянная нижняя	1	1	1	—	—	—	—	—	—	—	—	—
2.1	Полка зоны свежести	—	—	—	—	—	1	—	1	1	—	1	1
2.2	Полка овощного ящика	—	—	—	—	1	1	1	1	1	1	1	1
3	Ящик нижний	2	2	2	—	—	—	—	—	—	—	—	—
3.1	Ящик зоны свежести	—	—	—	—	—	1	—	1	1	—	1	1
3.2	Ящик овощной	—	—	—	—	1	1	1	1	1	1	1	1
4	Корзина	1	2	1	3	—	—	—	—	—	—	—	—
4.1	Ящик МК 175 и 176	—	—	—	—	—	—	2	2	2	3	3	3
4.2	Ящик МК 172	—	—	—	—	1	1	—	—	—	—	—	—
5	Корзина нижняя	1	1	1	1	—	—	—	—	—	—	—	—
5.1	Ящик МК короткий	—	—	—	—	1	1	1	1	1	1	1	1
6	Опора регулировочная	2	2	2	2	2	2	2	2	2	2	2	2
7	Полка стеклянная или полка из проволоки	2	2	1	3	—	—	—	—	—	—	—	—
7.1	Стекло нижнее	—	—	—	—	1	1	1	1	1	1	1	1
7.2	Стекло полка МК 175	—	—	—	—	—	—	1	1	1	—	—	—
7.3	Стекло полка МК 176	—	—	—	—	—	—	—	—	—	2	2	2
7.4	Стекло полка МК 172	—	—	—	—	1	1	—	—	—	—	—	—
8	Лоток	—	—	—	—	—	—	—	—	—	—	—	—
9	Дверка	1	1	—	2	—	—	—	—	—	—	—	—
10	Коробка с крышкой	1	1	1	—	1	1	1	1	1	1	1	1
11	Форма для яиц	1	1	1	—	1	1	1	1	1	1	1	1
12	Барьер-полка	2	2	2	—	2	2	2	2	2	2	2	2
13	Полка нижняя	1	1	1	—	1	1	1	1	1	1	1	1
14	Плафон	1	1	1	—	—	—	—	—	—	—	—	—
15	Плафон GX 53	—	—	—	—	1	1	1	1	1	1	1	1
16	Ручка с винтами для крепления (комплект)	—	—	—	1	—	—	—	—	—	—	—	—
17	Поддон	—	—	—	—	—	—	—	—	—	—	—	—
18	Чаша слива	1	1	1	—	1	1	1	1	1	1	1	1
19	Навеска двери (комплект)	—	—	—	—	—	—	—	—	—	—	—	—

3. УСТАНОВКА И ПОДГОТОВКА К ЭКСПЛУАТАЦИИ

3.1. ВНИМАНИЕ! После транспортировки и установки холодильника необходимо выдержать его 2-3 часа при комнатной температуре, перед тем как подключить к электросети, а в холодное время года - 12 часов. Это время необходимо для восстановления работоспособности холодильника.

3.2. Освободите холодильник от упаковки. В передние отверстия в дне шкафа верните две регулировочные опоры (рис.1, 2). Холодильник должен стоять устойчиво на опорах. На дверях моделей «Орск-145» установите ручку.

3.3. Холодильник установите в месте, недоступном для прямых солнечных лучей, на расстоянии не менее 50 см от нагревательных приборов (газовых и электрических плит,

радиаторов отопления и др.).

ЗАПРЕЩАЕТСЯ устанавливать холодильник в нишу или встраивать его в мебель, так как не обеспечивается естественная вентиляция компрессора и конденсатора.

3.4. Для циркуляции воздуха оставьте свободное пространство над холодильником и с боковых сторон не менее 5 см.

3.5. Устанавливайте холодильник таким образом, чтобы конденсатор, расположенный на задней стенке (рис. 4), не касался стены во избежание появления дополнительного шума.

3.6. Перед началом эксплуатации холодильник вымыть внутри и снаружи теплой водой с моющим средством (не применяйте средства, содержащие абразивные вещества). Установите съемные детали в соответствии с рисунком 1, 2.

ВНИМАНИЕ! При установке холодильника проверьте, чтобы трубка слива талой воды на задней стенке холодильника находилась в средней части чаши слива, которая располагается на компрессоре, или в поддоне под холодильником (рис.1, рис.4).

3.7. Установите холодильник таким образом, чтобы сетевой шнур оставался в свободном состоянии с провисанием после подключения холодильника в сеть.

ЗАПРЕЩАЕТСЯ использовать для подключения холодильника к электрической сети переходники, двойники и удлинительные шнуры, так как они могут вызвать возгорание!

«Орск-161»
«Орск-162»
«Орск-163»
«Орск-171...178»



Рис. 1

«Орск-145»
«Орск-167»

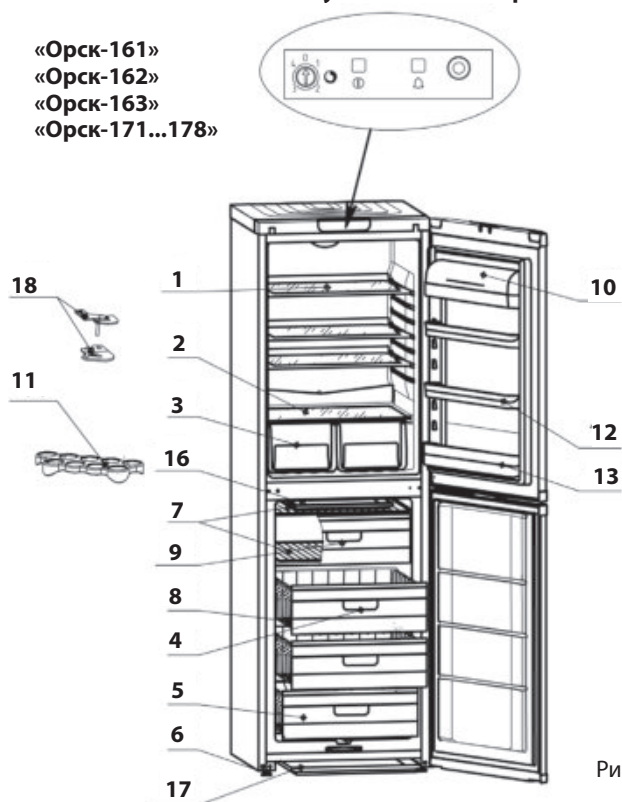

Рис. 2

3.8. При необходимости, переустановка двери для левостороннего открывания, выполняется механиком ремонтной организации за отдельную плату.

3.9. При работе холодильника возникает шум: работает компрессор, слышно как перетекает хладагент по трубам холодильной системы, включается и выключается датчик – реле температуры.

Когда в холодильнике устанавливается рабочая температура, шум становится тише. Уровень шума не превышает пределы допустимого по стандарту.

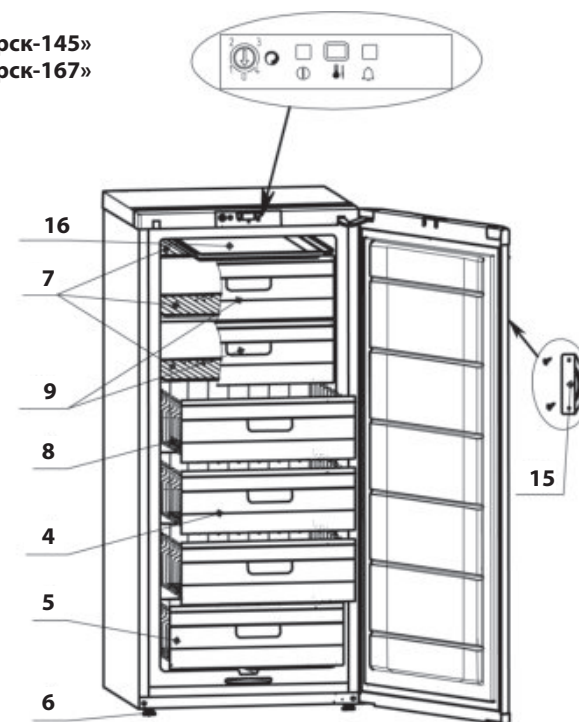
Проверьте, чтобы полки располагались ровно, а посуда не соприкасалась друг с другом. Этим самым можно устранить дополнительный шум.

4. ЭКСПЛУАТАЦИЯ

4.1. Управление режимами работы холодильника осуществляется датчиком-реле температуры, который расположен на панели управления и индикации (рис.1 - рис.2). Вращение ручки датчика-реле температуры по часовой или против часовой стрелки обеспечивает понижение или повышение температуры в камерах холодильника.

На ручку терморегулятора нанесена градуировка от 0 до 4.



- «0» - отключение работы холодильника;
- «1» - режим наименьшего холода;
- «4» - режим наибольшего холода.

Установите ручку датчика-реле температуры в положение «2» (оптимальный режим) и подключите холодильник к электросети. Выбранный температурный режим поддерживается автоматически.