

BEHA

ИНСТРУКЦИИ ПО ПРИМЕНЕНИЮ Интеллектуальные отопительные панели BEHA



IP24
Bathroom
approved.



IP24
Bathroom
approved.



КОНВЕРТИРОВАННЫЙ Wi-Fi



Wi-Fi
World wide
connection
by internet.



Approved by
Nemko Norway.



Eco-design
Reducing
energy
consumption



Оглавление

Информация по безопасности.....	3
Электрическое подключение и использование.....	4
Установка.....	5
Размеры нагревателя.....	6
Использование без управления мобильным приложением.....	6
Использование для управления мобильным приложением.....	7
Техническая информация.....	7

Это руководство также доступно на сайте

<https://beha-rus.ru/index/pomoshh/0-19>

Перед использованием нагревательной панели внимательно прочитайте инструкцию. Сохраните инструкцию.

Нагревательная панель может использоваться без управления с помощью мобильного приложения.

Использование нагревательной панели через мобильное приложение:

При первом использовании отопительная панель готова к подключению к маршрутизатору в течение 3 минут. Если возможно, подключите нагревательную панель к электросети после загрузки мобильного приложения и создания учетной записи пользователя. Подготовьте пароль маршрутизатора.

Вы можете загрузить приложение BEHA SMART HEATER на свой смартфон или планшет, используя QR-коды, приведенные ниже: см. также стр. 7.

IPHONE:



ANDROID:



ВАЖНЫЕ ПРЕДУПРЕЖДЕНИЯ ПО БЕЗОПАСНОСТИ

Информация о безопасности

При использовании любого электроприбора необходимо соблюдать основные меры предосторожности во избежание пожара и травм. Перед использованием нагревательной панели прочтите полную инструкцию.

- Перед использованием снимите упаковку.
- Установите выключатель в положение OFF и выньте вилку из розетки при чистке нагревательной панели или когда нагревательная панель не используется.

ВНИМАНИЕ! Части изделия могут нагреваться и вызывать ожоги. Обратите особое внимание на присутствующих детей и других уязвимых лиц.

- Дети в возрасте от 3 до 8 лет не должны включать/выключать прибор, пока не будет установлена нагревательная панель, и ребенок находится под присмотром взрослых или прошел соответствующее обучение по использованию прибора и возможным опасностям. Дети в возрасте от 3 до 8 лет не должны прикасаться к сетевой розетке, регулировать работу прибора или выполнять операции по очистке или техническому обслуживанию.
- Дети старше 8 лет, лица с ограниченными физическими, сенсорными или умственными способностями и лица без опыта должны работать с оборудованием только в том случае, если они прошли надлежащее обучение по безопасному использованию оборудования и понимают потенциальную опасность. Оборудование не является игрушкой. Дети должны находиться под присмотром взрослых при чистке и обслуживании прибора.
- Дети до 3 лет не должны подходить к оборудованию, если они не находятся под постоянным присмотром взрослых.



Внимание: во избежание перегрева не накрывайте нагревательную панель!

- Не эксплуатируйте прибор в помещении, где хранится или используется бензин, краска или другие легковоспламеняющиеся жидкости!
- Розетка, к которой подключена нагревательная панель, должна быть хорошо видна и легко доступна.
- Не устанавливайте нагревательную панель непосредственно под розеткой!

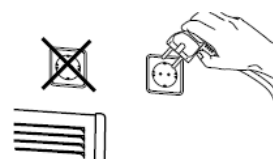

- Не эксплуатируйте нагревательную панель с поврежденными проводами или штекерами!

ВАЖНЫЕ ПРЕДУПРЕЖДЕНИЯ ПО БЕЗОПАСНОСТИ

- Провод не должен касаться никаких горячих поверхностей, включая рабочую нагревательную панель.
- Кабель нельзя укладывать под ковер. Не наступайте на провод!
- Убедитесь, что в воздуховыпускное отверстие нагревательной панели не попали посторонние предметы, так как это может привести к электрическому замыканию или возгоранию.
- Не пытайтесь ремонтировать, разбирать или модифицировать нагревательную панель.

Электрическое подключение и использование

Перед подключением прибора к электросети убедитесь, что напряжение составляет 220-240 В ~ 50 Гц. Нагревательная панель должна быть подключена к электросети в помещении, в котором она будет использоваться.

Не подключайте прибор к розетке в соседнем помещении с помощью удлинителя.

Расстояние

Не размещайте нагревательную панель рядом с мебелью, шторами и другими легковоспламеняющимися материалами!

Монтажные расстояния см. на стр. 6.

Уход и обслуживание

- Отключите прибор от сети и убедитесь, что нагревательная панель остыла перед чисткой.
- Очистите внешнюю поверхность нагревательной панели влажной тканью.
- Не чистите нагревательную панель абразивными чистящими средствами и не погружайте ее в воду или другие жидкости!
- При чистке или перемещении необходимо выключить нагревательную панель и вынуть сетевую вилку из розетки в таком порядке. Запрещается вынимать сетевую вилку из розетки за шнур. Чтобы отключить прибор, возьмитесь за сетевую вилку и осторожно вытащите ее из розетки.
- Не прикасайтесь к нагревательной панели мокрыми руками!

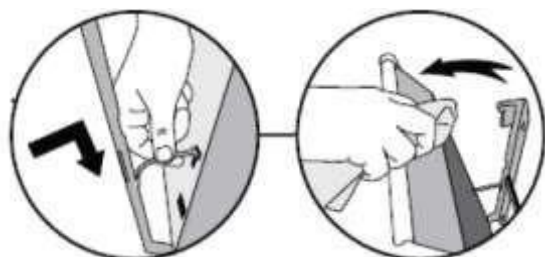

Легко чистится:

Для удобства очистки нагревательную панель можно откинуть вперед на кронштейне для настенного монтажа.

Установка

Снятие настенного кронштейна:

Нажмите на выступ 1 и осторожно нажмите на выступ 2 вниз, чтобы снять настенный кронштейн с нагревательной панели. Аккуратно вытащите монтажный кронштейн.

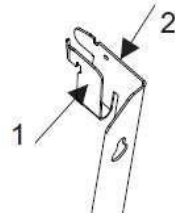

Защитное и предохранительное покрытие:

1. Извлечение: сожмите две стороны крышки вместе и вытащите ее!
2. Сброс: метка должна быть направлена в сторону передней части нагревателя.

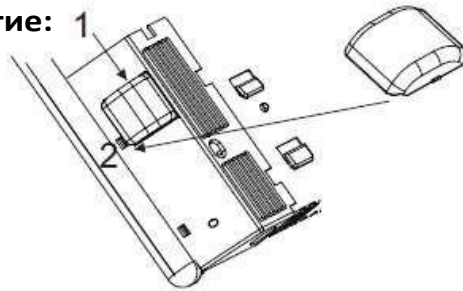

Установка настенного кронштейна:

Установите винт в нижнее отверстие на высоте около 13 см от пола. Убедитесь, что настенный кронштейн расположен ровно, и закрепите оставшиеся 3 винта. Когда обогреватель установлен на место, расстояние от пола должно составлять около 10 см.

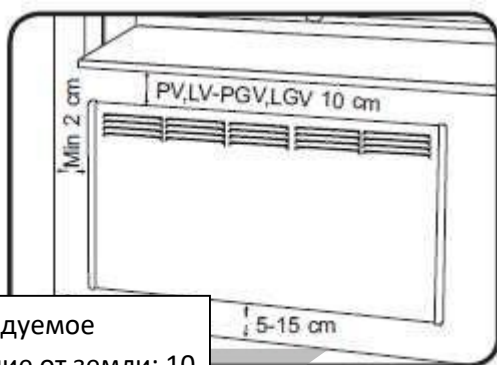

Рекомендуемое
расстояние от земли: 10
см

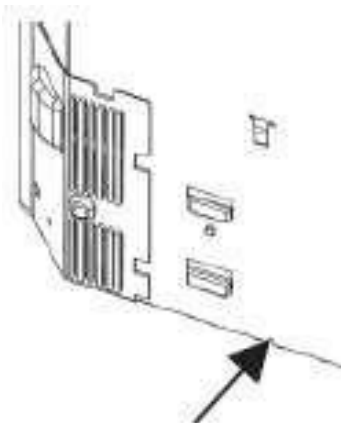
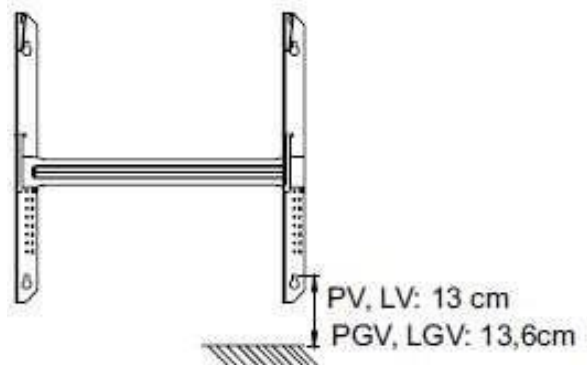

В нижней части задней стенки имеются две небольшие треугольные направляющие. Поместите нагревательную панель на направляющие и продвиньте устройство вертикально к выступам на верхней части монтажного кронштейна.

Размеры нагревателя

Type	Watt	A mm	B1/B2 mm	C mm
PV	400	431	147/73	210
	600	555	172	210
	800	679	184	310
	1000	803	246	310
	1250	927	158	610
	1500	1175	282	610
	2000	1423	406	610
LV	500	803	246	310
	750	1051	220	610
	1000	1299	344	610
	1250	1671	380	910

Type	Watt	A mm	B1/B2 mm
PGV	400	440	152/78
	600	564	177
	800	688	189
	1000	812	251
	1250	936	183
LGV	750	1060	225
	1000	1308	349

PV * Wi-Fi
PGV * Wi-Fi

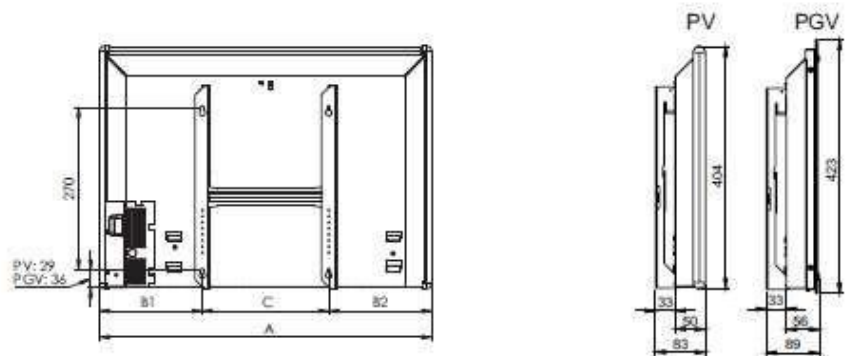

LV * Wi-Fi
LGV * Wi-Fi

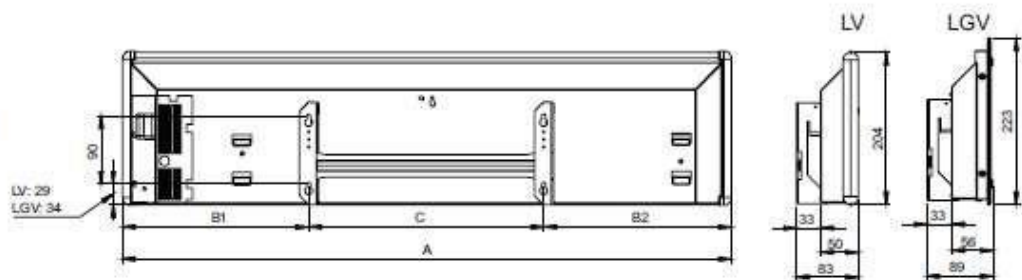

ИСПОЛЬЗОВАНИЕ ОБОГРЕВАТЕЛЯ

Использование без управления мобильным приложением

Включите нагреватель. Заводская настройка нагревателя составляет 22 °С. Вы можете изменить настройку температуры, повернув ручку термостата. При первом отображении выбранной температуры значение будет видно на полу в течение 3 минут.

При последующем изменении температуры время отображения будет составлять 10 секунд.

В случае отключения питания или после выключения и повторного включения прибора сигнал WIFI отображается на полу в течение 3 минут вместе со значением температуры. После отключения питания обогреватель перезапустится при ранее установленной температуре.

Как только вы подключите термостат, на полу появится маленькая красная точка.

В случае отключения питания:

Без мобильного приложения:

Нагревательная панель возвращается к ранее установленной температуре.

Huzat/Nyit там функция окна:

Если вы открываете окно и в течение 40 секунд температура падает более чем на 5 °С, активируется функция Huzat. Панель обогрева работает при заданном значении в течение 10 секунд, а затем при температуре 5 °С в течение 30 секунд. Эта функция активна максимум 15 минут.

Нагревательные панели PV WIFI и LV WIFI ВЕНА имеют класс защиты IP24 и одобрены для использования в ванных комнатах и прачечных.



Beha Elektro AS, 2018.

Данное устройство соответствует следующим директивам ЕС:

2014/30/EU (EMC) электромагнитная совместимость

2014/35/EU (LVD)

2011/65/EU (ROHS) Использование опасных веществ

При обращении с прибором необходимо соблюдать требования Директивы 2012/19/EU. Запрещается утилизировать прибор вместе с бытовыми отходами. Прибор должен быть утилизирован в специально отведенном пункте приема вторсырья.

Выброшенный продукт должен быть надлежащим образом утилизирован для предотвращения рисков для здоровья и окружающей среды.

 Символ на изделии и документации к нему указывает на то, что изделие нельзя утилизировать вместе с бытовыми отходами. Прибор должен быть утилизирован в отдельном пункте приема вторичного использования электрического и электронного оборудования в соответствии с местными правилами утилизации отходов. Если вам нужна дополнительная информация об обработке, утилизации и переработке вашего изделия, обратитесь в местные органы власти, управление по утилизации отходов или в магазин, где вы его купили.