

ИНСТРУКЦИЯ ПО ЭКСПЛУАТАЦИИ

ЛОМТЕРЕЗКА ПИЩЕВАЯ

RS92 / RS94

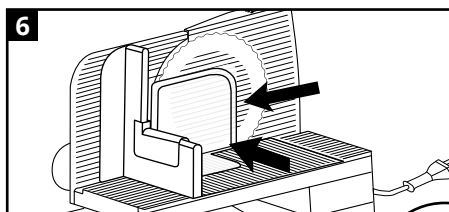

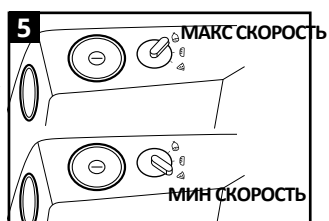
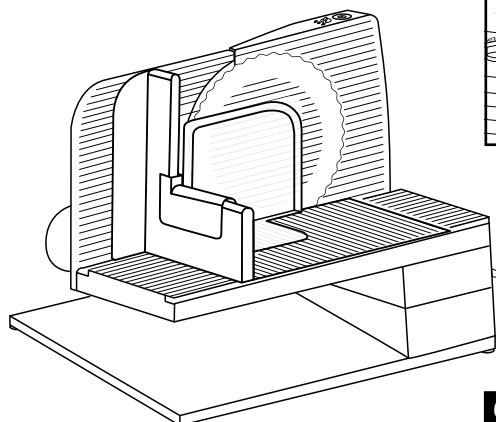
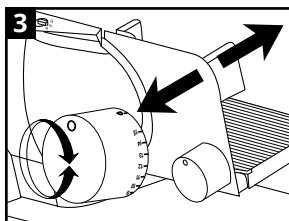
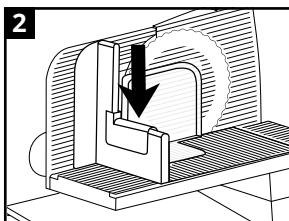
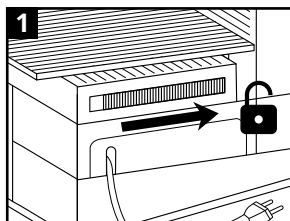

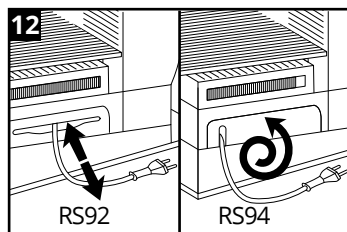
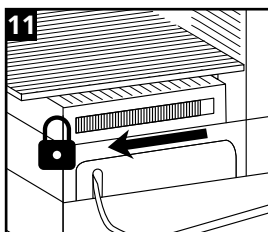
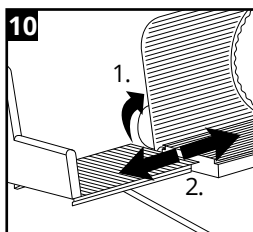
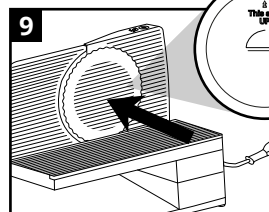
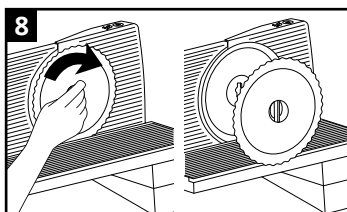
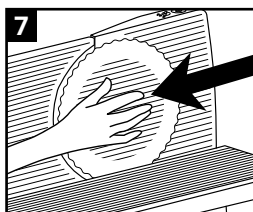

RS92 / RS94

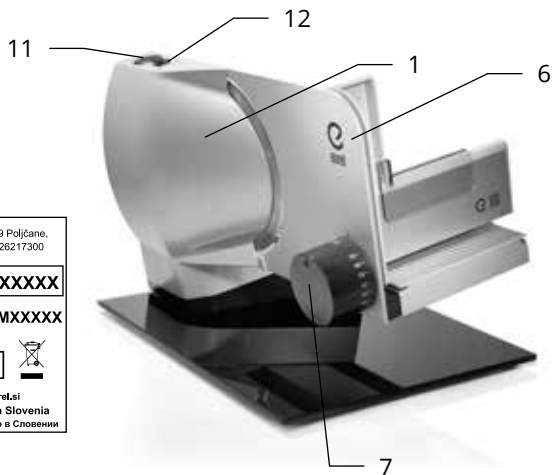
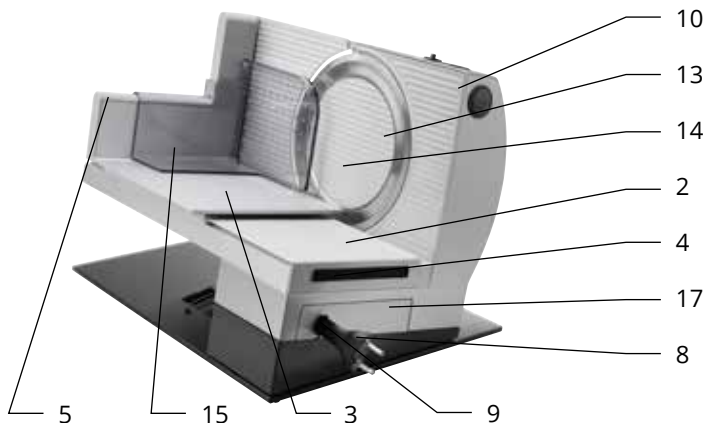



eurel		EUREL d.o.o., Bistriška 54, 2319 Poljčane, Slovenija, info@eurel.si / +386 26217300	
Model / Модел: XXXXXX	Тип / Тип: XXXXXXX		
220 - 240 V ~ 50/60 Hz, XXX W		Ser.Nr.: 1YYMMXXXXX	
220 - 240 В ~ 50/60 Гц, XXX Вт			
		 www.eurel.si Made in Slovenia Сделано в Словении	

16

РУС

- 1 Корпус устройства
- 2 Стол
- 3 Каретка
- 4 Блокировка стола
- 5 Защита пальцев
- 6 Регулировочная пластина
- 7 Ручка регулировки толщины нарезки
- 8 Вилка шнура питания
- 9 Шнур питания
- 10 Кнопка блокировки
- 11 Кнопка включение/ выключение
- 12 Кнопка регулировки скорости
(только с RS94)
- 13 Лезвие
- 14 Крышка лезвия
- 15 Держатель пищевых остатков
- 16 Паспортная табличка
- 17 Место хранения шнура питания

ПОЗДРАВЛЯЕМ С ПОКУПКОЙ НОВОГО ПРИБОРА!

Содержание

Предполагаемое использование	5
Инструкции по технике безопасности	6
Предупреждения	9
Перед первым использованием	9
Включение/Выключение прибора	10
Регулировка скорости (только RS94)	10
Нарезка	10
Разборка и очистка	10
Хранение	11
Утилизация отработанного устройства	12
Обозначение символов и дополнительная информация	12
Гарантийное заявление	13



Перед первым использованием многофункциональной ломтерезки (далее именуемой прибором) внимательно прочтите инструкцию и следуйте всем указаниям по технике безопасности и предупреждениям, даже если вы не новичок в использовании электрических приборов.

Тщательно храните инструкцию по эксплуатации для дальнейшего использования. Если вы продаете или передаете устройство, вы также должны передать данную инструкцию по эксплуатации.

Если вы не следуете инструкции по правильному использованию устройства, производитель не несет ответственности за ущерб, нанесенный в результате несоблюдения инструкции.

ПРЕДПОЛАГАЕМОЕ ИСПОЛЬЗОВАНИЕ

- Прибор предназначен для обработки объемов, типичных для домашнего хозяйства, или аналогичных объемов в непромышленном использовании.
- Прибор подходит только для нарезки твердых продуктов, например: хлеб, колбаса, овощи или полутвердый сыр.
- Нарезка других материалов (например, дерева) или очень твердых продуктов (кости, твердые сыры, продукты глубокой заморозки) не допускаются.
- Прибор не предназначен для использования в помещениях с высокой температурой или влажностью (например, в ванной комнате) или с повышенной пыленностью. Рабочая температура и влажность: от 5°C до 35°C максимум. Относительная влажность 85% и высота над уровнем моря до 2000 м.
- Подключайте и используйте прибор в соответствии с характеристиками, указанными на паспортной табличке (16).

ИНСТРУКЦИИ ПО ТЕХНИКЕ БЕЗОПАСНОСТИ

- Храните прибор в недоступном для детей месте. Не допускайте детей к прибору и шнуру питания (9) и не позволяйте им пользоваться прибором. Детям запрещается играть с прибором, чистить его или выполнять его техническое обслуживание.
- Никогда не позволяйте детям оставаться рядом с прибором. Мелкие детали могут быть опасны для жизни при проглатывании.
- Никогда не оставляйте детей без присмотра с упаковочными материалами. В таком случае существует риск удушья.
- Прибором могут пользоваться лица с ограниченными физическими, сенсорными или умственными способностями или с недостатком знаний и/или опыта при условии, что они находятся под присмотром или проинструктированы относительно безопасного использования прибора и понимают опасности, которые могут возникнуть до, во время и после использования (очистка и техническое обслуживание).
- Не пользуйтесь прибором мокрыми руками и не включайте его, если в него не загружены продукты.
- Прибор следует отключать от сети после каждого использования! Перед сборкой, разборкой, чисткой, в случае возникновения неисправностей, перед заменой аксессуаров или насадок, которые движутся во время работы, или всякий раз, когда прибор остается без присмотра, всегда отключайте шнур питания (8) от розетки.
- Никогда не оставляйте включенный прибор без присмотра!
- Установите прибор на твердую ровную поверхность. Не кладите предметы на прибор.
- Ни при каких обстоятельствах нельзя погружать прибор в воду или держать под струей воды во время чистки. Прибор нельзя мыть в посудомоечной машине. Существует риск поражения электрическим током.
- Всегда держите шнур питания (9) за вилку (8) и не тяните за кабель. Существует риск поражения электрическим током.

- Не ставьте предметы мебели или другие тяжелые предметы на шнур питания (9) и будьте осторожны, чтобы не перегнуть его, особенно у вилки (8). Существует риск поражения электрическим током.
- Не прокладывайте шнур питания (9) над горячими или острыми точками и краями. Существует риск поражения электрическим током.
- Не используйте адаптеры для розеток или удлинители, не соответствующие действующим стандартам безопасности; Шнур питания (9) не подлежит модификации!
- Никогда не используйте шнур питания (9) для завязывания узла или соединения с другими кабелями.
- Проложите шнур питания (9) так, чтобы никто не мог на него наступить или помешать ему. Существует риск получения телесных повреждений.
- Если шнур питания (9) поврежден, его должен заменить производитель, его сервисный агент или лицо с аналогичной квалификацией, чтобы избежать опасности.
- Ремонт необходим, если прибор был поврежден или если внутрь корпуса попала жидкость или посторонние предметы, устройство подверглось воздействию дождя или влаги, работает ненормально или его уронили. Если вы заметили дым, необычный шум или запах, немедленно отсоедините вилку шнура питания (8) от розетки. В таких случаях прибор нельзя использовать повторно до тех пор, пока он не будет проверен производителем, сервисным центром или лицом, имеющим аналогичную квалификацию.
- Никогда не открывайте корпус прибора (1).
- В случае отключения электроэнергии прибор остается включенным. При восстановлении подачи электрического напряжения прибор продолжает работать.
- Перед снятием лезвия необходимо выключить прибор от электросети (выньте вилку шнура питания (8) прибора из розетки). Будьте осторожны при снятии и чистке лезвия. Лезвие очень острое! Существует риск получения телесных повреждений.
- Используйте только те компоненты, которые были включены в комплект поставляемого прибора в противном случае существует риск получения телесных повреждений.



- Следите за тем, чтобы длинные волосы, галстуки или свободная одежда не попадали на вращающиеся лезвия прибора и не застревали в них во время работы. Существует риск получения телесных повреждений.
- Никогда не прикасайтесь руками к вращающемуся лезвию. Существует риск получения телесных повреждений.
- Лезвие очень острое. Не прикасайтесь к лезвию руками. Никогда не подносите руки к лезвию. Существует риск получения телесных повреждений.
- После выключения мотор продолжает работать еще некоторое время. Подождите, пока лезвие остановится!
- Не используйте прибор без лезвия.
- После нарезки установите толщину резки на "0". В противном случае существует риск получения телесных повреждений.
- Прибор следует использовать с установленной защитой пальцев (5) и держателем для пищевых остатков (15). Если размер и форма продуктов не позволяют этого сделать, можно использовать прибор без него, однако это может привести к травмам.
- Никогда не держите небольшие остатки пищи возле лезвия голыми руками. В этом случае используйте прилагаемый держатель для пищевых остатков (15). В противном случае существует риск получения телесных повреждений.
- Никогда не пытайтесь резать упакованные или замороженные продукты, кубики льда, продукты с костями или крупными ядрами, а также скорлупу орехов. Устройство может быть повреждено.
- Когда срок службы прибора подойдет к концу, убедитесь, что его больше нельзя использовать.

ПРЕДУПРЕЖДЕНИЯ

Будьте осторожны и убедитесь, что:

- прибор не подвергается воздействию прямых источников тепла (например, обогревателей);
- прибор не подвергается воздействию прямых солнечных лучей или сильного искусственного света;
- капли или струи воды, или агрессивные жидкости не контактируют с устройством, и что устройство не эксплуатируется вблизи воды; устройство также не может быть погружено в воду. Не ставьте на устройство или рядом с ним предметы, наполненные жидкостью, такие как вазы или напитки;
- на приборе или вблизи него нет открытых источников огня (например, зажженных свечей);
- в него не попадает инородное тело;
- устройство не будет подвергаться сильным перепадам температур, в противном случае влага из воздуха может конденсироваться и стать причиной короткого замыкания. Если прибор все же подвергся сильным перепадам температур, подождите (около 2 часов) перед его использованием, чтобы он нагрелся до температуры окружающей среды;
- устройство не должно подвергаться чрезмерным ударам и вибрациям.

ПЕРЕД ПЕРВЫМ ИСПОЛЬЗОВАНИЕМ



Перед первым использованием тщательно очистите прибор.

Опасность поражения электрическим током! Не используйте прибор рядом с раковиной, наполненной водой!

- Установите прибор на ровную и чистую поверхность.

Изображение 1

- Разблокируйте блокировку стола (4) и освободите каретку (3)

Изображение 2

Установите держатель остатков пищи (15) на каретку (3).

Изображение 3

- С помощью ручки регулировки (7) установите нужную толщину нарезки (от 0 до 15 мм).
- В начальном диапазоне (от 0 до 3 мм) можно точно отрегулировать толщину для тонких ломтиков (для салата и ветчины)



Опасность получения травм острым лезвием! Лезвие очень острое. Не подносите руки к лезвию. При выключении прибора мотор продолжает работать еще некоторое время. Закончив, установите толщину резки на "0".

- Если продукт очень мягкий (например, сыр), рекомендуем установить скорость на Минимум.

ВКЛЮЧЕНИЕ/ ВЫКЛЮЧЕНИЕ

Изображение 12 RS92

- Вытяните шнур питания (9) за вилку (8) на необходимую длину.
- Вытяните шнур питания (9) за вилку (8) на необходимую длину (макс. 100 см) и медленно отпустите. Кабель останется на этой длине.
- Подключите шнур питания (8) к электросети.

Изображение 4

- Чтобы отключить систему безопасности, нажмите кнопку блокировки (10). Чтобы включить прибор, одновременно нажмите и удерживайте кнопку вкл./ выкл. (11).
- Теперь вы можете отпустить кнопку блокировки (10) и кнопку включения/ выключения (11).
- Если вы хотите выключить устройство, нажмите кнопку включения/выключения (11) еще раз.

РЕГУЛИРОВКА СКОРОСТИ

(только с RS94)

Изображение 5

- Проворачивая ручку регулировки скорости (12), вы можете контролировать скорость режущего лезвия (13).
- Для колбасных изделий мы рекомендуем повернуть ручку регулировки скорости (12) в положение «Максимум».

НАРЕЗКА

Изображение 6

Прикрепите держатель для пищевых остатков (15) на каретку (3). Всегда используйте каретку (3) и держатель для пищевых остатков (15)! Поместите продукт на каретку (3) напротив защиты пальцев (5) и аккуратно прижмите его к пластине регулировки толщины нарезки (6) с помощью держателя остатков (15). Нарезьте продукт, аккуратно нажимая на каретку (3) по направлению к лезвию (13).

Примечание

- Сначала нарежьте колбасу и сыр, затем овощи и хлеб. Это облегчает очистку прибора.



Внимание! Мотор может перегреться! Максимум через 5 минут непрерывной работы выключите устройство и подождите, пока оно остынет.

РАЗБОРКА И ОЧИСТКА

- Прибор следует чистить после каждого использования.
- Из соображений гигиены прибор следует очищать сразу после нарезки жирных продуктов (например, мяса, колбасы, сыра).
- После каждой чистки режущее лезвие следует вытирать насухо. Остатки влаги и нитратных солей, содержащиеся в пищевых продуктах, могут вызвать коррозию.

- Устройство не требует никакого обслуживания! Тщательная очистка гарантирует долгий срок службы прибора.



Опасность поражения электрическим током! Никогда не погружайте прибор в жидкость и не мойте его под проточной водой или в посудомоечной машине.



Опасность получения травмы из-за падения режущего лезвия (13)! Перед чисткой прибора отсоедините шнур питания (8) и снимите режущее лезвие (13). Не держите лезвие (13) за режущую часть, держите его за защиту лезвия.

Внимание! Не используйте едкие чистящие средства. Поверхности прибора могут быть повреждены.

СНЯТИЕ И ПОВТОРНАЯ УСТАНОВКА ЛЕЗВИЯ (13)

Изображение 7 и 8

- Установите каретку (3) в положение, в котором лезвие (13) будет доступно.
- Снимите крышку лезвия (14). Сделайте это, нажав на крышку рукой в направлении противоположном резке.
- Поверните крышку лезвия за ручку и поверните ее по часовой стрелке так, чтобы она оказалась в вертикальном положении.
- Затем вытащите лезвие (13). Чтобы переустановить лезвие (13), установите держатель крышки лезвия в вертикальное положение и вставьте лезвие (13) в его гнездо.
- Поверните держатель крышки лезвия против часовой стрелки так, чтобы она оказалась в горизонтальном положении.

Изображение 9

- Установите крышку лезвия (14) на держатель крышки лезвия. Обратите внимание на правильное положение.



Опасность получения травмы при установке режущего лезвия (13)!

При повторной установке режущего лезвия (13) убедитесь, что оно установлено правильно. Рукоятка крышки режущего лезвия должна находиться в горизонтальном положении. При снятии и установке защитной крышки режущего лезвия регулировочная ручка (7) должна находиться в положении. 

СНЯТИЕ И ПОВТОРНАЯ УСТАНОВКА КАРЕТКИ (3)

Изображение 10

- При снятии каретки (3) поверните ручку регулировки толщины ломтиков (7) в положение 
- Снимите каретку (3) со стола (2).
- При повторной установке вставьте каретку (3) в направляющие на столе (2) и сдвиньте ее в продольном направлении.

ХРАНЕНИЕ



Опасность получения травмы от острого режущего лезвия (13)! Храните прибор в недоступном для детей месте.

Поверните ручку регулировки толщины ломтиков (7) в положение 

Рисунок 11

- Установите каретку (3) в крайнее правое положение и зафиксируйте ее блокировкой стола (4).

Рисунок 12

RS92

- Храните шнур питания (9) в предусмотренном для этого месте для хранения (17).



RS94

• Осторожно потяните за вилку шнура питания (8) и дайте ей свернуться до нужной длины. Затем слегка потяните за нее снова и медленно отпустите. Шнур питания (9) останется на этой длине.

Проконсультируйтесь с квалифицированным сотрудником поставщика относительно действующих в настоящее время объектов по утилизации отходов.

УТИЛИЗАЦИЯ ОТРАБОТАННОГО ПРИБОРА



Утилизируйте упаковку экологически безопасным способом. Данное устройство соответствует Европейской директиве 2012/19/ЕС об отходах электрического и электронного оборудования (WEEE). Директива устанавливает единую европейскую основу для возврата и переработки отработанных устройств в соответствии с ее положениями.

Упаковка изготовлена из экологически чистых материалов, которые можно переработать на местном предприятии по сбору отходов.

Для защиты окружающей среды не выбрасывайте свой продукт вместе с бытовыми отходами, когда он изнашивается; вместо этого отнесите его в подходящий пункт приема отходов. Информацию о пунктах приема отходов и времени их работы можно получить в местных органах власти.

ЗНАЧЕНИЕ СИМВОЛОВ И ДОПОЛНИТЕЛЬНАЯ ИНФОРМАЦИЯ



Декларацию соответствия ЕС можно запросить у производителя.
Продукция, отмеченная символом CE, соответствует требованиям всех применимых директив ЕС.

Следующие символы и сигнальные слова используются в наших инструкциях по эксплуатации, на устройстве и/или на упаковке или используются для отображения дополнительной информации.



Этот символ указывает на необходимость прочитать инструкцию по эксплуатации перед первым использованием продукта.



Этот символ указывает на электрические устройства, которые соответствуют классу защиты II.



Этот символ указывает на особые правила утилизации старых устройств (см. главу «Утилизация отработанных устройств»). Старые устройства не относятся к бытовым отходам! Символ напротив указывает, что это устройство подпадает под действие Директивы 2012/19/ЕС. В этом руководстве указано, что вы не должны утилизировать это устройство вместе с обычными бытовыми отходами по окончании срока его службы, а должны сдать его в специально предназначенные пункты сбора, центры переработки или пункты утилизации.

ГАРАНТИЙНОЕ ЗАЯВЛЕНИЕ

Производитель гарантирует сохранение характеристик или безупречной работы товара в течение гарантийного срока 2 года, который начинается с момента поставки товара потребителю, что подтверждается прилагаемым гарантийным талоном и подтвержденным оригиналом счета-фактуры (наименование и юридический адрес компании, продавшей товар в розницу, печать, дата продажи и подпись продавца).

МЫ ЗАЯВЛЯЕМ:

- что изделие будет исправно функционировать в пределах технических характеристик в течение гарантийного срока, если вы будете использовать его в соответствии с его назначением и инструкцией по эксплуатации.
- что по Вашему требованию, если оно подано в течение гарантийного срока, мы за свой счет примем меры по устранению дефектов и недостатков товара, препятствующих его нормальной работе, не позднее, чем через 45 дней с даты сообщения о дефекте.

Если изделие не будет отремонтировано в указанный срок, мы по Вашему запросу заменим его на новое. Гарантийный срок продлевается на время ремонта.

РЕМОНТ В ГАРАНТИЙНЫЙ ПЕРИОД
Для ремонта в течение гарантийного срока предъявляйте гарантию с оригиналом счета. Вам также следует предоставить прилагаемый гарантийный талон на прибор.

Внимание! Наименование и адрес компании- продавца, а также дата передачи товара потребителю указываются в предъявленном счете-фактуре, который, являясь приложением, является неотъемлемой частью гарантийного талона и условием его действительности.

- ГАРАНТИЯ ПРЕКРАЩАЕТСЯ В СЛУЧАЕ:
- несоблюдение инструкции по применению,
- ремонт, выполненный не уполномоченным лицом,
- установка неоригинальных комплектующих изделия,
- неправильное обращение с товаром,
- дефекты, возникшие во время транспортировки после доставки товара,
- дефекты, возникшие из-за неправильной установки или неправильного обслуживания,
- неисправности из-за слишком низкого или слишком высокого напряжения,
- повреждения, вызванные механическим воздействием по вине покупателя или третьего лица,
- форс-мажорные обстоятельства (наводнение, молния, пожар...),
- использование устройства в профессиональной и коммерческой деятельности.



ИЗГОТОВИТЕЛЬ

Eurel d. o. o.
Bistriška cesta 54
2319 Poljčane SLOVENIJA
www.eurel-products.si

SLO 080 72 72
EU +386 2 621 73 99

