

GESS[®]
German Trademark

foot massager
fußmassagegerät
массажер для ног
аяқ массажері

FRANT

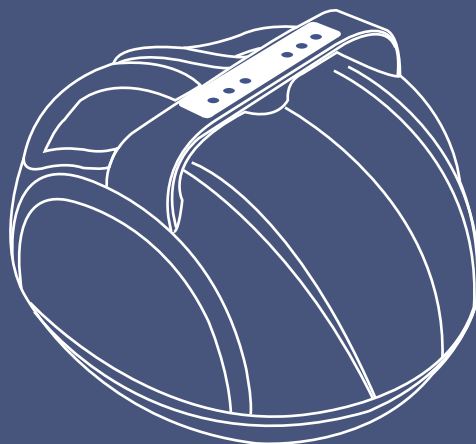

USER'S MANUAL

Thank you for buying the Frant feet massager.

Please, read the instructions for use before using the device. Keep the instructions in good condition for a possible appeal to it if necessary.

We reserve the right to modify the design and additions to the description of our products. Changes may be made without notice, it refers to the color and components. **Pay particular attention to the «Safety Cautions».**

The device is not a medical device.

CONTENTS

DESCRIPTION AND PURPOSE.....	4
PRECAUTIONS	4
DESCRIPTION OF THE MASSAGER ACCESSORIES.....	6
CONTROL PANEL AND FUNCTIONS	6
TROUBLESHOOTING.....	7
STORAGE AND MAINTENANCE.....	7
DISPOSAL.....	8
TECHNICAL SPECIFICATIONS	8

DESCRIPTION AND PURPOSE

The Frant foot massager provides a comprehensive massage effect on the feet, relaxes, relieves stress and relieves fatigue. The massager combines roller, acupuncture, vibration and air-compression massage.

Massager operation is based on built-in rotating massage rollers, acupuncture plates and air-compression cushions for lymphatic massage. Massage rollers and massage heads are located in such a way that the massager carefully works out each part of the foot, including its arch, fingers and heel. Compressed air pillows tightly fix the leg and support 9 intensity modes which allow you to select the optimal pressure for the best massage and efficient stretching of your feet from all sides.

5 automatic programs allow you to select the optimal massage mode quickly.

The vibration massage function has 3 levels of intensity. Vibration promotes relaxation and relieves muscle tension.

The massager automatically switches off after 15 minutes, but you can also manually set the time of the uninterrupted massage session from 5 to 30 minutes.

The massager has a heating function, which can be turned on or off.

The control panel which is located directly on the device body helps you set up the optimal massage session quickly and easily. The display shows available programs and the timer.

Removable zippered covers can be unzipped for washing.

Stylish design and compact size of the device will bring you pleasure and benefit at any time.

PRECAUTIONS



ATTENTION!

- **ATTENTION! Before turning on, it is NECESSARY to WARM THE MASSAGER (if it was in a cold room), namely, leave the device at room temperature for 1–2 hours. DO NOT turn on the massager when it is cold! this may affect the normal operation of the device and even cause damage!**
- **Read the instructions for safe use of the device carefully and follow them during use.**
- **To avoid the risk of electric shock, observe the following safety precautions:**

- Unplug the device after massage is finished and before cleaning.
- Do not leave the device turned on unattended; always turn off the device after massage is finished.
- Do not cover the device with blanket or any clothes when using it. Overheat can cause the fire or electric shock.
- Special attention is required when using the device around children or disabled people.
- The device cannot be used for commercial purposes. In case of any disorders, turn off the device and bring it to the Service Center.
- Do not use massager if the electric cable or plug is damaged or the device is working incorrectly.
- If the device is dropped, damaged or got wet, immediately unplug it and call to the Service Center.
- Do not pull the electric cable, do not hang the device with it either.
- Keep the electric cable away from the open fire or hot surfaces.
- Keep the device clean, regularly wiped it from dust, dirt and water.
- Do not cover air-holes when using massager.
- Do not put anything into air-holes.
- Do not use massager in open air. The device is intended to be used only in-home.
- Do not use the device if any aerosol is sprayed; or near inflammable explosive agents.
- Turn off all programs before unplug the device.

Attention! Consult the doctor before using massager if:

- You have any grave diseases.
- If there are any cardio=stimulant or other electronic devices inside your body.
- If you are pregnant.
- If you feel unwell.
- If you have recent injuries or ongoing treatment.
- If you feel pain or discomfort anywhere.
- If you are under alcoholic or narcotic intoxication.
- During sleep or fatigue.

Danger! Keep the following safety measures to avoid electric shock or fire.

- Do not use massager when bathing or swimming.
- Do not use massager in rooms with high humidity (pool, bathroom, etc.).
- Do not put the device into water.
- If the device got wet, immediately unplug it and call to the Service Center.
- Do not use the device in rooms with high temperature (Russian sauna, sauna, etc.).
- Remove all metallic things out of your outfit and body when using massager (pins, clasps, jewelry, etc.).

Caution!

- Children can use massager only with adults.
- Use the device only in accordance with its intention, pointed in the manual.
- Unplug the device if it is not used for a long time.
- **Massager should be used when sitting. Do not stand on the device.**
- Avoid direct sunlight or heat devices such as radiators, electric ovens, heaters, etc.
- Do not cover air-holes with nearby furniture, for example, bed or sofa, etc.
- If the device is out of order, do not try to repair it by yourself, call the Service Center.
- Do not pull the electric cable when unplugging.
- Do not use massager if your body is wet, it can cause electric shock.
- Do not use massager if the body frame or any part of it is broken.
- Do not stand or sit or put heavy things on the device.
- Do not use massager when sleeping.
- Do not use massager when alcoholic or narcotic intoxication.
- **Permissible time of using the device is not more than 30 minutes. Next, you need to let the device rest for 10–15 minutes.**

Stop using the device immediately if:

- Liquid has been spilled on it.
- you feel severe pain.
- there were malfunctions in the operation of the device.
- There are power failures.

! During the massage session and after it, you may feel a slight itching in the legs. This feeling is normal and is the result of increased blood circulation.

DESCRIPTION OF THE MASSAGER ACCESSORIES

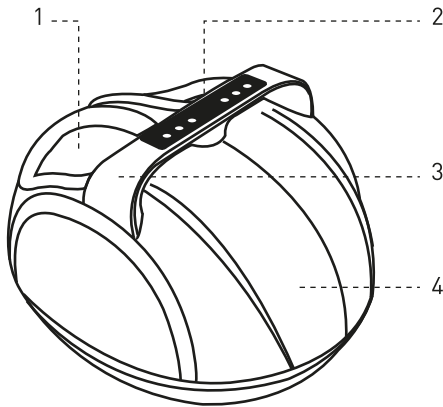

1. Detachable cover
2. Control panel
3. Carrying handle
4. Body case

Complete set: massager, instruction, warranty card.

CONTROL PANEL AND FUNCTIONS

ATTENTION! To avoid damage to the massager, do not use it when standing on your feet.

KEY FUNCTIONALITY:

Message types: Roller massage, acupuncture massage, compressed air massage, vibrating massage, combined massage.

Number of automatic programs: 5

Air pressure intensity: 9 levels

Vibration intensity: 3 levels

Heat: yes.

Automatic timer: 15 minutes by default

Timer: 5 to 30 min

CONTROL PANEL

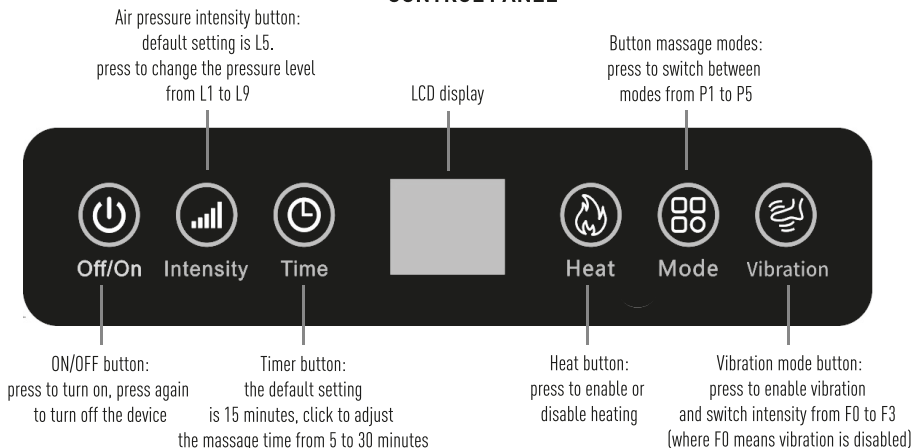

1. Place the foot massager on the floor and plug it into a power outlet.
2. Turn on the device by pressing the ON/OFF button. The massager will start working in P1 mode. The default warm-up function will work, to disable the warm-up, press the corresponding button.
3. Set the intensity of the air compression massage from L1 to L9 using the corresponding button. By default, the intensity is turned on at level L5.
4. Set the time using the Time button, which can be set from 05 to 30 minutes. The default time is 15 minutes.
5. Press the warm button to turn the warm on or off.
6. Select the massage mode using the Mode button from P1 to P5.



7. To enable or disable vibration mode, press the corresponding button. Select the vibration intensity by pressing the same button, there are 3 levels from F1 to F3, where F0 means that the vibration is disabled.
8. To turn off the appliance, press the ON/OFF button and remove the plug from the socket.

TROUBLESHOOTING

The fault	The reason	Management
The product can't work.	<ol style="list-style-type: none"> 1. The socket is unplugged. 2. Power button is not open. 3. This product has just finished massage and automatically switch machine to stay mode. 4. Overuse of the device, device overheating. 5. Too much pressure on the roller. 	<ol style="list-style-type: none"> 1. Plug the socket safely. 2. Open the power. 3. The interval between the sessions of massage should be 10–15 minutes. If you want to massage again, please click NO/OFF again. 4. Turn off the device, let it cool down, then you can use the device again. 5. Too much pressure on the roller.
Power cord is damaged, the device is smoking.	Power cord is damaged.	Immediately unplug the device and call the Service Center.

STORAGE AND MAINTENANCE

Storage:

- If the device is not used for a long time, it is necessary to pack it in a box and place it in a dry, ventilated place at room temperature.
- Do not pull on the power cord while unplugging the appliance.
- Carefully! Sharp objects may scratch the surface of the instrument.
- Store the instrument away from direct sunlight and away from high humidity.

Cleaning:

- Before cleaning, turn off the appliance and unplug it from the socket.
- Use a soft, dry cloth to clean the body of the instrument.
- The fabric cover on the inside is attached with a zipper and can be removed and washed. Dry naturally, then reattach.

Attention! Do not use corrosive agents, benzine or thinner for cleaning.

DISPOSAL

ATTENTION!

It is not recommended to dispose of the device at the end of its service life with household waste. Disposal must be carried out through the appropriate waste collection points. If you have any questions, please contact the local municipal service responsible for waste disposal.

Packaging is also a subject to recycling. Paper, wood, polyethylene and plastic must be disposed of separately in accordance with the rules of collection, accounting and disposal of packaging. The packaging is disposed of in waste paper for further recycling.



Do not dispose with household waste



PAP
Paperboard, paper

TECHNICAL SPECIFICATIONS

Article	GESS- 451
Voltage, V/Hz	220/50
Power, W	50
Automatic timer, min	15 (setting from 5 to 30 min)
Number of automatic programs	5
Types of massage	roller, acupuncture, air compression, vibration, combined
Air pressure intensity	9 levels
Vibration intensity	3 levels
Heat	yes
Net/gross weight, kg	4,1/4,9
Package size, cm	45x26,5x38

Wir danken Ihnen für den Kauf des Beinmasseurs «Frant».

Bevor Sie das Massagegerät verwenden, lesen Sie bitte die Gebrauchsanweisung. Bewahren Sie die Anweisungen nach dem Lesen in gutem Zustand auf, um die mögliche Rückinformation bei Bedarf zu bekommen.

Wir behalten uns das Recht auf die Konstruktionsänderungen und Ergänzungen zur Beschreibung unserer Produkte. Die Änderungen können ohne vorherige Ankündigung vorgenommen werden. Das betrifft die Farbe ist und den Zubehör.

Produkt ist nicht für medizinische Zwecke bestimmt sind.

INHALTSVERZEICHNIS

BESCHREIBUNG UND FUNKTION DES GERÄTES	10
VORSICHTSMAßNAHMEN.....	10
BESCHREIBUNG DER MASSEUR-TEILE	12
BEDIENUNG UND FUNKTIONEN	12
MÖGLICHE FEHLFUNKTIONEN UND DEREN BESEITIGUNG.....	13
WARTUNG UND PFLEGE	14
ENTSORGUNG.....	14
TECHNISCHE DATEN	14

BESCHREIBUNG UND FUNKTION DES GERÄTES

Das Fußmassagegerät „Frant“ hat eine komplexe Massagewirkung auf die Füße, entspannt, baut Stress ab und lindert Müdigkeit. Das Massagegerät kombiniert Rollen-, Akupunktur-, Vibrations- und Luftkompressionsmassage.

Das Funktionsprinzip des Massagegeräts basiert auf eingebauten rotierenden Massagerollen, Akupunkturplatten und Luftkompressionskissen zur Lymphdrainage-Massage. Massagerollen und Massageköpfe sind so angeordnet, dass das Massagegerät jeden Teil des Fußes, nämlich das Fußgewölbe, die Zehen und den Fersenbereich, sorgfältig bearbeitet.

Luftkompressionskissen fixieren das Bein fest und verfügen über 9 Intensitätsmodi, mit denen Sie die geeignete Druckkraft für die angenehmste Massage wählen und Ihre Füße effektiv von allen Seiten vollständig strecken können.

Mit 5 automatischen Programmen können Sie schnell den optimalen Massagemodus auswählen.

Die Vibrationsmassagefunktion verfügt über 3 Intensitätsstufen. Vibration hilft, Muskelverspannungen zu entspannen und zu lösen.

Das Massagegerät schaltet sich nach 15 Minuten automatisch aus, Sie können die Zeit für eine kontinuierliche Massagesitzung jedoch auch manuell zwischen 5 und 30 Minuten einstellen.

Das Massagegerät verfügt über eine Aufwärmfunktion, die auf Wunsch ein- oder ausgeschaltet werden kann.

Das Bedienfeld befindet sich direkt am Gehäuse des Geräts, mit dessen Hilfe Sie einfach und schnell die richtige Massagesitzung einstellen können. Das Display zeigt Programme und einen Timer an.

Abnehmbare Bezüge mit Reißverschluss können zum Waschen geöffnet werden.

Das stilvolle Design und die kompakte Größe des Geräts werden Ihnen jederzeit Freude und Nutzen bereiten.

VORSICHTSMASSNAHMEN



ACHTUNG!

- **ACHTUNG!** Vor dem Einschalten ist es notwendig, das Massagegerät aufzuwärmen (wenn es sich in einem kalten Raum befindet), nämlich das Gerät 1–2 Stunden lang bei Raumtemperatur stehen zu lassen. Schalten Sie das Massagegerät NICHT ein, wenn es kalt ist! Dies kann den normalen Betrieb des Geräts beeinträchtigen und sogar zu Schäden führen!
- Lesen Sie die Anweisungen zur sicheren Verwendung des Geräts sorgfältig durch und befolgen Sie diese während des Gebrauchs.
- Um das Risiko eines Stromschlags zu vermeiden, beachten Sie die folgenden Sicherheitsvorkehrungen:

- Trennen Sie das Gerät nach dem Ende der Massagesitzung und vor der Reinigung vom Netzwerk;
- Lassen Sie das eingeschaltete Gerät nicht unbeaufsichtigt und schalten Sie es nach jedem Gebrauch aus;
- Decken Sie das Gerät während des Gebrauchs nicht mit einer Decke oder Kleidung ab. Eine Überhitzung des Instruments kann zu einem Brand oder Stromschlag führen;
- Bei der Verwendung des Geräts in unmittelbarer Nähe von Kindern und Menschen mit Behinderungen ist erhöhte Aufmerksamkeit von Erwachsenen erforderlich.
- Es ist verboten, das Gerät für kommerzielle Zwecke zu nutzen;
- Bei Pannen oder Fehlfunktionen schalten Sie das Gerät aus und übergeben Sie es einem Service-Center-Spezialisten;
- Benutzen Sie das Massagegerät nicht, wenn das Stromkabel oder der Stecker beschädigt ist oder das Gerät nicht richtig funktioniert.
- Wenn das Gerät herunterfällt, beschädigt wird oder ins Wasser fällt, trennen Sie das Gerät sofort vom Stromnetz und wenden Sie sich an einen Service-Center-Spezialisten.
- Beschatten Sie das Gerät nicht, bewegen Sie es nicht und hängen Sie es nicht am Netzkabel auf.

- Halten Sie elektrische Leitungen von Feuer und heißen Oberflächen fern.
- Halten Sie das Gerät sauber und reinigen Sie es regelmäßig von Staub, Schmutz und Feuchtigkeit.
- Blockieren Sie während des Gebrauchs nicht die Lüftungsöffnungen des Geräts.
- Führen Sie keine Fremdkörper in die Lüftungsöffnungen ein.
- Benutzen Sie das Gerät nicht im Freien. Das Gerät ist nur für den häuslichen Gebrauch bestimmt;
- Benutzen Sie das Gerät nicht in Räumen mit versprühten Aerosolen und brennbaren explosiven Stoffen;
- Um das Gerät vom Stromnetz zu trennen, müssen Sie zunächst alle Programme ausschalten und dann das Gerät aus der Steckdose ziehen.

ACHTUNG! In folgenden Fällen ist es notwendig, vor der Verwendung des Geräts einen Arzt zu konsultieren:

- Ernsthafte Krankheit;
- Das Vorhandensein eines Herzschrittmachers und anderer elektronischer Geräte im Körper;
- Schwangerschaft;
- Schlechtes Gefühl;
- Kürzliche Verletzung oder aktuelle Behandlung;
- Das Vorhandensein von Schmerzen oder Beschwerden in irgendeinem Körperteil;
- Alkohol- oder Drogenvergiftung;
- Im Schlaf oder bei großer Müdigkeit.

Achtung! Bitte beachten Sie Folgendes, um Stromschläge oder Brände zu vermeiden.

- Benutzen Sie das Gerät nicht beim Schwimmen oder Schwimmen.
- Installieren Sie das Gerät nicht in Räumen mit hoher Luftfeuchtigkeit (Schwimmbad, Badezimmer usw.).
- Tauchen Sie das Gerät nicht in Wasser.
- Sollte das Gerät ins Wasser fallen, trennen Sie es sofort vom Stromnetz und wenden Sie sich an einen Service-Center-Spezialisten.
- Installieren Sie das Gerät nicht in Räumen mit hoher Temperatur (Bad, Sauna usw.).
- Entfernen Sie alle metallischen Gegenstände von Kleidung und Körper, während Sie das Gerät verwenden (Nadeln, Klammern, Schmuck usw.).

Warnung!

- Die Benutzung des Gerätes durch Kinder ist nur unter Aufsicht verantwortlicher Personen möglich;
- Benutzen Sie das Gerät nur für den vorgesehenen Zweck, wie in dieser Anleitung beschrieben;
- Trennen Sie das Gerät vom Stromnetz, wenn es längere Zeit nicht benutzt wird;
- Das Gerät darf nur im Sitzen verwendet werden. Es ist verboten, auf dem Gerät zu stehen;
- Das Gerät sollte fern von direkter Sonneneinstrahlung oder Wärmequellen wie Heizkörpern, Elektroherden, Raumheizgeräten usw. aufgestellt werden.;
- Stellen Sie sicher, dass die Lüftungsöffnungen des Geräts nicht durch in der Nähe befindliche Gegenstände wie ein Bett, ein Sofa usw. blockiert werden.;
- Im Falle einer Panne des Geräts versuchen Sie nicht, es selbst zu reparieren, sondern wenden Sie sich an einen Spezialisten im Servicecenter.
- Ziehen Sie das Gerät nicht am Stromkabel, wenn es vom Stromnetz getrennt ist.
- Benutzen Sie das Gerät nicht an einem nassen Körper, da dies zu einem Stromschlag führen kann;
- Es ist verboten, das Gerät zu verwenden, wenn das Gehäuse oder Teile davon beschädigt sind.
- Stehen Sie nicht auf, setzen Sie sich nicht und stellen Sie keine schweren Gegenstände auf das Gerät.
- Es ist verboten, das Gerät im Schlaf zu benutzen;

Benutzen Sie das Gerät nicht unter Alkohol- oder Drogeneinfluss;

Zulässige Nutzungsdauer des Gerätes nicht mehr als 30 Minuten. Als nächstes müssen Sie das Gerät ruhen lassen.

Beenden Sie die Verwendung des Geräts sofort, wenn:

- Flüssigkeit darauf verschüttet wurde;
- Sie starke Schmerzen verspüren;
- Es gab Störungen im Betrieb des Geräts;
- Es liegen Stromausfälle vor.

! Während und nach der Massage können Sie einen leichten Juckreiz in den Beinen verspüren. Dieses Gefühl ist normal und das Ergebnis einer erhöhten Durchblutung.

BESCHREIBUNG DER MASSEUR-TEILE

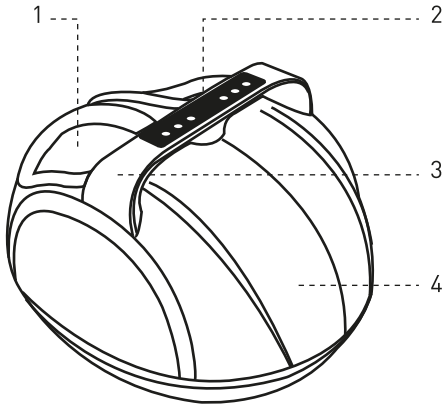

1. Entfernbarer Schutzüberzug
2. Bedienfeld
3. Tragegriff
4. Gerätegehäuse

Komplettsset: Massagegerät, Anleitung, Garantiekarte.

BEDIENUNG UND FUNKTIONEN

ACHTUNG! Um eine Beschädigung des Geräts zu vermeiden, ist es verboten, das Massagegerät im Stehen zu benutzen.

GRUNDFUNKTIONEN:

Massagearten: Rollenmassage, Akupunktur, Luftkompression, Vibration, kombiniert.

Anzahl Automatikprogramme: 5

Luftdruckintensität: 9 Stufen

Vibrationsintensität: 3 Stufen

Aufwärmung — ja

Automatischer Timer: 15 Min. Default

Timer: 5 bis 30 Min

SCHALTТАFEL

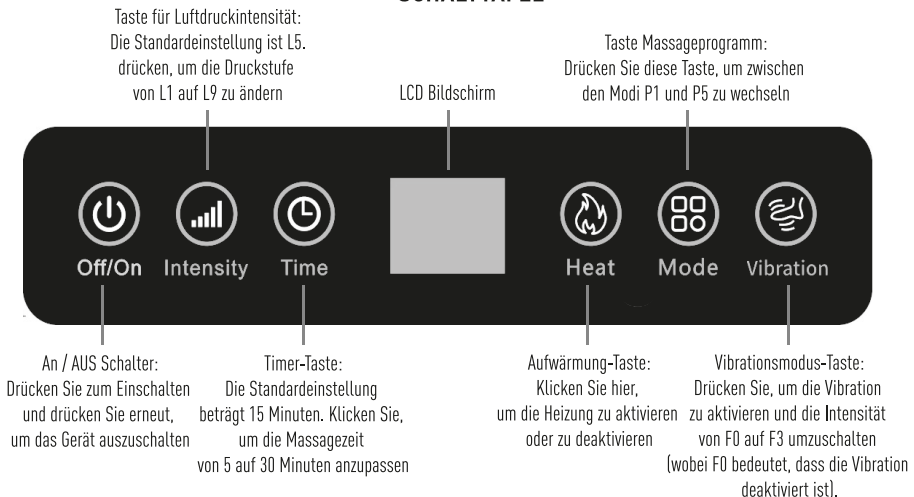

1. Stellen Sie das Fußmassagegerät auf den Boden und schließen Sie es an eine Steckdose an.
2. Schalten Sie das Gerät ein, indem Sie die EIN/AUS-Taste drücken. Das Massagegerät beginnt im P1-Modus zu arbeiten. Die standardmäßige Aufwärmfunktion funktioniert. Um die Aufwärmfunktion zu deaktivieren, drücken Sie die entsprechende Taste.
3. Stellen Sie mit der entsprechenden Taste die Intensität der Luftkompressionsmassage von L1 bis L9 ein. Standardmäßig ist die Intensität auf Stufe L5 eingeschaltet.
4. Stellen Sie die Zeit mit der Zeittaste ein, die zwischen 05 und 30 Minuten eingestellt werden kann. Die Standardzeit beträgt 15 Minuten.
5. Drücken Sie die Warmhaltetaste, um die Warmhaltefunktion ein- oder auszuschalten.
6. Wählen Sie den Massagemodus mit der Mode-Taste von P1 bis P5.



7. Um den Vibrationsmodus zu aktivieren oder zu deaktivieren, klicken Sie auf die entsprechende Schaltfläche. Wählen Sie die Vibrationsintensität durch Drücken derselben Taste aus. Es gibt 3 Stufen von F1 bis F3, wobei F0 bedeutet, dass die Vibration deaktiviert ist.
8. Um das Gerät auszuschalten, drücken Sie die EIN/AUS-Taste und ziehen Sie den Stecker aus der Steckdose.

MÖGLICHE FEHLFUNKTIONEN UND DEREN BESEITIGUNG

Fehlfunktion	Möglicher Grund der Fehlfunktion	Beseitigung der Fehlfunktion
Das Massagegerät funktioniert nicht.	<ol style="list-style-type: none"> 1. Der Stecker ist nicht in die Steckdose gesteckt. 2. Das Massagegerät ist nicht eingeschaltet. 3. M a s s a g e - S i t z u n g abgeschlossen, das Gerät wurde automatisch ausgeschaltet 4. Zu langer Betrieb, Überhitzung des Gerätes 5. Zu viel Druck auf die Massage-Rollen 	<ol style="list-style-type: none"> 1. Stecken Sie den Stecker in die Steckdose. 2. Drücken Sie den Knopf ON/OFF. 3. Der Zeitraum zwischen Massagesitzungen soll 10–15 Minuten betragen. Wenn Sie die Massage fortsetzen möchten, drücken Sie erneut den Knopf ON/OFF. 4. Gerät ausschalten, abkühlen lassen, anschließend können Sie das Gerät erneut benutzen 5. Zu viel Druck auf Rollen
Der Stromkabel ist beschädigt, das Massagegerät raucht	Der Kabel ist beschädigt.	Trennen Sie sofort das Massagegerät von der Stromquelle und kontaktieren Sie den Experten aus dem Servicezentrum.

WARTUNG UND PFLEGE

Lagerung:

- Wenn das Gerät längere Zeit nicht verwendet wird, ist es notwendig, es in einem Karton zu verpacken und an einem trockenen, belüfteten Ort bei Raumtemperatur aufzubewahren.
- Ziehen Sie nicht am Netzkabel, während Sie das Gerät ausstecken. Sorgfältig! Scharfe Gegenstände können die Oberfläche des Instruments zerkratzen.
- Lagern Sie das Instrument vor direkter Sonneneinstrahlung und hoher Luftfeuchtigkeit geschützt.

Reinigung:

- Schalten Sie das Gerät vor der Reinigung aus und ziehen Sie den Netzstecker.
- Reinigen Sie das Gehäuse des Instruments mit einem weichen, trockenen Tuch.
- Der Stoffbezug auf der Innenseite ist mit einem Reißverschluss befestigt und kann abgenommen und gewaschen werden. An der Luft trocknen und dann wieder anbringen.

ACHTUNG! Verwenden Sie zur Reinigung keine ätzenden Mittel, Benzin oder Verdüner.

ENTSORGUNG

ACHTUNG!

Es wird nicht empfohlen, das Gerät am Ende seiner Lebensdauer über den Hausmüll zu entsorgen. Die Entsorgung muss über die entsprechenden Sammelstellen erfolgen. Bei Fragen wenden Sie sich bitte an die örtlich zuständige kommunale Entsorgungsstelle.



Auch Verpackungen unterliegen dem Recycling. Papier, Holz, Polyethylen und Kunststoff sind nach den Regeln der Sammlung, Abrechnung und Entsorgung von Verpackungen getrennt zu entsorgen. Die Verpackung wird zur weiteren Wiederverwertung im Altpapier entsorgt.



TECHNISCHE DATEN

Artikel	GESS- 451
Spannung, V/Hz	220/50
Leistung, W	50
Automatischer Timer, min	15 (Einstellung von 5 bis 30 Min)
Anzahl automatischer Programme	5
Arten von Massagen	Roller, Akupunktur, Luftkompression, Vibration, kombiniert
Luftdruckintensität	9 Stufen
Schwingungsintensität	3 Stufen
Aufwärmen	Ja
Netto-/Bruttogewicht, kg	4,1/4,9
Packungsgröße, cm	45x26,5x38

Благодарим Вас за покупку массажера для ног «Frant».

Перед началом использования прибора, пожалуйста, прочтите инструкцию по применению. После прочтения сохраняйте инструкцию в хорошем состоянии для возможного обращения к ней в случае необходимости.

Особое внимание обратите на раздел «Меры предосторожности».

Мы оставляем за собой право на модификацию дизайна и дополнения к описанию наших изделий. Изменения могут производиться без предварительного уведомления, это касается цвета и комплектующих изделия.

Прибор не предназначен для применения в медицинских целях.

СОДЕРЖАНИЕ

ОПИСАНИЕ И НАЗНАЧЕНИЕ ПРИБОРА	16
МЕРЫ ПРЕДОСТОРОЖНОСТИ	16
СХЕМА ПРИБОРА	18
УПРАВЛЕНИЕ И ФУНКЦИИ	18
ВОЗМОЖНЫЕ НЕПОЛАДКИ И СПОСОБЫ ИХ УСТРАНЕНИЯ	19
ОБСЛУЖИВАНИЕ И УХОД	19
УТИЛИЗАЦИЯ	20
ТЕХНИЧЕСКИЕ ХАРАКТЕРИСТИКИ	20

ОПИСАНИЕ И НАЗНАЧЕНИЕ ПРИБОРА

Массажер для ног «Frant» оказывает комплексное массажное воздействие на стопы, расслабляет, снимает напряжение и избавляет от усталости. Массажер сочетает в себе роликовый, акупунктурный, вибрационный и воздушно-компрессионный массаж.

Принцип работы массажера основан на встроенных вращающихся массажных роликах, акупунктурных пластинах и воздушно-компрессионных подушках для лимфодренажного массажа. Массажные ролики и массажные головки расположены таким образом, что массажер тщательно прорабатывает каждую часть стопы, а именно свод стопы, пальцы и пяточную область.

Воздушно-компрессионные подушки плотно фиксируют ногу и имеют 9 режимов интенсивности, что позволяет выбрать подходящую силу давления для наиболее комфортного массажа и эффективно размять стопы полностью со всех сторон.

5 автоматических программ позволяют быстро подобрать наиболее оптимальный режим массажа. Функция вибромассажа имеет 3 уровня интенсивности. Вибрация способствует расслаблению и снятию мышечного напряжения.

Автоматическое отключение массажера происходит через 15 минут, но также можно вручную установить время непрерывного сеанса массажа от 5 до 30 минут.

Массажер имеет функцию прогрева, которую при желании можно включить либо отключить.

Панель управления располагается прямо на корпусе прибора, с ее помощью можно легко и быстро установить подходящий сеанс массажа. На дисплее отображаются программы и таймер.

Съемные чехлы на молнии можно отстегнуть, чтобы постирать.

Стильный дизайн и компактный размер прибора подарит вам наслаждение и пользу в любое время.

МЕРЫ ПРЕДОСТОРОЖНОСТИ

 ВНИМАНИЕ!	<ul style="list-style-type: none"> • ВНИМАНИЕ! Перед включением НЕОБХОДИМО ПРОГРЕТЬ МАССАЖЕР (если он находился в холодном помещении), а именно, оставить прибор при комнатной температуре на 1–2 часа. НЕ включайте массажер в холодном состоянии! Это может повлиять на нормальную работу прибора и даже привести к поломке! • Внимательно прочтите инструкцию по безопасному использованию прибора и придерживайтесь их во время применения. • Во избежание риска поражения электрическим током соблюдайте следующие меры безопасности:
---	--

- Отключайте прибор от сети после окончания сеанса массажа и перед чисткой;
- Не оставляйте включенный прибор без присмотра и отключайте каждый раз после использования;
- Не накрывайте прибор одеялом или одеждой во время его использования. Перегрев прибора может привести к возгоранию или поражению электрическим током;
- Требуется повышенное внимание взрослых при использовании прибора в непосредственной близости от детей и людей с ограниченными возможностями;
- Запрещается использование прибора в коммерческих целях;
- В случае поломки или обнаружения неисправностей отключите устройство и передайте специалисту сервисного центра;
- Не используйте массажер в случае поврежденного электропровода, штепсельной вилки, а также, если в работе устройства наблюдаются сбои;
- В случае падения прибора, повреждения или попадания в воду, необходимо незамедлительно отключить устройство от сети и связаться со специалистом сервисного центра;
- Не тените, не передвигайте и не подвешивайте прибор за электропровод;
- Держите электропровод вдали от огня и нагретых поверхностей;
- Содержите устройство в чистоте, регулярно очищайте от пыли, загрязнений и влаги;
- Не закрывайте вентиляционные отверстия прибора во время использования;

- Не вставляйте посторонние предметы в вентиляционные отверстия;
- Не используйте прибор на открытом воздухе. Устройство предназначено исключительно для эксплуатации в домашних условиях;
- Не используйте прибор в помещениях с распыленными аэрозолями и легковоспламеняющимися взрывоопасными веществами;
- Для отключения прибора от сети необходимо вначале выключить работы всех программ, а затем отключить устройство от розетки.

Внимание! В следующих случаях необходима консультация врача перед началом использования прибора:

- Серьезные заболевания;
- Наличие кардиостимулятора и прочих электронных устройств в организме;
- Беременность;
- Плохое самочувствие;
- Недавно перенесенные травмы или текущее лечение;
- Присутствие боли или неприятных ощущений в любой части тела;
- Алкогольное или наркотическое опьянение;
- Во время сна или очень сильной усталости.

Опасность! Соблюдайте нижеперечисленные правила для предотвращения поражения электрическим током или возгорания.

- Не используйте прибор во время водных процедур или купания.
- Не устанавливайте прибор в помещениях с повышенной влажностью (бассейн, ванная комната, и т.д.).
- Не опускайте прибор в воду.
- В случае попадания прибора в воду, необходимо незамедлительно отключить его от сети и связаться со специалистом сервисного центра.
- Не устанавливайте прибор в помещениях с высокой температурой (баня, сауна и т.д.).
- Удалите все металлические предметы с одежды и тела во время использования прибора (булавки, застёжки, украшения и т.д.).

Предупреждение!

- Использование прибора детьми возможно только под наблюдением ответственных лиц;
- Используйте прибор только по его прямому назначению, указанному в данном руководстве;
- Отключайте прибор от сети, если оно не используется в течение длительного времени;
- **Использование прибора допускается только в положении сидя. Запрещается вставать на прибор;**
- Устройство должно быть расположено вдали от прямых солнечных лучей или источников тепла, таких как радиаторы, электрические печи, обогреватели и т.д.;
- Следите, чтобы вентиляционные отверстия прибора не были закрыты стоящими рядом предметами, например, кроватью, диваном и т.д.;
- В случае поломки прибора не пытайтесь производить ремонт самостоятельно, обратитесь к специалисту в сервисный центр;
- Не тяните за электропровод прибор во время его отключения от сети;
- Не используйте прибор на влажном теле, это может привести к поражению электрическим током;
- Запрещается использование в случае повреждения корпуса или элементов прибора;
- Не вставайте, не садитесь и не кладите на прибор тяжелые предметы;
- Запрещается использование прибора во время сна;
- Запрещается использование прибора в состоянии алкогольного или наркотического опьянения;
- **Допустимое время использования прибора не более 30 минут. Далее необходимо дать прибору отдохнуть.**

Необходимо незамедлительно прекратить использование прибора, если:

- на него пролилась жидкость;
- вы чувствуете сильную боль;
- появились неисправности в работе прибора;
- присутствуют сбои в электропитании.

! Во время сеанса массажа и после него возможно ощущение легкого зуда в ногах. Данное ощущение является нормальным и является результатом ускорения циркуляции крови.

СХЕМА ПРИБОРА

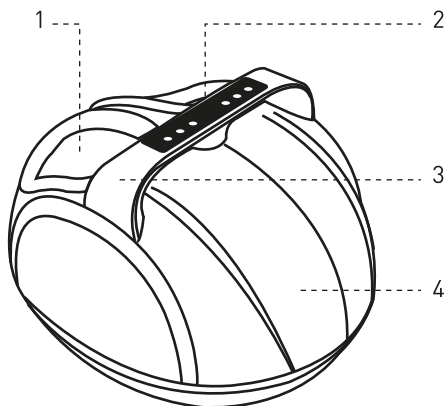

1. Съемный чехол
2. Панель управления
3. Ручка для переноски
4. Корпус прибора

Комплектация: массажер, инструкция, гарантийный талон.

УПРАВЛЕНИЕ И ФУНКЦИИ

ВНИМАНИЕ! Во избежание поломки прибора запрещено использовать массажер стоя.

ОСНОВНЫЕ ФУНКЦИИ:

Виды массажа: роликовый, акупунктурный, воздушно-компрессионный, вибрационный, комбинированный.

Коло-во автоматических программ: 5

Интенсивность давления воздуха: 9 уровней

Интенсивность вибрации: 3 уровня

Прогрев — есть

Автотаймер: 15 мин. по умолчанию

Таймер: от 5 до 30 мин

ПАНЕЛЬ УПРАВЛЕНИЯ



1. Установите массажер для ног на пол и подключите его к сетевой розетке.
2. Включите устройство, нажав кнопку ВКЛ/ВЫКЛ. Массажер начнет работу в режиме P1. Функция прогрева по умолчанию будет работать, чтобы отключить прогрев, нажмите соответствующую кнопку.
3. Установите интенсивность воздушно-компрессионного массажа от L1 до L9 с помощью соответствующей кнопки. По умолчанию интенсивность включается на уровне L5.
4. Установите время с помощью кнопки Time, которую можно настроить в диапазоне от 05 до 30 минут. Время по умолчанию 15 минут.
5. Нажмите на кнопку прогрева, чтобы включить или выключить прогрев.
6. Выберите режим массажа с помощью кнопки Mode от P1 до P5.

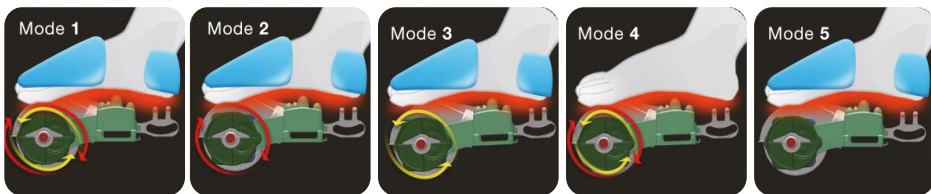

7. Чтобы включить или отключить режим вибрации, нажмите соответствующую кнопку. Выберете интенсивность вибрации нажимая эту же кнопку, есть 3 уровня от F1 до F3, где F0 означает, что вибрация отключена.
8. Чтобы выключить прибор, нажмите кнопку ВКЛ/ВЫКЛ и выньте вилку из розетки.

ВОЗМОЖНЫЕ НЕПОЛАДКИ И СПОСОБЫ ИХ УСТРАНЕНИЯ

Проблема	Возможная причина	Способ устранения
Прибор не работает	<ol style="list-style-type: none"> 1. Вилка не вставлена в розетку 2. Массажер не включен 3. Закончился сеанс массажа и прибор автоматически отключился. 4. Слишком долгая работа прибора, перегрев прибора. 5. Слишком сильное давление на массажные ролики. 	<ol style="list-style-type: none"> 1. Вставьте вилку в розетку. 2. Нажмите кнопку ON/OFF. 3. Промежуток между сеансами массажа должен составлять 10–15 минут. Если вы хотите продолжить массаж, нажмите повторно кнопку ON/OFF. 4. Выключите прибор, дайте ему остыть, затем можете использовать прибор повторно. 5. Ослабьте давление на ролики.
Электрический шнур поврежден, массажер дымится	Повреждение шнура	Немедленно отключите массажер от сети и свяжитесь со специалистом сервисного центра.

ОБСЛУЖИВАНИЕ И УХОД

Хранение:

- Если прибор не используется длительное время, необходимо упаковать его в коробку и поместить в сухое, проветриваемое место комнатной температуры.
- Не дергайте за провод питания во время отключения прибора от сети.
- Осторожно! Острые предметы могут поцарапать поверхность прибора.
- Храните прибор вдали от воздействия прямых солнечных лучей и вдали от высокой влажности.

Чистка:

- Перед чисткой выключите прибор и отсоедините его от розетки.
- Для очистки корпуса прибора используйте мягкую сухую ткань.
- Тканевое покрытие внутри прикреплено на молнии, его можно отстегнуть и постирать. Высушить естественным способом, после прикрепить обратно.

Внимание! Не используйте для чистки средства с разъедающими веществами, бензином и растворителем.

УТИЛИЗАЦИЯ**ВНИМАНИЕ!**

Не рекомендуем выбрасывать прибор по завершении срока его службы вместе с бытовыми отходами. Утилизация должна производиться через соответствующие пункты сбора. В случае возникновения вопросов обращайтесь в местную коммунальную службу, ответственную за утилизацию отходов.

Утилизации так же подлежит упаковка. Утилизации должны подвергаться отдельно бумага, дерево, полиэтилен и пластмасса в соответствии с правилами сбора, учёта и утилизации упаковки. Упаковка утилизируется в макулатуру для переработки.



Не утилизировать с бытовыми отходам



PAP
Картон, бумага

ТЕХНИЧЕСКИЕ ХАРАКТЕРИСТИКИ

Артикул	GESS- 451
Напряжение, В/Гц	220/50
Мощность, Вт	50
Автоматический таймер, мин	15 (настройка от 5 до 30 мин)
Коло-во автоматических программ	5
Виды массажа	роликовый, акупунктурный, воздушно-компрессионный, вибрационный, комбинированный
Интенсивность давления воздуха	9 уровней
Интенсивность вибрации	3 уровня
Прогрев	Да
Вес нетто/брутто, кг	4,1/4,9
Размер упаковки, см	45x26,5x38

Сізге «Frant» аяққа арналған уқалағышты сатып алғаныңыз үшін алғыс білдіреміз.

Пайдалану жөніндегі нұсқаулықты мұқият оқуыңызды сұраймыз. Оқып болғаннан кейін нұсқаулықты қажет болған жағдайда оған жүгіну мүмкін болуы үшін жақсы қалыпта сақтаңыз. **«Сақтық шаралары» бөліміне ерекше назар аударыңыз.** Нұсқаулықта көрсетілген ұсыныстарды сақтау сізге ұзақ уақыт бойы аспаппен рақаттануға мүмкіндік береді.

Біз өнімдеріміздің сипаттамасына толықтыруды және дизайнын түрлендіру құқығын өзімізге қалдырамыз. Өзгерістер алдын ала хабарламасыз жүргізілуі мүмкін, бұл түсіне және жиынтықтаушы бұйымға қатысты.

Нұсқаулықты кейін оған жүгіну мүмкін болатын сенімді жерге сақтаңыздар

МАЗМҰНЫ

АСПАПТЫҢ СИПАТТАМАСЫ МЕН МАҚСАТЫ.....	22
САҚТЫҚ ШАРАЛАРЫ.....	22
СХЕМА ПРИБОРА.....	23
БАСҚАРУ ЖӘНЕ ФУНКЦИЯЛАР.....	24
БОЛУЫ МҮМКІН АҚАУЛАР ЖӘНЕ ОЛАРДЫ ЖОЮ ТӘСІЛДЕРІ.....	25
ҚЫЗМЕТ КӨРСЕТУ ЖӘНЕ КҮТІМ ЖАСАУ.....	25
КӨДЕГЕ ЖАРАТУ.....	26
ТЕХНИКАЛЫҚ СИПАТТАМАЛАР.....	26

АСПАПТЫҢ СИПАТТАМАСЫ МЕН МАҚСАТЫ

«Frant» аяқ массажері аяққа күрделі массаждық әсер етеді, босаңсытады, стрессті жеңілдетеді және шаршауды басады. Массажер роликті, акупунктураны, вибрацияны және ауаны компрессиялық массажды біріктіреді.

Массажердің жұмыс істеу принципі кіріктірілген айналмалы массаж роликтеріне, акупунктуралық пластинкаларға және лимфа дренажды массажға арналған ауа қысатын жастықтарға негізделген. Уқалау роликтері мен уқалау бастиектері уқалағыш табанның әр бөлігін, атап айтқанда табан жиынтығы, бақайлар және өкше аумағын мұқият жасайтындай етіп орналасқан.

Ауа-компрессиялық жастықтар аяқты тығыз бекітеді және қарқындылықтың 9 режимі бар, ол ете ыңғайлы уқалау және табанды барлық жағынан толық тиімді уқалап жұмсарту үшін қысымның лайықты күшін таңдауға мүмкіндік береді.

5 автоматты бағдарлама ең оңтайлы массаж режимін жылдам таңдауға мүмкіндік береді.

Діріл массажы функциясы қарқындылықтың 3 деңгейіне ие. Діріл босаңсуға және бұлшықет кернеуін жеңілдетуге көмектеседі.

Массажер 15 минуттан кейін автоматты түрде өшеді, бірақ үздіксіз массаж сеансының уақытын 5 минуттан 30 минутқа дейін қолмен орнатуға болады.

Массажерде қыздыру функциясы бар, оны қаласаңыз, қосуға немесе өшіруге болады.

Басқару тақтасы тікелей құрылғының корпусында орналасқан, оның көмегімен массаж сеансын дұрыс және жылдам орнатуға болады. Бейнебетте бағдарламалар мен таймер көрсетіледі.

Алынбалы сыдырма қақпақтарды жуу үшін ашуға болады.

Уқалағыштың стильді заманауи дизайны бар және үйдің немесе офистің кез келген интерьеріне сай келеді.

САҚТЫҚ ШАРАЛАРЫ



НАЗАР АУДАРЫҢЫЗ!

- **НАЗАР АУДАРЫҢЫЗ! Қосар алдында МАССАЖЕРДІ (егер ол салқын бөлмеде болса) ЖЫЛЫТУ КЕРЕК, атап айтқанда, құрылғыны бөлме температурасында 1–2 сағатқа қалдырыңыз. Массажерді салқын кезде ҚОСУҒА БОЛМАЙДЫ!** бұл құрылғының қалыпты жұмысына әсер етіп, тіпті зақым келтіруі мүмкін!
- **Құрылғыны қауіпсіз пайдалану нұсқауларын мұқият оқып шығыңыз және пайдалану кезінде оларды орындаңыз.**
- **Электр тогының соғу қаупін болдырмау үшін келесі қауіпсіздік шараларын сақтаңыз:**

- Қосылған аспапты қараусыз қалдырмаңыздар. Пайдаланғаннан кейін және тазалар алдында аспапты розеткадан әрдайым ажыратыңыз.
- Аспаптың қызып кетуін болдырмау үшін массажерді пайдалану кезінде көрпемен немесе жастықпен жабыңыз. Аспаптың қызып кетуі өртке немесе электр тоғымен зақымдануға әкелуі мүмкін.
- Өрекетке қабілетсіз немесе ішінара қабілетті адамдар құрылғыны маманның бақылауыңыз пайдаланбауы тиіс.
- Аспапты осы нұсқаулықта сипатталғандай, оны тікелей мақсаты бойынша ғана пайдаланыңыздар. Өндіруші ұсынбаған айлабұйымдарды қолданбаңыз.
- Аспапты суға түскен, баусым немесе ашалары бүлінген жағдайда пайдаланбаңыз. Сынған жағдайда сервистік орталықтағы маманға хабарласыңыз.
- Аспапты баусымнан тартпаңыз, ілмеңіз және баусымды көшіру үшін сап ретінде пайдаланбаңыз.
- Аспаптың қоректендіру баусымын қызып кеткен беттен алыс ұстаңыз, мысалы плитадан немесе батареядан.

- Пайдалану кезінде аспаптың желдету саңылауын бұғаттамаңыз. Шаң, түк, шаш және т.с.с. желдету тесіктерін тазалаңыз.
- Аспаптың тесігінде бөтен заттарды қалдырмаңыз.
- Аспапты көшеде пайдаланбаңыз.
- Аспапты шашыраңқы аэрозольдері және тез тұтанатын заттары бар үй-жайларда пайдаланбаңыз.
- Пайдалануды аяқтаған соң ең алдымен басқару пультіндегі массажердің барлық функцияларын өшіріңіз және содан кейін ғана аспапты желіден ажыратыңыз.
- Өнім физикалық, сенсорлық немесе ақыл-ой қабілеті шектеулі немесе тәжірибесі мен білімі жетіспейтін адамдар (соның ішінде балалар), егер олар құралды пайдалану жөніндегі нұсқаушының немесе олардың қауіпсіздігіне жауапты адамдардың бақылауында болмаса, пайдалануға арналмаған.
- Балалардың массажерді пайдалануы тек ата-аналарының немесе жауапты адамдардың бақылауымен ғана мүмкін.
- Терінің зақымданған учаскелеріне, ағзаның жоғары сезімтал мүшелеріне, нашар қан айналымы және өзін нашар сезінген кезде массажерді қолданбаңыз.
- **Құрылғыны пайдаланудың рұқсат етілген уақыты 30 минуттан аспайды. Содан кейін құрылғыны демалуға мүмкіндік беру керек.**

Қолдануға қарсы көрсетілімдер:

- инфекциялық тері аурулары;
- остеопороз;
- жүрек аурулары, электрондық құрылғылардың болуы, мысалы, электрокардиостимулятор;
- жоғары температура;
- жүктілік;
- етеккір;
- жедел түрде жаралардың немесе қандай да бір аурулардың болуы;
- жылуды сезінбеуі;
- әбден шаршау;

Тек отырған күйде ғана аспапты пайдалануға рұқсат етіледі. Аспапқа тұруға тыйым салынады.

Аспапқа тұрмаңыз, отырмаңыз және ауыр заттарды қоймаңыз.

! Уқалау сеансы кезінде және одан кейін аяқтарда аздап қышуды сезінуі мүмкін. Осы сезіну қалыпты және қан айнаруды жеделдету нәтижесі болып табылады.

СХЕМА ПРИБОРА

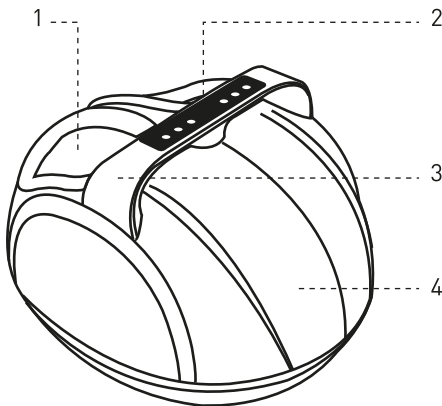

1. Алынбалы салмалы
2. Басқару панелі
3. Тасымалдау тұтқасы
4. Корпус

Толық жинақ: массажер, нұсқаулық, кепілдік талон.

БАСҚАРУ ЖӘНЕ ФУНКЦИЯЛАР

НАЗАР АУДАРЫҢЫЗ! Құрылғыға зақым келтірмеу үшін массажерді тұрып пайдалануға тыйым салынады.

НЕГІЗГІ ФУНКЦИЯЛАР:

Массаж түрлері: ролик, акупунктура, ауа-компрессионды, вибрация, аралас.

Автоматты бағдарламалар саны: 5

Ауа қысымының қарқындылығы: 9 деңгей

Діріл қарқындылығы: 3 деңгей

Жылыту — иә

Автоматты таймер: 15 мин. әдепкі

Таймер: 5–30 мин

БАСҚАРУ ПАНЕЛІ



1. Аяқ массажын еденге қойып, оны розеткаға қосыңыз.
2. ҚОСУ/ӨШІРУ түймесін басу арқылы құрылғыны қосыңыз. Массажер P1 режимінде жұмыс істей бастайды. Әдепкі қыздыру функциясы жұмыс істейді, қыздыруды өшіру үшін сәйкес түймені басыңыз.
3. Сәйкес түймені пайдаланып L1-ден L9-ға дейін ауаны қысу массажының қарқындылығын орнатыңыз. Әдепкі бойынша, қарқындылық L5 деңгейінде қосылады.
4. Уақытты 05-тен 30 минутқа дейін орнатуға болатын «Уақыт» түймесін пайдаланып орнатыңыз. Әдепкі уақыт — 15 минут.
5. Жылытуды қосу немесе өшіру үшін жылы түймені басыңыз.
6. P1 мен P5 аралығындағы Mode түймесін пайдаланып массаж режимін таңдаңыз.

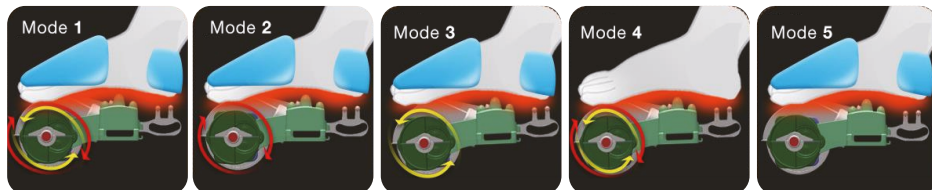

7. Діріл режимін қосу немесе өшіру үшін сәйкес түймені басыңыз. Дәл сол түймені басу арқылы діріл қарқындылығын таңдаңыз, F1-ден F3-ке дейін 3 деңгей бар, мұнда F0 дірілдің өшірілгенін білдіреді.
8. Құралды өшіру үшін ҚОСУ/ӨШІРУ түймесін басып, ашаны розеткадан суырыңыз.

БОЛУЫ МҮМКІН АҚАУЛАР ЖӘНЕ ОЛАРДЫ ЖОЮ ТӘСІЛДЕРІ

ПРОБЛЕМА	ЫҚТИМАЛ СЕБЕБІ	ЖОЮ
Аспап жұмыс істемейді	<ol style="list-style-type: none"> 1. Ашаны розеткаға тықпаған. 2. Аспап қосылмаған. 3. Массаж сеансы аяқталды және аспап автоматты түрде сөндірілді. 4. Аспаптың тым ұзақ жұмысы, аспаптың қызып кетуі. 	<ol style="list-style-type: none"> 1. Ашаны розеткаға қойыңыз. 2. ҚОСУ/ӨШІРУ батырмасын басыңыз. 3. Массаж сеанстары арасындағы уақыт аралығы 10–15 минутты құрауы тиіс. Егер сіз массажды жалғастырғыңыз келсе, ҚОСУ/ӨШІРУ батырмасын қайта басыңыз. 4. Аспапты өшіріңіз, оған сууға уақыт беріңіз, содан кейін аспапты қайта пайдалануға болады.
Аспап қызып кетті.	Сіз массаждың бірнеше сеансын қатарынан жасадыңыз.	Массажерді қуат көзінен ажыратыңыз және оған 10–15 минут суытыңыз.
Электр баусым зақымданған, аспап түтіндеп жатыр.	Баусымның бүлінуі.	Массажерді желіден дереу ажыратыңыз және сервистік орталықтың маманына хабарласыңыз.

ҚЫЗМЕТ КӨРСЕТУ ЖӘНЕ КҮТІМ ЖАСАУ

Сақтау орны:

- Құрылғы ұзақ уақыт пайдаланылмаса, оны қорапқа салып, бөлме температурасында құрғақ, желдетілетін жерге қою керек.
- Құрылғыны розеткадан суырған кезде қуат сымынан тартпаңыз.
- Абайлаңыз! Өткір заттар құралдың бетін сызып тастауы мүмкін.
- Құралды тікелей күн сәулесінен және жоғары ылғалдылықтан алыс сақтаңыз.

Тазалау:

- Тазалау алдында құралды өшіріп, розеткадан ажыратыңыз.
- Құралдың корпусын тазалау үшін жұмсақ, құрғақ шүберекті пайдаланыңыз.
- Ішіндегі мата қақпағы найзағаймен бекітілген және оны алып тастауға және жууға болады. Табиғи түрде құрғатыңыз, содан кейін қайта бекітіңіз.

НАЗАР АУДАРЫҢЫЗ!

Аспапты тазалау кезінде бензин, сұйылтқыш немесе басқа да агрессиялық сұйықтықтарды пайдаланбаңыздар. Әйтпесе, құрылғыға елеулі зақым келуі мүмкін.

КӘДЕГЕ ЖАРАТУ

НАЗАР АУДАРЫҢЫЗ!

Тұрмыстық қалдықтармен бірге оның қызмет мерзімі аяқталғаннан кейін аспапты лақтыруға кеңес бермейміз. Кәдеге жарату жинаудың тиісті пункттері арқылы жүргізілуге тиіс. Сұрақтар туындаған жағдайда қалдықтарды кәдеге жаратуға жауапты жергілікті коммуналдық қызметке хабарласыңыз.



Тұрмыстық қалдықтармен бірге кәдеге жаратпаңыз



Қатырма қағаз, қағаз

Қаптама да кәдеге жаратуға жатады. Кәдеге жаратуға қаптаманы жинау, есепке алу және кәдеге жарату қағидаларына сәйкес қағаз, ағаш, полиэтилен және пластмасса жеке ұшырауға тиіс. Қаптама қайта өңдеу үшін макулатурамен кәдеге жаратылады.

ТЕХНИКАЛЫҚ СИПАТТАМАЛАР

Артикул	GESS- 451
Кернеу, В/Гц	220/50
Қуаты, Вт	50
Автоматты таймер, мин	15 ([ретке келтіру 5-тен 30 минутқа дейін])
Автоматты программалар саны	5
Уқалаудың түрлері	ролик, акупунктура, ауаны қысу, діріл, аралас
Ауа қысымының қарқындылығы	9 деңгей
Діріл қарқындылығы	3 деңгей
Қыздыру	Иә
Салмағы нетто/брутто, кг	4,1/4,9
Қаптаманың мөлшері, см	45x26,5x38

Article/Artikel/Артикул: GESS-451 German Trademark

Factory/Fabrik/Завод-изготовитель/Дайындаушы: GESS International Trading (Shanghai) Co., LTD
Address/Adresse/Адрес/Мекенжайы: Room 601, building B, No.2163, Wanyuan road, Minhang district,
Shanghai, China 201103, Китай

Authorized organization by the manufacturer in Europe: GESS MARKET OÜ
Reg.code: 12706981; VAT No.: EE101758947
Room No. 219, 2nd floor, Tulika 19 (A) 10613 Tallinn, Estonia | EU
Phone: +372 51990171 info@gessmarket.com

Организация, уполномоченная производителем в России: ООО «ПраймЛайн»,
193318, Санкт-Петербург, ул. Ворошилова д.2, литер «Р», пом. 9-Н, оф. 23,
Тел.: +7 (812) 507-93-64 WhatsApp: +7 (911) 160-11-42

Организация, принимающая на территории Республики Казахстан претензии и предложения
(импортер): Товарищество с ограниченной ответственностью «GESSMARKET.KZ (Гессмаркет.кз)».
Местонахождение: Республика Казахстан, г. Алматы, Медеуский район, проспект Достык, дом 282,
офис 206, почтовый индекс 050020.

Қазақстан Республикасының аумағында шағымдар мен ұсыныстарды қабылдайтын ұйым
(импорттаушы): «GESSMARKET.KZ (Gessmarket.kz)» жауапкершілігі шектеулі серіктестігі.
Орналасқан жері: Қазақстан Республикасы, Алматы қ., Медеу ауданы, Достық даңғылы, 282 үй,
206 кабинет, индекс 050020 Тел. +7 (705) 953 42 78 info@gessmarket.kz

Соответствует требованиям: TP TC 020/2011, 004/2011

Guarantee period/Garantiezeit/Гарантийный срок/Кепілдік мерзімі: 1 year/Jahr/год/жыл
Service life/Lebensdaue/Срок службы/Қызмет мерзімі: 3 years/Jahre/года/жыл.

Manufacturing date on the packaging/Herstellungsdatum auf der Verpackung finden.
Дату изготовления смотри на упаковке/Қаптамадағы өндірілген күнін қараңыз.

Product is not intended for medical use.

Produkt ist nicht für medizinische Zwecke bestimmt sind.

Изделие не предназначено для применения в медицинских целях.
Аспап медициналық жабдық болып табылмайды.

Made in PRC.

GESS®



Warranty Maintenance (provided warranty provisions are complied with) includes warranty repair of the items within the warranty period or replacing them with equivalent good ones if repairing is impossible.



Die Nachverkaufsservice zieht nach sich bei der Einhaltung der Garantiebedingungen eine kostenlose Instandsetzung der Geräte während der Garantiezeit im Laufe oder der Ersatz dieser gegen die gleiche Geräte, falls die Instandsetzung unmöglich ist. Die Verpflichtungen für die Nachverkaufsservice übernimmt das Verkäuferunternehmen.



Гарантийное обслуживание, при соблюдении условий гарантии, подразумевает под собой бесплатный ремонт изделий в течение гарантийного срока, либо их замену на аналогичные в случае невозможности ремонта. Обязательство по гарантийному ремонту берет на себя организация-продавец.



Кепілдік талаптарын сақтаған кезде кепілдік мерзімі ішінде бұйы мдарды тегін жөндеу не оларды жөндеу мүмкін болмаған жағдайда ұқсас заттарға алмастыру кепілдікті қызмет көрсетуді білдіреді. Кепілдік жөндеу бойынша міндеттемені сатушы-ұйым өзіне алады.

gessmarket.com | gessmarket.ru | gessmarket.kz

EAC CE