

HOOVER

H5MG25STB

МИКРОВОЛНОВАЯ ПЕЧЬ

Инструкция по эксплуатации

RU

MICROWAVE OVEN

Owner's manual

GB

FOUR À MICRO-ONDES

Manuel d'instructions

FR

FORNO MICROONDAS

Manual do utilizador

PT

FORNO A MICROONDE

Manuale Istruzioni

IT

HORNO DE MICROONDAS

Manual del usuario

ES

МИКРОХВИЛЬОВА ПІЧ

Посібник користувача

UK

MIKROVLNNÁ TROUBA

Uživatelská příručka

CS

MIKROVLNNÁ RÚRA

Príručka používateľa

SK

МИКРОВОЛНОВАЯ ПЕЧЬ

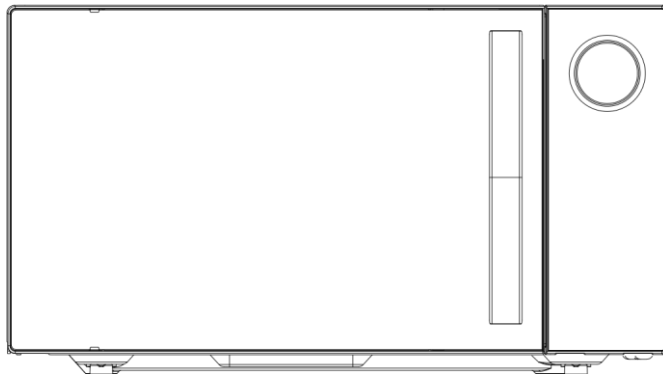

МОДЕЛЬ: H5MG25STB

Руководство пользователя

Пожалуйста, внимательно прочтите настоящее руководство перед установкой и эксплуатацией микроволновой печи.

Декларация соответствия требованиям безопасности (нормы ЕС)



Размещая маркировку на этом продукте, мы подтверждаем соответствие всем соответствующим европейским требованиям безопасности, здоровья и окружающей среды, которые применяются в законодательстве для этого продукта.

Утилизация и защита окружающей среды (нормы ЕС)



Данный прибор имеет маркировку в соответствии с Европейской директивой 2012/19/ЕС об отходах производства электрического и электронного оборудования (WEEE). Отходы производства электрического и электронного оборудования содержат загрязняющие вещества (которые могут негативно влиять на окружающую среду) и основные компоненты (которые подлежат повторному использованию). Важно, чтобы отходы производства электрического и электронного оборудования подвергались

специальной обработке с целью удаления и утилизации всех загрязняющих веществ, а также регенерации и повторного использования всех материалов.

Каждый может сделать существенный вклад в предотвращение экологических проблем, вызываемых отходами производства электрического и электронного оборудования; для этого важно придерживаться некоторых основных правил:

- Нельзя обращаться с отходами производства электрического и электронного оборудования, как с бытовыми отходами;
- Отходы производства электрического и электронного оборудования следует передавать в пункты сбора, контролируемые органами местной власти или зарегистрированными компаниями. Во многих странах при наличии большого количества отходов производства электрического и электронного оборудования сбор отходов осуществляется на дому.
- При покупке нового прибора старый прибор можно вернуть розничному торговому предприятию, которое обязано принять его бесплатно на основе взаимно-однозначного соответствия, если это приборы аналогичного типа, и возвращаемый прибор имеет те же функции, что и продаваемый.

ОГЛАВЛЕНИЕ

ОГЛАВЛЕНИЕ	1
МЕРЫ ПРЕДОСТОРОЖНОСТИ ВО ИЗБЕЖАНИЕ ВОЗМОЖНОГО ВОЗДЕЙСТВИЯ ИЗБЫТОЧНОЙ МИКРОВОЛНОВОЙ ЭНЕРГИИ	2
БЕЗОПАСНОСТЬ	2
ТЕХНИЧЕСКИЕ ХАРАКТЕРИСТИКИ	4
УСТАНОВКА	5
ЭЛЕКТРОМАГНИТНЫЕ ПОМЕХИ	5
ЗАЕМЛЕНИЕ	5
ПРИГОТОВЛЕНИЕ В РЕЖИМЕ МИКРОВОЛН	6
ПЕРЕД ТЕМ, КАК ОБРАТИТЬСЯ В СЕРВИСНУЮ СЛУЖБУ	6
УКАЗАНИЯ ПО ВЫБОРУ ПОСУДЫ	6
КОМПОНЕНТЫ МИКРОВОЛНОВОЙ ПЕЧИ	7
ПАНЕЛЬ УПРАВЛЕНИЯ	8
УПРАВЛЕНИЕ ПЕЧЬЮ	9
НАСТРОЙКА ЧАСОВ	9
ПРИГОТОВЛЕНИЕ В РЕЖИМЕ БЫСТРОГО СТАРТА	9
ПРИГОТОВЛЕНИЕ С ПОМОЩЬЮ МИКРОВОЛНОВОЙ ЭНЕРГИИ	9
ПРИГОТОВЛЕНИЕ НА РЕЖИМЕ ГРИЛЬ	9
КОМБИНИРОВАННОЕ ПРИГОТОВЛЕНИЕ	9
БЫСТРОЕ РАЗМОРАЖИВАНИЕ	10
РАЗМОРАЖИВАНИЕ ПО ВЕСУ	10
ОТЛОЖЕННЫЙ СТАРТ	10
ПРИГОТОВЛЕНИЕ ПИЩИ В НЕСКОЛЬКО ЭТАПОВ	10
НАСТРОЙКА ЗАЩИТЫ ОТ ДЕТЕЙ	11
ФУНКЦИЯ ЭКО	11
ОЧИСТКА И УХОД	11

МЕРЫ ПРЕДОСТОРОЖНОСТИ ВО ИЗБЕЖАНИЕ ВОЗМОЖНОГО ВОЗДЕЙСТВИЯ ИЗБЫТОЧНОЙ МИКРОВОЛНОВОЙ ЭНЕРГИИ

1. Не допускается эксплуатация данной печи с открытой дверцей, так как работа с открытой дверцей способна создать вредное воздействие микроволновой энергии. Важно не мешать работе защелок дверцы и не повредить их.
2. Не допускается помещение любых объектов между лицевой частью печи и дверцей или накопление загрязнений или остатков чистящего средства на уплотнительных поверхностях.
3. Запрещается эксплуатировать печь при наличии повреждений. Особенно важно, чтобы дверца печи закрывалась надлежащим образом и чтобы отсутствовали повреждения:
 - а)дверцы (деформация),
 - б)петель и защелок (сломаны или неплотно закреплены),
 - в)уплотнительных прокладок дверцы и уплотнительных поверхностей.
4. Регулировки и ремонт микроволновой печи должны выполняться только квалифицированным сервисным персоналом

БЕЗОПАСНОСТЬ

Для вашей безопасности и правильной эксплуатации устройства перед установкой и первым использованием тщательно прочитайте настоящее руководство пользователя, в том числе рекомендации и предупреждения. Чтобы избежать ошибок и несчастных случаев, необходимо убедиться, что все люди, использующие устройство, хорошо знакомы с принципами его работы и функциями безопасности. Храните данное руководство вместе с устройством, чтобы в случае его передачи или продажи, новый владелец смог ознакомиться с его содержанием, правилами использования и техникой безопасности. Для безопасности жизни и имущества, соблюдайте меры предосторожности, содержащиеся в настоящем руководстве, поскольку изготовитель не несет ответственности за ущерб, вызванный бездействием.

Безопасность детей и других незащищенных категорий граждан

- Данный прибор не предназначен для использования лицами (включая детей) с пониженными физическими, психическими или умственными способностями или при отсутствии у них опыта или знаний, если они не находятся под контролем или не проинструктированы об использовании прибора лицом, отвечающим за их безопасность.
- Дети должны находиться под присмотром для недопущения игры с прибором
- Все упаковочные материалы должны храниться в недоступном для детей месте (риск удушения)
- Данное устройство предназначено для использования в бытовых и аналогичных целях, таких как:
 - оборудование кухни в магазинах, офисах и других рабочих помещениях;
 - частные дома, номера в отелях, мотелях и других жилых зонах;
 - гостиницы типа «постель и завтрак»;
 - кухни и подобные места, не относящиеся к розничной торговле.

- Использование этого устройства в условиях, отличных от домашних, или с функциями, отличными от обычных функций домашнего хозяйства, такое как коммерческое использование опытными или обученными пользователями, исключено даже в указанных выше областях применения. Ненадлежащее использование устройства приводит к снижению срока его службы, оно может вызвать прекращение действия гарантии производителя. Производитель не несет ответственности за повреждение устройства, убыток или потери, вызванные использованием, не соответствующим домашним и бытовым условиям (даже если оно происходило в домашних или бытовых условиях).

ВНИМАНИЕ: Для уменьшения риска ожогов, поражения электрическим током, пожара, травмирования или поражения микроволновой энергией соблюдайте правила техники безопасности, включая следующие:

1. Перед началом использования печи прочтите настоящее руководство и храните его для дальнейшего использования.
2. Используйте эту печь только по назначению, указанному в данном руководстве. Не используйте печь для нагрева едких химических веществ. Данная печь специально разработана для нагрева, приготовления и сушки продуктов. Она не предназначена для промышленного или лабораторного использования.
3. Не включайте печь, если она пуста.
4. Не включайте печь с повреждённым сетевым шнуром или вилок, после падения или если она не работает должным образом. Повреждённый сетевой шнур должен заменяться изготовителем или специалистом сервисной мастерской.
5. Для уменьшения риска возгорания внутри печи:
 - a) При разогреве пищи в пластиковом или бумажном контейнере, следите за печью из-за возможности возгорания пищи.
 - b) Перед помещением продуктов в печь удалите закрывающие скобы из бумажных или пластиковых пакетов.
 - c) При появлении дыма не открывая печь, отключите её от сети и держите дверцу закрытой до затухания пламени.
 - d) Не используйте печь для хранения. Не оставляйте бумагу, кухонную утварь или продукты в печи, когда она не используется.
 - e) Микроволновая печь предназначена для подогрева еды и напитков. Сушка одежды, нагрев грелок, тапок, губок, влажной ткани и т.п. может привести к воспламенению или повреждению печи.
8. **ВНИМАНИЕ:** Категорически запрещается нагревать жидкие или другие продукты в герметичных контейнерах, поскольку они могут взорваться.
9. Микроволновый нагрев жидкостей может приводить к их резкому бурному закипанию. Поэтому при обращении с посудой с нагретыми напитками проявляйте особую осторожность.
10. Не допускается жарка продуктов в печи. Горячее масло может воспламениться или привести к повреждению посуды или частей печи и даже привести к ожогам кожи.
11. Не нагревайте сырые или отварные яйца в целой скорлупе в микроволновых печах из-за риска их разрыва даже после окончания микроволнового нагрева.
12. Перед приготовлением прокалывайте продукты с плотной кожурой, такие как картофель, кабачки, яблоки и каштаны.
13. Детское питание в бутылочках после подогрева следует тщательно взбалтывать и проверять температуру перед подачей их ребёнку.
14. Посуда может нагреваться из-за тепла, полученного от разогретой пищи. Поэтому для извлечения нагретых продуктов из печи следует использовать прихватки, чтобы не получить ожог.
15. Посуда должна быть пригодна для использования в микроволновой печи.

16. **ВНИМАНИЕ:** Все операции по обслуживанию или ремонту печи, связанные со снятием любых крышек, обеспечивающих защиту от микроволн, должны проводиться только квалифицированным специализированным персоналом.
17. Данный прибор является оборудованием группы 2 класса В по ISM. По определению группа 2 включает всё ISM (промышленное, научное и медицинское) оборудование, в котором радиочастотная энергия специально генерируется и/или используется в виде электромагнитного излучения для обработки материалов. Сюда также входит электроэрозионное оборудование. Оборудование класса В — оборудование, предназначенное для использования в бытовых условиях и учреждениях, непосредственно подключённых к сети электроснабжения низкого напряжения бытового назначения.
18. Не допускайте, чтобы дети баловались с печью.
19. Микроволновая печь предназначена для автономного использования.
20. **ВНИМАНИЕ:** Не допускается установка печи на плиту или другое устройство, выделяющее тепло. В противном случае гарантия аннулируется и существует опасность повреждения печи.
21. Не допускается установка микроволновой печи в закрытые шкафы.
22. Дверь и наружная поверхность могут нагреваться во время её работы
23. **Внимание:** Доступные части печи нагревается во время её работы. Не подпускайте к печи маленьких детей. Во избежание ожогов будьте осторожны при извлечении продуктов из печи и не прикасайтесь к нагревательным элементам.
24. **ВНИМАНИЕ:** Не допускается эксплуатации печи с повреждённой дверью или уплотнением двери до устранения неисправности.
25. Следует отметить, что печь не рассчитана на работу с управлением от внешнего таймера или отдельной системы управления.
26. Не удаляйте ограничитель расстояния, расположенный сзади или сбоку. Он обеспечивает минимально необходимое расстояние от стены для циркуляции воздуха.
27. Перед перемещением печи зафиксируйте поворотный столво избежание его повреждения.
28. **Внимание:** Ремонт печи должен проводиться только специалистами, т.к. при этом требуется снятие крышек, обеспечивающих защиту от микроволнового излучения. Это касается и замены сетевого шнура или лампы. В таких случаях необходимо обращаться в сервисный центр.
29. Микроволновая печь предназначена только для размораживания, нагрева и приготовления пищи.
30. Для извлечения нагретой пищи используйте прихватки или перчатки.
31. **Внимание!** При открытии крышки или обёрточной фольги возможен выброс пара.
32. При появлении дыма не открывая печь, отключите её от сети и держите дверцу закрытой до затухания пламени.

ТЕХНИЧЕСКИЕ ХАРАКТЕРИСТИКИ

Источник питания и потребляемая мощность:	230 В/50 Гц, 1400 Вт (Микроволны), 1000 Вт (Гриль)
Номинальная выходная микроволновая мощность	900 Вт
Рабочая частота:	2450 МГц
Наружные размеры:	281×483×425 мм (В×Ш×Г)
Размеры внутренней камеры печи:	240×340×344 мм (В×Ш×Г)
Объем камеры:	25 литров
Вес нетто:	14,5 кг
Класс защиты от поражения электрическим током	I класс

УСТАНОВКА

1. Убедитесь в том, что из печи удалены все упаковочные материалы.
2. **ВНИМАНИЕ:** Проверьте печь на наличие повреждений, таких как перекося или изгиб двери, повреждение уплотнений двери и уплотнительных поверхностей, поломанные или ослабленные дверные петли и замок, вмятины на печи или двери. При обнаружении повреждений не включайте печь, а обратитесь к продавцу или в сервисный центр.
3. Микроволновая печь должна устанавливаться на ровную прочную поверхность, способную выдерживать вес печи с пищей и посудой внутри.
4. Не допускается установка печи вблизи нагревательных приборов, во влажных местах, рядом с горючими материалами.
5. Для надлежащей работы печь должна надлежащим образом вентилироваться. Оставьте минимум 20 см свободного пространства над верхней поверхностью печи и 5 см с обеих сторон. Задняя панель микроволновой печи может устанавливаться вплотную к стене. Не допускается закрытие вентиляционных отверстий печи. Не допускается удаление ножек печи.
6. Не допускается использование печи без стеклянного поворотного стола, ролика и привода поворотного стола, установленного в правильном положении.
7. Убедитесь в том, что сетевой шнур не поврежден, не проходит под печью или по горячей или острой поверхности.
8. Розетка должна находиться в доступном месте, чтобы шнур можно было легко отсоединить в случае чрезвычайной ситуации.
9. Не допускается использование печи на открытом воздухе.

ЭЛЕКТРОМАГНИТНЫЕ ПОМЕХИ

При работе микроволновая печь может создавать помехи для телерадиоаппаратуры и аналогичного оборудования.

При наличии помех их можно уменьшить или устранить, приняв следующие меры:

1. Очистите дверцу и уплотнительную поверхность печи.
2. Переориентируйте приёмную антенну телевизора.
3. Передвиньте микроволновую печь относительно принимающего устройства.
4. Отодвиньте микроволновую печь от принимающего устройства.
5. Подключите микроволновую печь и принимающее устройство к разным розеткам.

ЗАЗЕМЛЕНИЕ

Микроволновая печь должна быть заземлена. Печь оснащена шнуром питания, имеющим заземляющий провод с заземляющим контактом. Она должна подключаться к розетке с заземлением. В случае короткого замыкания заземление снижает риск поражения электрическим током, обеспечивая безопасный путь для отвода электрического тока. Для микроволновой печи рекомендуется предусмотреть отдельную цепь заземления. Высокое напряжение опасно и может привести к возгоранию или повреждению печи.

ВНИМАНИЕ! Ненадлежащее заземление розетки может привести к поражению электрическим током.

Примечание:

1. При возникновении вопросов о заземлении или подключении к электрической сети обращайтесь к квалифицированному электрику или специалисту по обслуживанию.
2. Ни изготовитель, ни продавец не несут ответственности за повреждение печи или травмирование, обусловленное нарушением указаний по подключению к электрической сети.

Провода сетевого шнура имеют следующие цвета:

Жёлтый и зелёный = ЗЕМЛЯ

Синий = НЕЙТРАЛЬНЫЙ

Коричневый = ФАЗА

ПРИГОТОВЛЕНИЕ В РЕЖИМЕ МИКРОВОЛН

1. Разложите продукты. Самые толстые куски кладите ближе к краю тарелки.
2. Определите время приготовления. Сначала выставьте минимальное время приготовления. Его можно будет увеличить в любой момент при необходимости. Перегретая пища может задымиться или загореться.
3. Накрывайте пищу при приготовлении. Крышки предотвращают разбрызгивание влаги и жира и обеспечивают равномерное приготовление продуктов.
4. Для ускорения приготовления таких продуктов как курица и гамбургеры, переворачивайте их. Крупные продукты такие, как отбивные нужно перевернуть хотя бы один раз.
5. В процессе приготовления переворачивайте такие продукты как фрикадельки, а также перекладывайте их от центра блюда к краю.

ПЕРЕД ТЕМ, КАК ОБРАТИТЬСЯ В СЕРВИСНУЮ СЛУЖБУ

Если печь не работает:

1. Убедитесь, что печь правильно подключена. Если это не так, извлеките вилку шнура из розетки, подождите 10 секунд и снова вставьте вилку в розетку.
2. Проверьте, не перегорел ли предохранитель и не отключился ли автоматический выключатель. Если они исправны, проверьте исправность розетки другим электроприбором.
3. Убедитесь в том, что печь запрограммирована правильно и установлен таймер.
4. Убедитесь в том, что дверь надёжно закрыта, замок двери защёлкнут. В противном случае генерация микроволновой энергии не начнётся.

Если ничего из вышеперечисленного не помогло решить проблему, обратитесь к продавцу или в сервисный центр. **НЕ ПЫТАЙТЕСЬ РЕМОНТИРОВАТЬ ПЕЧЬ САМОСТОЯТЕЛЬНО.**

УКАЗАНИЯ ПО ВЫБОРУ ПОСУДЫ

1. Микроволны не проходят сквозь металл. Используйте только посуду, подходящую для использования в микроволновых печах. Не допускается использование в микроволновой печи металлических контейнеров для продуктов питания и напитков. Изготовитель может разрешить использование металлических контейнеров для приготовления в микроволновой печи определенной формы и размера. В этом случае вышеуказанное требование неприменимо.
2. Микроволны не проходят сквозь металл. Поэтому не допускается использование посуды и металлизацией или металлической декорацией.
3. Также нельзя использовать изделия из переработанной бумаги при приготовлении пищи в микроволновом режиме, так как они могут содержать металлические частицы, которые способны вызывать появление искр и/или возгорание.
4. Рекомендуется использовать круглые или овальные блюда, а не квадратные или продолговатые, так как еда, расположенная в углах, имеет тенденцию к перегреву.
5. Для предотвращения перегрева отдельных участков можно использовать тонкие полоски алюминиевой фольги. Но будьте осторожны, не используйте её слишком много. Расстояние между полосками должно быть не менее 1 дюйма (2,54 см). Список ниже содержит указания по правильному выбору посуды.

Посуда	Микроволны	Гриль	Комбинированный нагрев*
Термостойкое стекло	Да	Да	Да
Нетермостойкое стекло	Нет	Нет	Нет
Термостойкая керамика	Да	Да	Да
Пластиковая посуда для микроволновой печи	Да	Нет	Нет
Кухонная бумага	Да	Нет	Нет
Металлический лоток	Нет	Да	Нет
Металлическая решетка	Нет	Да	Нет
Алюминиевая фольга и контейнер из фольги	Нет	Да	Нет

*Применимо к комбинированному нагреву «микроволновая энергия + гриль»



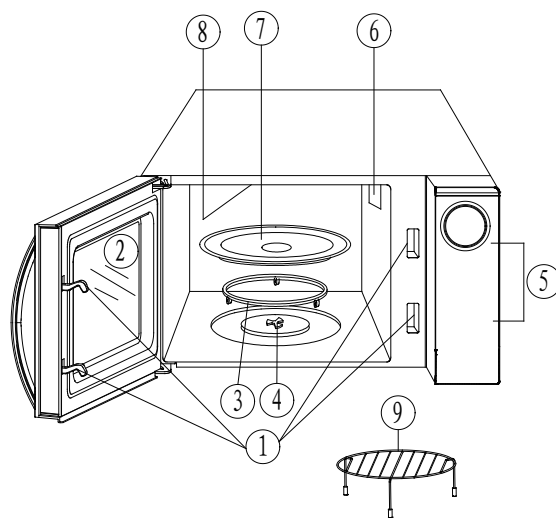

КОМПОНЕНТЫ МИКРОВОЛНОВОЙ ПЕЧИ

1. Система защитной блокировки дверцы
2. Окно печи
3. Ролик поворотного стола
4. Привод поворотного стола
5. Панель управления
6. Направляющая волн (Не удаляйте миканитовую пластину, закрывающую направляющую волн)
7. Стекланный поворотный стол
8. Нагревательный элемент (гриль)
9. Металлическая решётка

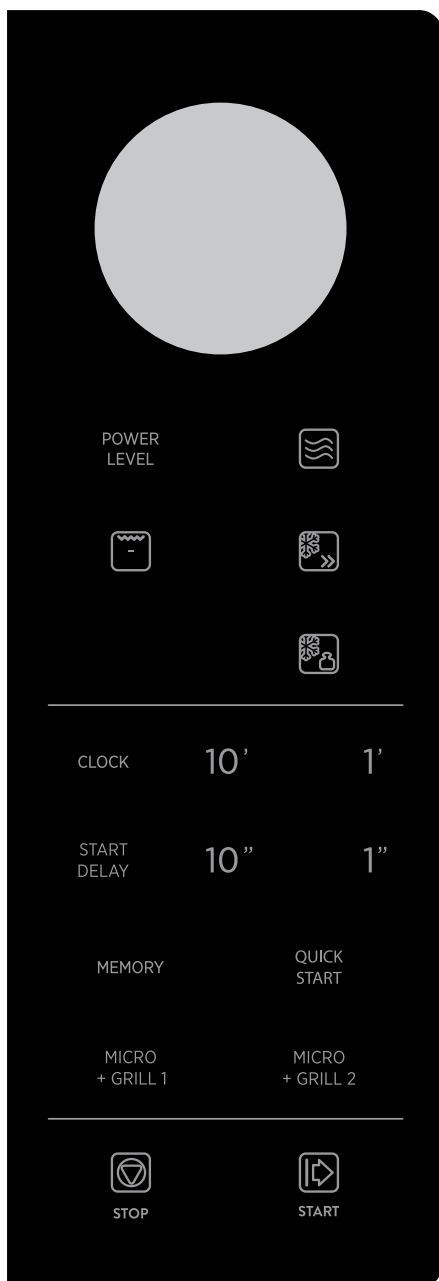

ПАНЕЛЬ УПРАВЛЕНИЯ



- **ДИСПЛЕЙ**
Здесь отображается время приготовления, мощность, индикаторы и вес пищи.
- **УРОВЕНЬ МОЩНОСТИ (POWER LEVEL)**
Используйте кнопку для выбора уровня мощности приготовления.
- **ПРИГОТОВЛЕНИЕ С ПОМОЩЬЮ МИКРОВОЛНОВОЙ ЭНЕРГИИ** 
Нажмите кнопку один раз, затем с помощью цифровой клавиатуры введите время приготовления с помощью микроволновой энергии.
- **ГРИЛЬ** 
Нажмите кнопку для приготовления на режиме гриль.
- **БЫСТРОЕ РАЗМОРАЖИВАНИЕ** 
Подстраивает время размораживания продуктов, которые не подходят для режима размораживания по весу.
- **РАЗМОРАЖИВАНИЕ ПО ВЕСУ** 
Программа размораживания в зависимости от веса размораживаемого продукта.
- **ПАМЯТЬ (MEMORY)**
Используется для многоэтапного приготовления. Функция позволяет готовить продукты в несколько этапов с различными уровнями мощности и временем.
- **ЦИФРОВАЯ КЛАВИАТУРА**
Данными кнопками можно ввести время или вес продукта.
- **ЧАСЫ (CLOCK)**
Данная кнопка используется для настройки времени.
- **ОТЛОЖЕННЫЙ СТАРТ (START DELAY)**
Данная кнопка предназначена для настройки начала приготовления в заданное время.
- **СТОП (STOP)**
Кнопка служит для отмены текущих настроек или сброса настроек печи перед настройкой программы приготовления. Коснитесь кнопки один раз для временной приостановки приготовления или два раза для полной отмены.
- **СТАРТ (START)**
Нажмите, чтобы начать программу приготовления.
- **БЫСТРЫЙ СТАРТ (QUICK START)**
Используйте для быстрого старта программы приготовления. Удерживайте кнопку БЫСТРЫЙ СТАРТ в течение 3 секунд, чтобы активировать функцию ЭКО.
- **МИКРО + ГРИЛЬ 1 и МИКРО + ГРИЛЬ 2 (MICRO + GRILL 1 / MICRO + GRILL 2)**
Используйте кнопки для выбора комбинированной программы приготовления.

УПРАВЛЕНИЕ ПЕЧЬЮ

- Во время приготовления однократное нажатие кнопки СТОП приводит к приостановке программы, нажатие кнопки СТАРТ — к ее возобновлению. При двойном нажатии кнопки СТОП программа будет отменена.
- По окончании программы на экране появится надпись End, и прозвучат звуковые сигналы, которые будут раздаваться каждые две минуты, пока не будет нажата любая кнопка или открыта дверца.

НАСТРОЙКА ЧАСОВ

1. Коснитесь кнопки ЧАСЫ один раз.
2. Цифровыми кнопками введите время.
3. Коснитесь кнопки ЧАСЫ ещё раз.

ПРИМЕЧАНИЕ: Это часы 24-часового формата. Во время приготовления можно проверить текущее время, нажав кнопку ЧАСЫ.

ПРИГОТОВЛЕНИЕ В РЕЖИМЕ БЫСТРОГО СТАРТА

Используйте эту функцию для выбора одной из 4 наиболее распространённых программ подогрева/приготовления.

Каждым касанием кнопки БЫСТРЫЙ СТАРТ вы устанавливаете время приготовления:

- | | |
|-----------|-----------|
| 1 КАСАНИЕ | 15 секунд |
| 2 КАСАНИЯ | 30 секунд |
| 3 КАСАНИЯ | 1 минута |
| 4 КАСАНИЯ | 2 минуты |

При использовании функции быстрого старта печь будет работать на максимальной мощности (100%). Допустим, с помощью данной функции нужно настроить печь на приготовление в течение 1 минуты на мощности 100%.

1. Нажмите кнопку БЫСТРЫЙ СТАРТ несколько раз, пока на дисплее не появится «1:00».
2. Нажмите кнопку СТАРТ.

ПРИГОТОВЛЕНИЕ С ПОМОЩЬЮ МИКРОВОЛНОВОЙ

ЭНЕРГИИ

1. В режиме ожидания поместите продукты в печь и закройте её.
2. Нажмите кнопку ПРИГОТОВЛЕНИЕ С ПОМОЩЬЮ МИКРОВОЛНОВОЙ ЭНЕРГИИ один раз, затем цифровыми кнопками введите время приготовления. Максимальное время приготовления, которое можно ввести, составляет 99 минут и 99 секунд.

3. Нажмите кнопку УРОВЕНЬ МОЩНОСТИ несколько раз для выбора нужного уровня мощности.

4. Нажмите кнопку СТАРТ для начала приготовления.

Нажмите кнопку УРОВЕНЬ МОЩНОСТИ для выбора нужного уровня мощности.

Нажатие кнопки УРОВЕНЬ МОЩНОСТИ	Мощность приготовления
1 раз	100%
2 раза	80%
3 раза	60%
4 раза	40%
5 раз	20%
6 раз	0%

ПРИМЕЧАНИЕ: Во время приготовления проверить уровень мощности можно нажатием кнопки УРОВЕНЬ МОЩНОСТИ.

ПРИГОТОВЛЕНИЕ НА РЕЖИМЕ ГРИЛЬ

Печь позволяет готовить еду на гриле в течение времени, заданного пользователем. Максимальное время приготовления составляет 99 минут и 99 секунд.

1. Нажмите кнопку ГРИЛЬ один раз.
2. Цифровыми кнопками введите время приготовления.
3. Коснитесь кнопки СТАРТ.

КОМБИНИРОВАННОЕ ПРИГОТОВЛЕНИЕ

МИКРО + ГРИЛЬ 1: Используйте данный вариант для рыбы или запеканки.

МИКРО + ГРИЛЬ 2: Используйте данный вариант для омлета, запекания картофеля и птицы.

Допустим, нужно запустить приготовление в режиме МИКРО + ГРИЛЬ 2 на 25 минут.

1. Нажмите кнопку МИКРО + ГРИЛЬ2.
2. Цифровыми кнопками введите время приготовления.
3. Коснитесь кнопки СТАРТ.

ПРИМЕЧАНИЕ: Максимальное время приготовления составляет 99 минут и 99 секунд.

БЫСТРОЕ РАЗМОРАЖИВАНИЕ

Максимальное время размораживания составляет 99 минут и 99 секунд.

1. Нажмите кнопку БЫСТРОЕ РАЗМОРАЖИВАНИЕ один раз.
2. Введите нужное время размораживания цифровыми кнопками.
3. Нажмите кнопку СТАРТ.

ПРИМЕЧАНИЕ: Во время размораживания система сделает паузу и раздастся звуковой сигнал для напоминания пользователю о необходимости перевернуть продукты. Затем нажмите кнопку СТАРТ для продолжения размораживания.

РАЗМОРАЖИВАНИЕ ПО ВЕСУ

Время размораживания и мощность устанавливаются автоматически после настройки категории продуктов и веса. Максимально допустимый вес для каждой категории приведен ниже.

КАТЕГОРИЯ	МАКС. ВЕС	ИНДИКАЦИЯ НА ДИСПЛЕЕ
Мясо	2300 г	d-1
Птица	4000 г	d-2
Морепродукты	900 г	d-3

Предположим, нам нужно разморозить 600 г креветок.

1. Нажмите кнопку РАЗМОРАЖИВАНИЕ ПО ВЕСУ 3 раза. На дисплее появится «d-3».
2. Нажмите кнопку «1 минута» 6 раз.
3. Нажмите кнопку СТАРТ.

ПРИМЕЧАНИЕ:

10 МИНУТ = 1 кг 1 МИНУТА = 100 г
 10 СЕКУНД = 10 г 1 СЕКУНДА = 1 г

- Во время размораживания система делает паузу и раздастся звуковой сигнал для напоминания пользователю о

необходимости перевернуть продукты. Затем нажмите кнопку СТАРТ для продолжения размораживания.

- Для продуктов, вес которых больше максимального, используйте программу БЫСТРОЕ РАЗМОРАЖИВАНИЕ.

ОТЛОЖЕННЫЙ СТАРТ

Эта функция позволяет настроить включение печи в заданное время.

1. Откройте дверь, поместите продукты в печь и закройте дверь.
2. Выберите нужную программу приготовления (кроме БЫСТРОГО СТАРТА).
3. Нажмите кнопку ОТЛОЖЕННЫЙ СТАРТ один раз.
4. Цифровыми кнопками введите отложенное время.
5. Для проверки времени отложенного старта нажмите кнопку ОТЛОЖЕННЫЙ СТАРТ. Можно отменить программу отложенного старта, нажав кнопку СТОП, когда на дисплее будет отображаться время отложенного старта.

ПРИГОТОВЛЕНИЕ ПИЩИ В НЕСКОЛЬКО ЭТАПОВ

Печь можно запрограммировать на приготовление пищи в 3 этапа.

Допустим, нужно задать следующую программу приготовления:

- ① Быстрое размораживание.
- ② Приготовление с помощью микроволновой энергии с определённой мощностью.
- ③ Приготовление на гриле.
 - 1 Выберите режим быстрого размораживания.
 - 2 Нажмите кнопку ПАМЯТЬ один раз.
 - 3 Выберите программу приготовления с помощью микроволновой энергии.
 - 4 Нажмите кнопку ПАМЯТЬ.
 - 5 Выберите программу приготовления на гриле.
 - 6 Нажмите кнопку СТАРТ

ПРИМЕЧАНИЕ: Быстрое размораживание может быть установлено только на первом этапе. Функции БЫСТРОГО СТАРТА И РАЗМОРАЖИВАНИЯ ПО ВЕСУ при многоэтапном приготовлении недоступны.

НАСТРОЙКА ЗАЩИТЫ ОТ ДЕТЕЙ

Блокировка от детей предотвращает использование печи детьми, оставленными без присмотра.

Для настройки (в режиме ожидания): если в течение одной минуты не будет выполнено никаких действий, печь автоматически переключится в режим блокировки от детей.

Для отмены(в режиме блокировки от детей): откройте или закройте дверцу печи, чтобы отменить программу.

ФУНКЦИЯ ЭКО

- Установить функцию энергосбережения Эко: в режиме ожидания нажмите и удерживайте кнопку БЫСТРЫЙ СТАРТ в течение 3 секунд, после чего прозвучит звуковой сигнал и дисплей погаснет. Печь войдет в режим энергосбережения.
- Отменить функцию Эко: режим энергосбережения можно отменить, нажав на любую клавишу, после чего прозвучит звуковой сигнал, и дисплей снова загорится.

ОЧИСТКА И УХОД

1. Перед очисткой выключите печь и отсоедините её от электрической сети.
2. Поддерживайте камеру печи в чистоте. Брызги пищи со стенок печи вытирайте влажной тряпкой. При более сильном загрязнении можно использовать мягкое моющее средство. Не следует использовать пульверизаторы или другие сильные моющие средства, способные испортить поверхность двери.
3. Наружные поверхности следует протирать влажной тканью. Во избежание повреждения рабочих частей внутри печи вода не должна попадать в вентиляционные отверстия.
4. Для удаления загрязнений протрите с двух сторон дверь, стекло, уплотнители дверей и прилегающие детали. Не используйте абразивные чистящие средства.
5. Не допускается использование пароочистителей.
6. Не допускайте попадания воды на панель управления. Протрите её мягкой чуть влажной тканью. При чистке панели управления оставляйте дверцу печи открытой для предотвращения её случайного включения.
7. При наличии на двери конденсата протрите его мягким полотенцем. Это может произойти, если микроволновая печь работает в условиях высокой влажности. Это нормально.
8. Необходимо регулярно очищать стеклянный поворотный стол. Его можно вымыть в тёплой мыльной воде или в посудомоечной машине.
9. Ролик поворотного стола и пол камеры следует регулярно очищать для предотвращения появления чрезмерного шума. Просто протрите пол камеры печи тряпкой, слегка смоченной раствором мягкого моющего средства. Роликовое кольцо можно вымыть водой или в посудомоечной машине. При обратной установке ролика поворотного стола следите за тем, чтобы установить его в правильное положение.
10. Для удаления запахов из печи используйте следующий метод: натрите на тёрке 1 лимон, смешайте его с чашкой воды и прогрейте данную смесь в печи в течение 5 минут. Затем тщательно протрите печь чистой мягкой тряпкой.
11. Для замены лампы в печи обращайтесь в сервисный центр.
12. Печь необходимо регулярно очищать и удалять из неё остатки пищи. Ненадлежащая очистка печи может привести к повреждению поверхности, уменьшению срока службы, и, вероятно, к опасной ситуации.
13. Не выбрасывайте печь вместе с бытовым мусором. Её следует сдать в соответствующий приёмный пункт.
14. При первом использовании печи возможно появление небольшого дыма и/или запаха. Это нормальное явление, так как печь изготовлена из листовой стали, покрытой маслом, и при его испарении в начальный период работы может появляться запах. Это быстро пройдёт.

Руководство пользователя также можно скачать с нашего сайта: www.hoover.ru

Производитель не берет на себя ответственность за ошибки в данной инструкции, возникшие в процессе печати. Производитель имеет право вносить в свои изделия изменения, которые он сочтет полезными для своих изделий, сохраняя при этом основные характеристики. Вся представленная в инструкции информация, касающаяся комплектации, технических характеристик, функций, цветовых сочетаний и т.д. носит информационный характер и ни при каких условиях не является публичной офертой. Изготовитель не устанавливает условия и положения покупки, они должны соответствовать требованиям регионального и/или национального законодательства страны продажи товаров.

Торговая марка	Hoover
Тип продукции	Микроволновая печь грилем
Модель	HMG25STB
Производитель	"КандиХуверГрупС.р.л.", ВиаКомолли 16, 20861 Бругерио (Монца и Брианца), Италия
Фабрика	«ГуандунГаланзМикровейвЭлектрикалАпплаинсесМануфекчуринг Ко., Лтд.» №3 КсингпуРодаИст, ХуангпуЖоншань, Гуандун, Китай
Поставщик на территории РФ, уполномоченный на принятие претензий	ООО «Канди СНГ» Юр. адрес: 115419, Москва, 2-й Роцинский пр-д, д.8; Факт.адрес: 125167, Москва, Ленинградский проспект, 37 Тел.: +7 499 110 22 11; candymow@candy.ru; www.candy.ru
Импортер	1)ООО «Канди СНГ» Юр. адрес: 115419, Москва, 2-й Роцинский пр-д, д.8; Факт.адрес: 125167, Москва, Ленинградский проспект, 37 Тел.: +7 499 110 22 11; candymow@candy.ru; www.candy.ru 2)ООО "ХАСКЕЛ" 143401, Московская область, город Красногорск, бульвар Строителей, дом 4, корпус 1, этаж 8, кабинет 819
Сертификат соответствия 	Это изделие соответствует техническим регламентам Таможенного Союза: - ТР ТС 004/2011 «О соответствии низковольтного оборудования» - ТР ТС 020/2011 «Электромагнитная совместимость технических средств» Изделие сертифицировано в органе по сертификации продукции и услуг «РОСТЕСТ-МОСКВА», г. Москва. Получить копию сертификата соответствия Вы можете получить в магазине, где приобретался товар, или написав запрос на электронную почту candymow@candy.ru
Орган по сертификации	«РОСТЕСТ-Москва» Акционерного общества «Региональный орган по сертификации и тестированию», аттестат RA.RU.10АЯ46
Срок гарантии	12 месяцев на территории Российской Федерации и Республики Казахстан 24 месяца на территории Республики Беларусь
Срок службы	7 лет
Серийный номер (S/N) Серийный номер указан на этикетке, расположенной на задней части Вашего прибора.	Серийный номер продукта состоит из 16 цифр (пример 390004851249XXXX), где: 1. Первые 8 цифр составляют заводской код продукта. 2. Следующие 4 цифры обозначают дату производства. Например, 1249, где: 12 – год производства (2012 год), 49 – 49-ая неделя года 3. Последние четыре цифры – номер продукта в партии.

Утилизация!

- Упаковочные материалы: соблюдайте местные нормы по утилизации упаковочных материалов.
- Ваша микроволновая печь не должна выбрасываться вместе с бытовым мусором. Выведенный из строя прибор должен утилизироваться в соответствии с местными нормами
- Для уточнения правил утилизации просим Вас обратиться в специализированную государственную организацию или магазин.

Сервисное обслуживание

- Обслуживанием бытовой техники занимаются авторизованные сервисные центры.
- Список сервисных центров можно найти на сайте www.hoover.ru в разделе «Поддержка» или уточнить по телефону 8-800-707-0204.
- Аксессуары для продукции Hoover доступны на shop.hoover.ru

MICROWAVE OVEN

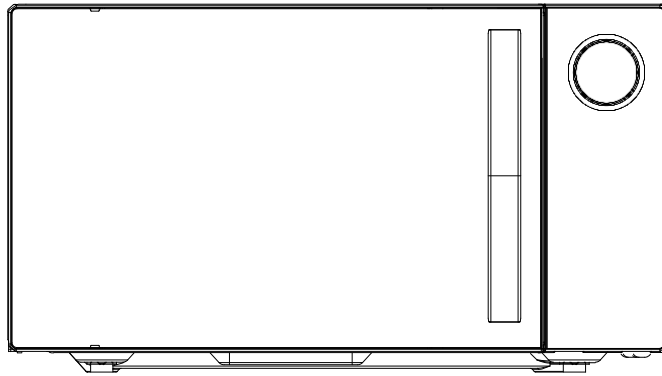

MODEL: H5MG25STB

Owner's Manual

Please read these instructions carefully before installing and operating the oven.

DECLARATION OF COMPLIANCE



By placing the CE mark on this product, we are confirming compliance to all relevant European safety, health and environmental requirements which are applicable in legislation for this product.

WASTE MANAGEMENT AND ENVIRONMENTAL PROTECTION



This appliance is labelled in accordance with European Directive 2012/19/EU regarding electric and electronic appliances (WEEE). The WEEE contain both polluting substances (that can have a negative effect on the environment) and base elements (that can be reused.) It's important that the WEEE undergo specific treatments to correctly remove and dispose of the pollutants and recover all the materials. Individuals can play an important role in ensuring that the WEEE do not become an environmental problem; it is essential to follow a few basic rules:

- The WEEE should not be treated as domestic waste;
- The WEEE should be taken to dedicated collection areas managed by the town council or a registered company.

In many countries, domestic collections may be available for large WEEEs. When you buy a new appliance, the old one can be returned to the vendor who must accept it free of charge as a one-off, as long as the appliance is of an equivalent type and has the same functions as the purchased appliance.

PRECAUTIONS TO AVOID POSSIBLE EXPOSURE TO EXCESSIVE MICROWAVE ENERGY

1. Do not attempt to operate this oven with the door open since open door operation can result in harmful exposure to microwave energy. It is important not to defeat or tamper with the safety interlocks.
2. Do not place any object between the oven front face and the door or allow soil or cleaner residue to accumulate on sealing surfaces.
3. Do not operate the oven if it is damaged. It is particularly important that the oven door close properly and that there is no damage to the
 - a. Door (bent),
 - b. Hinges and latches (broken or loosened),
 - c. Door seals and sealing surfaces.
4. The oven should not be adjusted or repaired by anyone except properly qualified service personnel.

CONTENTS

PRECAUTIONS TO AVOID POSSIBLE EXPOSURE TO EXCESSIVE MICROWAVE ENERGY	1
CONTENTS.....	1
IMPORTANT SAFETY INSTRUCTIONS	2
SPECIFICATIONS	4
INSTALLATION	4
RADIO INTERFERENCE	4
GROUNDING INSTRUCTIONS.....	5
MICROWAVE COOKING PRINCIPLES	5
BEFORE YOU CALL FOR SERVICE	5
UTENSILS GUIDE	6
PART NAMES.....	6
CONTROL PANEL	7
HOW TO SET THE OVEN CONTROLS	8
SETTING THE CLOCK	8
QUICK START COOKING	8
MICROWAVE COOKING.....	8
GRILL COOKING.....	8
COMBINATION COOKING.....	8
JET DEFROST.....	8
WEIGHT DEFROST.....	9
START DELAY.....	9
MULTISTAGE COOKING	9
SETTING CHILD LOCK	9
ECO FUNCTION.....	10
CLEANING AND CARE	10

IMPORTANT SAFETY INSTRUCTIONS

When using electrical appliance basic safety precautions should be followed, including the following:

WARNING: To reduce the risk of burns, electric shock, fire, injury to persons or exposure to excessive microwave energy:

1. Read all instructions before using the appliance and keep for future reference.
2. Use this appliance only for its intended use as described in this manual. Do not use corrosive chemicals or vapors in this appliance. This type of oven is specifically designed to heat, cook or dry food. It is not designed for industrial or laboratory use.
3. Do not operate the oven when empty.
4. Do not operate this appliance if it has a damaged cord or plug, if it is not working properly or if it has been damaged or dropped. If the supply cord is damaged, it must be replaced by the manufacturer or its service agent or a similarly qualified person in order to avoid a hazard
5. **WARNING:** Only allow children to use the oven without supervision when adequate instructions have been given so that the child is able to use the oven in a safe way and understands the hazards of improper use.
6. **Warning:** When the appliance is operated in the combination mode, children should only use the oven under adult supervision due to the temperatures generated.
7. To reduce the risk of fire in the oven cavity:
 - a) When heating food in plastic or paper container, keep an eye on the oven due to the possibility of ignition;
 - b) Remove wire twist-ties from paper or plastic bags before placing bag in oven.
 - c) If smoke is observed, switch off or unplug the appliance and keep the door closed in order to stifle any flames.
 - d) Do not use the cavity for storage purposes. Do not leave paper products, cooking utensils or food in the cavity when not in use.
 - e) The microwave oven is intended for heating food and beverages. Drying of clothing and heating of warming pads, slippers, sponges, damp cloth and similar may lead to risk of injury, ignition or fire.
8. **WARNING:** Liquid or other food must not be heated in sealed containers since they are liable to explode.
9. Microwave heating of beverage can result in delayed eruptive boiling, therefore care has to be taken when handling the container.
10. Do not fry food in the oven. Hot oil can damage oven parts and utensils and even result in skin burns.
11. Eggs in their shell and whole hard-boiled eggs should not be heated in microwave ovens since they may explode even after microwave heating has ended.
12. Pierce foods with heavy skins such as potatoes, whole squashes, apples and chestnuts before cooking.
13. The contents of feeding bottles and baby jars should be stirred or shaken and the temperature should be checked before serving in order to avoid burns.
14. Cooking utensils may become hot because of heat transferred from the heated food. Potholders may be needed to handle the utensil.
15. Utensils should be checked to ensure that they are suitable for use in microwave oven.
16. **WARNING:** It is hazardous for anyone other than a trained person to carry out any service or repair operation which involves the removal of any cover which gives protection against exposure to microwave energy.

17. This product is a Group 2 Class B ISM equipment. The definition of Group 2 which contains all ISM (Industrial, Scientific and Medical) equipment in which radio-frequency energy is intentionally generated and/or used in the form of electromagnetic radiation for the treatment of material, and spark erosion equipment. For Class B equipment is equipment suitable for use in domestic establishments and in establishments directly connected to a low voltage power supply network which supplies buildings used for domestic purpose.
18. This appliance is not intended for use by persons (including children) with reduced physical, sensory or mental capabilities, or lack of experience and knowledge, unless they have been given supervision or instruction concerning use of the appliance by a person responsible for their safety.
19. Children should be supervised to ensure that they do not play with the appliance.
20. The microwave oven is only used in freestanding.
21. **WARNING:** Do not install oven over a range cooktop or other heat-producing appliance. If installed could be damaged and the warranty would be avoid.
22. The microwave oven shall not be placed in a cabinet.
23. The door or the outer surface may get hot when the appliance is operating.
24. **Warning:** Accessible parts may become hot during use. Young children should be kept away.
25. During use the appliances becomes hot. Care should be taken to avoid touching heating elements inside the oven, for cooking ranged and ovens.
26. The temperature of accessible surfaces may be high when the appliance is operating.
27. Appliance is not to be used by children or persons with reduced physical, sensory or mental capabilities, or lack of experience and knowledge, unless they have been given supervision or instruction.
28. **WARNING:** If the door or door seals are damaged, the oven must not be operated until it has been repaired by a competent person.
29. The instructions shall state that appliances are not intended to be operated by means of an external timer or separate remote-control system.
30. The microwave oven is for household use only and not for commercial use.
31. Never remove the distance holder in the back or on the sides, as it ensures a minimum distance from the wall for air circulation.
32. Please secure the turntable before you move the appliance to avoid damages.
33. **Caution:** It is dangerous to repair or maintain the appliance by no other than a specialist because under these circumstances the cover have to be removed which assures protection against microwave radiation. This applies to changing the power cord or the lighting as well. Send the appliance in these cases to our service centre.
34. The microwave oven is intended for defrosting, cooking and steaming of food only.
35. Use gloves if you remove any heated food.
36. **Caution!** Steam will escape, when opening lids or wrapping foil.
37. This appliance can be used by children aged from 8 years and above and persons with reduced physical, sensory or mental capabilities or lack of experience and knowledge if they have been given supervision or instruction concerning use of the appliance in a safe way and understand the hazards involved. Children shall not play with the appliance. Cleaning and user maintenance shall not be made by children unless they are aged from 8 years and above and supervised.
38. If smoke is emitted, switch off or unplug the appliance and keep the door closed in order to stifle any flames.

SPECIFICATIONS

Power Consumption:	230V/50Hz, 1400W (Microwave), 1000W (Grill)
Microwave Power Output:	900W
Operation Frequency:	2450MHz
Outside Dimensions:	281mm(H)×483mm(W)×425mm(D)
Oven Cavity Dimensions:	240mm(H)×340mm(W)×344mm(D)
Oven Capacity:	Compact 25 Litres
Net Weight:	Approx. 14.5 kg

INSTALLATION

1. Make sure that all the packing materials are removed from the inside of the door.
2. **WARNING:** Check the oven for any damage, such as misaligned or bent door, damaged door seals and sealing surface, broken or loose door hinges and latches and dents inside the cavity or on the door. If there is any damage, do not operate the oven and contact qualified service personnel.
3. This microwave oven must be placed on a flat, stable surface to hold its weight and the heaviest food likely to be cooked in the oven.
4. Do not place the oven where heat, moisture or high humidity are generated, or near combustible materials.
5. For correct operation, the oven must have sufficient airflow. Allow minimum 20cm of free space necessary above the top surface of the oven and 5cm at both sides. The microwave oven rear plate must be placed close to the wall. Do not cover or block any openings on the appliance. Do not remove feet.
6. Do not operate the oven without glass tray, roller support, and shaft in their proper positions.
7. Make sure that the power supply cord is undamaged and does not run under the oven or over any hot or sharp surface.
8. The socket must be readily accessible so that it can be easily unplugged in an emergency.
9. Do not use the oven outdoors.

RADIO INTERFERENCE

Operation of the microwave oven can cause interference to your radio, TV, or similar equipment. When there is interference, it may be reduced or eliminated by taking the following measures:

1. Clean door and sealing surface of the oven.
2. Reorient the receiving antenna of radio or television.
3. Relocate the microwave oven with respect to the receiver.
4. Move the microwave oven away from the receiver.
5. Plug the microwave oven into a different outlet so that microwave oven and receiver are on different branch circuits.

GROUNDING INSTRUCTIONS

This appliance must be grounded. This oven is equipped with a cord having a grounding wire with a grounding plug. It must be plugged into a wall receptacle that is properly installed and grounded. In the event of an electrical short circuit, grounding reduces risk of electric shock by providing an escape wire for the electric current. It is recommended that a separate circuit serving only the oven be provided. Using a high voltage is dangerous and may result in a fire or other accident causing oven damage.

WARNING Improper use of the grounding plug can result in a risk of electric shock.

Note:

1. If you have any questions about the grounding or electrical instructions, consult a qualified electrician or service person.
2. Neither the manufacturer nor the dealer can accept any liability for damage to the oven or personal injury resulting from failure to observe the electrical connection procedures.

The wires in this cable main are colored in accordance with the following code:

Green and Yellow = EARTH

Blue = NEUTRAL

Brown = LIVE

MICROWAVE COOKING PRINCIPLES

1. Arrange food carefully. Place thickest areas towards outside of dish.
2. Watch cooking time. Cook for the shortest amount of time indicated and add more as needed. Food severely overcooked can smoke or ignite.
3. Cover foods while cooking. Covers prevent spattering and help foods to cook evenly.
4. Turn foods over once during microwaving to speed cooking of such foods as chicken and hamburgers. Large items like roasts must be turned over at least once.
5. Rearrange foods such as meatballs halfway through cooking both from top to bottom and from the center of the dish to the outside.

BEFORE YOU CALL FOR SERVICE

If the oven fails to operate:

1. Check to ensure that the oven is plugged in securely. If it is not, remove the plug from the outlet, wait 10 seconds, and plug it in again securely.
2. Check for a blown circuit fuse or a tripped main circuit breaker. If these seem to be operating properly, test the outlet with another appliance.
3. Check to ensure that the control panel is programmed correctly and the timer is set.
4. Check to ensure that the door is securely closed engaging the door safety lock system. Otherwise, the microwave energy will not flow into the oven.

IF NONE OF THE ABOVE RECTIFIES THE SITUATION, THEN CONTACT A QUALIFIED TECHNICIAN.
DO NOT TRY TO ADJUST OR REPAIR THE OVEN YOURSELF.

UTENSILS GUIDE

1. Microwave cannot penetrate metal. Only use utensils that are suitable for use in microwave ovens. Metallic containers for food and beverages are not allowed during microwave cooking. This requirement is not applicable if the manufacturer specifies size and shape of metallic containers suitable for microwave cooking.
2. Microwave cannot penetrate metal, so metal utensils or dishes with metallic trim should not be used.
3. Do not use recycled paper products when microwave cooking, as they may contain small metal fragments which may cause sparks and/or fires.
4. Round /oval dishes rather than square/oblong ones are recommend, as food in corners tends to overcook.
5. Narrow strips of aluminum foil may be used to prevent overcooking of exposed areas. But be careful don't use too much and keep a distance of 1 inch (2.54cm) between foil and cavity.

The list below is a general guide to help you select the correct utensils.

Cookware	Microwave	Grill	Combination*
Heat-Resistant Glass	Yes	Yes	Yes
Non Heat-Resistant Glass	No	No	No
Heat-Resistant Ceramics	Yes	Yes	Yes
Microwave-Safe Plastic Dish	Yes	No	No
Kitchen Paper	Yes	No	No
Metal Tray	No	Yes	No
Metal Rack	No	Yes	No
Aluminum Foil & Foil Container	No	Yes	No



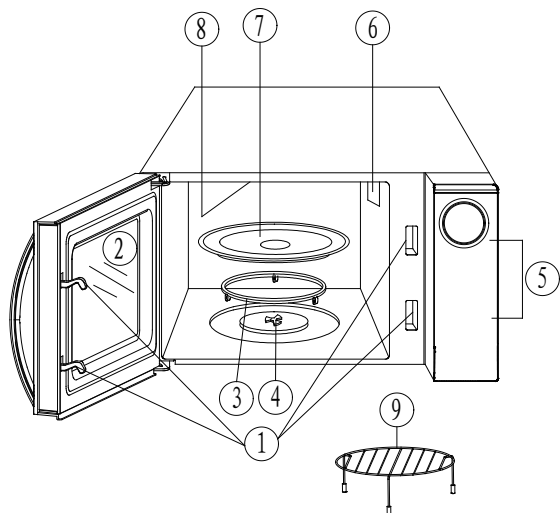

PART NAMES

1. Door Safety Lock System
2. Oven Window
3. Roller Ring
4. Shaft
5. Control Panel
6. Wave Guide (Please do not remove the mica plate covering the wave guide)
7. Glass Tray
8. Grill Heart
9. Metal Rack

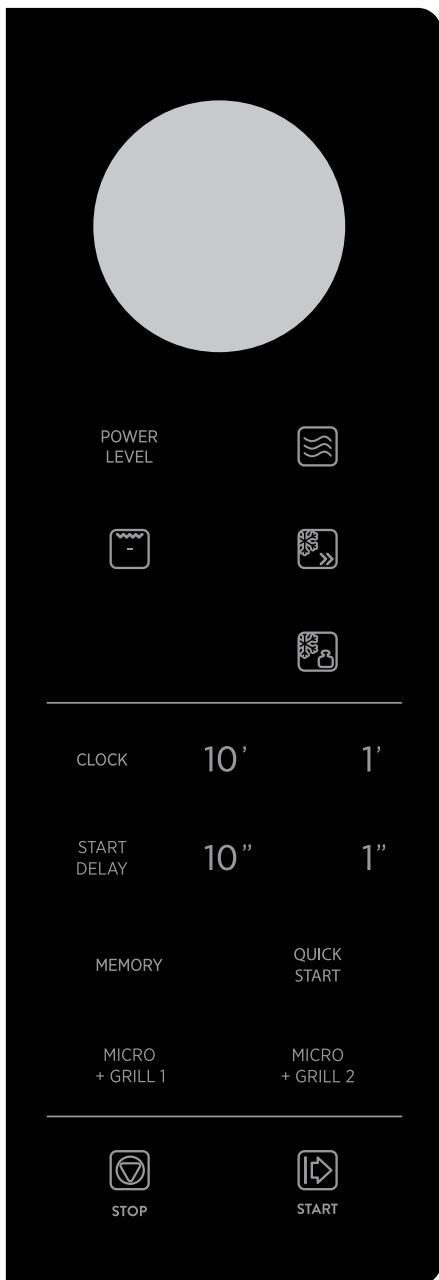

CONTROL PANEL



- **MENU ACTION SCREEN**
Cooking time, power, indicators and food weight are displayed.
- **POWER LEVEL**
Use to set power levels other than high.
- **MICRO.** 
Press this pad once and then use number pad to enter microwave cooking time.
- **GRILL** 
Press to set grill program.
- **JET DEFROST** 
Quick defrost function that alternates defrost and times to quickly and effectively defrost foods.
- **WEIGHT DEFROST** 
Programmed defrosting based on the weight of the foods to be defrosted.
- **MEMORY**
Use for multi-stage cooking. It enables cooking at multiple power and time settings automatically.
- **NUMBER PADS**
Touch to set time or food weight.
- **CLOCK**
Touch to set clock time.
- **START DELAY**
Use to set a cooking program start cooking at a preset time.
- **STOP**
Press to cancel setting or reset the oven before setting a cooking program.
Press once to temporarily stop cooking, or twice to cancel cooking altogether.
- **START**
Touch to start cooking program.
- **QUICK START**
Use to set a quick start cooking program.
Press the QUICK START button for three seconds to active ECO function
- **MICRO + GRILL 1 & MICRO + GRILL 2**
Use to set combination cooking program.

HOW TO SET THE OVEN CONTROLS

- During cooking, if press STOP pad once, the program will be paused, and then press START pad to resume, but if you press STOP pad twice, the program will be cancelled.
- End will display with beeps to remind the program is over, and it will sound every two minutes until you press any pad or open the door.

SETTING THE CLOCK

1. Touch CLOCK pad once.
2. Use the number pads to enter the correct time.
3. Touch CLOCK pad again.

NOTE: This is a 24 hour clock. During cooking you can check the current time by touching CLOCK pad.

QUICK START COOKING

Use this feature to program the oven for 4 popular microwave timings.

With each touch of the QUICK START pad you can program the oven for:

- 15 secondsTOUCH ONCE
- 30 seconds.....TOUCH TWICE
- 1 minute.....TOUCH 3 TIMES
- 2 minutes.....TOUCH 4 TIMES

The oven will operate at HIGH power (100% power output) for quick start cooking program.

Suppose you want to set the oven to cook for 1 minute at 100% by using the feature.

1. Touch the QUICK START pad repeatedly until "1:00" appears on the display.
2. Touch START pad.

MICROWAVE COOKING



1. In waiting mode, place food into oven, and close it.
2. Press MICRO. pad once and then use number pad to enter cooking time. The longest cooking time you can enter is 99 minutes and 99 seconds.
3. Touches POWER LEVEL pad a number of times to enter the power level.

4. Touch START to start cooking.

Press POWER LEVEL pad to set a cooking power level:

Press POWER LEVEL	Cooking power
Once	100%
Twice	80%
3 times	60%
4 times	40%
5 times	20%
6 times	0%

NOTE: During cooking, you can check power level by pressing POWER LEVEL pad.

GRILL COOKING



The oven allows you to grill food based on the time entered by user. The longest cooking time is 99 minutes and 99 seconds.

1. Press GRILL button once.
2. Press number pad to enter cook time.
3. Press START.

COMBINATION COOKING

MICRO + GRILL 1: Use for fish or au gratin.

MICRO + GRILL 2: Use for pudding omelets, baked potatoes, and poultry.

Suppose you want to set the oven to MICRO + GRILL 2 for 25 minutes.

1. Touch MICRO + GRILL 2 pad.
2. Touch number pad to enter cooking time.
3. Touch START pad.

NOTE: The longest cooking time is 99 minutes and 99 seconds.

JET DEFROST



The longest defrosting time is 99 minutes and 99

seconds.

1. Touch JET DEFROST pad once.
2. Enter desired defrosting time by touching correct number pads.
3. Touch START.

NOTE: During defrosting program, the system will pause and sound beeps to remind user to turn food over, and then press START to resume the defrosting.

WEIGHT DEFROST

The defrosting time and power level are automatically set once the food category and the weight are programmed.

The maximum allowable weight for each category is shown below.

FOOD CATEGORY	MAXIMUM WEIGHT	DISPLAY
Meat	2300g	d-1
Poultry	4000g	d-2
Seafood	900g	d-3

Suppose you want to defrost 600g shrimp.

1. Touch WEIGHT DEFROST pad 3 times. "d3" will appear in the display.
2. Touch number pad "1 Minute" 6 times.
3. Touch START pad.

NOTE:

10 MINUTES = 1kg 1 MINUTE = 100g

10 SECONDS = 10g 1 SECOND = 1g

- During defrosting program, the system will pause and sound beeps to remind user to turn food over, and then press START to resume the defrosting.
- For foods exceeding these maximum weights, use the Jet Defrost program.

START DELAY

This function allows you to set the oven to start a cooking program in a later time.

1. Open the door and place the food into the oven, close it.
2. Enter the desired cook program (except quick start cooking).
3. Press START DELAY pad once.
4. Press number pad to enter time.
5. Press START pad to confirm.

NOTE: In this mode, to check the start delay time, press START DELAY pad, and you can cancel the delay program by pressing STOP pad when the display shows the start delay time.

MULTISTAGE COOKING

Your oven can be programmed up to 3 automatic cooking sequences.

Suppose you want set the following cooking program:

- ① Speed defrost
 - ② Microwave and power level cooking;
 - ③ Grill cooking.
1. Input speed defrost program.
 2. Press MEMORY pad once.
 3. Input Microwave cooking program.
 4. Touch MEMORY pad.
 5. Input Grill cooking program.
 6. Touch START pad.

NOTE: Speed defrost can only be set in the first stage and Quick Start cooking and Weight Defrost cannot be set in multistage cooking program.

SETTING CHILD LOCK

The child lock prevents unsupervised operation by children.

To set, in standby mode, if there is not any operation within one minutes the oven will auto enter child lock mode.

To cancel, in child lock mode, open or close the oven door once can cancel the program.

Set the method: In standby mode, long pressing QUICK START button pad three seconds can turn off the display screen and a beep will sound. The oven will enter power saving mode.

Lifting method: During the power saving mode, it will be canceled by press any pad and a beep will sound. The display screen will light up.

CLEANING AND CARE

1. Turn off the oven and remove the power plug from the wall socket before cleaning.
2. Keep the inside of the oven clean. When food splatters or spilled liquids adhere to oven walls, wipe with a damp cloth. Mild detergent may be used if the oven gets very dirty. Avoid the use of spray and other harsh cleaners as they may stain, streak or dull the door surface.
3. The outside surfaces should be cleaned with a damp cloth. To prevent damage to the operating parts inside the oven, water should not be allowed to seep into the ventilation openings.
4. Wipe the both sides of the door and window, the door seals and adjacent parts frequently with a damp cloth to remove any spills or spatters. Do not use abrasive cleaner.
5. A steam cleaner is not be used.
6. Do not allow the control panel to become wet. Clean with a soft, damp cloth. When cleaning the control panel, leave oven door open to prevent oven from accidentally turning on.
7. If steam accumulates inside or around the outside of the oven door, wipe with a soft cloth. This may occur when the microwave oven is operated under high humidity condition. And it is normal.
8. It is occasionally necessary to remove the glass tray for cleaning. Wash the tray in warm sudsy water or in a dishwasher.
9. The roller ring and oven floor should be cleaned regularly to avoid excessive noise. Simply wipe the bottom surface of the oven with mild detergent. The roller ring may be washed in mild sudsy water or dishwasher. When removing the roller ring from cavity floor for cleaning, be sure to replace in the proper position.
10. Remove odors from your oven by combining a cup of water with the juice and skin of one lemon in a deep microwaveable bowl, microwave for 5 minutes. Wipe thoroughly and dry with a soft cloth.
11. When it becomes necessary to replace the oven light, please consult a dealer to have it replaced.
12. The oven should be cleaned regularly and any food deposits removed. Failure to maintain the oven in a clean condition could lead to deterioration of the surface that could adversely affect the life of the appliance and possibly result in a hazardous situation.
13. Please do not dispose this appliance into the domestic rubbish bin; it should be disposed to the particular disposal center provided by the municipalities.
14. When the microwave oven with grill function is first used, it may produce slight smoke and smell. This is a normal phenomenon because the oven is made of a steel plate coated with lubricating oil, and the new oven will produce fumes and odor generated by burning the lubricating oil. This phenomenon will disappear after a period of using.

Four à micro-ondes

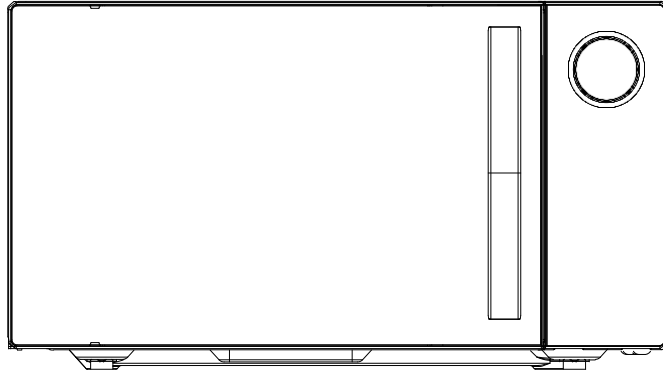

MODÈLE : H5MG25STB

Manuel du propriétaire

Veillez lire ces instructions avant d'installer et d'utiliser le four.

DÉCLARATION DE CONFORMITÉ



En plaçant le CE marque sur ce produit, nous confirmons la conformité à toutes les exigences européennes pertinentes en matière de sécurité, de santé et d'environnement qui sont applicables dans la législation de ce produit.

GESTION DES DÉCHETS ET PROTECTION DE L'ENVIRONNEMENT



Cet appareil est étiqueté conformément à la directive européenne 2012/19 / EU relative aux appareils électriques et électroniques (DEEE). Les DEEE contiennent à la fois des substances polluantes (pouvant avoir un effet négatif sur l'environnement) et des éléments de base (réutilisables). Il est important que les DEEE subissent des traitements spécifiques pour éliminer et éliminer correctement les polluants et récupérer tous les matériaux. Les individus peuvent jouer un rôle important en veillant à ce que les DEEE ne deviennent pas un problème environnemental; Il est essentiel de suivre quelques règles de base:

- les DEEE ne doivent pas être traités comme des ordures ménagères;
- Les DEEE doivent être acheminés vers des zones de collecte spécialisées gérées par le conseil municipal ou une société enregistrée.

Dans de nombreux pays, des collections nationales peuvent être disponibles pour les grands DEEE. Lorsque vous achetez un nouvel appareil, l'ancien peut être retourné au fournisseur qui doit l'accepter gratuitement, à condition que l'appareil soit d'un type équivalent et présente les mêmes fonctions que l'appareil acheté.

PRÉCAUTIONS AFIN D'ÉVITER POSSIBLES EXPOSITIONS À UNE ÉNERGIE DE MICRO-ONDES EXCESSIVE

1. N'essayez pas de faire fonctionner ce four avec la porte ouverte, car le fonctionnement avec la porte ouverte peut entraîner une exposition nocive à l'énergie des micro-ondes. Il est important de ne pas modifier ou altérer les verrouillages de sécurité.
2. Ne placez aucun objet entre la face avant du four et la porte et ne laissez pas de saleté ou de résidus de nettoyant s'accumuler sur les surfaces d'étanchéité.
3. N'utilisez pas le four s'il est endommagé. Il est particulièrement important que la porte du four se ferme correctement et qu'il n'y ait pas des dommages à
 - a. Porte (pliée),
 - b. Charnières et loquets (cassés ou desserrés),
 - c. Joints de porte et surfaces d'étanchéité.
4. Le four ne doit être ajusté ou réparé que par du personnel de service dûment qualifié.

SOMMAIRE

PRÉCAUTIONS AFIN D'ÉVITER POSSIBLES EXPOSITIONS À UNE ÉNERGIE DE MICRO-ONDES EXCESSIVE.....	1
SOMMAIRE	1
CONSIGNES IMPORTANTES DE SÉCURITÉ.....	2
SPÉCIFICATIONS.....	4
INSTALLATION	4
INTERFÉRENCE RADIO	4
INSTRUCTIONS DE MISE À LA TERRE.....	5
PRINCIPES DE CUISSON AU MICRO-ONDES.....	5
AVANT D'APPELER LE SERVICE.....	5
GUIDE DES USTENSILES.....	6
NOM DES PIÈCES.....	6
PANNEAU DE COMMANDE.....	7
COMMENT RÉGLER LES COMMANDES DU FOUR	8
RÉGLAGE DE L'HORLOGE	8
DÉMARRAGE RAPIDE DE LA CUISSON	8
CUISSON AU MICRO-ONDES.....	8
CUISSON AU GRILL	8
CUISSON COMBINÉE	8
DÉCONGÉLATION RAPIDE	9
DÉCONGÉLATION AU POIDS.....	9
START DELAY	9
CUISSON À PLUSIEURS ÉTAPES.....	9
RÉGLAGE DU VERROUILLAGE ENFANTS.....	10
FONCTION ECO	10
NETTOYAGE ET ENTRETIEN.....	11

CONSIGNES IMPORTANTES DE SÉCURITÉ

Lors de l'utilisation d'un appareil électrique, des précautions de sécurité de base doivent être prises, notamment les suivantes : **AVERTISSEMENT** : Pour réduire les risques de brûlures, d'électrocution, d'incendie, de blessures aux personnes ou d'exposition à une énergie excessive des micro-ondes :

1. Lisez toutes les instructions avant d'utiliser l'appareil et conservez-les pour référence ultérieure.
2. Utilisez cet appareil seulement pour les applications décrites dans ce manuel d'instruction. N'utilisez pas de produits chimiques ou des vapeurs à l'intérieur de l'appareil. Ce type de four est spécialement conçu pour chauffer, cuire ou sécher les aliments. Il n'est pas conçu pour une utilisation industrielle ou en laboratoire.
3. N'utilisez pas le four s'il est vide.
4. N'utilisez pas cet appareil s'il a un cordon ou une fiche endommagée, s'il ne fonctionne pas correctement ou s'il a été endommagé ou est tombé. Si le câble d'alimentation est endommagé, il doit être remplacé par le fabricant, son agent d'entretien ou une personne possédant le même type de qualification, afin d'éviter tout risque
5. **AVERTISSEMENT** : Ne permettez aux enfants d'utiliser le four sans surveillance que si des instructions adéquates leur ont été données afin qu'ils puissent utiliser le four en toute sécurité et qu'ils comprennent les dangers d'une mauvaise utilisation.
6. **Avertissement** : Lorsque l'appareil est utilisé en mode combiné, les enfants ne devraient utiliser le four que sous la surveillance d'un adulte en raison des températures générées.
7. Pour réduire le risque d'incendie dans la cavité du four :
 - a) Lorsque vous chauffez des aliments dans un contenant en plastique ou en papier, gardez un œil sur le four en raison du risque d'inflammation ;
 - b) Retirez les attaches métalliques des sacs en papier ou en plastique avant de placer le sac dans le four.
 - c) En cas de présence de fumée, éteignez ou débranchez l'appareil et gardez la porte fermée afin d'étouffer toute flamme.
 - d) N'utilisez pas la cavité à des fins d'entreposage des aliments. Ne laissez pas de produits en papier, d'ustensiles de cuisine ou d'aliments dans la cavité lorsque le four n'est pas utilisé.
 - e) Le four à micro-ondes est destiné à chauffer des aliments et des boissons. Séchage des vêtements et chauffage decoussinets chauffants, pantoufles, éponges, chiffons humides et autres articles similaires peuvent entraîner des risques de blessures, d'inflammation ou d'incendie.
8. **AVERTISSEMENT** : Les liquides ou autres aliments ne doivent pas être chauffés dans des contenants scellés, car ils sont susceptibles d'exploser.
9. Le chauffage par micro-ondes de la boisson peut provoquer l'ébullition par éruption ; il faut donc être prudent lors de la manipulation du contenant.
10. Ne faites pas frire les aliments dans le four. L'huile chaude peut endommager les pièces et les ustensiles du four et même causer des brûlures cutanées.
11. Les oeufs dans leur coquille et les oeufs durs entiers ne devraient pas être chauffés dans un four à micro-ondes, car ils peuvent exploser même après la fin du chauffage au micro-ondes.
12. Percer les aliments à peau épaisse comme les pommes de terre, les courges entières, les pommes et les châtaignes avant la cuisson.
13. Le contenu des biberons et des petits pots doit être agité ou secoué et la température doit être vérifiée avant de servir afin d'éviter les brûlures.
14. Les ustensiles de cuisine peuvent devenir chauds en raison de la chaleur transférée par les aliments chauffés. Des maniques peuvent être nécessaires pour manipuler les ustensiles.
15. Les ustensiles devraient être vérifiés pour s'assurer qu'ils conviennent à une utilisation dans un four à micro-ondes.
16. **AVERTISSEMENT** : Il est dangereux pour toute personne autre qu'une personne qualifiée d'effectuer toute opération d'entretien ou de réparation impliquant l'enlèvement d'un couvercle qui protège contre l'exposition à l'énergie des micro-ondes.

17. Ce produit est un équipement ISM de Classe B du Groupe 2. La définition du Groupe 2 qui contient tous les équipements ISM (industriels, scientifiques et médicaux) dans lesquels de l'énergie radiofréquence est intentionnellement générée et/ou utilisée sous forme de rayonnement électromagnétique pour le traitement des matériaux, et les équipements d'électroérosion. Pour les équipements de classe B, il s'agit d'équipements destinés à être utilisés dans des locaux domestiques et dans des locaux directement raccordés à un réseau d'alimentation basse tension alimentant des bâtiments à usage domestique.
18. L'utilisation de cet appareil est interdite à toute personne (y compris les enfants) aux capacités physiques, sensorielles et mentales réduites, ou dépourvues d'expérience dans l'utilisation d'appareillages électriques, à moins qu'elles ne soient surveillées ou instruites par des personnes adultes et responsables pour leur sécurité.
19. Surveillez les enfants afin qu'ils ne jouent pas avec l'appareil.
20. Le four à micro-ondes n'est utilisé qu'en autoportant.
21. AVERTISSEMENT : N'installez pas le four au-dessus d'une plaque de cuisson ou d'un autre appareil produisant de la chaleur. Si installé pourrait être endommagé et la garantie ne serait plus valable.
22. Le four à micro-ondes ne doit pas être placé dans une armoire.
23. La porte et la surface extérieure peuvent devenir chaudes lorsque l'appareil fonctionne.
24. Avertissement : Les parties accessibles peuvent devenir très chaudes pendant l'utilisation. Tenez les jeunes enfants à l'écart de l'appareil.
25. Pendant son utilisation, les appareils deviennent chauds. Ne touchez pas les éléments chauffants à l'intérieur du four, pour plaques de cuisson et fours.
26. La température des surfaces accessibles peut être élevée lorsque l'appareil fonctionne.
27. L'appareil ne doit pas être utilisé par des enfants ou des personnes ayant des capacités physiques, sensorielles ou mentales réduites, ou un manque d'expérience et de connaissances, à moins qu'ils n'aient reçu une supervision ou des instructions au sujet.
28. AVERTISSEMENT : Si la porte ou les joints d'étanchéité de la porte sont endommagés, le four ne doit pas être utilisé tant qu'il n'a pas été réparé par une personne compétente.
29. Cet appareil n'est pas conçu pour être actionné par une minuterie externe ou un système de commande à distance séparé.
30. Le four à micro-ondes est destiné à un usage domestique seulement et non à un usage commercial.
31. Ne jamais retirer le support de distance à l'arrière ou sur les côtés, car il assure une distance minimale par rapport au mur pour la circulation de l'air.
32. Veuillez sécuriser le plateau tournant avant de déplacer l'appareil afin d'éviter tout dommage.
33. Attention : Il est dangereux de confier la réparation ou l'entretien de l'appareil au personnel non spécialisé, car dans ces circonstances, le couvercle doit être retiré, ce qui assure une protection contre le rayonnement micro-ondes. Ceci s'applique également au remplacement du cordon d'alimentation ou de l'éclairage. Dans ce cas, envoyez l'appareil à notre centre de service.
34. Le four à micro-ondes est destiné à la décongélation, à la cuisson et à la cuisson à la vapeur des aliments seulement.
35. Utilisez des gants si vous enlevez des aliments chauds.
36. Attention ! La vapeur s'échappera lors de l'ouverture des couvercles ou de papier d'enveloppement.
37. Cet appareil peut être utilisé par des enfants âgés de 8 ans et plus, par des personnes dont les capacités physiques, sensorielles ou mentales sont réduites ou par des personnes dénuées d'expérience et de connaissances, mais qui ont été informées sur la manière d'utiliser l'appareil en toute sécurité, si elles comprennent les risques impliqués. Les enfants ne doivent pas jouer avec l'appareil. Le nettoyage ou l'entretien par l'utilisateur de l'appareil ne doit pas être réalisé par des enfants, sauf s'ils ont plus de 8 ans et agissent sous surveillance.
38. En cas de présence de fumée, éteignez ou débranchez l'appareil et gardez la porte fermée afin d'étouffer toute flamme.

SPÉCIFICATIONS

Consommation d'énergie :	230 V/50 Hz, 1400 W (Micro-ondes), 1000 W (Grill)
Puissance des micro-ondes :	900 W
Fréquence de fonctionnement :	2450 MHz
Dimensions extérieures :	281 mm (H) x 483 mm (L) x 425 mm (P)
Dimensions de la cavité du four :	240 mm (H) x 340 mm (L) x 344 mm (P)
Capacité du four :	Compact 25 litres
Poids net :	Environ 14,5 kg

INSTALLATION

1. S'assurer que tous les matériaux d'emballage sont retirés de l'intérieur de la porte.
2. **AVERTISSEMENT** : Vérifiez que le four n'est pas endommagé, comme une porte mal alignée ou pliée, des joints de porte et une surface d'étanchéité endommagés, des charnières de porte cassées ou desserrées, des verrous et des bosses à l'intérieur de la cavité ou sur la porte. En cas de dommage, ne faites pas fonctionner le four et contactez un technicien de service qualifié.
3. Ce four à micro-ondes doit être placé sur une surface plane et stable pour supporter son poids et les aliments les plus lourds susceptibles d'être cuits dans le four.
4. Ne placez pas le four dans un endroit où la chaleur, l'humidité, parfois élevée, sont générées, ou près de matériaux combustibles.
5. Pour un fonctionnement correct, le four doit avoir un débit d'air suffisant. Prévoyez au moins 20 cm d'espace libre au-dessus de la surface supérieure du four et 5 cm des deux côtés. La plaque arrière du four à micro-ondes doit être placée près du mur. Ne couvrez ni ne bloquez aucune ouverture sur l'appareil. Ne pas enlever les pieds.
6. Ne faites pas fonctionner le four sans le plateau en verre, le support à rouleaux et l'axe dans leur position correcte.
7. Assurez-vous que le cordon d'alimentation n'est pas endommagé et qu'il ne passe pas sous le four ou sur une surface chaude ou pointue.
8. La prise doit être facilement accessible afin de pouvoir être facilement débranchée en cas d'urgence.
9. N'utilisez pas le four à l'extérieur.

INTERFÉRENCE RADIO

Le fonctionnement du four à micro-ondes peut causer des interférences à votre radio, téléviseur ou équipement similaire. Lorsqu'il y a interférence, celle-ci peut être réduite ou éliminée en prenant les mesures suivantes :

1. Nettoyer la porte et la surface d'étanchéité du four.
2. Réorienter l'antenne de réception de la radio ou de la télévision.
3. Ré-placez le four à micro-ondes par rapport au récepteur.
4. Éloigner le four à micro-ondes du récepteur.
5. Branchez le four à micro-ondes dans une prise différente de sorte que le four à micro-ondes et le récepteur soient sur des circuits de dérivation différents.

INSTRUCTIONS DE MISE À LA TERRE

Cet appareil doit être mis à la terre. Ce four est équipé d'un cordon ayant un fil de mise à la terre avec une fiche de mise à la terre. Il doit être branché dans une prise murale correctement installée et mise à la terre. En cas de court-circuit électrique, la mise à la terre réduit le risque de choc électrique en fournissant un fil d'évacuation pour le courant électrique. Il est recommandé que votre four soit alimenté par un circuit électrique indépendant. L'utilisation d'une haute tension est dangereuse et peut provoquer un incendie ou tout autre accident causant des dommages au four.

AVERTISSEMENT Un usage erroné de la fiche de mise à la terre peut provoquer un risque d'électrocution.

Remarque :

1. Si vous avez des questions concernant la mise à la terre ou les instructions électriques, consultez un électricien ou un technicien qualifié.
2. Ni le fabricant ni le revendeur peuvent être tenus responsables des dommages causés au four ou des dommages corporels résultant du non-respect des procédures de raccordement électrique.

Les fils de ce câble sont colorés selon le code suivant :

Vert et jaune = TERRE

Bleu = NEUTRE

Marron = ALIMENTATION

PRINCIPES DE CUISSON AU MICRO-ONDES

1. Arrangez les aliments avec soin. Placez les parties les plus épaisses vers l'extérieur du plat.
2. Surveillez le temps de cuisson. Faites cuire le plus rapidement possible et ajoutez d'autre temps au besoin. Les aliments trop cuits peuvent fumer ou s'enflammer.
3. Couvrez les aliments pendant la cuisson. Les couvercles empêchent les éclaboussures et aident les aliments à cuire uniformément.
4. Retournez les aliments une fois pendant la cuisson au micro-ondes pour accélérer la cuisson d'aliments comme le poulet et les hamburgers.

Les gros articles comme les rôtis doivent être retournés au moins une fois.

5. Réarrangez les aliments comme les boulettes de viande à mi-cuisson, de haut en bas et du centre du plat vers l'extérieur.

AVANT D'APPELER LE SERVICE

Si le four ne fonctionne pas :

1. Vérifiez que le four est bien branché. Si ce n'est pas le cas, retirez la fiche de la prise, attendez 10 secondes et rebranchez-la solidement.
2. Vérifiez si un fusible de circuit a sauté ou si un disjoncteur principal s'est déclenché. Si ceux-ci semblent fonctionner correctement, testez la prise avec un autre appareil.
3. Vérifiez que le panneau de commande est programmé correctement et que la minuterie est réglée.
4. Vérifiez que la porte est bien fermée et que le système de verrouillage de sécurité de la porte est bien enclenché. Sinon, l'énergie des micro-ondes ne passera pas dans le four.

SI RIEN DE CE QUI PRÉCÈDE NE CORRIGE LA SITUATION, CONTACTEZ UN TECHNICIEN QUALIFIÉ.
N'ESSAYEZ PAS D'AJUSTER OU DE RÉPARER LE FOUR VOUS-MÊME.

GUIDE DES USTENSILES

1. Les micro-ondes ne peuvent pas pénétrer le métal. N'utilisez que des ustensiles adaptés à l'utilisation dans les fours à micro-ondes.

Les récipients métalliques pour aliments et boissons ne sont pas autorisés pendant la cuisson au micro-ondes. Cette exigence ne s'applique pas si le fabricant spécifie la taille et la forme des récipients métalliques adaptés à la cuisson au micro-ondes.

2. Les micro-ondes ne peuvent pas pénétrer le métal, il ne faut donc pas utiliser d'ustensiles ou de vaisselle en métal avec garniture métallique.

3. N'utilisez pas de produits en papier recyclé lors de la cuisson au micro-ondes, car ils peuvent contenir de petits fragments métalliques qui peuvent causer des étincelles et/ou des incendies.

4. Il est recommandé d'utiliser des plats ronds ou ovales plutôt que des plats carrés ou oblongs, car les aliments dans les coins ont tendance à trop cuire.

5. Des bandes étroites de papier d'aluminium peuvent être utilisées pour prévenir la surcuisson des zones exposées. Mais attention,

n'en utilisez pas trop et gardez une distance de 2,54 cm (1 pouce) entre le papier d'aluminium et la cavité.

La liste ci-dessous est un guide général pour vous aider à choisir les bons ustensiles.

Ustensiles de cuisson	Micro-ondes	Grill	Combinaison*
Verre résistant à la chaleur	Oui	Oui	Oui
Verre pas résistant à la chaleur	No	Non	No
Céramique résistante à la chaleur	Oui	Oui	Oui
Assiette en plastique adapté aux	Oui	Non	No
Papier de cuisine	Oui	Non	No
Plateau en métal	No	Oui	No
Étagère en métal	No	Oui	No
Feuille d'aluminium et contenant en	No	Oui	No

NOM DES PIÈCES

1. Système de verrouillage de sécurité de porte
2. Verre du four
3. Anneau à rouleaux
4. Axe
5. Panneau de commande
6. Guide d'onde (Ne pas enlever la plaque de mica qui recouvre le guide d'onde)
7. Plateau en verre
8. Base du grill
9. Étagère en métal

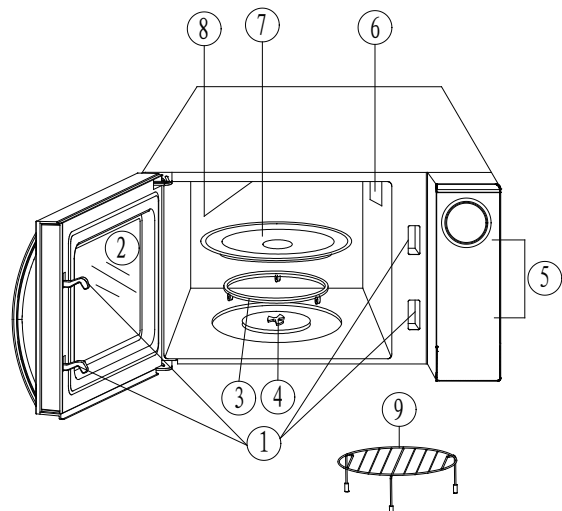

PANNEAU DE COMMANDE

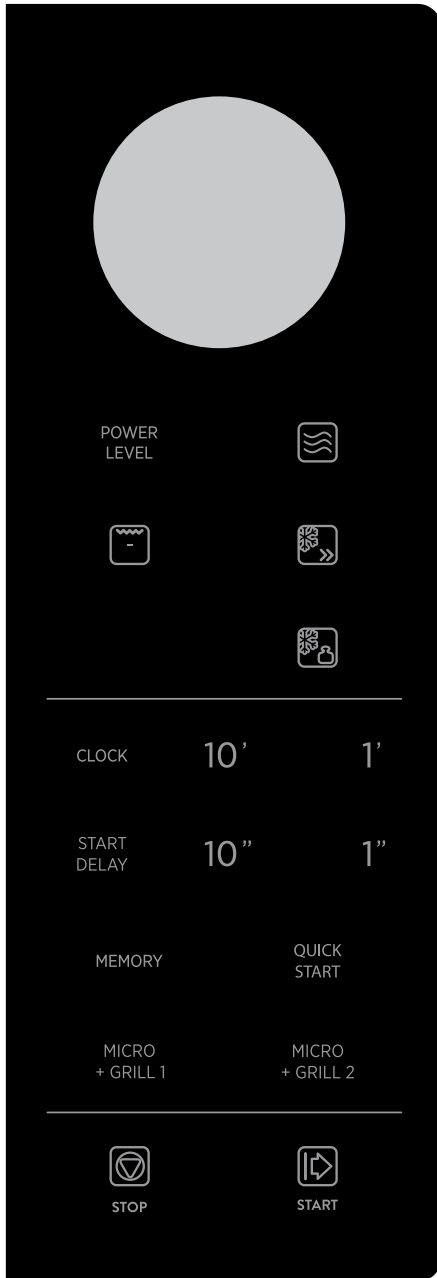

- **ÉCRAN DE MENU D'ACTION**

Le temps de cuisson, la puissance, les indicateurs et le poids des aliments sont affichés.

- **POWER LEVEL**

Utiliser pour régler des niveaux de puissance autres qu'élevés.

- **MICRO.** 

Appuyez une fois sur cette touche, puis utilisez les touches numériques pour entrer le temps de cuisson au micro-ondes.

- **GRILL** 

Appuyez pour régler le programme du grill.

- **DÉCONGÉLATION RAPIDE** 

Fonction de décongélation rapide qui alterne la décongélation et son temps pour décongeler rapidement et efficacement les aliments.

- **DÉCONGÉLATION AU POIDS** 

Décongélation programmée en fonction du poids des aliments à décongeler.

- **MEMORY**

Utilisé pour la cuisson à plusieurs étapes. Il permet la cuisson automatique de plusieurs réglages de puissance et d'heure.

- **TOUCHES NUMÉRIQUES**

Touchez pour régler l'heure ou le poids des aliments.

- **CLOCK**

Touchez pour régler l'heure.

- **START DELAY**

Utilisé pour régler un programme de cuisson et de démarrer la cuisson à une heure prédéfinie.

- **STOP**

Appuyez sur cette touche pour annuler le réglage ou réinitialiser le four avant de régler un programme de cuisson.

Appuyez une fois pour arrêter temporairement la cuisson ou deux fois pour

annuler la cuisson tout à fait.

- **START**

Touchez pour lancer le programme de cuisson.

- **QUICK START**

Permet de régler un programme de cuisson à démarrage rapide.

Appuyez sur la touche QUICK START pendant trois secondes pour activer la fonction ECO

- **MICRO + GRILL 1 & MICRO + GRILL 2**

Permet de régler un programme de cuisson combinée.

COMMENT RÉGLER LES COMMANDES DU FOUR

➤ Pendant la cuisson, si vous appuyez une fois sur la touche STOP, le programme sera mis en pause, et puis appuyez sur la touche START pour reprendre, mais si vous appuyez deux fois sur la touche STOP, le programme sera annulé.

➤ End (Fin) s'affichera avec des bips pour rappeler que le programme est terminé et sonnera toutes les deux minutes jusqu'à ce que vous appuyez sur n'importe quelle touche ou ouvrez la porte.

RÉGLAGE DE L'HORLOGE

1. Appuyez une fois sur la touche CLOCK.
2. Utilisez les touches numériques pour entrer l'heure correcte.
3. Appuyez à nouveau sur la touche CLOCK.

REMARQUE : Il s'agit d'une horloge de 24 heures. Pendant la cuisson, vous pouvez vérifier l'heure actuelle en touchant la touche CLOCK.

DÉMARRAGE RAPIDE DE LA CUISSON

Utilisez cette fonction pour programmer le four pour les 4 minuteriers micro-ondes habituelles.

À chaque pression de la touche QUICK START, vous pouvez programmer le four :
15 secondesTOUCHEZ DEUX FOIS
30 secondesTOUCHEZ DEUX FOIS

1 minute.....TOUCHEZ 3 FOIS

2 minutes.....TOUCHEZ 4 FOIS

Le four fonctionnera à HAUTE puissance (100 % de la puissance de sortie) pour un démarrage rapide du programme de cuisson.

Supposez que vous souhaitez régler le four pour un temps de cuisson d'1 minute à 100 % en utilisant la fonction.

1. Appuyez sur la touche QUICK START à plusieurs reprises jusqu'à ce que « 1:00 » s'affiche à l'écran.
2. Touchez la touche START.

CUISSON AU MICRO-ONDES

1. En mode d'attente, mettez les aliments au four et fermez-le.
2. Appuyez sur la touche MICRO. une fois, puis utilisez la touche

numérique pour entrer le temps de cuisson. Le temps de cuisson le plus long que vous pouvez entrer est de 99 minutes et 99 secondes.

3. Touchez la touche POWER LEVEL à plusieurs reprises pour entrer le niveau de puissance.

4. Touchez START pour commencer la cuisson.

Appuyez sur la touche POWER LEVEL pour régler la puissance de cuisson :

Appuyez sur POWER	Puissance de
Une	100 %
Deux	80 %
3 fois	60 %
4 fois	40 %
5 fois	20 %
6 fois	0 %

REMARQUE : Lors de la cuisson, vous pouvez vérifier le niveau de puissance en appuyant sur la touche POWER LEVEL.

CUISSON AU GRILL

Le four vous permet de griller les aliments en fonction du temps entré par l'utilisateur. Le temps de cuisson le plus long est de 99 minutes et 99 secondes.

1. Appuyez une fois sur la touche GRILL.
2. Appuyez sur la touche numérique pour entrer le temps de cuisson.
3. Appuyez sur START.

CUISSON COMBINÉE

MICRO + GRILL 1 : Utilisé pour le poisson ou

le gratin. MICRO + GRILL 2: Utilisé pour les gâteaux, les omelettes, les pommes de terre au four et la volaille.

Supposez que vous souhaitez régler le four sur MICRO + GRILL 2 pour 25 minutes.

1. Appuyez sur la touche MICRO + GRILL 2.
2. Touchez la touche numérique pour entrer le temps de cuisson.
3. Touchez la touche START.

REMARQUE : Le temps de cuisson le plus long est de 99 minutes et 99 secondes.

DÉCONGÉLATION RAPIDE

Le temps de décongélation le plus long est de 99 minutes et 99 secondes.

1. Appuyez une fois sur la touche DÉCONGÉLATION RAPIDE.
2. Entrer l'heure de décongélation désirée en touchant les touches numériques appropriées.
3. Touchez START.

REMARQUE : Pendant le programme de décongélation, le système fait une pause et émet un bip sonore pour rappeler à l'utilisateur de retourner les aliments, puis appuyez sur START pour reprendre la décongélation.

DÉCONGÉLATION AU POIDS

Le temps de décongélation et le niveau de puissance sont automatiquement réglés une fois que la catégorie d'aliments et le poids sont programmés.

Le poids maximum autorisé pour chaque catégorie est indiqué ci-dessous.

ALIMENTS	MAXIMUM POIDS	AFFICHEUR
Viand	2300 g	d-1
Volaille	4000 g	d-2
Poissons	900 g	d-3

Supposons que vous vouliez décongeler 600

g de crevettes.

1. Touchez 3 fois la touche DÉCONGÉLATION AU POIDS. « d3 » s'affiche à l'écran.
2. Appuyez 6 fois sur la touche numérique "1 Minute".
3. Touchez la touche START.

REMARQUE :

10 MINUTES = 1 kg 1 MINUTE = 100 g

10 SECONDES = 10 g 1 SECONDE = 1 g

- Pendant le programme de décongélation, le système fait une pause et émet un bip sonore pour rappeler à l'utilisateur de retourner les aliments, puis appuyez sur START pour reprendre la décongélation.
- Pour les aliments dépassant ces poids maximaux, utilisez le programme Décongélation Rapide.

START DELAY

Cette fonction vous permet de régler le four pour démarrer un programme de cuisson plus tard.

1. Ouvrez la porte et placez les aliments dans le four, fermez-le.
2. Entrer le programme de cuisson désiré (sauf pour la cuisson rapide).
3. Appuyer une fois sur la touche START DELAY.
4. Appuyez sur la touche numérique pour entrer le temps.
5. Appuyez sur la touche START pour confirmer.

REMARQUE : Dans ce mode, pour vérifier le délai de démarrage, appuyez sur la touche START DELAY, et vous pouvez annuler le programme de délai en appuyant sur la touche STOP lorsque l'affichage indique le délai de démarrage.

CUISSON À PLUSIEURS ÉTAPES

Votre four peut être programmé avec jusqu'à

3 séquences de cuisson automatiques.

Supposons que vous vouliez régler le programme de cuisson suivant :

- 1 Décongélation rapide
 - 2 Cuisson au micro-ondes et au niveau de puissance ;
 - 3 Cuisson au grill.
1. Entrer le programme de décongélation rapide.
 2. Appuyez une fois sur la touche MEMORY.
 3. Entrer le programme de cuisson au micro-ondes.
 4. Touchez la touche MEMORY.
 5. Entrer le programme de cuisson au grill.
 6. Touchez la touche START.

FONCTION ECO

Définissez la méthode : En mode veille, une pression prolongée de trois secondes sur la touche QUICK START peut éteindre l'écran

REMARQUE : La décongélation rapide ne peut être réglée que dans la première étape et la cuisson Quick Start et décongélation au poids ne peuvent pas être réglées dans le programme de cuisson à plusieurs étapes.

RÉGLAGE DU VERROUILLAGE ENFANTS

Le dispositif de verrouillage enfants empêche les enfants de se servir de l'appareil sans surveillance.

Pour régler, en mode veille, s'il n'y a pas d'opération dans les minutes qui suivent, l'appareil passe automatiquement en mode de verrouillage enfants.

Pour annuler, en mode de verrouillage enfant, ouvrir ou fermer une fois la porte du four peut annuler le programme.

d'affichage et activer un bip. Le four passe en mode économie d'énergie.

Méthode d'élimination: Pendant le mode d'économie d'énergie, il sera annulé en appuyant sur n'importe quelle touche en activant un bip. L'écran d'affichage s'allume.

NETTOYAGE ET ENTRETIEN

1. Éteignez le four et débranchez la fiche de la prise murale avant de le nettoyer.
2. Maintenir l'intérieur du four nettoyé. Lorsque des éclaboussures d'aliments ou des liquides renversés adhèrent aux parois du four, essuyez-les avec un chiffon humide. Un détergent doux peut être utilisé si le four est très sale. Évitez d'utiliser des sprays et autres nettoyants agressifs car ils peuvent tacher, rayer ou ternir la surface de la porte.
3. Les surfaces extérieures doivent être nettoyées avec un chiffon humide. Pour éviter d'endommager les pièces de fonctionnement à l'intérieur du four, il ne faut pas laisser de l'eau s'infiltrer dans les ouvertures de ventilation.
4. Essuyez fréquemment les deux côtés de la porte et du verre, les joints d'étanchéité de la porte et les pièces adjacentes avec un chiffon humide pour enlever tout déversement ou éclaboussure. Ne pas utiliser de détergents abrasifs.
5. N'utilisez jamais de nettoyeur à vapeur.
6. Ne laissez pas le panneau de commande se mouiller. Nettoyer avec un chiffon doux et humide. Lors du nettoyage du panneau de commande, laissez la porte du four ouverte pour éviter que le four ne s'allume accidentellement.
7. Si de la vapeur s'accumule à l'intérieur ou autour de l'extérieur de la porte du four, essuyez-le avec un chiffon doux. Cela peut se produire lorsque le four à micro-ondes fonctionne dans des conditions d'humidité élevée. Et c'est normal.
8. Il est parfois nécessaire de retirer le plateau en verre pour le nettoyer. Lavez le plateau dans de l'eau tiède et savonneuse ou dans un lave-vaisselle.
9. L'anneau à rouleaux et le fond du four doivent être nettoyés régulièrement pour éviter tout bruit excessif. Il suffit d'essuyer la surface inférieure du four avec un détergent doux. L'anneau à rouleaux peut être lavé à l'eau douce et savonneuse ou au lave-vaisselle. Lorsque vous enlevez l'anneau à rouleaux du plancher de la cavité pour la nettoyer, veillez à la replacer dans la bonne position.
10. Éliminer les odeurs de votre four en combinant une tasse d'eau avec le jus et la peau d'un citron dans un bol profond, allant au four à micro-ondes, faire cuire au micro-ondes pendant 5 minutes. Rincez soigneusement et séchez avec un chiffon doux.
11. Lorsqu'il devient nécessaire de remplacer la lampe du four, veuillez consulter un revendeur pour la faire remplacer.
12. Le four doit être nettoyé régulièrement et tout dépôt d'aliments doit être enlevé. Le fait de ne pas maintenir le four dans un état de propreté peut entraîner une détérioration de la surface qui pourrait nuire à la durée de vie de l'appareil et éventuellement entraîner une situation dangereuse.
13. Ne jetez pas cet appareil dans la poubelle domestique ; il doit être jeté dans le centre d'élimination prévu à cet effet par les municipalités.
14. Lorsque le four à micro-ondes avec fonction grill est utilisé pour la première fois, il peut produire une légère fumée et une légère odeur. C'est un phénomène normal, car le four est fait d'une plaque d'acier recouverte d'huile lubrifiante, et le nouveau four produira des vapeurs et des odeurs engendrées par la combustion de l'huile lubrifiante. Ce phénomène disparaîtra après une période d'utilisation.

FORNO MICROONDAS

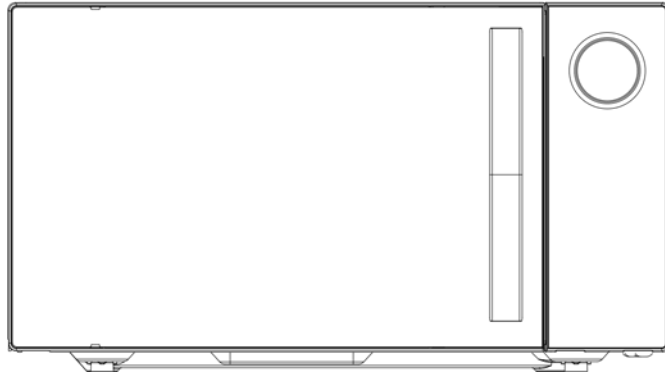

MODELO: H5MG25STB

Manual do Utilizador

Leia atentamente estas instruções antes de instalar e utilizar o forno.

DECLARAÇÃO DE CONFORMIDADE



Colocando o  marca neste produto, estamos confirmando a conformidade com todos os requisitos europeus relevantes de segurança, saúde e meio ambiente que sejam aplicáveis na legislação para este produto.

GESTÃO DE RESÍDUOS E PROTECÇÃO DO AMBIENTE



Este aparelho está etiquetado de acordo com a Directiva Europeia 2012/19 / EU relativa a aparelhos eléctricos e electrónicos (WEEE). Os WEEE contêm substâncias poluidoras (que podem ter um efeito negativo no meio ambiente) e elementos básicos (que podem ser reutilizados). É importante que os WEEE passem por tratamentos específicos para remover e descartar corretamente os poluentes e recuperar todos os materiais. Os indivíduos podem desempenhar um papel importante para garantir que os WEEE não se tornem um problema ambiental; é essencial seguir algumas regras básicas:

- os WEEE não devem ser tratados como lixo doméstico;
- Os WEEE devem ser levados para áreas de coleta dedicadas gerenciadas pelo conselho municipal ou por uma empresa registrada.

Em muitos países, coleções domésticas podem estar disponíveis para grandes WEEEs. Quando você compra um novo aparelho, o antigo pode ser devolvido ao fornecedor, que deve aceitá-lo gratuitamente como one-off, desde que o appliance seja de um tipo equivalente e tenha as mesmas funções que o appliance adquirido.

PRECAUÇÕES PARA EVITAR UMA POSSÍVEL EXPOSIÇÃO EXCESSIVA À ENERGIA DE MICRO-ONDAS

1. Não tente utilizar este forno com a porta aberta, porque o seu funcionamento com a porta aberta pode causar exposição prejudicial à energia de micro-ondas. Nunca parta nem altere os fechos de segurança do forno.
2. Não coloque nenhum objeto entre a parte da frente do forno e a porta, nem deixe acumular sujidade ou resíduos de produtos de limpeza nas superfícies vedantes.
3. Não utilize o forno se estiver avariado. É particularmente importante que a porta do forno feche corretamente e que os seguintes elementos não estejam danificados:
 - a. porta (empenada),
 - b. dobradiças e trincos (partidos ou com folgas),
 - c. vedantes da porta e superfícies vedantes.
4. O forno deve ser regulado ou reparado apenas por técnicos devidamente qualificados.

ÍNDICE

MANUAL DO UTILIZADOR	0
PRECAUÇÕES PARA EVITAR UMA POSSÍVEL EXPOSIÇÃO EXCESSIVA	1
À ENERGIA DE MICRO-ONDAS	1
ÍNDICE	1
INSTRUÇÕES DE SEGURANÇA IMPORTANTES	2
DADOS TÉCNICOS.....	4
INSTALAÇÃO	4
INTERFERÊNCIAS RADIOELÉTRICAS	4
INSTRUÇÕES DE LIGAÇÃO À TERRA.....	5
COMO COZINHAR COM FORNO DE MICRO-ONDAS	5
ANTES DE LIGAR PARA OS SERVIÇOS DE ASSISTÊNCIA TÉCNICA	5
GUIA DE MATERIAIS.....	6
COMPONENTES.....	6
PAINEL DE CONTROLO.....	7
COMO REGULAR OS CONTROLOS DO FORNO.....	8
ACERTAR O RELÓGIO	8
COZEDURA QUICK START (ARRANQUE RÁPIDO).....	8
COZINHAR COM O FORNO MICRO-ONDAS.....	8
COZINHAR COM GRELHADOR	8
COZEDURA COMBINADA	8
JET DEFROST (DESCONGELAÇÃO RÁPIDA).....	9
WEIGHT DEFROST (DESCONGELAR POR PESO).....	9
START DELAY (ARRANQUE RETARDADO)	9
COZEDURA SEQUENCIAL.....	9
ATIVAR O BLOQUEIO DE SEGURANÇA PARA CRIANÇAS	9
FUNÇÃO ECO	10
LIMPEZA E CUIDADOS A TER	10

INSTRUÇÕES DE SEGURANÇA IMPORTANTES

Siga as precauções básicas de segurança quando utilizar este aparelho, incluindo: **AVISO:** Para reduzir o risco de queimaduras, choque elétrico, incêndio, ferimentos ou exposição excessiva à energia de micro-ondas:

1. Leia atentamente todas as instruções antes de utilizar o seu eletrodoméstico pela primeira vez.
2. Este aparelho só pode ser utilizado para o fim a que se destina, tal como descrito neste manual. Nunca utilize produtos corrosivos neste forno, nem permita que ele seja exposto a vapores de produtos corrosivos. Este tipo de forno foi concebido especialmente para aquecer, cozinhar e desidratar alimentos. Não foi concebido para uma utilização industrial nem laboratorial.
3. Nunca utilize o forno quando este estiver vazio.
4. Não utilize o aparelho se o cabo de alimentação ou a ficha estiverem danificados, se não estiver a funcionar corretamente ou se tiver sofrido danos ou caído. Se o cabo de alimentação estiver danificado, tem de ser substituído pelo fabricante, por um centro de assistência técnica autorizado ou por um técnico devidamente qualificado, para evitar riscos.
5. **AVISO:** Só deve permitir que o forno seja utilizado por crianças sem supervisão por um adulto depois de se ter certificado de que aprenderam a utilizar devidamente o forno e de que estão conscientes dos perigos inerentes a uma utilização incorreta do mesmo.
6. **Aviso:** Quando o eletrodoméstico está a funcionar no modo combinado, as crianças só devem usar o forno sob a supervisão de adultos, devido às elevadas temperaturas geradas.
7. Para reduzir o risco de incêndio na cavidade do forno:
 - a) Sempre que aquecer alimentos em recipientes de plástico ou papel, mantenha-se atento ao forno, devido à possibilidade de ignição;
 - b) Sempre que utilizar o forno para aquecer sacos de papel ou plástico, retire os fios de arame antes de colocar o saco no forno.
 - c) Se notar fumo, desligue o aparelho, retire da tomada a ficha do respetivo cabo de alimentação e mantenha a porta do forno fechada, para abafar eventuais chamas.
 - d) Não utilize a cavidade como espaço de armazenamento. Quando não estiver a utilizar o forno, não deixe produtos de papel nem utensílios de cozinha ou alimentos na cavidade do forno.
 - e) O forno de micro-ondas destina-se a aquecer alimentos e bebidas. Utilizar o forno para secar roupa, aquecer almofadas térmicas, pantufas, esponjas, panos húmidos e similares representa um risco de ferimentos, ignição ou incêndio.
8. **AVISO:** Nunca aqueça líquidos ou outros alimentos em recipientes fechados, devido ao risco de explosão.
9. O aquecimento de bebidas no forno micro-ondas pode ter como resultado a erupção do líquido devido à ebulição retardada, pelo que o recipiente deve ser manuseado com cuidado.
10. Não frite alimentos no forno. O óleo quente pode danificar componentes e utensílios, podendo até provocar queimaduras na pele.
11. Ovos com casca e ovos cozidos inteiros não devem ser aquecidos em fornos micro-ondas, porque podem explodir, mesmo depois do aquecimento com micro-ondas ter parado.
12. Antes de os cozinhar, fure os alimentos de casca grossa, como batatas, abóboras inteiras, maçãs e castanhas.
13. O conteúdo de biberões e frascos com alimentos para crianças deve ser agitado ou misturado antes de ser servido e a temperatura deve ser verificada, para evitar queimaduras.
14. Os recipientes de cozinha podem ficar quentes, por causa do calor transferido dos alimentos quentes. Podem ser necessárias pegas para manusear o recipiente.
15. Deve verificar se os recipientes e os utensílios são adequados para utilização em fornos de micro-ondas.
16. **AVISO:** Dado o perigo envolvido para qualquer pessoa sem formação adequada, qualquer operação de manutenção ou reparação que envolva a remoção das coberturas que protegem contra a exposição à energia de micro-ondas deve ser executada por um técnico habilitado.

17. Este produto é um equipamento ISM do Grupo 2, Classe B. O Grupo 2 contém todo o equipamento ISM (industrial, científico e médico) que gera e/ou utiliza intencionalmente energia de radiofrequência, sob a forma de radiação eletromagnética, para o tratamento de materiais e equipamento de erosão de fio. O equipamento de Classe B é adequado à utilização doméstica e em locais ligados diretamente a uma rede de fornecimento de energia de baixa tensão para abastecimento de edifícios residenciais para fins domésticos.
18. Este eletrodoméstico não se destina a ser utilizado por pessoas (incluindo crianças) com capacidades físicas, sensoriais ou mentais diminuídas, ou que não disponham da experiência e dos conhecimentos necessários, a menos que lhes tenham sido dadas instruções sobre a utilização do eletrodoméstico por uma pessoa responsável pela sua segurança, ou que o utilizem sob a supervisão dessa pessoa.
19. As crianças devem ser sempre vigiadas, para garantir que não brincam com o eletrodoméstico.
20. Este micro-ondas é exclusivamente de instalação livre.
21. AVISO: Não instale o micro-ondas sobre fogões ou outros aparelhos que produzam calor. Se o fizer, pode danificar o produto e perder a garantia.
22. O micro-ondas não deve ser colocado num armário.
23. A porta ou superfície externa poderá aquecer quando o equipamento estiver a funcionar.
24. Aviso: O exterior e as partes acessíveis podem ficar quentes durante o funcionamento do aparelho. Mantenha as crianças pequenas afastadas.
25. O aparelho fica quente durante a utilização. Tenha o cuidado de evitar tocar nos elementos de aquecimento dentro do forno, no caso dos fogões e dos fornos.
26. A temperatura das superfícies de acesso pode ser elevada durante o funcionamento do aparelho.
27. Este aparelho não deve ser utilizado por pessoas ou crianças com capacidades físicas, sensoriais ou mentais reduzidas, ou que não disponham da experiência e dos conhecimentos necessários, a menos que o façam sob supervisão ou que lhes tenham sido dadas instruções.
28. AVISO: Não utilize o forno se a porta ou os vedantes da porta estiverem danificados. Para que o forno possa voltar a ser utilizado, deverá ser reparado por um técnico habilitado.
29. Os equipamentos não estão preparados para funcionar com um temporizador externo nem com um sistema de controlo remoto independente.
30. Este aparelho destina-se a ser utilizado em ambientes domésticos. Não se destina a uma utilização comercial.
31. Não remova o espaçador da parte traseira ou das partes laterais. Esta peça assegura a distância mínima entre o micro-ondas e a parede, para que ocorra circulação de ar.
32. Imobilize o prato giratório antes de mover o micro-ondas, para evitar danos.
33. Cuidado: a execução de operações de assistência ou reparação que envolvam a remoção da cobertura que protege contra a exposição à energia de micro-ondas representa um perigo para qualquer pessoa que não seja um técnico especializado. Esta advertência aplica-se também à substituição do cabo de alimentação ou de elementos de iluminação. Nessas situações, envie o aparelho para a nossa assistência técnica.
34. O forno de micro-ondas destina-se exclusivamente a descongelar, cozinhar e aquecer alimentos.
35. Calce luvas para retirar alimentos aquecidos do forno.
36. Cuidado! É libertado vapor quando se abre a tampa dos recipientes ou se remove a película aderente.
37. Este aparelho pode ser utilizado por crianças de idade igual ou superior a 8 anos e por pessoas com capacidades físicas, sensoriais ou mentais reduzidas, ou com falta de experiência ou conhecimento, se lhes tiverem sido dadas instruções de utilização do aparelho de forma segura ou que o utilizem sob supervisão e compreendam os riscos envolvidos. As crianças não devem brincar com o aparelho. A limpeza e manutenção não devem ser efetuadas por crianças, a não ser que tenham idade igual ou superior a 8 anos e que o façam sob supervisão.
38. Se notar fumo, desligue o aparelho, retire da tomada a ficha do respetivo cabo de alimentação e mantenha a porta do forno fechada, para abafar eventuais chamas.

DADOS TÉCNICOS

Consumo de energia:	230 V/50 Hz, 1400W (Micro-ondas),1000 W (Grelhador)
Potência de saída de micro-ondas:	900 W
Frequência de operação:	2450 MHz
Dimensões externas:	281 mm (A) × 483 mm (L) × 425 mm (P)
Dimensões da cavidade:	240 mm (A) × 340 mm (L) × 344 mm (P)
Volume do forno:	25 litros, compacto
Peso líquido:	Cerca de 14,5 kg

INSTALAÇÃO

1. Certifique-se de que todos os materiais de embalagem são retirados do interior do micro-ondas.
2. AVISO: Verifique se o micro-ondas apresenta danos, como, por exemplo, a porta desalinhada ou empenada, vedantes da porta e superfície isolante danificados, dobradiças, linguetas e entalhes partidos ou soltos na cavidade ou na porta. Em caso de danos, não ligue o micro-ondas e contacte um técnico de reparação qualificado.
3. O micro-ondas deve ser colocado numa superfície plana e estável, capaz de sustentar o peso do aparelho e do alimento mais pesado que possa vir a ser cozinhado nele.
4. Não coloque o forno perto de fontes de calor ou humidade, em locais com muita humidade ou perto de materiais combustíveis.
5. Para que funcione corretamente, o forno precisa de um fluxo de ar suficiente. Deixe um espaço livre mínimo de 20 cm acima do forno e 5 cm de cada lado. A placa traseira do micro-ondas deve ficar próxima da parede. Não cubra nem obstrua as aberturas do aparelho. Não retire os pés.
6. Não utilize o forno sem o prato rotativo, o anel de suporte e o veio nas devidas posições.
7. Certifique-se de que o cabo de alimentação não está danificado, não passa por baixo do forno nem por cima de nenhuma superfície quente ou cortante.
8. O acesso à tomada deve ser feito sem constrangimentos, para que seja possível desligar facilmente o cabo numa emergência.
9. Não utilize o forno no exterior.

INTERFERÊNCIAS RADIOELÉTRICAS

A utilização do forno micro-ondas pode provocar interferências no seu rádio, no seu televisor ou em equipamentos similares.

Em caso de interferências, estas podem ser reduzidas ou eliminadas tomando as seguintes medidas:

1. Limpe a porta e a superfície vedante do forno.
2. Mude a orientação da antena recetora do rádio ou do televisor.
3. Mude o micro-ondas de posição, em relação ao recetor.
4. Afaste o micro-ondas do recetor.
5. Ligue o micro-ondas a outra tomada, para que o micro-ondas e o recetor estejam em circuitos diferentes.

INSTRUÇÕES DE LIGAÇÃO À TERRA

Este aparelho tem de ser ligado à terra. Este forno está equipado com um cabo de alimentação com um condutor de ligação à terra e com uma ficha de ligação à terra. Esta ficha tem de ser ligada a uma tomada de parede devidamente instalada e ligada à terra. Em caso de curto-circuito, a ligação à terra reduz risco de choque elétrico por meio de um cabo de fuga para a corrente elétrica. Recomenda-se a utilização de um circuito à parte, usado apenas pelo forno. A utilização de alta tensão é perigosa e pode causar um incêndio ou outro acidente que danifique o forno.

AVISO A utilização incorreta da ficha de ligação à terra pode dar azo a choques elétricos.

Nota:

1. Caso tenha dúvidas sobre as instruções de ligação à terra ou relativas à parte elétrica, consulte um electricista ou um técnico qualificado.
2. O fabricante e o vendedor recusam qualquer responsabilidade por danos causados no forno ou ferimentos pessoais resultantes do incumprimento dos procedimentos de ligação elétrica.

Os fios do cabo principal têm cores de acordo com o seguinte código:

Verde e amarelo = TERRA

Azul = NEUTRO

Castanho = SOB TENSÃO

COMO COZINHAR COM FORNO DE MICRO-ONDAS

1. Disponha os alimentos cuidadosamente. Volte as partes de maior espessura dos alimentos na direção do bordo do prato.
2. Observe o tempo de cozedura. Cozinhe os alimentos durante o menor período de tempo indicado e adicione mais tempo conforme necessário. Os alimentos cozinhados em excesso podem deitar fumo ou pegar fogo.
3. Cubra os alimentos durante a cozedura. A tampa impede salpicos e ajuda a que os alimentos fiquem cozinhados de maneira uniforme.
4. Rode os alimentos uma vez durante a cozedura, para acelerar a cozedura de alimentos como frango e hambúrgueres. Peças maiores, como assados, devem ser rodadas pelo menos uma vez.
5. Alimentos como, por exemplo, almôndegas devem ser mudados de posição a meio da cozedura, quer de cima para baixo do prato, quer do centro para o bordo.
- 6.

ANTES DE LIGAR PARA OS SERVIÇOS DE ASSISTÊNCIA TÉCNICA

Se o forno não funcionar:

1. Certifique-se de que o forno está devidamente ligado à tomada. Se não estiver, desligue a ficha da tomada, aguarde 10 segundos e volte a ligá-la.
2. Verifique se há algum fusível queimado ou se um disjuntor disparou. Se o quadro elétrico parecer estar a funcionar corretamente, experimente ligar outro aparelho à mesma tomada.
3. Certifique-se de que o painel de controlo está programado corretamente e o temporizador está ajustado.
4. Certifique-se de que a porta está bem fechada, utilizando o sistema de segurança de fecho da porta. Caso contrário, a energia de micro-ondas não circula para o interior do forno.

SE NENHUMA DESTAS SUGESTÕES RESOLVER A SITUAÇÃO, CONTACTE UM TÉCNICO QUALIFICADO. NÃO TENHA TENTADO AJUSTAR OU REPARAR O FORNO.

GUIA DE MATERIAIS

1. As micro-ondas não conseguem penetrar metal. Utilize exclusivamente recipientes e utensílios adequados para uma utilização em fornos micro-ondas. Os recipientes de metal de alimentos e bebidas não devem ser utilizados para cozinhar no micro-ondas. Este requisito não se aplica se o fabricante especificar as dimensões e o formato dos recipientes metálicos adequados à cozedura em micro-ondas.
2. As micro-ondas não conseguem penetrar metal, pelo que não devem ser utilizados recipientes ou pratos de rebordo metálico.
3. Não utilize produtos de papel reciclado quando cozinhar no micro-ondas, porque podem conter pequenos fragmentos metálicos e causar faíscas e/ou incêndios.
4. São recomendados os pratos redondos/ovais, em detrimento dos pratos quadrados/oblongos, porque os alimentos nos cantos tendem a ficar cozinhados em excesso.
5. Podem ser usadas fitas estreitas de papel de alumínio para impedir que as áreas expostas fiquem cozinhadas em excesso. Contudo, tenha cuidado para não utilizar demasiadas fitas e mantenha uma distância de 1 polegada (2,54 cm) entre a fita e a cavidade. A lista seguinte é um guia geral para o ajudar a escolher os utensílios corretos.

Utensílios	Micro-ondas	Grelhador	Combinado*
Vidro resistente ao calor	Sim	Sim	Sim
Vidro não resistente ao calor	Não	Não	Não
Cerâmica resistente ao calor	Sim	Sim	Sim
Prato de plástico próprio para micro-ondas	Sim	Não	Não
Papel de cozinha	Sim	Não	Não
Tabuleiro de metal	Não	Sim	Não
Rede metálica	Não	Sim	Não
Papel de alumínio e recipientes de folha de alumínio	Não	Sim	Não

COMPONENTES

1. Sistema de segurança do fecho da porta
2. Janela do forno
3. Aro rotativo
4. Veio
5. Painel de Controlo
6. Guia de ondas (não remova a placa de mica que cobre a guia de ondas)
7. Prato rotativo
8. Grelhador
9. Rede metálica

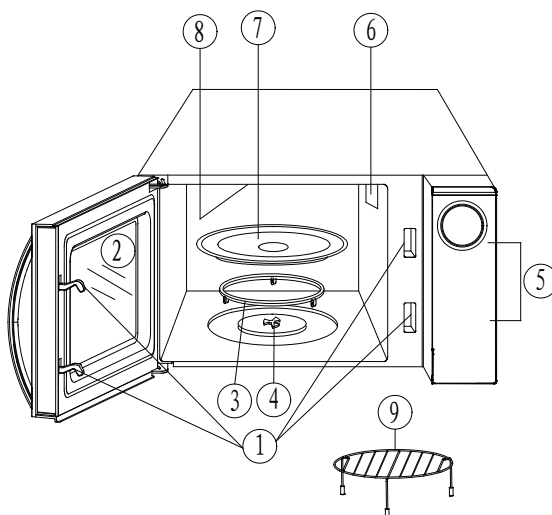

PAINEL DE CONTROLO

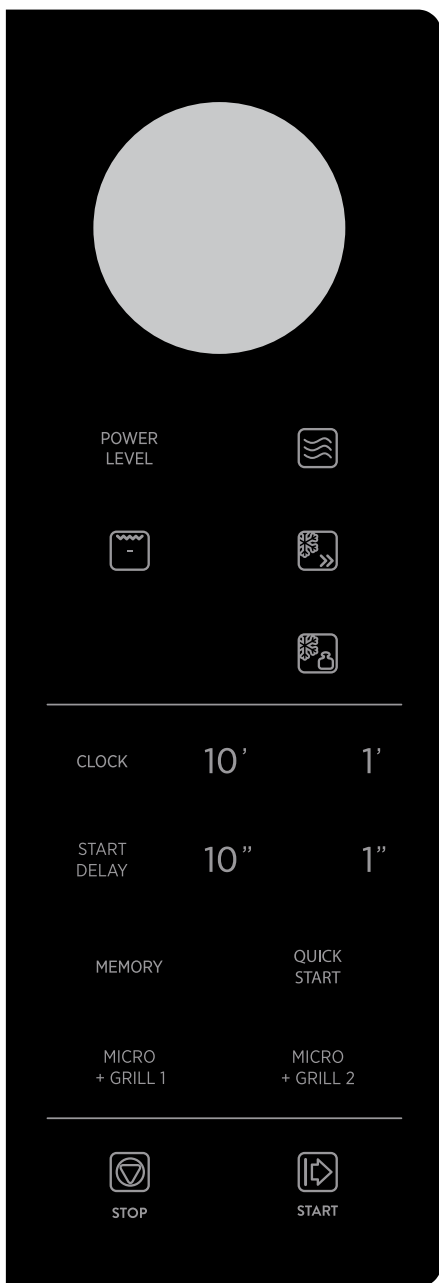

- **ECRÃ DE AÇÕES DE MENU**

São apresentados os indicadores de tempo e potência e o peso dos alimentos.

- **POWER LEVEL (Potência)**

Utilize esta opção para escolher outros níveis de potência, para além da máxima.

- **MICRO**



Prima esta tecla uma vez e introduza o tempo de cozedura com o teclado numérico.

- **GRILL (Grelhador)**



Prima para ajustar o programa do grelhador.

- **JET DEFROST (Descongelação rápida)**



Função de descongelação rápida para descongelar os alimentos com rapidez e eficiência.

- **WEIGHT DEFROST (Descongelar por peso)**



Descongelação programada, baseada no peso dos alimentos que vão ser descongelados.

- **MEMORY (Memória)**

Utilize esta função na cozedura sequencial. Permite cozinhar automaticamente com diferentes níveis de potência e definições de tempo.

- **TECLADO NUMÉRICO**

Use o teclado para introduzir o tempo e o peso dos alimentos.

- **CLOCK (Relógio)**

Toque para acertar a hora.

- **START DELAY (Arranque retardado)**

Utilize esta função para iniciar um programa de cozedura a uma hora predeterminada.

- **STOP (Parar)**

Prima este botão para cancelar ou repor o forno antes de iniciar um programa de cozedura.

Prima uma vez para interromper temporariamente a cozedura, ou duas vezes, para cancelar a cozedura.

- **START (Iniciar)**

Toque para iniciar o programa de cozedura.

- **QUICK START (Arranque rápido)**

Utilize esta função para iniciar rapidamente um programa de cozedura.

Pressione o botão ARRANQUE RÁPIDO durante 3 segundos para ativar a função ECO

- **MICRO + GRILL 1 (Micro + Grelhador 1) e MICRO + GRILL 2 (Micro + Grelhador 2)**

Utilize esta função para ajustar um programa de cozedura combinada.

COMO REGULAR OS CONTROLOS DO FORNO

- Se, durante a cozedura, premir STOP (Parar) uma vez, o programa fica em pausa; se premir START (Iniciar) a seguir, a cozedura é retomada. Contudo, se premir STOP (Parar) duas vezes, o programa é cancelado.
- O forno apresenta "End" (Fim) no visor e emite sinais sonoros, para lembrar que o programa terminou. Os sinais sonoros são emitidos de dois em dois minutos, até que o utilizador prima uma tecla qualquer ou abra a porta.

ACERTAR O RELÓGIO

1. Toque em CLOCK (Relógio) uma vez.
2. Utilize o teclado numérico para introduzir a hora certa.
3. Toque novamente em CLOCK (Relógio).

NOTA: Este relógio usa o formato de 24 horas. Para ver as horas durante a cozedura, toque em CLOCK (Relógio).

COZEDURA QUICK START (Arranque rápido)

Utilize esta função para programar o forno com 4 tempos que são muito populares.

Com cada toque na tecla QUICK START (Arranque rápido), pode programar o forno com estes tempos:

- 15 segundos.....1 TOQUE
- 30 segundos.....2 TOQUES
- 1 minuto.....3 TOQUES
- 2 minutos.....4 TOQUES

O forno irá funcionar a uma potência ELEVADA (100% de potência) no programa de cozedura de arranque rápido. Vamos supor que quer programar o forno para cozinhar durante 1 minuto a 100% com esta função.

1. Toque várias vezes em QUICK START (Arranque rápido), até que seja apresentado "1:00" no visor.
2. Toque em START (Iniciar).

COZINHAR COM O FORNO MICRO-ONDAS

1. No modo de espera, ponha os alimentos no forno e feche a porta.
2. Prima MICRO uma vez e, em seguida, utilize o teclado numérico para introduzir o tempo de cozedura. O tempo máximo de cozedura que pode introduzir são 99 minutos e 99 segundos.
3. Toque em POWER LEVEL (Potência) várias vezes, para introduzir o nível de potência.
4. Toque em START (Iniciar) para iniciar a cozedura.

Prima POWER LEVEL (Potência) para definir um nível de potência:

Prima POWER LEVEL (Potência)	Potência de cozedura
Uma vez	100%
Duas vezes	80%
3 vezes	60%
4 vezes	40%
5 vezes	20%
6 vezes	0%

NOTA: Para verificar a potência durante a cozedura, prima POWER LEVEL (Potência).

COZINHAR COM GRELHADOR

O forno permite que sejam grelhados alimentos com base no tempo introduzido pelo utilizador. O tempo máximo de cozedura são 99 minutos e 99 segundos.

1. Toque uma vez no botão GRILL (Grelhador).
2. Para introduzir o tempo, toque no teclado numérico.
3. Toque em START (Iniciar).

COZEDURA COMBINADA

MICRO + GRILL 1 (Micro-ondas + Grelhador 1): use para cozinhar peixe e fazer gratinados.

MICRO + GRILL 2 (Micro-ondas + Grelhador 2): use para fazer omeletes, e assar batatas e aves.

Vamos supor que quer programar o forno para usar a função MICRO + GRILL 2 (Micro + Grelhador 2) durante 25 minutos.

1. Toque em MICRO + GRILL 2 (Micro-ondas + Grelhador 2).
2. Para introduzir o tempo, toque no teclado numérico.
3. Toque em START (Iniciar).

NOTA: O tempo máximo de cozedura são 99 minutos e 99 segundos.

JET DEFROST (Descongelação rápida)

O tempo máximo de descongelação são 99 minutos e 99 segundos.

1. Toque em JET DEFROST (Descongelação rápida) uma vez.
2. Toque nas teclas corretas e introduza o tempo de descongelação pretendido.
3. Toque em START (Iniciar).

NOTA: Durante o programa de descongelação, o sistema irá parar e emitir um sinal sonoro, para lembrar ao utilizador que deve voltar os alimentos e premir depois START (Iniciar), para retomar a descongelação.

WEIGHT DEFROST (Descongelação por peso)

O tempo de descongelação e o nível de potência são definidos automaticamente quando o tipo de alimento e o peso são programados.

O peso máximo permitido em cada categoria é indicado em baixo.

TIPO DE ALIMENTO	MÁXIMO PESO	VISOR
Carne	2300 g	d-1
Aves	4000 g	d-2
Marisco	900 g	d-3

Vamos supor que quer descongelar 600 g de camarão.

1. Toque em WEIGHT DEFROST (Descongelação por peso) 3 vezes. "d3" é apresentado no visor.
2. Toque 6 vezes na tecla de 1 minuto.
3. Toque em START (Iniciar).

NOTA:

10 MINUTOS = 1 kg 1 MINUTO = 100 g
10 SEGUNDOS = 10 g 1 SEGUNDO = 1 g

- Durante o programa de descongelação, o sistema irá parar e emitir um sinal sonoro, para lembrar ao utilizador que deve voltar os alimentos e premir depois START (Iniciar), para retomar a descongelação.
- Nos casos em que os alimentos ultrapassam o peso máximo, utilize o programa Jet Defrost (Descongelação rápida).

START DELAY (Arranque retardado)

Esta função permite-lhe programar o forno para iniciar um programa de cozedura mais tarde.

1. Abra a porta, coloque os alimentos no forno e feche a porta.
2. Introduza o programa de cozedura pretendido (excetuando a cozedura com arranque rápido).
3. Prima START DELAY (Arranque retardado) uma vez.
4. Para introduzir o tempo, prima o teclado numérico.
5. Prima START (Iniciar) para confirmar.

NOTA: Para verificar o tempo de arranque retardado neste modo, prima START DELAY (Arranque retardado). Pode cancelar o programa retardado premindo STOP (Parar).

COZEDURA SEQUENCIAL

O seu forno pode ser programado com até 3 sequências de cozedura.

Vamos supor que quer definir o seguinte programa de cozedura:

- 1 Descongelação rápida
- 2 Cozinhar com micro-ondas e nível de potência;
- 3 Cozinhar com grelhador.
1. Introduza o programa de descongelação.
2. Prima MEMORY (Memória) uma vez.
3. Introduza o programa de cozedura com micro-ondas.
4. Toque em MEMORY (Memória).
5. Introduza o programa de cozedura com grelhador.
6. Toque em START (Iniciar).

NOTA: A descongelação rápida só pode ser usada na primeira fase, e a cozedura com Quick Start (Arranque rápido) e a função Weight Defrost (Descongelação por peso) não podem ser usadas em programas de cozedura sequencial.

ATIVAR O BLOQUEIO DE SEGURANÇA PARA CRIANÇAS

O bloqueio de segurança impede que o forno seja utilizado por crianças sem supervisão.

O bloqueio é ativado se o forno não for utilizado durante um minuto no modo de espera.

Se abrir ou fechar a porta uma vez com o forno no modo de bloqueio de segurança para crianças, pode cancelar o programa.

função ECO

Defina o método: no modo standby, se pressionar o botão INÍCIO RÁPIDO durante 3 segundos, pode desligar o monitor display e vai ouvir um sinal sonoro. O forno vai entrar em modo de poupança energética. Para anular: o modo de poupança energética pode ser cancelado pressionando qualquer botão e, então, vai ouvir-se um sinal sonoro. O display digital vai acender-se.

LIMPEZA E CUIDADOS A TER

1. Desligue o forno e remova a ficha do cabo de alimentação da tomada de parede, antes de limpar.
2. Mantenha a cavidade do forno limpa. Se os salpicos de comida ou derrames de líquidos aderirem às paredes do forno, limpe-os com um pano húmido. Se o forno ficar muito sujo, pode utilizar um detergente suave para o limpar. Evite utilizar "sprays" ou outros produtos de limpeza abrasivos, porque podem manchar ou riscar a superfície da porta, ou torná-la baça.
3. As superfícies externas devem ser limpas com um pano húmido. Para evitar danos nos componentes operacionais no interior do forno, não deve ser permitida a infiltração de água nas aberturas de ventilação.
4. Limpe com frequência a porta e a janela dos dois lados, os vedantes da porta e as peças adjacentes com um pano húmido, para remover quaisquer salpicos ou derrames. Não utilize um produto de limpeza abrasivo.
5. Não utilize um sistema de limpeza a vapor.
6. Não deixe que o painel de controlo fique molhado. Limpe-o com um pano suave húmido. Quando limpar o painel de controlo, deixe a porta do forno aberta, para evitar que o forno se ligue acidentalmente.
7. Se o vapor se acumular no interior ou em redor do exterior da porta do forno, seque com um pano macio. Isto pode acontecer quando o forno micro-ondas está a funcionar em condições de elevada humidade. É normal.
8. Ocasionalmente, será necessário remover o prato rotativo para o limpar. Lave o prato numa solução de água morna e detergente, ou na máquina de lavar loiça.
9. O aro rotativo e a parte inferior do interior do forno devem ser limpos regularmente para evitar ruídos excessivos. Limpe simplesmente a superfície do fundo do forno com água com um detergente suave. O aro rotativo pode ser lavado numa solução de água com pouco detergente ou na máquina de lavar loiça. Quando remover o aro rotativo da parte inferior da cavidade do forno, para limpeza, certifique-se de que o recoloca na posição correta.
10. Para remover os odores do seu forno, misture um copo de água com o sumo e a casca de um limão numa tija funda que possa ir ao micro-ondas. Ligue o micro-ondas durante 5 minutos. Limpe completamente e seque com um pano macio.
11. Quando for necessário substituir a lâmpada do forno, por favor, consulte um revendedor, e peça a substituição.
12. O forno deve ser limpo regularmente e deve ter-se sempre o cuidado de remover quaisquer restos de comida que fiquem depositados nele. O facto de não manter o forno limpo pode deteriorar as superfícies, o que, por sua vez, pode reduzir a vida útil do aparelho e, inclusive, dar azo a uma situação de perigo.
13. Não deite este aparelho no lixo doméstico; deverá ser entregue no centro de reciclagem adequado.
14. Quando se utiliza o forno de micro-ondas com a função de grelhador pela primeira vez, pode ser produzido um pouco de fumo e odor. Trata-se de um fenómeno normal, porque o forno é feito de folha de aço à qual foi aplicada uma camada de óleo lubrificante. Quando um forno novo é utilizado, esse óleo é queimado e gera o fumo e o odor sentidos. Esse fenómeno desaparece com a utilização do forno.

Forno a microonde

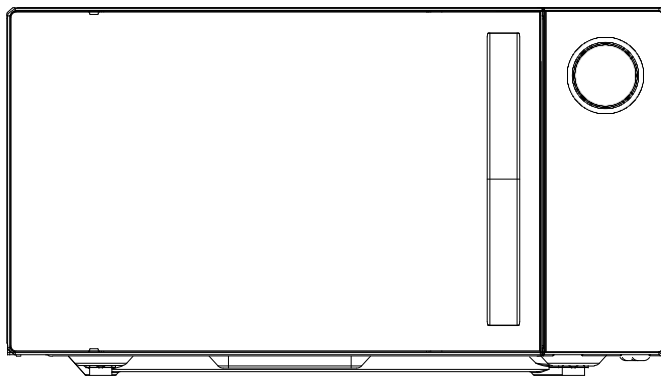

MODELLO: H5MG25STB

Manuale del proprietario

Leggere attentamente queste istruzioni prima di installare e mettere in funzione il forno.

DICHIARAZIONE DI CONFORMITÀ



Posizionando il marchio su questo prodotto, stiamo confermando la conformità a tutti i pertinenti requisiti europei in materia di sicurezza, salute e ambiente che sono applicabili nella legislazione per questo prodotto.

GESTIONE DEI RIFIUTI E TUTELA DELL'AMBIENTE



Questo apparecchio è etichettato in conformità alla Direttiva europea 2012/19 / UE relativa agli apparecchi elettrici ed elettronici (RAEE). I RAEE contengono sia sostanze inquinanti (che possono avere un effetto negativo sull'ambiente) sia elementi di base (che possono essere riutilizzati). È importante che i RAEE siano sottoposti a trattamenti specifici per rimuovere e smaltire correttamente gli inquinanti e recuperare tutti i materiali. Le persone possono svolgere un ruolo importante nel garantire che i RAEE non diventino un problema ambientale; è essenziale seguire alcune regole di base:

- I RAEE non devono essere trattati come rifiuti domestici;
- I RAEE devono essere portati nelle aree di raccolta dedicate gestite dal consiglio comunale o da una società registrata.

In molti paesi, le raccolte nazionali possono essere disponibili per RAEE di grandi dimensioni. Quando si acquista un nuovo apparecchio, quello vecchio può essere restituito al fornitore che deve accettarlo gratuitamente come un tantum, purché l'apparecchio sia di tipo equivalente e abbia le stesse funzioni dell'apparecchio acquistato.

PRECAUZIONI PER EVITARE UNA POSSIBILE ESPOSIZIONE ALL'ECCESSIVA ENERGIA DELLE MICROONDE

1. Non tentare di far funzionare questo forno con lo sportello aperto, poiché il funzionamento a sportello aperto può provocare un'esposizione dannosa all'energia delle microonde. È importante non manomettere gli interblocchi di sicurezza.
2. Non collocare alcun oggetto tra la parte anteriore del forno e la porta, né lasciare che residui di sporco o detersivi si accumulino sulle superfici di tenuta.
3. Non azionare il forno se danneggiato. È particolarmente importante che lo sportello del forno si chiuda correttamente e che non vi siano danni a
 - a. Porta (piegata),
 - b. Cerniere e chiusure (rotte o allentate),
 - c. Guarnizioni per porte e superfici di tenuta.
4. Il forno non deve essere regolato o riparato da nessuno, ad eccezione del personale di assistenza qualificato.

INDICE

PRECAUZIONI PER EVITARE UNA POSSIBILE ESPOSIZIONE ALL'ECCESSIVA ENERGIA DELLE MICROONDE	1
INDICE	1
IMPORTANTI ISTRUZIONI DI SICUREZZA	2
SPECIFICHE	4
INSTALLAZIONE	4
INTERFERENZE RADIO	4
ISTRUZIONI DI MESSA A TERRA	5
PRINCIPI DI COTTURA A MICROONDE	5
PRIMA DI CHIAMARE L'ASSISTENZA	5
GUIDA AGLI UTENSILI	6
NOMI DEI PARTICOLARI	6
PANNELLO DI CONTROLLO	7
COME IMPOSTARE I COMANDI DEL FORNO	8
REGOLAZIONE DELL'ORA	8
AVVIO RAPIDO COTTURA	8
COTTURA A MICROONDE	8
COTTURA AL GRILL	8
COTTURA COMBINATA	8
SCONGELAMENTO RAPIDO	9
SCONGELAMENTO A PESO	9
START DELAY	9
COTTURA MULTIFASE	9
IMPOSTAZIONE SICUREZZA BAMBINI	10
FUNZIONE ECO	10
PULIZIA E MANUTENZIONE	10

IMPORTANTI ISTRUZIONI DI SICUREZZA

Quando si utilizzano elettrodomestici è necessario seguire le precauzioni di sicurezza di base, tra cui le seguenti: **AVVERTENZA:** Per ridurre il rischio di ustioni, scosse elettriche, incendi, lesioni alle persone o l'esposizione a un'eccessiva energia delle microonde:

1. Leggere tutte le istruzioni prima di utilizzare l'elettrodomestico e conservarle per riferimenti futuri.
2. Utilizzare l'elettrodomestico solo per l'uso previsto come descritto nel presente manuale. Non utilizzare prodotti chimici corrosivi o vapori nell'elettrodomestico. Questo tipo di forno è specificamente progettato per riscaldare, cuocere o essiccare gli alimenti. Non è progettato per uso industriale o di laboratorio.
3. Non azionare il forno quando è vuoto.
4. Non mettere in funzione l'elettrodomestico se ha un cavo o una spina danneggiati, se non funziona correttamente o se è stato danneggiato o è caduto. Se il cavo di alimentazione dell'elettrodomestico dovesse essere danneggiato, farlo sostituire dal produttore, dal suo servizio tecnico o da un tecnico qualificato, per evitare rischi
5. **AVVERTENZA:** Consentire ai bambini di utilizzare il forno senza sorveglianza solo quando sono state date istruzioni adeguate affinché il bambino sia in grado di utilizzare il forno in modo sicuro e comprenda i rischi di un uso improprio.
6. **Avvertenza:** Quando l'elettrodomestico viene utilizzato in modalità combinata, i bambini dovrebbero utilizzare il forno solo sotto la supervisione di un adulto a causa delle temperature generate.
7. Per ridurre il rischio di incendio nel vano di cottura:
 - a) Quando si riscaldano alimenti in contenitori di plastica o di carta, tenere sotto controllo il forno per la possibilità di incendi;
 - b) Rimuovere i fili ritorti da sacchetti di carta o di plastica prima di mettere il sacchetto nel forno.
 - c) In presenza di fumo, spegnere l'elettrodomestico o staccarlo dall'alimentazione e mantenere lo sportello chiuso onde soffocare le eventuali fiamme.
 - d) Non utilizzare il vano del forno per la conservazione. Non lasciare prodotti di carta, utensili da cucina o alimenti nel vano del forno quando non è in uso.
 - e) Il forno a microonde è destinato al riscaldamento di alimenti e bevande. L'asciugatura di indumenti e il riscaldamento di cuscini riscaldanti, pantofole, spugne, panni umidi e simili possono comportare il rischio di lesioni, accensione o incendio.
8. **AVVERTENZA:** I liquidi e altri alimenti non devono essere scaldati in contenitori sigillati poiché potrebbero esplodere.
9. Il riscaldamento a microonde delle bevande può causare un'ebollizione ritardata con proiezioni di liquidi, pertanto è necessario prestare attenzione durante la manipolazione del contenitore.
10. Non friggere alimenti nel forno. L'olio caldo può danneggiare le parti del forno e gli utensili e persino causare ustioni alla pelle.
11. Le uova nel guscio e le uova sode intere non devono essere riscaldate nei forni a microonde, poiché possono esplodere anche dopo la fine del riscaldamento a microonde.
12. Forare gli alimenti con bucce pesanti come patate, zucche intere, mele e castagne prima della cottura.
13. Il contenuto dei biberon e dei vasetti di omogeneizzati deve essere mescolato o agitato e la temperatura deve essere controllata prima di servire per evitare ustioni.
14. Gli utensili da cucina possono surriscaldarsi a causa del calore trasferito dal cibo riscaldato. Per maneggiare l'utensile possono essere necessarie le presine.
15. Gli utensili devono essere controllati per verificare che siano adatti all'uso nel forno a microonde.
16. **AVVERTENZA:** È pericoloso per tutti, ad eccezione del personale addetto, eseguire qualsiasi operazione di manutenzione o di riparazione che implichi la rimozione di qualunque coperchio di protezione contro l'esposizione all'energia microonde.

17. Questo prodotto è un'apparecchiatura ISM di classe B del Gruppo 2. La definizione del Gruppo 2 che comprende tutte le apparecchiature ISM (industriali, scientifiche e mediche) in cui l'energia a radiofrequenza è generata intenzionalmente e/o utilizzata sotto forma di radiazioni elettromagnetiche per il trattamento dei materiali e le apparecchiature per l'erosione a scintilla. Per apparecchiature di classe B si intendono apparecchiature adatte all'uso in luoghi domestici e in sedi direttamente collegate ad una rete di alimentazione a bassa tensione che alimenta gli edifici adibiti ad uso domestico.
18. Questo elettrodomestico non è da intendersi adatto all'uso da parte di persone (incluso bambini) con ridotte capacità fisiche, sensoriali o mentali, o prive di esperienza e conoscenza, a meno che siano state supervisionate o istruite riguardo all'uso dell'elettrodomestico da una persona responsabile della loro sicurezza.
19. I bambini dovrebbero essere supervisionati per assicurarsi che non giochino con l'elettrodomestico.
20. Il forno a microonde viene utilizzato solo in versione indipendente.
21. AVVERTENZA: Non installare il forno sopra un piano di cottura o altri elettrodomestici che producono calore. Se installato potrebbe essere danneggiato e la garanzia sarebbe nulla.
22. Il forno a microonde non deve essere collocato in un mobile.
23. La porta o la superficie esterna può surriscaldarsi quando l'elettrodomestico è in funzione.
24. Avvertenza: Durante l'utilizzo le parti accessibili possono diventare calde. I bambini piccoli devono essere mantenuti a distanza.
25. Durante l'uso l'elettrodomestico diventa caldo. Fare attenzione a non toccare le resistenze di riscaldamento all'interno del forno, per i ripiani di cottura e nei forni.
26. La temperatura delle superfici accessibili può essere elevata quando l'elettrodomestico è in funzione.
27. L'elettrodomestico non deve essere utilizzato da bambini o persone con ridotte capacità fisiche, sensoriali o mentali, o con scarsa esperienza e conoscenza, a meno che non siano stati supervisionati o istruiti.
28. AVVERTENZA: Se la porta o la guarnizione della porta sono danneggiate, il forno non dev'essere utilizzato fino a quando non è stato riparato da personale competente.
29. Le istruzioni indicano che l'elettrodomestico non è concepito per funzionare con temporizzatori esterni o con sistemi di comando a distanza separati.
30. Il forno a microonde è solo per uso domestico e non per uso commerciale.
31. Non rimuovere mai il distanziatore sul retro o sui lati, in quanto garantisce una distanza minima dalla parete per la circolazione dell'aria.
32. Fissare il piatto rotante prima di spostare l'elettrodomestico per evitare danni.
33. Attenzione: È pericoloso fare riparare o sottoporre a manutenzione l'elettrodomestico da personale non specializzato, poiché in queste circostanze è necessario rimuovere la copertura che garantisce la protezione contro le radiazioni a microonde. Questo vale anche per la sostituzione del cavo di alimentazione o dell'illuminazione. In questi casi, inviare l'elettrodomestico al nostro centro di assistenza.
34. Il forno a microonde è destinato esclusivamente allo scongelamento, alla cottura e alla cottura a vapore degli alimenti.
35. Utilizzare i guanti se si rimuovono gli alimenti riscaldati.
36. Avvertenza! Il vapore fuoriesce quando si aprono i coperchi o la pellicola avvolgente.
37. L'elettrodomestico può essere utilizzato da bambini di età superiore a 8 anni e da persone con ridotte capacità fisiche, sensoriali o mentali, oppure prive di esperienza e conoscenza, se supervisionate o istruite riguardo all'uso dell'elettrodomestico in sicurezza, e se comprendono i rischi che derivano dall'uso dello stesso. I bambini non devono giocare con l'elettrodomestico. La pulizia o la manutenzione da parte dell'utente non deve essere eseguita da bambini a meno che non abbiano più di 8 anni e siano sorvegliati.
38. Se c'è emissione di fumo, spegnere l'elettrodomestico o staccarlo dall'alimentazione e mantenere lo sportello chiuso onde soffocare le eventuali fiamme.

SPECIFICHE

Potenza assorbita:	230 V/50 Hz, 1400 W (Microonde), 1000 W (Grill)
Potenza del microonde:	900 W
Frequenza di funzionamento:	2450 MHz
Dimensioni esterne:	281 mm (H) x 483 mm (L) x 425 mm (P)
Dimensioni del vano cottura:	240 mm (A) x 340 mm (L) x 344 mm (P)
Capacità forno:	Compatto 25 litri
Peso netto:	Circa 14,5

INSTALLAZIONE

1. Assicurarsi che tutti i materiali di imballaggio siano stati rimossi dall'interno della porta.
2. **AVVERTENZA:** Controllare che il forno non presenti danni, come porta non allineata o piegata, guarnizioni e superfici di tenuta danneggiate, cerniere e chiusure della porta rotte o allentate e ammaccature all'interno del vano di cottura o sulla porta. In caso di danni, non mettere in funzione il forno e contattare il personale di assistenza qualificato.
3. Questo forno a microonde deve essere posizionato su una superficie piana e stabile per sostenere il suo peso e gli alimenti più pesanti che possono essere cotti all'interno del forno.
4. Non collocare il forno in luoghi in cui si generano calore, umidità, anche elevata, o in prossimità di materiali combustibili.
5. Per un corretto funzionamento, il forno deve avere un flusso d'aria sufficiente. Lasciare almeno 20 cm di spazio libero necessario sopra la superficie superiore del forno e 5 cm su entrambi i lati. La piastra posteriore del forno a microonde deve essere posizionata vicino alla parete. Non coprire o bloccare le aperture dell'elettrodomestico. Non rimuovere i piedini.
6. Non mettere in funzione il forno senza il vassoio in vetro, il supporto a rulli e il perno nella posizione corretta.
7. Accertarsi che il cavo di alimentazione non sia danneggiato e non si trovi sotto il forno o su superfici calde o taglienti.
8. La presa deve essere facilmente accessibile in modo da poter essere facilmente scollegata in caso di emergenza.
9. Non collocare l'elettrodomestico in ambienti esterni.

INTERFERENZE RADIO

Il funzionamento del forno a microonde può causare interferenze con la radio, la TV o apparecchiature simili. In presenza di interferenze, queste possono essere ridotte o eliminate adottando le seguenti precauzioni:

1. Pulire la porta e la superficie di tenuta del forno.
2. Riorientare l'antenna di ricezione della radio o della televisione.
3. Riposizionare il forno a microonde rispetto al ricevitore.
4. Allontanare il forno a microonde dal ricevitore.
5. Collegare il forno a microonde ad una presa diversa in modo che il forno a microonde e il ricevitore si trovino su circuiti di derivazione diversi.

ISTRUZIONI DI MESSA A TERRA

Questo elettrodomestico deve essere collegato a terra. Questo forno è dotato di un cavo con filo di messa a terra e spina di messa a terra. Deve essere inserito in una presa a muro correttamente installata e messa a terra. In caso di corto circuito elettrico, la messa a terra riduce il rischio di scosse elettriche fornendo un filo di fuga per la corrente elettrica. Si raccomanda di prevedere un circuito separato che serva solo il forno. L'uso di una tensione elevata è pericoloso e può provocare un incendio o altri incidenti che possono causare danni al forno.

AVVERTENZA L'uso non corretto della spina di messa a terra può portare al rischio di scosse elettriche.

Nota:

1. In caso di domande sulla messa a terra o sulle istruzioni elettriche, consultare un elettricista qualificato o un tecnico dell'assistenza.
2. Né il produttore né il rivenditore si assumono alcuna responsabilità per danni al forno o lesioni personali derivanti dalla mancata osservanza delle procedure di collegamento elettrico.

I fili di questo cavo principale sono colorati secondo il seguente codice:

Verde e giallo = TERRA Blu = NEUTRO

Marrone - ALIMENTAZIONE

PRINCIPI DI COTTURA A MICROONDE

1. Disporre gli alimenti con cura. Posizionare le parti più spesse verso l'esterno del piatto.
2. Controllare l'orario di cottura. Cuocere per il minor tempo indicato e aggiungere ulteriore tempo se necessario. Gli alimenti molto cotti possono produrre fumo o infiammarsi.
3. Coprire gli alimenti durante la cottura. Le coperture prevengono gli schizzi e aiutano la cottura uniforme degli alimenti.
4. Girare gli alimenti una volta durante la cottura a microonde per velocizzare la cottura di alimenti come pollo e hamburger.
5. Girare gli alimenti come le polpette a metà cottura sia dall'alto verso il basso che dal centro del piatto verso l'esterno.

PRIMA DI CHIAMARE L'ASSISTENZA

Se il forno non funziona:

1. Controllare che il forno sia collegato perfettamente. In caso contrario, rimuovere la spina dalla presa, attendere 10 secondi e reinserirla a fondo.
2. Controllare la presenza di un fusibile bruciato o di un salvamotore scattato. Se tutto sembra funzionare correttamente, provare la presa di corrente con un altro elettrodomestico.
3. Verificare che il pannello di controllo sia programmato correttamente e che il timer sia impostato.
4. Verificare che la porta sia chiusa saldamente innestando il sistema di blocco di sicurezza della porta. In caso contrario, l'energia delle microonde non passa nel forno.

SE NESSUNO DI QUESTI INTERVENTI RISOLVE LA SITUAZIONE, CONTATTARE UN TECNICO QUALIFICATO. NON CERCARE DI REGOLARE O RIPARARE IL FORNO DA SOLI.

GUIDA AGLI UTENSILI

1. Le microonde non possono penetrare il metallo. Utilizzare solo utensili adatti per l'uso nei forni a microonde.

Non sono ammessi contenitori metallici per alimenti e bevande durante la cottura a microonde.

Questo requisito non è applicabile se il produttore specifica le dimensioni e la forma dei contenitori metallici adatti alla cottura a microonde.

2. Le microonde non possono penetrare nel metallo, quindi non si devono usare utensili o stoviglie in metallo con finiture metalliche.

3. Non utilizzare prodotti di carta riciclata per la cottura a microonde, in quanto possono contenere piccoli frammenti metallici che possono causare scintille e/o incendi.

4. Si consigliano piatti rotondi/ovalvi piuttosto che quadrati/oblunghi, dato che il cibo negli angoli tende a cuocere eccessivamente.

5. È possibile utilizzare strisce strette di foglio di alluminio per evitare il surriscaldamento delle aree esposte. Prestare attenzione

a non usarne troppo e mantenere una distanza di 2,54 cm (1 pollice) tra il foglio e il vano cottura.

L'elenco che segue è una guida generale per aiutarvi a selezionare gli utensili corretti.

Tipi di pentole	Micro	Grill	Combinata*
Vetro termoresistente	Sì	Sì	Sì
Vetro non termoresistente	No	No	No
Ceramica termoresistente	Sì	Sì	Sì
Piatto di plastica adatto al	Sì	No	No
Carta da cucina	Sì	No	No
Vassoio in metallo	No	Sì	No
Ripiano in metallo	No	Sì	No
Pellicola di alluminio e contenitore	No	Sì	No

NOMI DEI PARTICOLARI

1. Sistema di blocco di sicurezza porta
2. Finestra del forno
3. Anello a rulli
4. Perno
5. Pannello di controllo
6. Guida onde (non rimuovere la piastra di mica che copre la guida onde)
7. Vassoio in vetro
8. Base Grill

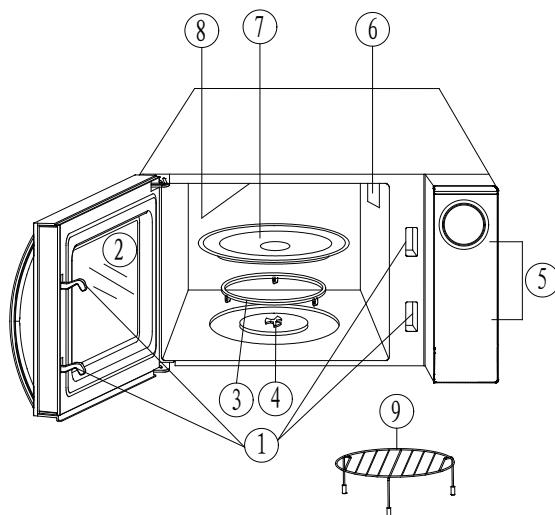

PANNELLO DI CONTROLLO

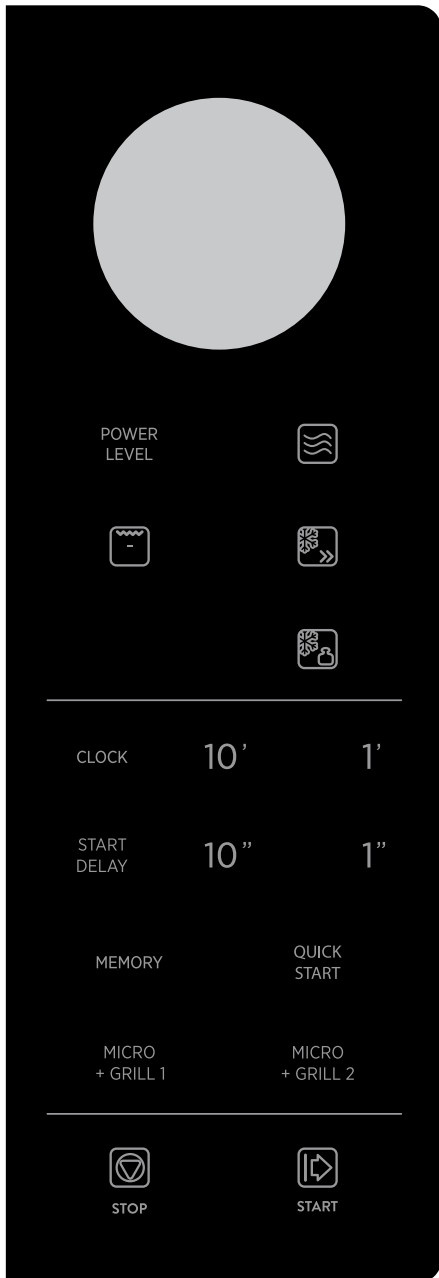

- **SCHERMO AZIONE MENÙ**

Vengono visualizzati il tempo di cottura, la potenza, gli indicatori e il peso degli alimenti.

- **POWER LEVEL**

Si utilizza per impostare livelli di potenza diversi da elevati.

- **MICRO.** 

Premere una volta questo tasto e poi usare il tastierino numerico per inserire il tempo di cottura delle microonde.

- **GRILL** 

Premere per impostare il programma grill.

- **SCONGELAMENTO RAPIDO** 

Funzione di scongelamento rapido che alterna lo scongelamento e i tempi per scongelare rapidamente e efficacemente gli alimenti. 

- **SCONGELAMENTO A PESO**

Scongelamento programmato in base al peso degli alimenti da scongelare.

- **MEMORIA**

Da utilizzare per cottura multifase. Permette di cuocere con diverse impostazioni di potenza e tempo, automaticamente.

- **TASTIERINO NUMERICO**

Toccare per impostare il tempo o il peso degli alimenti.

- **CLOCK**

Toccare per impostare l'ora dell'orologio.

- **START DELAY**

Usare per impostare un programma di cottura per avviare la cottura ad un'ora prestabilita.

- **STOP**

Premere per annullare l'impostazione o resettare il forno prima di impostare un programma di cottura.

Premere una volta per interrompere temporaneamente la cottura o due volte per annullare la cottura.

- **START**

Toccare per avviare il programma di cottura.

- **QUICK START**

Usare per impostare un programma di cottura rapida.

Premere il tasto QUICK START per tre secondi per attivare la funzione ECO

- **MICRO + GRILL 1 & MICRO + GRILL 2**

Usare per impostare un programma di cottura combinata.

COME IMPOSTARE I COMANDI DEL FORNO

➤ Durante la cottura, se si preme una volta il tasto STOP, il programma viene messo in pausa e poi si preme il tasto START per riprendere, ma se si preme due volte il tasto STOP, il programma viene annullato.

➤ Verrà visualizzato fine (End) con segnali acustici per ricordare che il programma è terminato, e suonerà ogni due minuti fino a quando non viene premuto un tasto qualsiasi o si apre la porta.

REGOLAZIONE DELL'ORA

1. Toccare una volta il tasto CLOCK.
2. Utilizzare i tasti numerici per inserire l'ora corretta.
3. Toccare nuovamente il tasto CLOCK.

NOTA: L'orologio ha 24 ore. Durante la cottura è possibile controllare l'ora corrente toccando il tasto CLOCK.

AVVIO RAPIDO COTTURA

Utilizzare questa funzione per programmare il forno per 4 timer comuni di cottura a microonde.

Ad ogni tocco del tasto QUICK START è possibile programmare il forno:

- 15 secondiTOCCARE UNA VOLTA
- 30 secondi.....TOCCARE DUE VOLTE
- 1 minuto.....TOCCARE 3 VOLTE
- 2 minuti.....TOCCARE 4 VOLTE

Il forno funzionerà ad ALTA potenza (100% di potenza in uscita) per un programma di cottura con QUICK START.

Supponiamo di voler impostare il forno per la cottura di 1

minuto al 100% utilizzando la funzione.

1. Toccare ripetutamente il tasto QUICK START fino a quando sul display non viene visualizzato "1:00".
2. Toccare il tasto START.

COTTURA A MICROONDE

1. In modalità di attesa, mettere gli alimenti nel forno e chiuderlo.
2. Premere il tasto MICRO. una volta e poi usare il tastierino numerico per inserire il tempo di cottura. Il tempo di cottura più lungo possibile

è di 99 minuti e 99 secondi.

3. Toccare il tasto POWER LEVEL un certo numero di volte per inserire il livello di potenza.

4. Toccare START per avviare la cottura.

Premere il tasto POWER LEVEL per impostare un livello di potenza di cottura:

Premere POWER	Potenza di
Una	100%
Due	80%
3 volte	60%
4 volte	40%
5 volte	20%
6 volte	0%

NOTA: Durante la cottura, è possibile controllare il livello di potenza premendo il tasto POWER LEVEL.

COTTURA AL GRILL

Il forno permette di grigliare gli alimenti in base al tempo inserito dall'utente. Il tempo di cottura più lungo è di 99 minuti e 99 secondi.

1. Premere il tasto GRILL una volta.
2. Premere il tastierino numerico per inserire il tempo di cottura.
3. Premere START.

COTTURA COMBINATA

MICRO + GRILL 1: Da usare per il pesce o gratin. MICRO + GRILL 2: Da usare per dolci, omelette, patate al forno e pollame. Supponiamo di voler impostare il forno per MICRO + GRILL 2 per 25 minuti.

1. Toccare il tasto MICRO + GRILL 2.
2. Toccare il tastierino numerico per inserire il tempo di cottura.

3. Toccare il tasto START.

NOTA: Il tempo di cottura più lungo è di 99 minuti e 99 secondi.

SCONGELAMENTO RAPIDO



Il tempo di scongelamento più lungo è di 99 minuti e 99 secondi.

1. Toccare una volta il tasto di scongelamento rapido.
2. Immettere il tempo di scongelamento desiderato toccando i tasti numerici corretti.
3. Toccare START.

NOTA: Durante il programma di scongelamento, il sistema si ferma e emette un segnale acustico per ricordare all'utente di girare gli alimenti, quindi premere START per riprendere lo scongelamento.

SCONGELAMENTO A PESO



Il tempo di scongelamento e il livello di potenza vengono impostati automaticamente dopo la programmazione della categoria di alimenti e del peso.

Il peso massimo ammissibile per ogni categoria è riportato di seguito.

ALIMENTO	PESO MASSIMO	VISUALIZZAZIONE
Carni	2300 g	d-1
Pollame	4000 g	d-2
Pesce	900	d-3

Supponiamo di voler scongelare 600 g di gamberetti.

1. Toccare il tasto SCONGELAMENTO A PESO 3 volte. "d3" viene visualizzato sul display.
2. Toccare il tastierino numerico "1 minuto" 6 volte.
3. Toccare il tasto START.

NOTA:

10 MINUTI = 1 kg 1 MINUTO = 100 g

10 SECONDI = 10 g 1 SECONDO = 1 g

- Durante il programma di scongelamento, il sistema si ferma ed emette un segnale acustico per ricordare all'utente di girare gli alimenti; quindi premere START per riprendere lo scongelamento.
- Per gli alimenti che superano questi pesi massimi, utilizzare il programma Jet Defrost.

START DELAY

Questa funzione consente di impostare il forno per avviare un programma di cottura in un secondo momento.

1. Aprire lo sportello e mettere gli alimenti nel forno, chiuderlo.
2. Inserire il programma di cottura desiderato (ad eccezione della cottura rapida).
3. Premere una volta il tasto START DELAY.
4. Premere il tastierino numerico per inserire il tempo.
5. Premere il tasto START per confermare.

NOTA: In questa modalità, per controllare il ritardo di avvio, premere il tasto START DELAY: è possibile annullare il programma di partenza ritardata premendo il tasto STOP quando il display visualizza il tempo di ritardo di partenza.

COTTURA MULTIFASE

Il forno può essere programmato fino a 3 sequenze di cottura automatiche.

Supponiamo di voler impostare il seguente programma di cottura:

- 1 Scongelamento rapido
 - 2 Cottura a microonde e livello di potenza;
 - 3 Cottura al grill.
1. Inserimento velocità programma di scongelamento.
 2. Premere una volta il tasto MEMORY.
 3. Inserimento programma di cottura a

microonde.

4. Toccare il tasto MEMORY.
5. Inserimento del programma di cottura Grill.
6. Toccare il tasto START.

NOTA: Lo scongelamento rapido può essere impostato solo nella prima fase e la cottura Quick Start e Scongelo a peso non possono essere impostate nel programma di cottura multifase.

IMPOSTAZIONE SICUREZZA BAMBINI

La sicurezza per bambini impedisce l'azionamento non sorvegliato da parte dei bambini.

Per impostare, in modalità standby, se non c'è nessuna operazione entro un minuto, il forno entra automaticamente in modalità di sicurezza

bambini.

Per annullare, in modalità sicurezza bambini, aprire o chiudere la porta del forno una volta può annullare il programma.

FUNZIONE ECO

Impostare il metodo: In modalità standby, premendo a lungo il tasto QUICK START per tre secondi si può spegnere il display e viene emesso un segnale acustico. Il forno entra in modalità di risparmio energetico.

Metodo di eliminazione: Sarà possibile eliminare la modalità di risparmio energetico premendo un qualsiasi tasto; verrà emesso un segnale acustico. Lo schermo del display si accende.

PULIZIA E MANUTENZIONE

1. Spegner il forno e togliere la spina di alimentazione dalla presa a muro prima della pulizia.
2. Pulizia all'interno del vano cottura. Quando schizzi di alimenti o liquidi versati aderiscono alle pareti del forno, strofinare con un panno umido. Se il forno è molto sporco, è possibile utilizzare un detergente delicato. Evitare l'uso di spray e altri detersivi aggressivi in quanto possono macchiare, striare o opacizzare la superficie della porta.
3. Le superfici esterne devono essere pulite con un panno umido. Per evitare danni alle parti operative all'interno del forno, non lasciare che l'acqua penetri nelle aperture di ventilazione.
4. Pulire frequentemente entrambi i lati della porta e del vetro, le guarnizioni della porta e le parti adiacenti con un panno umido per rimuovere eventuali fuoriuscite o spruzzi. Non utilizzare detersivi aggressivi.
5. Si sconsiglia l'utilizzo di una pulitrice a vapore.
6. Non lasciare che il pannello di controllo si bagni. Pulire con un panno morbido e umido. Durante la pulizia del pannello di controllo, lasciare lo sportello del forno aperto per evitare che il forno si accenda accidentalmente.
7. Se il vapore si accumula all'interno o all'esterno della porta del forno, strofinare con un panno morbido. Ciò può verificarsi quando il forno a microonde viene utilizzato in condizioni di elevata umidità. Tutto questo è normale.
8. Occasionalmente è necessario rimuovere il vassoio in vetro per la pulizia. Lavare il vassoio in acqua tiepida insaponata o in lavastoviglie.
9. L'anello a rullini e il fondo del forno devono essere puliti regolarmente per evitare rumori eccessivi. Pulire semplicemente il la superficie inferiore del forno con un detergente delicato. L'anello a rullini può essere lavato in acqua tiepida insaponata o in lavastoviglie. Quando si rimuove l'anello a rullini dal fondo del vano di cottura per la pulizia, assicurarsi di riposizionarlo nella posizione corretta.
10. Rimuovere gli odori dal forno mescolando una tazza d'acqua con il succo e la buccia di un limone

in una ciotola profonda adatta per microonde, e riscaldandola per 5 minuti. Risciacquare accuratamente e asciugare con uno panno morbido.

11. Quando si rende necessaria la sostituzione della lampada del forno, consultare un rivenditore per la sua sostituzione.

12. Il forno deve essere pulito regolarmente e gli eventuali depositi di alimenti devono essere rimossi. La mancata conservazione del forno in condizioni di pulizia può portare ad un deterioramento della superficie che potrebbe compromettere la durata dell'elettrodomestico e causare una situazione di pericolo.

13. Non gettare l'elettrodomestico nel cestino dei rifiuti domestici; deve essere smaltito in un apposito centro di smaltimento messo a disposizione dai comuni.

14. Quando il forno a microonde con funzione grill viene utilizzato per la prima volta, può produrre un leggero fumo e odore.

Si tratta di un fenomeno normale perché il forno è costituito da una piastra di acciaio rivestita di olio lubrificante e il forno nuovo produrrà fumi e odori generati dalla combustione dell'olio lubrificante.

Questo fenomeno scomparirà dopo un periodo di utilizzo.

MICROWAVE OVEN

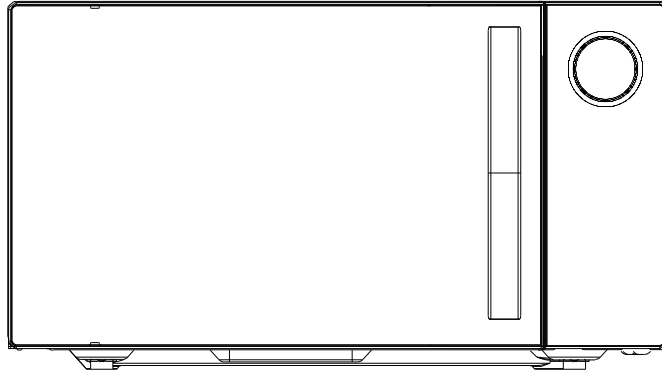

MODELO: H5MG25STB

Manual del usuario

Lea estas instrucciones con mucha atención antes de instalar y utilizar el horno.

DECLARACIÓN DE CONFORMIDAD



Al colocar la marca **CE** en este producto, declaramos, bajo nuestra propia responsabilidad, el cumplimiento de todos los requisitos europeos en términos de seguridad, salud y medio ambiente, establecidos en la legislación para este producto.

GESTIÓN DE RESIDUOS Y PROTECCIÓN DEL MEDIO AMBIENTE



Este electrodoméstico tiene la marca de conformidad con la Directiva europea 2012/19/CE sobre residuos de aparatos eléctricos y electrónicos (RAEE). Los dispositivos RAEE contienen sustancias contaminantes (que pueden tener consecuencias negativas para el medio ambiente) y componentes básicos (que pueden reutilizarse). Es importante que dichos dispositivos estén sujetos a tratamientos específicos para eliminar y desechar correctamente todos los contaminantes y recuperar todos los materiales. Cada individuo puede desempeñar un papel importante a la hora de garantizar que los dispositivos RAEE

no se conviertan en un problema medioambiental; para ello, es fundamental seguir algunas reglas básicas:

- los RAEE no deben tratarse como residuos domésticos;
- los RAEE deben llevarse a los puntos de recogida específicos gestionados por el ayuntamiento o por una empresa registrada.

En muchos países, puede haber disponible un servicio de recogida a domicilio de los RAEE de gran tamaño. Cuando se compra un nuevo aparato, el viejo puede entregarse al vendedor, que debe adquirirlo gratuitamente siempre que el aparato sea de tipo equivalente y tenga las mismas funciones que el que se ha adquirido.

PRECAUCIONES PARA EVITAR POSIBLES EXPOSICIONES A UN EXCESO DE ENERGÍA DE MICROONDAS

1. Evite utilizar este horno con la puerta abierta, ya que ello podría exponerle a un nivel perjudicial de energía de microondas. Es sumamente importante no intentar evitar ni forzar los enclavamientos de seguridad.
2. No ponga ningún objeto entre la cara frontal del horno y la puerta, ni deje que se acumule suciedad ni residuos de limpiador sobre las superficies de las juntas.
3. No utilice el horno si está dañado. Es particularmente importante que la puerta del horno cierre bien y que no sufran daños los siguientes componentes:
 - a. Puerta (no debe doblarse);
 - b. Bisagras y enclavamientos (no deben romperse ni aflojarse);
 - c. Juntas de las puertas y de otras superficies.
4. El horno no debe ajustarlo ni repararlo ninguna persona que no sea personal de mantenimiento debidamente cualificado.

CONTENIDO

PRECAUCIONES PARA EVITAR POSIBLES EXPOSICIONES A UN EXCESO DE ENERGÍA DE MICROONDAS	4
INSTRUCCIONES DE SEGURIDAD IMPORTANTES	5
ESPECIFICACIONES.....	7
INSTALACIÓN	7
INTERFERENCIAS DE RADIO	7
INSTRUCCIONES DE CONEXIÓN A TIERRA	8
PRINCIPIOS PARA COCINAR CON MICROONDAS.....	8
ANTES DE LLAMAR AL SERVICIO TÉCNICO	8
GUÍA DE UTENSILIOS.....	9
NOMBRES DE LAS PIEZAS	9
PANEL DE CONTROL	10
CÓMO ESTABLECER LOS CONTROLES DEL HORNO	11
PROGRAMACIÓN DEL RELOJ	11
QUICK START (INICIO RÁPIDO) DE LA COCCIÓN	11
COCCIÓN CON MICROONDAS	11
COCCIÓN CON GRILL	11
PROGRAMA COMBINADO.....	11
DESCONGELAMIENTO RÁPIDO	12
DESCONGELAMIENTO POR PESO	12
START DELAY (INICIO DEMORADO)	12
COCCIÓN EN VARIAS FASES	12
BLOQUEO INFANTIL	13
FUNCIÓN ECO.....	13
LIMPIEZA Y MANTENIMIENTO.....	13

INSTRUCCIONES DE SEGURIDAD IMPORTANTES

Al utilizar electrodomésticos, deben observarse algunas precauciones básicas de seguridad como las siguientes: **ADVERTENCIA:** Para limitar el riesgo de quemaduras, descarga eléctrica, incendio, lesiones o exposición a un nivel excesivo de energía de microondas:

1. Lea todas las instrucciones antes de utilizar el horno y consérvelas para consultarlas en caso necesario en el futuro.
2. Utilice este aparato solo para su fin previsto y siempre de la manera que se explica en este manual. No emplee vapores ni productos químicos corrosivos con este aparato. Este tipo de horno está específicamente diseñado para calentar, cocinar o secar comida. No está diseñado para uso industrial o en laboratorios.
3. No ponga en marcha el horno si está vacío.
4. No utilice este electrodoméstico si el cable o el conector están dañados, si no funciona correctamente o si se ha caído al suelo o ha sufrido cualquier tipo de daño. Para evitar riesgos, será necesario cambiar cualquier cable de alimentación que esté dañado. Esta operación deberá llevarla a cabo el fabricante, su representante de servicio o cualquier otra persona cualificada.
5. **ADVERTENCIA:** Los niños/as pequeños/as no deberán utilizar el horno a menos que cuenten con supervisión adulta, entiendan los riesgos de un uso inadecuado y hayan recibido instrucciones claras para asegurarse de que el horno funcione de manera segura.
6. **Advertencia:** En el modo combinado, el aparato genera unas temperaturas muy elevadas, por lo que los/as niños/as solo podrán utilizarlo bajo la supervisión de un adulto.
7. Para limitar al mínimo el riesgo de fuego en el interior del horno:
 - a) Al calentar alimentos que vengan en un envase de plástico o papel, siempre existe riesgo de que dicho envase prenda fuego, por lo que deberá tener vigilar el horno en todo momento.
 - b) Antes de poner una bolsa de papel o plástico en el horno, quite de ella cualquier alambre de cierre que pueda tener.
 - c) Si observa algún tipo de humo, apague o desenchufe el aparato y deje cerrada la puerta para contener cualquier posible llama.
 - d) No utilice el interior del horno como espacio de almacenamiento. No deje papeles, utensilios de cocina ni comida en el interior del horno cuando no lo esté utilizando.
 - e) El horno microondas está pensado para calentar comida y bebida. Si lo utiliza para secar ropa o calentar almohadillas, zapatillas, esponjas, paños húmedos u otros objetos similares, existe el riesgo de que se produzcan incendios y lesiones.
8. **ADVERTENCIA:** Al calentar líquidos y alimentos, no deben meterse en envases sellados, ya que podrían explotar.
9. Al calentar bebidas en microondas, es posible que, incluso después de detener el aparato, el líquido siga hirviendo de forma viva y, como consecuencia, se derrame parte de él. Por este motivo, se recomienda el máximo cuidado al manipular el recipiente.
10. No fría comida en el horno. El aceite caliente puede dañar los utensilios y las piezas del horno e incluso provocar quemaduras en la piel.
11. No se deben calentar huevos enteros ni huevos duros en el horno microondas, ya que podrían explotar incluso después de que el microondas se haya parado.
12. Antes de cocinar alimentos de cáscara gruesa (patatas, calabazas enteras, manzanas, castañas...), se recomienda practicar incisiones en dicha cáscara.
13. Al calentar, biberones y potitos, deberá agitarse o removerse el contenido y comprobarse la temperatura antes de servir para evitar posibles quemaduras.
14. Es posible que el calor de la comida calentada pase a los utensilios de cocina. Se recomienda utilizar paños para manejar el utensilio.
15. Además, habrá que comprobar que cada utensilio empleado sea apto para microondas.
16. **ADVERTENCIA:** Las operaciones de reparación o mantenimiento que impliquen retirar una cubierta protectora contra energía de microondas debe realizarlas siempre personal cualificado. De lo contrario, dichas operaciones supondrían un riesgo.

17. Este producto es un apartado de grupo 2, clase B según la normativa sobre bandas ISM. En la definición de lo que se considera grupo 2 entran todos los aparatos ISM (acrónimo del inglés que corresponde a «industrial, científico y médico») en los que se genera intencionadamente energía de radiofrecuencia y/o esta se utiliza en forma de radiación electromagnética para tratar materiales, así como los aparatos de electroerosión. Los aparatos de clase B son aquellos que resultan aptos para su uso en entornos domésticos y en establecimientos conectados directamente a una red de baja tensión que suministre electricidad a edificios residenciales.
18. Este aparato no está pensado para que lo utilicen personas (incluidos niños) con capacidades físicas, sensoriales o mentales reducidas, o con falta de experiencia y conocimiento, a menos que hayan sido supervisados o formados sobre el uso del dispositivo por parte de una persona responsable de su seguridad.
19. Es preciso vigilar a los niños para asegurarse de que no jueguen con el electrodoméstico.
20. El horno microondas deberá instalarse de manera que quede patente, sin elementos a su alrededor.
21. **ADVERTENCIA:** No instale el horno sobre hornillas u otros aparatos que generen calor. De hacerlo, podría sufrir daños y la garantía quedaría anulada.
22. El horno microondas no deberá instalarse en un armario.
23. Al utilizar el aparato, la puerta y otras superficies podrían calentarse bastante.
24. **Advertencia:** Las partes accesibles podría calentarse bastante al utilizar el aparato. Evite que los/as niños/as pequeños/as se acerquen a él.
25. Los electrodomésticos, al utilizarlos, suelen calentarse bastante. Tanto en hornillas como en hornos, hay que tener cuidado de no tocar los elementos que generan calor.
26. Al utilizar el aparato, las superficies accesibles podrían alcanzar temperaturas bastante elevadas.
27. El aparato no deben utilizarlo niños/as ni personas con discapacidades físicas, sensoriales o mentales, ni tampoco aquellas que no tengan la debida experiencia y conocimientos, a menos que hayan recibido las instrucciones necesarias para ello o cuenten con la supervisión de otras personas.
28. **ADVERTENCIA:** Si la puerta o las juntas de esta sufren daños, no se deberá utilizar el horno hasta que la avería haya sido reparada por una persona competente.
29. Las instrucciones indican que el electrodoméstico no está diseñado para funcionar con un temporizador externo ni con ningún sistema de control remoto separado.
30. El horno microondas es para uso estrictamente doméstico, no comercial.
31. No desmonte el tope distanciador de la parte trasera o de los laterales; es esencial, ya que sirve para garantizar una distancia mínima respecto a la pared para que circule el aire.
32. Para evitar daños, fije el plato giratorio antes de mover el aparato.
33. **Precaución:** Las tareas de reparación o mantenimiento del aparato debe llevarlas siempre a cabo un especialista, ya que es necesario retirar la cubierta que garantiza la protección contra la radiación de microondas, lo cual supone un riesgo. Lo mismo cabe decir para las actuaciones sobre el cable de alimentación o las luces. En estos casos, es obligatorio enviar el aparato a nuestro de centro de servicio técnico.
34. El horno microondas está diseñado únicamente para descongelar y cocinar comida.
35. Al sacar la comida ya calentada, utilice siempre manoplas.
36. ¡Precaución! Es posible que, al abrir tapas o retirar papel de aluminio, salga vapor.
37. Pueden utilizarlo niños a partir de 8 años de edad y personas con facultades físicas, sensoriales o mentales reducidas, o con falta de experiencia y conocimiento, si lo emplean bajo supervisión o se les instruye acerca de la seguridad del producto y entienden los riesgos que comporta. Los niños no deben jugar con el electrodoméstico. Las tareas de limpieza y mantenimiento no deben llevarlas a cabo niños/as, a menos que tengan al menos 8 años y cuenten con la supervisión de una persona adulta.
38. Si observa algún tipo de humo, apague o desenchufe el aparato y deje cerrada la puerta para contener cualquier posible llama.

ESPECIFICACIONES

Consumo de energía:	230 V/50 Hz, 1400 W (horno microondas), 1000 W (grill)
Potencia de salida del microondas:	900 W
Frecuencia durante el funcionamiento:	2450 MHz
Dimensiones exteriores:	281 mm (Al) × 483 mm (An) × 425 mm (Pr)
Dimensiones del interior del horno:	240 mm (Al) × 340 mm (An) × 344 mm (Pr)
Capacidad del horno:	Compacta, 25 litros
Peso neto:	Aprox.14,5 kg

INSTALACIÓN

1. Asegúrese de quitar todos los materiales de empaquetado del interior de la puerta.
2. **ADVERTENCIA:** Compruebe si el horno presenta algún tipo de daños. Por ejemplo, si la puerta está doblada o mal alineada, si las juntas de las puertas y de otras superficies están dañadas, si las bisagras y enclavamientos de la puerta están sueltos o rotos y si hay golpes o abolladuras en la puerta o en el interior del horno. En caso de detectarse algún daño, evite utilizar el horno y póngase en contacto con un técnico cualificado.
3. Este horno microondas debe colocarse sobre una superficie plana y estable y que aguante su peso y el de las comidas más pesadas que se prevea cocinar en el horno.
4. Evite colocar el horno en lugares donde se genere calor o altos niveles de humedad, así como cerca de materiales combustibles.
5. Para funcionar correctamente, es necesario que haya suficiente ventilación alrededor del horno. Deje un mínimo de 20 cm de espacio libre encima del horno y 5 cm a ambos lados. La placa trasera del horno microondas debe colocarse cerca de la pared. Evite cubrir o bloquear las aberturas del aparato. No quite las patas.
6. Antes de utilizar el horno, asegúrese de haber instalado en su lugar correcto el plato de vidrio, el soporte de rodillos y el eje.
7. Compruebe que el cable de alimentación no presente daños y que no quede colocado bajo el horno ni encima de ninguna superficie caliente o cortante.
8. La toma de corriente debe ser fácilmente accesible para poder desconectar rápidamente el apartado en caso de emergencia.
9. No utilice el horno en espacios al aire libre.

INTERFERENCIAS DE RADIO

El horno microondas puede interferir en los equipos de radio, TV y otros similares. Tales interferencias, en caso de producirse, pueden limitarse o eliminarse adoptando las siguientes medidas:

1. Limpiar la puerta y las juntas del horno.
2. Reorientar la antena receptora de radio o televisión.
3. Cambiar de sitio el horno microondas con respecto al receptor.
4. Alejar el horno microondas del receptor.
5. Enchufar el horno microondas a una toma diferente de manera que el horno y el receptor estén en circuitos diferentes.

INSTRUCCIONES DE CONEXIÓN A TIERRA

Este aparato tiene que conectarse a tierra. El cable de alimentación cuenta con cable de tierra y conector con tierra. Debe enchufarse a una toma de pared debidamente instalada y puesta a tierra. En caso de cortocircuito, la conexión a tierra reduce el riesgo de descarga eléctrica, ya que se crea una vía de escape para la corriente eléctrica. Se recomienda utilizar un circuito aparte solo para el horno. El uso de circuitos de alta tensión es peligroso y puede provocar incendios y otros accidentes, incluidos daños en el horno.

ADVERTENCIA: Un uso incorrecto del enchufe con toma de tierra puede dar lugar a un riesgo de descarga eléctrica.

Nota:

1. Si tiene alguna duda sobre las instrucciones de conexión eléctrica o a tierra, consulte con un electricista o técnico cualificado.
2. El fabricante y el distribuidor al que se adquiera el producto declinan cualquier posible responsabilidad derivada de daños sufridos por el horno o daños personales derivados de no observar las instrucciones de conexión eléctrica.

Los hilos del cable llevan colores que corresponden a lo siguiente:

Verde y amarillo = TIERRA

Azul = NEUTRAL

Marrón = CORRIENTE

PRINCIPIOS PARA COCINAR CON MICROONDAS

1. Prepare la comida de manera organizada. Ponga los alimentos de mayor grosor en torno a los bordes del plato.
2. Observe con atención el tiempo de cocción. Cocine la comida durante el menor tiempo posible; así podrá añadir más tiempo si hace falta. La comida, si se cocina demasiado, puede echar humo o incluso entrar en combustión.
3. Cubra los alimentos cuando vaya a cocinarlos. Así evitará posibles salpicaduras y todo se cocinará de manera más uniforme.
4. Cuando vaya a cocinar, por ejemplo, pollo o hamburguesas con microondas, deles la vuelta una vez para acelerar la cocción. Si va a cocinar algo de gran tamaño (por ejemplo, una pieza de carne para asado), deberá darle la vuelta al menos una vez.
5. Si va a cocinar alimentos como albóndigas, a mitad de la cocción muévelo todo de abajo arriba y del centro del plato hacia el exterior.

ANTES DE LLAMAR AL SERVICIO TÉCNICO

Si el horno no funciona:

1. Compruebe si está bien enchufado. De no ser así, desenchufe el conector, espere 10 segundos y vuelva a enchufarlo.
2. Compruebe si ha saltado algún fusible, térmico o disyuntor del circuito eléctrico. Si dichos elementos funcionan correctamente, compruebe si esa toma está en buen estado conectando otro aparato.
3. Compruebe si el panel de control y el temporizador están bien programados.
4. Compruebe si la puerta está bien cerrada y los enclavamientos de la puerta quedan bien bloqueados. De no ser así, la energía de microondas no circulará por el interior del horno.

SI EL PROBLEMA NO SE SOLUCIONA CON LAS ACCIONES ANTERIORES, PÓNGASE EN CONTACTO CON UN TÉCNICO CUALIFICADO. NO INTENTE AJUSTAR NI REPARAR EL HORNO POR SU CUENTA.

GUÍA DE UTENSILIOS

1. La energía de microondas no puede penetrar en el metal. Utilice siempre utensilios aptos para hornos microondas. Los recipientes metálicos para comida y bebida no son aptos para cocinar en microondas. Esta norma no será aplicable si el fabricante especifica que son aptos para microondas recipientes metálicos de determinado tamaño y forma.
2. La energía de microondas no puede penetrar en el metal, por lo que no se deben utilizar utensilios ni platos metálicos, ni que tengan decoraciones metálicas.
3. Al cocinar con microondas, evite utilizar productos fabricados con papel reciclado, ya que pueden contener pequeños fragmentos metálicos que, a su vez, podrían generar chispas o provocar incendios.
4. Se recomienda utilizar platos redondos u ovalados antes que cuadrados o con puntas, ya que la comida que quede en las esquinas tiende a cocinarse demasiado.
5. Pueden aplicarse tiras de papel de aluminio para evitar que las áreas expuestas se cocinen en exceso. Eso sí, deberá utilizar el mínimo posible y tener mucho cuidado de dejar un espacio de 2,54 cm entre el papel de aluminio y las paredes del interior del horno.

A continuación figura una guía de carácter general que le ayudará a utilizar los utensilios correctos.

Utensilio de cocina	Microondas	Grill	Combinado*
Vidrio refractario	Sí	Sí	Sí
Vidrio no refractario	No	No	No
Cerámica refractaria	Sí	Sí	Sí
Plato de plástico apto para microondas	Sí	No	No
Papel de cocina	Sí	No	No
Bandeja metálica	No	Sí	No
Rejilla metálica	No	Sí	No
Papel de aluminio o recipiente de dicho material	No	Sí	No

NOMBRES DE LAS PIEZAS

1. Sistema de bloqueo de seguridad de la puerta
2. Ventana del horno
3. Anillo de rodillo
4. Eje
5. Panel de control
6. Guía de ondas (no retirar bajo ninguna circunstancia la placa de mica que la cubre)
7. Plato de vidrio
8. Módulo central del *grill*
9. Rejilla metálica

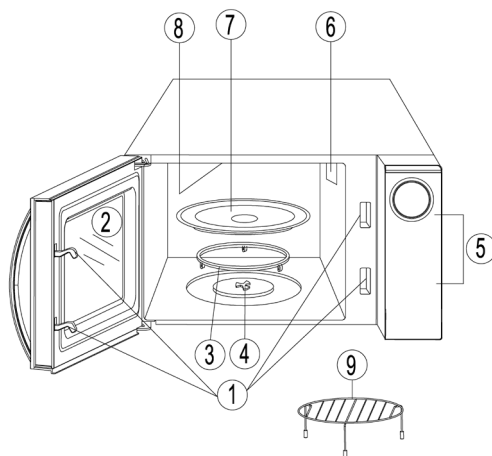

PANEL DE CONTROL

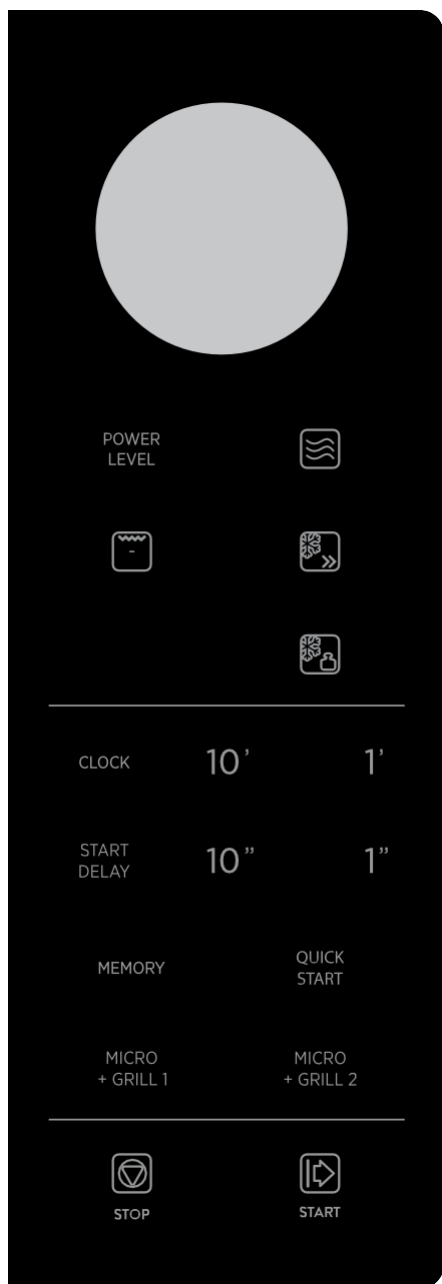

- **PANTALLA DE MENÚ Y ACCIONES**

Muestra tiempos de cocinado, potencia, peso de la comida y otros indicadores.

- **POWER LEVEL (NIVEL DE POTENCIA)**

Se utiliza para especificar niveles de potencia que no sean el máximo.

- **MICRO** 

Pulse este botón una vez y, a continuación, especifique el tiempo de cocción con las teclas numéricas.

- **GRILL** 

Pulse para especificar el programa grill.

- **DESCONGELAMIENTO RÁPIDO** 

Función de descongelamiento rápido que alterna descongelado propiamente dicho y tiempos de funcionamiento para descongelar comidas de manera rápida y eficaz.

- **DESCONGELAMIENTO POR PESO** 

Programa de descongelamiento que se basa en el peso de las comidas que se vayan a descongelar.

- **MEMORY (MEMORIA)**

Se utiliza para cocinar en varias fases. Permite cocinar diferentes periodos a diferentes niveles de potencia de manera automática.

- **TECLAS NUMÉRICAS**

Permiten especificar el tiempo de cocción o el peso de la comida.

- **CLOCK (RELOJ)**

Se utiliza para configurar el reloj.

- **START DELAY (INICIO DEMORADO)**

Se utiliza para configurar el inicio de un programa de cocción a una hora determinada.

- **STOP (DETENER)**

Al pulsarlo, se cancela la configuración o se restablece el estado del horno antes de especificar un programa de cocción.

Si se pulsa una vez, se detendrá la cocción temporalmente; si se pulsa dos veces, se cancelará el proceso de cocción.

- **START (EMPEZAR)**

Al tocarlo, se inicia un programa de cocción.

- **QUICK START (INICIO RÁPIDO)**

Al tocarlo, se inicia un programa de cocción rápida. Pulse el botón QUICK START (INICIO RÁPIDO) durante tres segundos para activar la función Eco.

- **MICRO + GRILL 1 y MICRO + GRILL 2**

Se usan para especificar un programa de cocción combinado.

CÓMO ESTABLECER LOS CONTROLES DEL HORNO

- Durante la cocción, si pulsa el botón STOP (DETENER) una vez, el programa se pondrá en pausa y podrá reanudarlo pulsando START (EMPEZAR), pero si pulsa STOP (DETENER) dos veces, se cancelará el programa.
- Al terminar el programa, se oirán unos pitidos indicativos que se repetirán cada dos minutos hasta que pulse otro botón o abra la puerta.

PROGRAMACIÓN DEL RELOJ

1. Pulse CLOCK (RELOJ) una vez.
2. Las teclas numéricas sirven para especificar el tiempo correcto.
3. Pulse de nuevo CLOCK (RELOJ).

NOTA: El reloj tiene un formato de 24 horas. Si desea ver la hora actual en mitad de un programa de cocción, basta con tocar CLOCK (RELOJ).

QUICK START (INICIO RÁPIDO) DE LA COCCIÓN

Esta función especifica los cuatro periodos de cocción más habituales con microondas. Cada vez que toque el botón QUICK START (INICIO RÁPIDO), pasará a un programa diferente:

- 15 segundosTOCAR 1 VEZ
- 30 segundosTOCAR 2 VECES
- 1 minutoTOCAR 3 VECES
- 2 minutosTOCAR 4 VECES

El horno funcionará a nivel ALTO (100 % de potencia) en el programa de cocción de inicio rápido.

Supongamos que quiere poner el horno a cocinar durante 1 minuto al 100% utilizando esta función.

1. Toque el botón QUICK START (INICIO RÁPIDO) hasta que aparezca «1:00» en la pantalla.
2. Toque el botón START (EMPEZAR).

COCCIÓN CON MICROONDAS

1. En modo de espera, meta los alimentos en el horno y ciérrelo.
2. Pulse MICRO una vez y, a continuación, especifique el tiempo de cocción con las teclas numéricas. El tiempo de cocción máximo que se puede especificar es de 99 minutos y 99 segundos.
3. Toque el botón POWER LEVEL (NIVEL DE POTENCIA) las veces necesarias para especifica el nivel de potencia deseado.

4. Toque START (EMPEZAR) para empezar la cocción.

Pulse el botón POWER LEVEL (NIVEL DE POTENCIA) para indicar el nivel de potencia:

Pulse POWER LEVEL (NIVEL DE POTENCIA)	Potencia de cocción
Una vez	100%
Dos veces	80%
Tres veces	60%
Cuatro veces	40%
Cinco veces	20%
Seis veces	0%

NOTA: Si desea ver el nivel de potencia en mitad de un programa de cocción, basta con tocar POWER LEVEL (NIVEL DE POTENCIA).

COCCIÓN CON GRILL

El horno permite cocinar con *grill* durante el tiempo que especifique el usuario. El tiempo de cocción máximo que se puede especificar es de 99 minutos y 99 segundos.

1. Pulse una vez el botón GRILL.
2. Pulse las teclas numéricas para especificar el tiempo de cocción.
3. Pulse START (EMPEZAR).

PROGRAMA COMBINADO

MICRO + GRILL 1: Para pescados o gratinados.
MICRO + GRILL 2: Para pudín, tortillas, patatas asadas y pollo.

Supongamos que quiere poner el horno en MICRO + GRILL 2 durante 25 minutos.

1. Toque MICRO + GRILL 2.
2. Pulse las teclas numéricas para especificar el tiempo de cocción.
3. Toque el botón START (EMPEZAR).

NOTA: El tiempo de cocción máximo que se puede especificar es de 99 minutos y 99 segundos.

DESCONGELAMIENTO RÁPIDO

El tiempo de descongelamiento máximo que se puede especificar es de 99 minutos y 99 segundos.

1. Toque una vez el botón DESCONGELAMIENTO RÁPIDO.
2. Especifique el tiempo de descongelamiento deseado tocando las teclas numéricas correctas.
3. Toque START (EMPEZAR).

NOTA: Durante el programa de descongelamiento, el sistema se pondrá en pausa y se emitirán unos pitidos para avisar al usuario de que debe darle la vuelta a la comida; a continuación, pulse START (EMPEZAR) para reanudar el proceso de descongelamiento.

DESCONGELAMIENTO POR PESO

El tiempo de descongelamiento y el nivel de potencia se establecen automáticamente una vez programados el peso y la categoría de comida. Más abajo se muestra el peso máximo admitido para cada categoría.

CATEGORÍA DE COMIDA	PESO MÁXIMO	PANTALLA
Carne	2300 g	d-1
Pollo	4000 g	d-2
Marisco	900 g	d-3

Por ejemplo, supongamos que quiere descongelar 600 g de gambas.

1. Toque tres veces el botón DESCONGELAMIENTO POR PESO. En la pantalla aparecerá el mensaje «d3».
2. Toque la tecla numérica «1 minuto» 6 veces.
3. Toque el botón START (EMPEZAR).

NOTA:

10 MINUTOS = 1 kg 1 MINUTO = 100 g

10 SEGUNDOS = 10 g 1 SEGUNDO = 1 g

- Durante el programa de descongelamiento,

el sistema se pondrá en pausa y se emitirán unos pitidos para avisar al usuario de que debe darle la vuelta a la comida; a continuación, pulse START (EMPEZAR) para reanudar el proceso de descongelamiento.

- En el caso de comidas que superen los pesos máximos, seleccione el programa de descongelado rápido.

START DELAY (INICIO DEMORADO)

Esta función le permite programar el horno para que inicie un programa de cocción a otra hora.

1. Abra la puerta, meta la comida en el horno y ciérrelo.
2. Especifique el programa de cocción deseado (excepto inicio rápido).
3. Pulse el botón START DELAY (INICIO DEMORADO) una vez.
4. Especifique el tiempo con las teclas numéricas.
5. Pulse START (EMPEZAR) para confirmar.

NOTA: En este modo, para consultar el tiempo hasta que se ponga en marcha el programa, pulse START DELAY (INICIO DEMORADO); si desea cancelar el programa de inicio demorado, pulse STOP (DETENER) cuando se vea en pantalla el tiempo de demora.

COCCIÓN EN VARIAS FASES

En este horno pueden programarse hasta tres secuencias de cocción automáticas.

Supongamos que quiere configurar el siguiente programa de cocción:

- ① Descongelamiento rápido
 - ② Microondas y nivel de potencia de la cocción;
 - ③ Cocción con *grill*.
1. Especifique el programa de descongelado.
 2. Pulse el botón MEMORY (MEMORIA) una vez.
 3. Especifique el programa de cocción con microondas.
 4. Toque el botón MEMORY (EMPEZAR).
 5. Especifique el programa de cocción con *grill*.
 6. Toque el botón START (EMPEZAR).

NOTA: El descongelamiento rápido solo puede configurarse en la primera fase y los programas de inicio rápido y descongelamiento por peso no

son compatibles con el programa de cocción en varias fases.

BLOQUEO INFANTIL

El bloqueo infantil permite evitar que los/as niños/as utilicen el aparato sin supervisión.

Para configurarlo, desde el modo en espera, si el horno no se utiliza durante un minuto, se pasará automáticamente al bloqueo infantil.

Para cancelar, en el modo de bloqueo infantil, abra o cierre la puerta del horno una vez para cancelar el programa.

FUNCIÓN ECO

Especifique el método: Desde el modo en espera, deje pulsado el botón QUICK START (INICIO RÁPIDO) durante tres segundos para apagar la pantalla. Se oirá un pitido. El horno entrará en modo de ahorro de energía.

Para anularlo: Cuando esté en modo de ahorro de energía, basta con pulsar cualquier botón. Se oirá un pitido. La pantalla se iluminará.

LIMPIEZA Y MANTENIMIENTO

1. Antes de limpiar el horno, apáguelo y desenchufe el conector de la toma de electricidad.
2. El interior del horno deberá estar siempre limpio. Si se salpican alimentos o se derraman líquidos y se adhieren a las paredes del horno, límpielos con un paño húmedo. Si el horno está muy sucio, puede utilizar un detergente no agresivo. Evite utilizar esprays y otros limpiadores agresivos, ya que podrían dejar manchas o afectar a la integridad de la superficie de la puerta.
3. Las superficies exteriores deben limpiarse con un paño humedecido. Para evitar daños en los mecanismos interiores del horno, hay que evitar que entre agua en las aberturas de ventilación.
4. Limpie frecuentemente con un paño humedecido las posibles salpicaduras que queden a ambos lados de la puerta y la ventana, las juntas de la puerta y las piezas adyacentes. No utilice limpiadores abrasivos.
5. No utilice limpiadores a vapor.
6. Evite que se moje el panel de control. Limpie el electrodoméstico con un paño suave y levemente humedecido. Al limpiar el panel de control, deje abierta la puerta del horno para evitar que este pueda ponerse en marcha accidentalmente.
7. En caso de acumularse vapor dentro o fuera de la puerta del horno, límpielo con un paño suave. Esta situación puede presentarse al utilizar el horno microondas en situaciones de alta humedad ambiental. Es totalmente normal.
8. En ocasiones, es necesario sacar el plato de vidrio para limpiarlo. Limpie el plato de vidrio en agua templada con jabón, o en el lavavajillas.
9. El anillo de rodillo y el fondo del horno deben limpiarse con regularidad para evitar ruidos excesivos. Basta con pasar por la superficie del suelo del horno un paño humedecido en un detergente no abrasivo. El anillo de rodillo puede lavarse en agua templada con jabón, o en el lavavajillas. Al sacar el anillo de rodillo para limpiarlo, asegúrese después de colocarlo siempre en la posición correcta.
10. Para evitar olores en el horno, recomendamos poner un vaso de agua, el jugo y la piel de un limón en un recipiente hondo apto para microondas; meter dicho recipiente en el microondas y dejarlo durante 5 minutos. Limpie bien y seque con un paño seco.
11. Si fuera necesario cambiar la luz del horno, consulte con el distribuidor o un técnico cualificado.
12. El horno debe limpiarse con regularidad, con especial atención a los posibles restos de alimentos. Si el horno no se mantiene en buenas condiciones de limpieza, podría deteriorarse la superficie, lo cual, a su vez, podría afectar negativamente a la vida útil del electrodoméstico e incluso crear situaciones de riesgo.
13. No deseche este electrodoméstico con el resto de los residuos domésticos. Debe llevarlo al centro de reciclaje más cercano del municipio.
14. La primera vez que se utilice el horno microondas con la función *grill*, es posible que se note un poco de humo y cierto olor. Se trata de una incidencia normal, ya que el horno está hecho de una placa de acero con aceite lubricante; un horno nuevo generará cierto olor al quemar el aceite lubricante. Este problema desaparecerá después de un tiempo de utilizar el electrodoméstico.

MICROWAVE OVEN

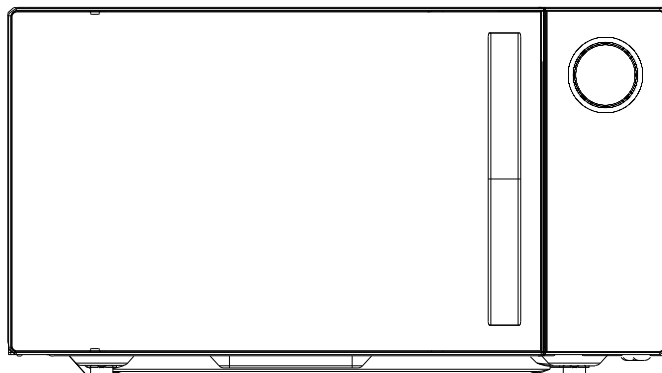

МОДЕЛЬ: H5MG25STB

Посібник користувача

Будь ласка, уважно прочитайте ці інструкції перед встановленням та експлуатацією мікрохвильової печі.

ДЕКЛАРАЦІЯ ВІДПОВІДНОСТІ



Розміщуючи позначку  на цьому продукті, ми підтверджуємо відповідність усім європейським нормам безпеки, охорони здоров'я та екологічним вимогам, які передбачені законодавством для цього продукту.

УПРАВЛІННЯ ВІДХОДАМИ ТА ОХОРОНА НАВКОЛИШНЬОГО СЕРЕДОВИЩА



Даний прилад має маркування відповідно до Директиви ЄС 2012/19/EU щодо відходів електричного та електронного обладнання (ВЕЕО). ВЕЕО містять як забруднюючі речовини (які можуть негативно впливати на навколишнє середовище), так і базові елементи (які можуть бути використані повторно). Важливо, щоб ВЕЕО проходили спеціальну обробку для належного усунення та переробки забруднюючих речовин, а також для відновлення всіх матеріалів. Фізичні особи можуть відігравати важливу роль у забезпеченні того, щоб ВЕЕО не стали проблемою для навколишнього середовища; необхідно дотримуватися певних основних правил:

- ВЕЕО не слід поміщати разом із побутовими відходами.
- ВЕЕО слід доставити в спеціалізовані пункти збору, які управляються міською владою або зареєстрованою компанією.

У багатьох країнах для великих ВЕЕО здійснюється забір із дому. Коли ви купуєте новий прилад, старий може бути повернений у точку роздрібної торгівлі, яка повинна безкоштовно забрати його за принципом один до одного, за умови якщо це аналогічне обладнання, яке має ті ж функції, що й новий прилад.

ЗАХОДИ БЕЗПЕКИ ДЛЯ УНИКНЕННЯ МОЖЛИВОГО НАДМІРНОГО ВПЛИВУ МІКРОХВИЛЬОВОЇ ЕНЕРГІЇ

1. Не намагайтеся використовувати цю мікрохвильову піч із відкритими дверцятами, оскільки робота з відкритими дверцятами може призвести до шкідливого впливу мікрохвильової енергії. Важливо не пошкодити й не змінювати запобіжні блокування.
2. Не розміщуйте будь-який предмет між передньою поверхнею печі та дверцятами, а також не допускайте накопичення на поверхнях ущільнення бруду або залишків мийних засобів.
3. Не використовуйте мікрохвильову піч, якщо вона пошкоджена. Дуже важливо, щоб дверцята печі правильно закривалися і щоб не було пошкоджень
 - а. дверцят (зокрема будь-яких згинань),
 - б. петель та защіпок (зламани або ослаблені),
 - в. ущільнень дверцят та поверхонь ущільнення.
4. Жодна особа, окрім кваліфікованого персоналу із сервісного обслуговування, не повинна здійснювати регулювання або ремонт печі.

ЗМІСТ

ЗАХОДИ БЕЗПЕКИ ДЛЯ УНИКНЕННЯ МОЖЛИВОГО НАДМІРНОГО ВПЛИВУ МІКРОХВИЛЬОВОЇ ЕНЕРГІЇ	4
ВАЖЛИВІ ІНСТРУКЦІЇ З ТЕХНІКИ БЕЗПЕКИ	5
ТЕХНІЧНІ ХАРАКТЕРИСТИКИ	7
ВСТАНОВЛЕННЯ	7
РАДІОПЕРЕШКОДИ	7
ІНСТРУКЦІЇ ЩОДО ЗАЗЕМЛЕННЯ	8
ПРИНЦИПИ ПРИГОТУВАННЯ В МІКРОХВИЛЬОВІЙ ПЕЧІ	8
ПЕРШ НІЖ ЗВЕРНУТИСЯ ДО СЛУЖБИ ПІДТРИМКИ	8
ПОСІБНИК ЩОДО ПОСУДУ	9
НАЗВИ ДЕТАЛЕЙ	9
ПАНЕЛЬ УПРАВЛІННЯ	10
ЯК НАЛАШТУВАТИ ЕЛЕМЕНТИ КЕРУВАННЯ ПЕЧІ	11
НАЛАШТУВАННЯ ГОДИННИКА	11
ШВИДКИЙ ЗАПУСК ПРИГОТУВАННЯ	11
ПРИГОТУВАННЯ В МІКРОХВИЛЬОВІЙ ПЕЧІ	11
ГОТУВАННЯ НА ГРИЛІ	11
КОМБІНОВАНЕ ПРИГОТУВАННЯ	11
ШВИДКЕ РОЗМОРОЖУВАННЯ	12
ВАГА РОЗМОРОЖУВАННЯ	12
ЗАТРИМКА ЗАПУСКУ	12
БАГАТОЕТАПНЕ ПРИГОТУВАННЯ	12
НАЛАШТУВАННЯ БЛОКУВАННЯ ВІД ДІТЕЙ	13
ФУНКЦІЯ ЕКО	13
ОЧИЩЕННЯ ТА ДОГЛЯД	13
ОЧИЩЕННЯ ТА ДОГЛЯД 10	

ВАЖЛИВІ ІНСТРУКЦІЇ З ТЕХНІКИ БЕЗПЕКИ

Під час використання електроприладу слід дотримуватися основних запобіжних заходів, зокрема наступних: **УВАГА!** Для зменшення ризику опіків, ураження електричним струмом, пожежі, травм або впливу надмірної мікрохвильової енергії:

1. Прочитайте всі інструкції перед використанням приладу та збережіть їх для подальшого використання.
2. Використовуйте цей прилад тільки за призначенням, як описано в посібнику. Не використовуйте корозійні хімічні речовини або випари в цьому приладі. Цей тип печі спеціально призначений для нагрівання, приготування або сушіння їжі. Цей прилад не призначений для промислового або лабораторного використання.
3. Не використовуйте мікрохвильову піч, коли вона порожня.
4. Не використовуйте цей прилад, якщо він має пошкоджений шнур або вилку, якщо він не працює правильно, або якщо він був пошкоджений або падав. У разі, якщо електричний шнур пошкоджено, його повинен замінити виробник, відповідний сервісний представник або кваліфікований фахівець задля уникнення небезпеки.
5. **УВАГА!** Дозволяйте дітям користуватися приладом без нагляду лише після надання відповідних інструкцій, щоб дитина могла безпечно користуватися піччю та розуміти небезпеку неналежного використання.
6. **Увага!** Коли прилад працює в комбінованому режимі, діти повинні використовувати його лише під наглядом дорослих через температури, що виробляються.
7. Щоб зменшити ризик пожежі в порожнині печі:
 - a) Під час нагрівання харчових продуктів у пластиковій або паперовій тарі часто перевіряйте піч через можливість займання.
 - b) Перед тим, як помістити паперові або поліетиленові пакети в піч, зніміть із них будь-які зав'язки.
 - c) Якщо ви помітили дим, вимкніть або від'єднайте прилад від джерела живлення і тримайте дверцята зачиненими, щоб заглушити будь-яке полум'я.
 - d) Не використовуйте порожнину для зберігання. Не залишайте паперові вироби, посуд для приготування їжі або їжу в порожнині, коли прилад не використовується.
 - e) Мікрохвильова піч призначена для розігрівання продуктів харчування та напоїв. Сушіння одягу та розігрівання грілок, тапочок, губок, вологої тканини та інших подібних матеріалів може призвести до травми, займання або пожежі.
8. **УВАГА!** Рідину або інші продукти харчування не слід нагрівати в герметичних контейнерах, оскільки вони можуть вибухнути.
9. Мікрохвильове нагрівання напою може призвести до закипання і розбризкування із затримкою, тому слід бути обережним під час перенесення контейнера.
10. Не смажте їжу в печі. Гаряча олія може пошкодити деталі печі та посуд і навіть призвести до опіків шкіри.
11. Яйця в шкарлупі та цілі зварені круто яйця не слід розігрівати в мікрохвильових печах, оскільки вони можуть вибухнути навіть після закінчення мікрохвильового нагрівання.
12. Перед приготуванням проколюйте продукти з твердою шкіркою, зокрема картоплю, цілі гарбузи, яблука та каштани.
13. Вміст пляшок для годування та банок для немовлят слід перемішати або струсити, а перед подачею перевірити температуру, щоб уникнути опіків.
14. Посуд може стати гарячим через тепло, що передається від нагрітої їжі. Для перенесення посуду можуть знадобитися кухонні рукавички.
15. Слід перевірити посуд, щоб переконатися, що він придатний для використання в мікрохвильовій печі.
16. **УВАГА!** Будь-які операції з обслуговування або ремонту, які передбачають зняття покриття, що забезпечує захист від впливу мікрохвильової енергії, мають виконуватися кваліфікованим фахівцем, в іншому разі це може бути небезпечно.
17. Цей прилад є радіочастотним обладнанням групи 2 класу В з діапазоном частот IS. Група 2 містить усе радіочастотне обладнання (промислове, наукове й медичне) з діапазоном частот

IS, в якому радіочастотна енергія навмисно генерується та/або використовується у вигляді електромагнітного випромінювання для обробки матеріалу та електроерозійного обладнання. Обладнання класу B — це обладнання, придатне для використання в житлових місцях та в установках, безпосередньо підключених до мережі електропостачання низької напруги, яка живить будівлі, що використовуються для побутових цілей.

18. Цей пристрій не призначений для використання особами (в тому числі дітьми) з обмеженими фізичними, сенсорними або розумовими здібностями, а також особами без необхідного досвіду та знань, якщо вони не перебувають під наглядом або не отримали інструкції щодо використання пристрою з боку особи, яка відповідає за їхню безпеку.
19. Не залишайте дітей без нагляду, а також переконайтеся, що вони не граються з приладом.
20. Мікрохвильова піч використовується лише в автономному режимі.
21. **УВАГА!** Не встановлюйте піч над варильною поверхнею або іншим теплогенеруючим приладом. Під час такого встановлення прилад може бути пошкоджений і гарантія не діятиме.
22. Мікрохвильову піч не слід розміщувати в шафі.
23. Коли прилад працює, дверцята або зовнішня поверхня можуть нагрітися.
24. **Увага!** Доступні частини можуть нагріватися під час використання. Малих дітей слід тримати осторонь.
25. Під час використання прилад стає гарячим. Слід бути обережним та не торкатися нагрівальних елементів всередині печі, для приготування вареної їжі та печі.
26. Температура поверхонь у зоні досяжності, може бути високою, коли прилад працює.
27. Прилад не повинен використовуватися дітьми або особами з обмеженими фізичними, сенсорними або розумовими здібностями, або з відсутністю досвіду та знань, якщо вони не знаходяться під наглядом або не отримали інструкцій.
28. **УВАГА!** Якщо дверцята або ущільнення дверцят пошкоджені, піч не можна вмикати, доки вона не буде відремонтована компетентним фахівцем.
29. У інструкціях повинно бути зазначено, що прилади не призначені для роботи з використанням зовнішнього таймера або окремої системи дистанційного керування.
30. Мікрохвильова піч призначена лише для побутового використання, а не для комерційного.
31. Ніколи не знімайте прокладку для збереження відстані в задній частині або збоку, оскільки вона забезпечує мінімальну відстань від стіни для циркуляції повітря.
32. Будь ласка, закріпіть поворотний стіл перед переміщенням приладу, щоб уникнути пошкоджень.
33. **Застереження!** Ремонт або обслуговування приладу повинен здійснювати тільки фахівець, оскільки це потребує зняття кришки, яка забезпечує захист від мікрохвильового випромінювання. Це стосується також заміни шнура живлення або освітлення. У таких випадках відправте прилад до нашого сервісного центру.
34. Мікрохвильова піч призначена лише для розморожування, приготування та пропарювання їжі.
35. Використовуйте рукавички, якщо ви виймаєте будь-які нагріті продукти харчування.
36. **Застереження!** Під час відкривання кришки чи розгортання фольги вийде пара.
37. Даний пристрій може використовуватися дітьми віком від 8 років та особами з обмеженими фізичними, сенсорними або розумовими здібностями, а також особами без необхідного досвіду та знань, якщо вони перебувають під наглядом або отримали інструкції щодо безпечного використання пристрою і розуміють можливу небезпеку. Не дозволяйте дітям гратися з пристроєм. Очищення та технічне обслуговування не має здійснюватися дітьми віком до 8 років та без нагляду.
38. У разі виділення диму, вимкніть або від'єднайте прилад від джерела живлення і тримайте дверцята зачиненими, щоб заглушити будь-яке полум'я.

ТЕХНІЧНІ ХАРАКТЕРИСТИКИ

Споживана потужність:	230 В/50 Гц, 1400 Вт (мікрохвильова піч), 1000 Вт (гриль)
Вихідна потужність мікрохвиль:	900 Вт
Робоча частота:	2450 МГц
Зовнішні розміри:	281 мм (В) × 483 мм (Ш) × 425 мм (Г)
Розміри порожнини печі:	240 мм (В) × 340 мм (Ш) × 344 мм (Г)
Об'єм печі:	Компактний 25 л
Вага нетто:	Близько 14,5 кг

ВСТАНОВЛЕННЯ

1. Переконайтеся, що всі пакувальні матеріали видалені зсередини приладу.
2. **УВАГА!** Перевірте піч на наявність будь-яких пошкоджень, таких як неправильно вирівняних або зігнутих дверцят, пошкодженого ущільнення дверцят та поверхонь ущільнення, зламаних або ослаблених петель дверцят, защіпок та вм'ятин усередині порожнини або на дверцятах. У разі будь-яких пошкоджень не використовуйте піч та зверніться до кваліфікованого персоналу із сервісного обслуговування.
3. Цю мікрохвильову піч потрібно розмістити на плоскій, стабільній поверхні, щоб утримувати її вагу та найважчу їжу, яка, ймовірно, буде приготована в печі.
4. Не встановлюйте піч там, де утворюється тепло або висока вологість, або поблизу горючих матеріалів.
5. Для правильної роботи піч повинна мати достатній потік повітря. Залиште щонайменше 20 см потрібного вільного простору над верхньою поверхнею печі та 5 см з обох боків. Задня пластина мікрохвильової печі повинна бути розміщена близько до стіни. Не закривайте та не блокуйте будь-які отвори на приладі. Не знімайте ніжки.
6. Не використовуйте піч без скляного лотка, роликової опори та вала в належних положеннях.
7. Переконайтеся, що шнур живлення не пошкоджений і не проходить під приладом або над будь-якою гарячою або гострою поверхнею.
8. Розетка повинна бути легкодоступною, щоб прилад можна було легко від'єднати в надзвичайній ситуації.
9. Не використовуйте піч на вулиці.

РАДІОПЕРЕШКОДИ

Робота мікрохвильової печі може спричинити перешкоди для радіо, телевізора або подібного обладнання. У разі виникнення перешкод вони можуть бути зменшені або усунені шляхом вжиття наступних заходів:

1. Очистіть дверцята та поверхню ущільнення печі.
2. Переорієнтуйте приймальну антену радіо або телебачення.
3. Перемістіть мікрохвильову піч відносно приймача.
4. Перемістіть мікрохвильову піч подалі від приймача.
5. Підключіть мікрохвильову піч до іншої розетки так, щоб вона та приймач були на різних гілках.

ІНСТРУКЦІЇ ЩОДО ЗАЗЕМЛЕННЯ

Цей прилад повинен бути заземлений. Ця піч обладнана шнуром із заземлюючим дротом та заземлюючою вилкою. Вона повинна бути підключена до настінної розетки, яка правильно встановлена та заземлена. У разі короткого замикання заземлення зменшує ризик ураження електричним струмом, забезпечуючи дріт для відведення електричного струму. Рекомендується забезпечити окремий контур, що обслуговує лише мікрохвильову піч. Використання високої напруги є небезпечним і може призвести до пожежі або іншої аварії, що призведе до пошкодження печі.

УВАГА! Неправильне використання вилки заземлення може створити ризик ураження електричним струмом.

Примітка:

1. Якщо у вас виникають запитання щодо інструкцій із заземлення або електрики, зверніться до кваліфікованого електрика або фахівця із сервісного обслуговування.
2. Ні виробник, ні дилер не несуть жодної відповідальності за пошкодження печі або травми, спричинені недотриманням процедур електричного підключення.

Дроти в цій кабельній мережі мають кольорове позначення відповідно до такого коду:

Зелений і жовтий = ЗАЗЕМЛЕННЯ

Синій = НУЛЬ

Коричневий = ФАЗА

ПРИНЦИПИ ПРИГОТУВАННЯ В МІКРОХВИЛЬОВІЙ ПЕЧІ

1. Акуратно розкладіть їжу. Покладіть найтовщі ділянки із зовнішнього боку посудини.
2. Спостерігайте за часом приготування. Готуйте протягом найкоротшого зазначеного часу і додайте більше за потреби. Сильно перетримана їжа може димити або зайнятися.
3. Накрийте продукти під час приготування. Кришка запобігає розбризкуванню і допомагає продуктам готуватися рівномірно.
4. Переверніть їжу один раз під час приготування в мікрохвильовій печі, щоб пришвидшити приготування таких продуктів, як курка та гамбургери. Великі страви, такі як печеня, слід перевернути хоча б один раз.
5. Змініть розташування їжі, наприклад, фрикадельок, щойно мине половина часу приготування, як зверху донизу, так і з центру страви назовні.

ПЕРШ НІЖ ЗВЕРНУТИСЯ ДО СЛУЖБИ ПІДТРИМКИ

Якщо піч не працює:

1. Перевірте, чи піч підключена надійно. Якщо ні, витягніть вилку з розетки, зачекайте 10 секунд та знову надійно підключіть її.
2. Перевірте, чи не перегорів запобіжник або чи не вимкнуто головний вимикач. Якщо вони працюють правильно, перевірте розетку за допомогою іншого приладу.
3. Перевірте, чи правильно запрограмована панель управління та встановлено таймер.
4. Перевірте, щоб дверцята були надійно зачинені, увімкнувши систему блокування дверцят. Якщо дверцята не закриті правильно, мікрохвильова енергія не буде спрямована всередину.

ЯКЩО ЖОДЕН ІЗ НАВЕДЕНИХ ВИЩЕ ПУНКТІВ НЕ ВИПРАВЛЯЄ СИТУАЦІЮ, ЗВЕРНІТЬСЯ ДО КВАЛІФІКОВАНОГО ТЕХНІКА. НЕ НАМАГАЙТЕСЯ НАЛАШТУВАТИ АБО РЕМОНТУВАТИ ПІЧ САМОСТІЙНО.

ПОСІБНИК ЩОДО ПОСУДУ

1. Мікрохвильове випромінювання не може проникати крізь метал. Використовуйте тільки посуд, який підходить для використання в мікрохвильових печах. Не дозволяється використовувати металеві контейнери для їжі та напоїв під час приготування в мікрохвильовій печі. Ця вимога не стосується випадків, коли виробник зазначає розмір і форму металевих контейнерів, які підходять для використання в мікрохвильовій печі.
2. Мікрохвильове випромінювання не може проникати крізь метал, тому не слід використовувати металевий посуд або посуд із металевим обрамленням.
3. Не використовуйте перероблені паперові вироби під час приготування в мікрохвильовій печі, оскільки вони можуть містити дрібні металеві фрагменти, які можуть спричинити іскри та/або пожежу.
4. Рекомендується використовувати круглий/овальний посуд, а не квадратний/прямокутний, оскільки їжа в кутах зазвичай перегрівається.
5. Можна використовувати вузькі смужки алюмінієвої фольги для запобігання перегріванню відкритих ділянок. Але будьте обережні, не використовуйте занадто багато фольги й зберігайте відстань 2,54 см між фольгою та порожниною.

Нижченаведений список є загальними рекомендаціями, які допоможуть вам вибрати правильний посуд.

Посуд	Мікрохвильова піч	Гриль	Комбінація*
Термостійке скло	Так	Так	Так
Не термостійке скло	Ні	Ні	Ні
Термостійка кераміка	Так	Так	Так
Пластиковий посуд, безпечний для мікрохвильового випромінювання	Так	Ні	Ні
Кухонний папір	Так	Ні	Ні
Металевий лоток	Ні	Так	Ні
Металева стійка	Ні	Так	Ні
Алюмінієва фольга та контейнер із фольги	Ні	Так	Ні

НАЗВИ ДЕТАЛЕЙ

1. Система блокування дверцят
2. Віконце печі
3. Роликове кільце
4. Вал
5. Панель управління
6. Хвилевід (будь ласка, не виймайте мікінат, що покриває хвилевід)
7. Сляний лоток
8. Нагрівач гриля
9. Металева стійка

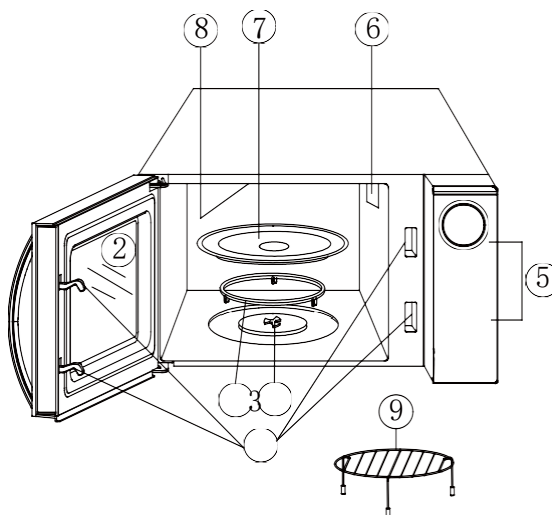

ПАНЕЛЬ УПРАВЛІННЯ

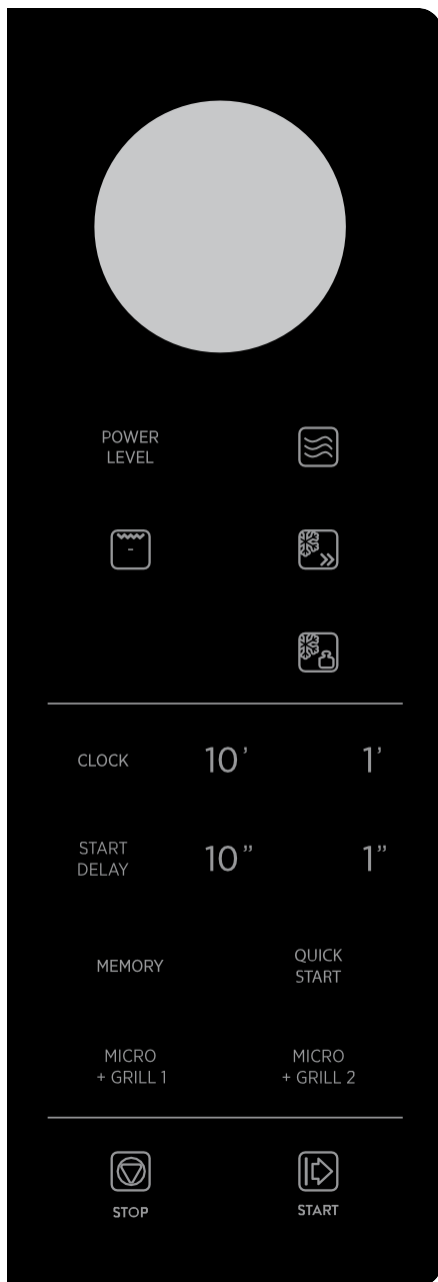

- **MENU ACTION SCREEN (ЕКРАН МЕНЮ)**

На дисплеї відображаються час приготування, потужність, індикатори та вага харчових продуктів.

- **POWER LEVEL (РІВЕНЬ ПОТУЖНОСТІ)**

Використовуйте для встановлення інших рівнів потужності, окрім високого.

- **MICRO (МІКРО)** 

Натисніть цю кнопку один раз, а потім використовуйте цифрову панель, щоб ввести час приготування в мікрохвильовій печі.

- **GRILL (ГРИЛЬ)** 

Натисніть, щоб встановити програму гриля.

- **JET DEFROST (ШВИДКЕ РОЗМОРОЖУВАННЯ)** 

Функція швидкого розморожування, яка змінює розморожування та час для швидкого та ефективного розморожування продуктів.

- **WEIGHT DEFROST (ВАГА РОЗМОРОЖУВАННЯ)** 

Програмоване розморожування на основі ваги продуктів, які потрібно розморозити.

- **MEMORY (ПАМ'ЯТЬ)**

Використовуйте для багатоетапного приготування. Ця функція дає змогу автоматично готувати при декількох налаштуваннях потужності та часу.

- **NUMBER PADS (ЦИФРОВІ КНОПКИ)**

Натисніть, щоб встановити час або вагу їжі.

- **CLOCK (ГОДИННИК)**

Натисніть, щоб встановити час годинника.

- **START DELAY (ЗАТРИМКА ЗАПУСКУ)**

Використовуйте, щоб встановити початок приготування в попередньо встановлений час.

- **STOP (СТОП)**

Натисніть, щоб скасувати або скинути параметри печі перед налаштуванням програми приготування.

Натисніть один раз, щоб тимчасово припинити приготування, або двічі, щоб повністю скасувати приготування.

- **START (ЗАПУСК)**

Натисніть, щоб запустити програму приготування.

- **QUICK START (ШВИДКИЙ ЗАПУСК)**

Використовуйте, щоб встановити програму швидкого запуску приготування.

Натисніть та утримуйте кнопку ШВИДКИЙ ЗАПУСК протягом трьох секунд, щоб активувати функцію ЕКО

- **MICRO + GRILL 1 (МІКРО + ГРИЛЬ 1) та MICRO + GRILL 2 (МІКРО + ГРИЛЬ 2)**

Використовуйте, щоб встановити комбіновану програму приготування.

ЯК НАЛАШТУВАТИ ЕЛЕМЕНТИ КЕРУВАННЯ ПЕЧІ

- Під час приготування, якщо натиснути кнопку **СТОП** один раз, програму буде призупинено, після цього натисніть кнопку **ЗАПУСК**, щоб відновити, але якщо натиснути кнопку **СТОП** двічі, програму буде скасовано.
- На екрані відобразиться **КІНЕЦЬ** та лунатиме звуковий сигнал, щоб нагадати про завершення програми. Цей сигнал лунатиме ще дві хвилини, поки ви не натиснете будь-яку кнопку або не відчините дверцята.

НАЛАШТУВАННЯ ГОДИННИКА

1. Натисніть кнопку **ГОДИННИК** один раз.
 2. Використовуйте цифрові кнопки, щоб ввести правильний час.
 3. Натисніть кнопку **ГОДИННИК** ще раз.
- ПРИМІТКА:** Це 24-годинний годинник. Під час приготування ви можете перевірити поточний час, натиснувши кнопку **ГОДИННИК**.

ШВИДКИЙ ЗАПУСК ПРИГОТУВАННЯ

Використовуйте цю функцію, щоб запрограмувати мікрохвильову піч на 4 популярні варіанти часу приготування. Кожне натискання кнопки **ШВИДКИЙ ЗАПУСК** дає змогу запрограмувати піч на:

- 15 секунд.....НАТИСНІТЬ ОДИН РАЗ
- 30 секунд.....НАТИСНІТЬ ДВІЧІ
- 1 хвилинаНАТИСНІТЬ ТРИЧІ
- 2 хвилиниНАТИСНІТЬ ЧОТИРИ РАЗИ

Піч працюватиме на **ВИСОКІЙ** потужності (100% потужності) для програми швидкого запуску приготування.

Припустимо, ви хочете встановити піч для приготування протягом 1 хвилини на 100% за допомогою цієї функції.

1. Натискайте кнопку **ШВИДКИЙ ЗАПУСК** декілька разів, поки на дисплеї не з'явиться напис "1:00".
2. Натисніть кнопку **ЗАПУСК**.

ПРИГОТУВАННЯ В

МІКРОХВИЛЬОВІЙ ПЕЧІ

1. У режимі очікування, помістіть їжу в піч і закрийте її.
2. Натисніть кнопку **МІКРО** один раз, а потім уведіть час приготування за допомогою цифрової кнопки. Найдовший час приготування, який ви можете ввести, становить 99 хвилин і 99 секунд.
3. Натисніть кнопку **РІВЕНЬ ПОТУЖНОСТІ**

кілька разів, щоб ввести рівень потужності.

4. Натисніть **ЗАПУСК**, щоб розпочати приготування.

Натисніть кнопку РІВЕНЬ ПОТУЖНОСТІ, щоб встановити рівень потужності приготування:

Натисніть РІВЕНЬ ПОТУЖНОСТІ	Потужність приготування
Один раз	100%
Двічі	80%
Тричі	60%
4 рази	40%
5 разів	20%
6 разів	0%

ПРИМІТКА: Під час приготування ви можете перевірити рівень потужності, натиснувши кнопку **РІВЕНЬ ПОТУЖНОСТІ**.

ГОТУВАННЯ НА ГРИЛІ

Піч дозволяє приготувати їжу на грилі на основі часу, введеного користувачем. Найдовший час приготування — 99 хвилин і 99 секунд.

1. Натисніть кнопку **ГРИЛЬ** один раз.
2. Натисніть цифрову кнопку, щоб увести час приготування.
3. Натисніть **ЗАПУСК**.

КОМБІНОВАНЕ ПРИГОТУВАННЯ

МІКРО + ГРИЛЬ 1: Використовуйте для риби або панірованих страв. **МІКРО + ГРИЛЬ 2:**

Використовуйте для пудингів, омлетів, запеченої картоплі та птиці.

Припустимо, ви хочете встановити піч в режим **МІКРО + ГРИЛЬ 2** на 25 хвилин.

1. Натисніть кнопку **МІКРО + ГРИЛЬ 2**.
2. Натисніть цифрову кнопку, щоб ввести час приготування.
3. Натисніть кнопку **ЗАПУСК**.

ПРИМІТКА: Найдовший час приготування — 99 хвилин і 99 секунд.

ШВИДКЕ РОЗМОРОЖУВАННЯ

Найдовший час розморожування становить 99 хвилин і 99 секунд.

1. Натисніть кнопку ШВИДКЕ РОЗМОРОЖУВАННЯ один раз.
2. Уведіть потрібний час розморожування, натиснувши відповідні цифрові кнопки.
3. Натисніть ЗАПУСК.

ПРИМІТКА: Під час програми розморожування система призупиниться і пролунає звуковий сигнал, щоб нагадати користувачеві перевернути їжу, після цього натисніть ЗАПУСК, щоб відновити розморожування.

ВАГА РОЗМОРОЖУВАННЯ

Час розморожування та рівень потужності автоматично встановлюються після програмування категорії харчових продуктів та ваги.

Максимально допустима вага для кожної категорії зазначена нижче.

КАТЕГОРІЯ ХАРЧОВИХ ПРОДУКТІВ	МАКСИМАЛЬ НА ВАГА	ДИСПЛЕЙ
М'ясо	2300 г	d1
Птиця	4000 г	d2
Морепродукти	900 г	d3

Припустимо, ви хочете розморозити 600 г креветок.

1. Натисніть кнопку ВАГА РОЗМОРОЖУВАННЯ тричі. На дисплеї з'явиться "d3".
2. Натисніть цифрову кнопку "1 хвилина" 6 разів.
3. Натисніть кнопку ЗАПУСК.

ПРИМІТКА:

10 ХВИЛИН = 1 кг 1 ХВИЛИНА = 100 г

10 СЕКУНД = 10 г 1 СЕКУНДА = 1 г

- Під час програми розморожування система призупиниться і пролунає звуковий сигнал, щоб нагадати

користувачеві перевернути їжу, після цього натисніть ЗАПУСК, щоб відновити розморожування.

- Для продуктів, що перевищують ці максимальні значення ваги, використовуйте програму ШВИДКЕ РОЗМОРОЖУВАННЯ.

ЗАТРИМКА ЗАПУСКУ

Ця функція дає змогу налаштувати піч для запуску програми приготування із затримкою.

1. Відкрийте дверцята та помістіть їжу в піч, закрийте їх.
2. Уведіть потрібну програму приготування (окрім швидкого початку приготування).
3. Натисніть кнопку ЗАТРИМКА ЗАПУСКУ один раз.
4. Натисніть цифрову кнопку, щоб увести час.
5. Натисніть кнопку ЗАПУСК, щоб підтвердити.

ПРИМІТКА: У цьому режимі, щоб перевірити час затримки запуску, натисніть кнопку ЗАТРИМКА ЗАПУСКУ, ви також можете скасувати програму затримки, натиснувши кнопку СТОП, коли на дисплеї відображається час затримки запуску.

БАГАТОЕТАПНЕ ПРИГОТУВАННЯ

Вашу піч можна запрограмувати на 3 автоматичні послідовності приготування.

Припустимо, ви хочете встановити наступну програму приготування:

- ① Швидке розморожування
 - ② Приготування в мікрохвильовій печі та на певному рівні потужності;
 - ③ Приготування на грилі.
1. Уведіть програму швидкого розморожування.
 2. Натисніть кнопку ПАМ'ЯТЬ один раз.
 3. Уведіть програму мікрохвильового приготування.
 4. Натисніть кнопку ПАМ'ЯТЬ.
 5. Уведіть програму для приготування на грилі.
 6. Натисніть кнопку ЗАПУСК.

ПРИМІТКА: Швидке розморожування можна встановити лише на першому етапі, а швидкий запуск приготування та вагу розморожування неможливо встановити в програмі багатоетапного приготування.

НАЛАШТУВАННЯ БЛОКУВАННЯ ВІД ДІТЕЙ

Блокування від дітей запобігає використанню приладу дітьми без нагляду.

Для встановлення, у режимі очікування, якщо протягом однієї хвилини не буде виконано жодної операції, піч автоматично перейде в режим блокування від дітей.

Для скасування, у режимі блокування від дітей відкрийте або закрийте дверцята печі один раз, щоб скасувати програму.

ФУНКЦІЯ ЕКО

Спосіб встановлення: У режимі очікування натиснення та утримання кнопки ШВИДКИЙ ЗАПУСК протягом трьох секунд може вимкнути дисплей, після чого пролунає звуковий сигнал. Піч перейде в режим енергозбереження.

Спосіб виходу: У режимі енергозбереження його можна скасувати, натиснувши будь-яку кнопку, після чого пролунає звуковий сигнал. Дисплей засвітиться.

ОЧИЩЕННЯ ТА ДОГЛЯД

1. Перед очищенням вимкніть піч та від'єднайте кабель живлення від розетки.
2. Тримайте внутрішню частину печі чистою. Коли бризки від їжі або розлиті рідини прилипають до стінок печі, протріть їх вологою тканиною. Якщо піч сильно забруднена, можна використовувати м'які мийні засоби. Уникайте використання розпилювача або інших агресивних очищувачів, оскільки вони можуть залишати плями та смуги на дверцятах або приглушити колір їх поверхні.
3. Зовнішні поверхні слід очищувати вологою тканиною. Щоб запобігти пошкодженню робочих частин всередині печі, не допускайте потрапляння води у вентиляційні отвори.
4. Часто протирайте дверцята та вікно з обох боків, а також ущільнення дверцят та прилеглі частини вологою тканиною, щоб усунути будь-які розливи або бризки. Не використовуйте абразивні очищувачі.
5. Не слід використовувати пароочисник.
6. Запобігайте потраплянню вологи на панель управління. Очищення здійснюйте м'якою вологою тканиною. Під час очищення панелі управління залиште дверцята печі відкритими, щоб запобігти випадковому її ввімкненню.
7. Якщо пара накопичується всередині або навколо зовнішніх дверцят печі, протріть їх м'якою тканиною. Це може виникнути, коли мікрохвильова піч працює в умовах високої вологості. І це нормально.
8. Іноді потрібно виймати скляний піддон для очищення. Мийте піддон у теплій мильній воді або в посудомийній машині.
9. Роликоче кільце та основу печі слід регулярно очищати, щоб уникнути надмірного шуму. Просто протріть нижню поверхню печі м'яким мийним засобом. Роликоче кільце можна промити в м'якій мильній воді або в посудомийній машині. Після виймання роликоче кільця з основи порожнини для очищення, обов'язково встановіть його назад у правильне положення.
10. Усуньте запахи з печі, наливши чашку води та додавши сік та шкірку лимону в посуд, придатний приготування в мікрохвильовій печі. Увімкніть мікрохвильову піч на 5 хвилин. Ретельно протріть та висушіть м'якою тканиною.
11. Коли потрібно замінити освітлення печі, зверніться в службу підтримки клієнтів для здійснення такої заміни.
12. Піч слід регулярно очищати, а будь-які залишки харчових продуктів слід видаляти. Непідтримання чистого стану печі може призвести до погіршення стану поверхні, що може негативно вплинути на термін служби приладу і, можливо, призвести до небезпечної ситуації.
13. Будь ласка, не викидайте цей прилад у контейнер для побутового сміття; його слід утилізувати в спеціалізованому центрі утилізації, створеному миською владою.
14. Коли мікрохвильова піч із функцією гриля використовується вперше, вона може спричинити появу невеликої кількості диму й легкого запаху. Це звичне явище, оскільки піч виготовлена зі сталевих пластин, покритої змазкою, а нова піч вироблятиме випари й запах, що утворюються під час спалювання цієї змазки. Це явище зникне через певний час використання.

MIKROVLNNÁ TROUBA

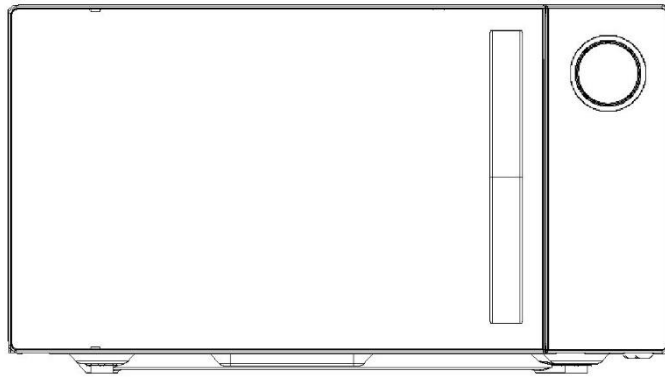

MODEL: H5MG25STB

Uživatelská příručka

Před instalací a provozem trouby si pečlivě přečtěte tento návod.

PROHLÁŠENÍ O SHODĚ



Umístěním symbolu **CE** na tento výrobek potvrzujeme shodu se všemi příslušnými evropskými směrnicemi týkajícími se bezpečnosti, ochrany zdraví a ochrany životního prostředí, které lze použít pro tento výrobek.

NAKLÁDÁNÍ S ODPADY A OCHRANA ŽIVOTNÍHO PROSTŘEDÍ



Tento spotřebič je označen v souladu s evropskou směrnicí 2012/19/EU o odpadních elektrických a elektronických zařízeních (OEEZ). OEEZ obsahují jak znečišťující látky (které mohou mít negativní vliv na životní prostředí), tak i základní prvky (které mohou být znovu použity). Je důležité, aby OEEZ podstoupily zvláštní zpracování, aby bylo možné správně odstranit a zlikvidovat znečišťující látky a znovu využít všechny materiály. Jednotlivci mohou hrát významnou roli při ochraně životního prostředí před OEEZ; je nezbytné dodržovat několik základních pravidel:

- S OEEZ se nesmí nakládat jako s domovním odpadem.
- OEEZ by měla být odvezena do speciálních sběrných dvorů spravovaných místním úřadem nebo registrovanou společností.

V mnoha zemích může být k dispozici vyzvednutí velkých OEEZ u zákazníka. Když koupíte nový spotřebič, můžete starý odevzdat obchodníkovi, který musí bezplatně přijmout jeden starý spotřebič za jeden nový prodaný spotřebič, pokud se jedná o ekvivalentní typ se stejnými funkcemi, jaké má nový zakoupený spotřebič.

OPATŘENÍ, KTERÁ MAJÍ ZAMEZIT PŘÍPADNÉMU VYSTAVENÍ NADMĚRNÉMU MNOŽSTVÍ MIKROVLNNÉ ENERGIE

1. Nepokoušejte se tuto troubu provozovat s otevřenými dvířky, protože provoz s otevřenými dvířky může vést ke škodlivému působení mikrovlnné energie. Je důležité, abyste bezpečnostní blokování neporušili ani s ním nemanipulovali.
2. Neumísťujte žádné předměty mezi čelní stranu trouby a dvířka, ani nedovolte, aby se na povrchu těsnění hromadila špína nebo zbytky čisticích prostředků.
3. Pokud je trouba poškozená, nepoužívejte ji. Zvláště důležité je, aby se dvířka trouby správně zavírala a aby nedošlo k jejich poškození.
 - a. Dvířka (ohnutá),
 - b. Závěsy a západky (zlomené nebo uvolněné),
 - c. Těsnění dveří a těsnící plochy.
4. Troubu by neměl seřizovat ani opravovat nikdo jiný než řádně kvalifikovaný servisní personál.

OBSAH

OPATŘENÍ, KTERÁ MAJÍ ZAMEZIT PŘÍPADNÉMU VYSTAVENÍ NADMĚRNÉMU MNOŽSTVÍ MIKROVLNNÉ ENERGIE	1
OBSAH	1
DŮLEŽITÉ BEZPEČNOSTNÍ POKYNY	2
TECHNICKÉ ÚDAJE	4
INSTALACE	4
RÁDIOVÉ RUŠENÍ	4
POKYNY K UZEMNĚNÍ	5
ZÁSADY VAŘENÍ V MIKROVLNNÉ TROUBĚ	5
NEŽ ZAVOLÁTE SERVISNÍ SLUŽBU	5
PRŮVODCE NÁDOBÍM	6
NÁZVY DÍLŮ	6
OVLÁDACÍ PANEL	7
JAK NASTAVIT OVLÁDÁNÍ TROUBY	8
NASTAVENÍ HODIN	8
RYCHLÝ START VAŘENÍ	8
PŘÍPRAVA POKRMŮ S MIKROVLNNÝM OHŘEVEM	8
GRILOVÁNÍ	8
KOMBINOVANÉ VAŘENÍ	8
TRYSKOVÉ ODMRAZOVÁNÍ	9
ROZMRAZOVÁNÍ DLE HMOTNOSTI	9
ODLOŽENÝ START	9
VÍCEFÁZOVÉ VAŘENÍ	9
NASTAVENÍ DĚTSKÉHO ZÁMKU	9
FUNKCE ECO	10
ČIŠTĚNÍ A PÉČE	10

DŮLEŽITÉ BEZPEČNOSTNÍ POKYNY

Při používání elektrického spotřebiče je třeba dodržovat základní bezpečnostní opatření, včetně následujících:

VAROVÁNÍ: Snižte riziko popálení, úrazu elektrickým proudem, požáru, zranění osob nebo vystavení nadměrné mikrovlnné energii:

1. Před použitím spotřebiče si přečtěte všechny pokyny a uschovejte je pro budoucí použití.
2. Tento spotřebič používejte pouze k určenému účelu, jak je popsáno v tomto návodu. V tomto spotřebiči nepoužívejte žíravé chemikálie nebo výpary. Tento typ trouby je speciálně určen k ohřevu, vaření nebo sušení potravin. Není určen pro průmyslové nebo laboratorní použití.
3. Nepoužívejte troubu, pokud je prázdná.
4. Nepoužívejte tento spotřebič, pokud má poškozený kabel nebo zástrčku, pokud nefunguje správně nebo pokud byl poškozen či spadl. Pokud se poškodí napájecí kabel, výměnu musí provést výrobce nebo jeho servisní zástupce nebo osoby s podobnou kvalifikací, aby se vyloučilo riziko.
5. **VAROVÁNÍ:** Dětem dovoďte používat troubu bez dozoru pouze tehdy, pokud jim byly poskytnuty odpovídající pokyny, aby byly schopny troubu používat bezpečným způsobem a pochopily nebezpečí plynoucí z jejího nesprávného používání.
6. **Varování:** Pokud je spotřebič provozován v kombinovaném režimu, měly by děti troubu používat pouze pod dohledem dospělé osoby, a to kvůli teplotám, které v ní vznikají.
7. Abyste snížili riziko požáru v prostoru trouby:
 - a) Při ohřívání potravin v plastové nebo papírové nádobě sledujte troubu, protože existuje možnost vznícení;
 - b) Před vložením sáčku do trouby odstraňte z papírových nebo plastových sáčků drátěné kroužky.
 - c) Jestliže se objeví kouř, vypněte spotřebič nebo ho odpojte od napájení a nechte dvířka zavřená, aby se plameny udusili.
 - d) Vnitřek trouby nepoužívejte ke skladování věcí. Nenechávejte uvnitř papírové výrobky, kuchyňské náčiní ani potraviny, pokud je nepoužíváte.
 - e) Mikrovlnná trouba je určena k ohřívání pokrmů a nápojů. Sušení oblečení a ohřívání ohřívacích podušek, pantoflí, houbiček, vlhkých látek apod. by mohlo vést k riziku zranění, vznícení nebo požáru.
8. **VAROVÁNÍ:** Tekutiny nebo jiné potraviny se nesmí ohřívát v uzavřených nádobách, protože by mohly vybuchnout.
9. Mikrovlnný ohřev nápojů může vést ke zpožděnému prudkému varu, proto je nutné dávat pozor při manipulaci s nádobou.
10. Jídlo v troubě nesmažte. Horký olej může poškodit části trouby a nádobí a dokonce způsobit popáleniny kůže.
11. V mikrovlnné troubě by se neměla ohřívát vejce ve skořápkách a celá vejce na tvrdo, protože by mohla vybuchnout, a to i po skončení mikrovlnného ohřevu.
12. Potraviny se silnou slupkou, jako jsou brambory, celé dýně, jablka a kaštiny, před vařením propíchejte.
13. Obsah kojeneckých lahví a sklenic by se měl před podáváním promíchat nebo protřepat a měla by se zkontrolovat jeho teplota, aby nedošlo k popálení.
14. Nádobí na vaření může být horké v důsledku tepla přenášeného ohřívaným jídlem. K manipulaci s nádobím mohou být zapotřebí chňapky.
15. Je třeba zkontrolovat, zda je nádobí vhodné pro použití v mikrovlnné troubě.
16. **VAROVÁNÍ:** Provádění jakéhokoli servisu nebo oprav, které zahrnují odstranění jakéhokoli krytu chránícího před působením mikrovlnné energie, je pro jinou než vyškolenou osobu nebezpečné.

17. Tento výrobek patří do skupiny 2 třídy B zařízení ISM. Definice skupiny 2, která zahrnuje všechna zařízení ISM (průmyslová, vědecká a lékařská), v nichž se záměrně vytváří a/nebo používá radiofrekvenční energie ve formě elektromagnetického záření pro úpravu materiálu, a zařízení pro elektrojiskrové obrábění. Zařízení třídy B je zařízení vhodné pro použití v domácnostech a v zařízeních přímo připojených k síti nízkého napětí, která zásobuje budovy používané pro domácí účely.
18. Tento spotřebič není určen k používání osobami (včetně dětí) s omezenými fyzickými, smyslovými nebo duševními schopnostmi nebo osobami nezkušenými a neznalými, pokud nejsou pod dohledem nebo nebyly poučeny o používání spotřebiče osobou odpovědnou za jejich bezpečnost.
19. Děti by měly být pod dohledem, aby si se spotřebičem nehrály.
20. Mikrovlnná trouba se používá pouze jako volně stojící.
21. **VAROVÁNÍ:** Neinstalujte troubu nad varnou desku nebo jiný tepelný spotřebič. V případě instalace by mohlo dojít k poškození a ztrátě záruky.
22. Mikrovlnná trouba nesmí být umístěna ve skříni.
23. Dvířka nebo vnější povrch se mohou při provozu spotřebiče zahřívat.
24. **Varování:** Přístupné součásti mohou být během používání horké. Zabraňte přístupu malých dětí ke spotřebiči.
25. Během používání se spotřebič zahřívá. Je třeba dbát na to, abyste se nedotýkali topných těles uvnitř trouby.
26. Teplota přístupných povrchů může být při provozu spotřebiče vysoká.
27. Spotřebič nesmí používat děti nebo osoby se sníženými fyzickými, smyslovými nebo mentálními schopnostmi nebo osoby nezkušené a neznalé, pokud nad nimi není zajištěn dohled nebo nedostaly pokyny.
28. **VAROVÁNÍ:** Jestliže jsou poškozená dvířka nebo jejich těsnění, trouba se nesmí používat, dokud nebude opravena kompetentní osobou.
29. V návodu musí být uvedeno, že spotřebiče nejsou určeny k tomu, aby byly řízeny externím časovým spínačem nebo samostatným systémem dálkového ovládání.
30. Mikrovlnná trouba je určena pouze pro použití v domácnosti, nikoli pro komerční účely.
31. Nikdy neodstraňujte držák vzdálenosti v zadní části nebo po stranách, protože zajišťuje minimální vzdálenost od stěny pro cirkulaci vzduchu.
32. Před přemístěním spotřebiče zajistěte otočný talíř, aby nedošlo k jeho poškození.
33. **Upozornění:** Je nebezpečné, aby opravu nebo údržbu spotřebiče prováděl někdo jiný než odborník, protože za těchto okolností je nutné sejmout kryt, který zajišťuje ochranu před mikrovlnným zářením. To platí i pro výměnu napájecího kabelu nebo osvětlení. V těchto případech zašlete spotřebič do našeho servisního střediska.
34. Mikrovlnná trouba je určena pouze k rozmrazování, vaření a vaření v páře.
35. Pokud odstraňujete ohřívané potraviny, používejte rukavice.
36. **Upozornění!** Při otevírání víka nebo balení fólie uniká pára.
37. Tento spotřebič mohou používat děti starší osmi let a osoby s omezenými fyzickými, smyslovými nebo duševními schopnostmi nebo osoby nezkušené a neznalé za předpokladu, že mají zajištěný dohled nebo byly poučeny o bezpečném používání spotřebiče a chápou související rizika. Děti si se spotřebičem nesmějí hrát. Čištění a uživatelskou údržbu nesmí provádět děti, pokud nejsou starší 8 let a nejsou pod dohledem.
38. Jestliže se objeví kouř, vypněte spotřebič nebo ho odpojte od napájení a nechte dvířka zavřená, aby se plameny udusili.

TECHNICKÉ ÚDAJE

Spotřeba energie:	230 V / 50 Hz, 1400 W (mikrovlnná trouba), 1000 W (gril)
Mikrovlnný výkon:	900 W
Provozní frekvence:	2450 MHz
Vnější rozměry:	281 mm (H) × 483 mm (W) × 425 mm (D)
Rozměry prostoru trouby:	240 mm (H) × 340 mm (W) × 344 mm (D)
Objem trouby:	Kompaktní objem 25 litrů
Čistá hmotnost:	Přibl. 14,5 kg

INSTALACE

1. Ujistěte se, že jsou z vnitřní strany dveří odstraněny všechny obalové materiály.
2. **VAROVÁNÍ:** Zkontrolujte, zda není trouba poškozena, například zda nejsou dvířka špatně seřízená nebo ohnutá, poškozené těsnění a těsnicí povrch dvířek, zlomené nebo uvolněné závěsy a západky dvířek a promáčkliny uvnitř prostoru nebo na dvířkách. Pokud dojde k poškození, troubu nepoužívejte a obraťte se na kvalifikovaný servis.
3. Tato mikrovlnná trouba musí být umístěna na rovném, stabilním povrchu, aby udržela svou hmotnost a nejtěžší potraviny, které se v ní pravděpodobně budou připravovat.
4. Troubu neumísťujte na místa, kde vzniká teplo, vlhkost nebo vysoká vlhkost, ani do blízkosti hořlavých materiálů.
5. Pro správnou funkci trouby musí být zajištěno dostatečné proudění vzduchu. Nad horní plochou trouby ponechte minimálně 20 cm volného prostoru a po obou stranách 5 cm. Zadní talíř mikrovlnné trouby musí být umístěn blízko stěny. Nezakrývejte ani nezakrývejte žádné otvory na spotřebiči. Nohy neodstraňujte.
6. Nepoužívejte troubu, pokud nejsou skleněný plech, podpěra válce a hřídél ve správné poloze.
7. Ujistěte se, že napájecí kabel není poškozený a nevede pod troubou nebo přes horký či ostrý povrch.
8. Zásuvka musí být snadno přístupná, aby ji bylo možné v případě nouze snadno odpojit.
9. Nepoužívejte troubu venku.

RÁDIOVÉ RUŠENÍ

Provoz mikrovlnné trouby může způsobit rušení rádia, televizoru nebo podobných zařízení.

Pokud k rušení dochází, lze jej omezit nebo odstranit následujícími opatřeními:

1. Vyčistěte dvířka a těsnicí povrch trouby.
2. Přesměrujte přijímací anténu rádia nebo televize.
3. Přemístěte mikrovlnnou troubu vzhledem k přijímači.
4. Odsuňte mikrovlnnou troubu od přijímače.
5. Zapojte mikrovlnnou troubu do jiné zásuvky tak, aby mikrovlnná trouba a přijímač byly na různých rozvodech.

POKYNY K UZEMNĚNÍ

Tento spotřebič musí být uzemněný. Tato trouba je vybavena kabelem s uzemňovacím vodičem a uzemňovací zástrčkou. Musí být zapojena do správně instalované a uzemněné zásuvky. Uzemnění snižuje riziko úrazu elektrickým proudem v případě elektrického zkratu tím, že poskytuje vodič pro odvod elektrického proudu. Doporučuje se zřídit samostatný okruh sloužící pouze pro troubu. Použití vysokého napětí je nebezpečné a může vést k požáru nebo jiné nehodě, která způsobí poškození trouby.

VAROVÁNÍ Nesprávné použití uzemňovací zástrčky může vést k nebezpečí úrazu elektrickým proudem.

Poznámka:

1. Pokud máte jakékoli dotazy ohledně uzemnění nebo elektrických pokynů, obraťte se na kvalifikovaného elektrikáře nebo servisní pracovníky.
2. Výrobce ani prodejce nenesou žádnou odpovědnost za poškození trouby nebo zranění osob v důsledku nedodržení postupů elektrického připojení.

Vodiče tohoto hlavního kabelu jsou barevně odlišeny podle následujícího kódu:

Zelená a žlutá = UZEMNĚNÍ

Modrá = NULOVÝ

Hnědá = FÁZE

ZÁSADY VAŘENÍ V MIKROVLNNÉ TROUBĚ

1. Pečlivě potraviny uspořádejte. Nejtlustší části umístěte na vnější část talíře.
2. Hlídejte dobu vaření. Vařte co nejkratší dobu a podle potřeby přidávejte čas. Silně převařené potraviny mohou kouřit nebo se vznítit.
3. Během vaření potraviny přikryjte. Poklice zabraňují rozstříkávání a pomáhají rovnoměrnému vaření potravin.
4. Během mikrovlnného ohřevu potraviny jednou otočte, abyste urychlili přípravu například kuřecího masa a hamburgerů. Velké potraviny, jako je pečeně, je třeba alespoň jednou otočit.
5. Pokrmy, jako jsou masové kuličky, v polovině vaření přeskládejte shora dolů i ze středu talíře směrem ven.

NEŽ ZAVOLÁTE SERVISNÍ SLUŽBU

Pokud trouba nefunguje:

1. Zkontrolujte, zda je trouba bezpečně zapojena do sítě. Pokud tomu tak není, vytáhněte zástrčku ze zásuvky, počkejte 10 sekund a znovu ji pevně zapojte.
2. Zkontrolujte, zda není přepálená pojistka nebo vypnutý hlavní jistič. Pokud se zdá, že fungují správně, vyzkoušejte zásuvku pomocí jiného spotřebiče.
3. Zkontrolujte, zda je ovládací panel správně naprogramován a zda je nastaven časovač.
4. Zkontrolujte, zda jsou dveře bezpečně zavřené a zda je zajištěn bezpečnostní zámek dveří. V opačném případě nebude mikrovlnná energie proudit do trouby.

POKUD ŽÁDNÝ Z VÝŠE UVEDENÝCH ZPŮSOBŮ NEVEDE K NÁPRAVĚ, OBRAŤTE SE NA KVALIFIKOVANÉHO TECHNIKA. NEPOKOUŠEJTE SE TROUBU SEŘIZOVAT NEBO OPRAVOVAT SAMI.

PRŮVODCE NÁDOBÍM

1. Mikrovlny nemohou proniknout kovem. Používejte pouze náčiní vhodné pro mikrovlnné trouby. V mikrovlnné troubě není dovoleno připravovat pokrmy a nápoje v kovových nádobách. Tento požadavek neplatí, pokud výrobce uvádí velikost a tvar kovových nádob vhodných pro mikrovlnné vaření.
2. Mikrovlnná trouba nepronikne kovem, proto by se nemělo používat kovové náčiní nebo nádobí s kovovými doplňky.
3. Při vaření v mikrovlnné troubě nepoužívejte recyklované papírové výrobky, protože mohou obsahovat malé kovové úlomky, které mohou způsobit jiskření a/nebo požár.
4. Doporučujeme spíše kulaté/oválné nádobí než hranaté/podlouhlé, protože jídlo v rozích má tendenci se rozvařit.
5. K zabránění přepečení exponovaných míst lze použít úzké proužky hliníkové fólie. Dávejte však pozor, abyste jich nepoužili příliš mnoho, a dodržujte vzdálenost mezi alobalem a vnitřním prostorem trouby 1 palec (2,54 cm).

Níže uvedený seznam je obecným vodítkem, které vám pomůže vybrat správné nádobí.

Kuchyňské nádobí	Mikrovlnná trouba	Gril	Kombinace*
Tepelně odolné sklo	Ano	Ano	Ano
Žárovzdorné sklo	Ne	Ne	Ne
Žárovzdorná keramika	Ano	Ano	Ano
Plastové nádobí vhodné do mikrovlnné trouby	Ano	Ne	Ne
Kuchyňský papír	Ano	Ne	Ne
Kovový zásobník	Ne	Ano	Ne
Kovový stojan	Ne	Ano	Ne
Hliníková fólie a nádoba z fólie	Ne	Ano	Ne

NÁZVY DÍLŮ

1. Systém bezpečnostního zámku dveří
2. Okno trouby
3. Otočný prstenec
4. Hřídel
5. Ovládací panel
6. Vedení vln (Neodstraňujte slídovou destičku zakrývající vlnovod)
7. Skleněný talíř
8. Střed grilu
9. Kovový stojan

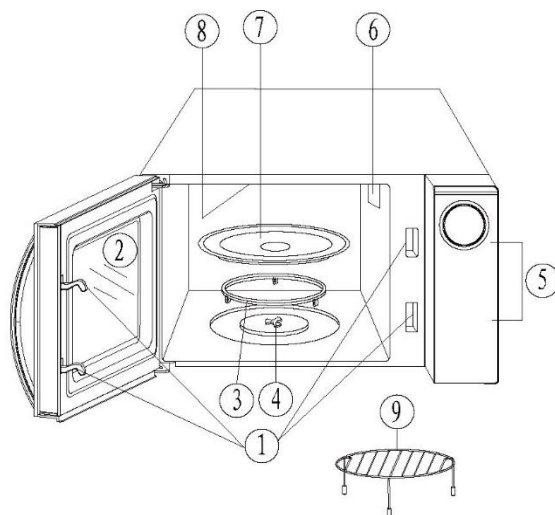

OVLÁDACÍ PANEL

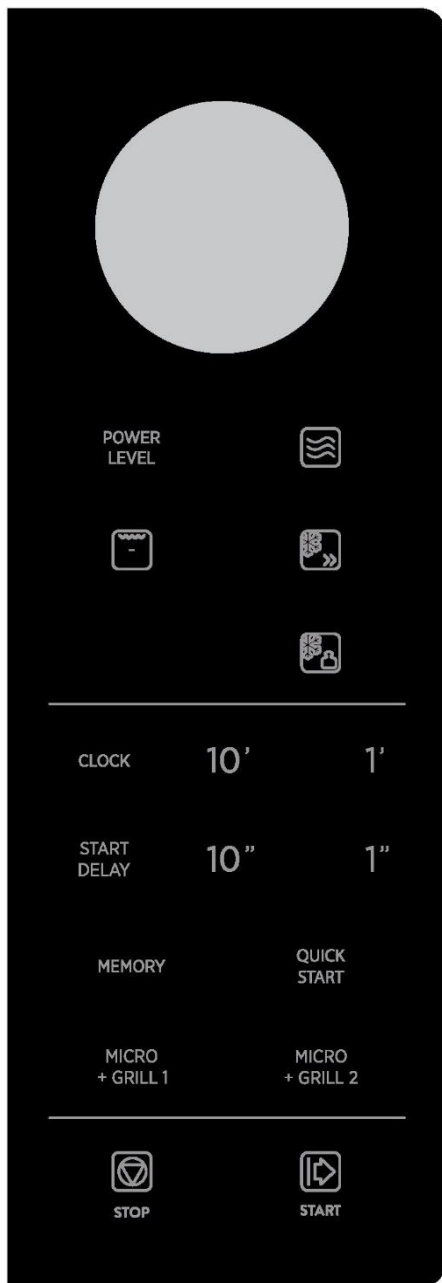

- **OBRAZOVKA AKCE NABÍDKY**

Na displeji se zobrazuje doba vaření, výkon, ukazatele a hmotnost potravin.

- **POWER LEVEL**

Slouží k nastavení jiných úrovní výkonu než vysoké.

- **MICRO.** 

Jednou stiskněte tento panel a poté pomocí číselného panelu zadejte dobu vaření v mikrovlnné troubě.

- **GRILL** 

Stisknutím tlačítka nastavíte program grilu.

- **JET DEFROST** 

Funkce rychlého rozmrazování, která střídá rozmrazování a časy pro rychlé a účinné rozmrazení potravin.

- **WEIGHT DEFROST** 

Naprogramované rozmrazování podle hmotnosti rozmrazovaných potravin.

- **MEMORY**

Používejte pro víceúrovňové vaření. Umožňuje automatické vaření při více nastaveních výkonu a času.

- **ČÍSELNÉ PANELE**

Dotykem nastavíte čas nebo hmotnost jídla.

- **CLOCK**

Dotykem nastavíte čas hodin.

- **START DELAY**

Slouží k nastavení programu spuštění vaření v nastaveném čase.

- **STOP**

Před nastavením programu pečení stiskněte tlačítko pro zrušení nastavení nebo resetování trouby. Stiskněte jednou pro dočasné zastavení vaření nebo dvakrát pro úplné zrušení vaření.

- **START**

Dotykem spustíte program vaření.

- **QUICK START**

Slouží k nastavení programu rychlého startu vaření. Stisknutím tlačítka QUICK START na tři sekundy aktivujete funkci ECO.

- **MICRO + GRILL 1 & MICRO + GRILL 2**

Slouží k nastavení kombinovaného programu vaření.

JAK NASTAVIT OVLÁDÁNÍ TROUBY

- Pokud během vaření jednou stisknete tlačítko STOP, program se pozastaví a poté stisknutím tlačítka START pokračuje, ale pokud stisknete tlačítko STOP dvakrát, program se zruší.
- Konec se ohlásí pípnutím, které připomene, že program skončil, a bude znít každé dvě minuty, dokud nestisknete jakoukoli podložku nebo neotevřete dvířka.

NASTAVENÍ HODIN

1. Jednou stiskněte tlačítko CLOCK.
2. Pomocí číselných panelů zadejte správný čas.
3. Znovu stiskněte tlačítko CLOCK.

POZNÁMKA: Jedná se o 24hodinové hodiny. Během vaření můžete zkontrolovat aktuální čas stisknutím tlačítka HODINY.

RYCHLÝ START VAŘENÍ

Pomocí této funkce můžete troubu naprogramovat na 4 oblíbené časy mikrovlnného ohřevu.

Každým stisknutím tlačítka QUICK START můžete troubu naprogramovat na:

- 15 sekundSTISKNĚTE JEDNOU
- 30 sekundSTISKNĚTE DVAKRÁT
- 1 minutaSTISKNĚTE TŘIKRÁT
- 2 minutySTISKNĚTE ČTYŘIKRÁT

Trouba bude pracovat na VYSOKÝ výkon (100% výkon) pro program rychlého spuštění pečení.

Předpokládejme, že chcete pomocí této funkce nastavit troubu na 1 minutu při 100% výkonu.

1. Opakovaně se dotýkejte tlačítka QUICK START, dokud se na displeji nezobrazí „1:00“.
2. Stiskněte tlačítko START.

PŘÍPRAVA POKRMŮ S MIKROVLNNÝM

OHŘEVEM

1. V režimu čekání vložte jídlo do trouby a zavřete ji.
2. Jednou stiskněte tlačítko MIKRO. a poté pomocí číselného bloku zadejte dobu vaření. Nejdelší doba vaření, kterou můžete zadat, je 99 minut a 99 sekund.

3. Několikrát se dotkněte tlačítka POWER LEVEL a zadejte úroveň výkonu.
4. Dotykem tlačítka START zahájíte vaření.

Stisknutím tlačítka POWER LEVEL nastavte úroveň výkonu vaření:

Stiskněte POWER LEVEL	Výkon při vaření
Jakmile	100 %
Dvakrát	80 %
3krát	60 %
4krát	40 %
5krát	20 %
6krát	0 %

POZNÁMKA: Během vaření můžete zkontrolovat úroveň výkonu stisknutím tlačítka POWER LEVEL.

GRILOVÁNÍ

Trouba umožňuje grilovat pokrmy na základě času zadaného uživatelem. Nejdelší doba vaření je 99 minut a 99 sekund.

1. Jednou se dotkněte tlačítka GRILL.
2. Stisknutím číselné klávesnice zadejte dobu vaření.
3. Stiskněte tlačítko START.

KOMBINOVANÉ VAŘENÍ

MICRO + GRILL 1: Použijte k přípravě ryb nebo gratinovaných pokrmů.

MICRO + GRILL 2: Používejte na pudinkové omelety, pečené brambory a drůbež.

Předpokládejme, že chcete nastavit troubu na MICRO + GRILL 2 na 25 minut.

1. Dotkněte se tlačítka MICRO + GRILL 2.
2. Dotykem číselné klávesnice zadejte dobu vaření.
3. Stiskněte tlačítko START.

POZNÁMKA: Nejdelší doba vaření je 99 minut a 99 sekund.

TRYSKOVÉ ODMRAZOVÁNÍ

Nejdelší doba rozmrazování je 99 minut a 99 sekund.

1. Stiskněte jednou tlačítko JET DEFROST.
2. Dotykem správných číselných panelů zadejte požadovanou dobu odmrazování.
3. Stiskněte tlačítko START.

POZNÁMKA: Během rozmrazovacího programu se systém pozastaví a zvukovým signálem připomene uživateli, aby potraviny otočil, a poté dotykem tlačítka START pokračuje v rozmrazování.

ROZMRAZOVÁNÍ DLE HMOTNOSTI

Doba rozmrazování a úroveň výkonu se nastaví automaticky po naprogramování kategorie potravin a hmotnosti. Maximální přípustná hmotnost pro každou kategorii je uvedena níže.

KATEGORIE POKRMU	MAXIMÁLNÍ HMOTNOST	DISPLEJ
Maso	2300 g	d-1
Drůbež	4000 g	d-2
Mořské plody	900 g	d-3

Předpokládáme, že chcete rozmrazit 600 g krevet.

1. Třikrát se dotkněte tlačítka WEIGHT DEFROST. Na displeji se zobrazí „d3“.
2. Šestkrát se dotkněte číselného panelu „1 minuta“.
3. Stiskněte tlačítko START.

POZNÁMKA:

10 MINUT = 1 kg 1 MINUTA = 100 g
10 SEKUND = 10 g 1 SEKUNDA = 1 g

- Během rozmrazovacího programu se systém pozastaví a zvukovým signálem připomene uživateli, aby potraviny otočil, a poté dotykem tlačítka START pokračuje v rozmrazování.
- Pro potraviny přesahující tyto maximální hmotnosti použijte program Tryskové odmrazování.

ODLOŽENÝ START

Tato funkce umožňuje nastavit troubu na pozdější spuštění programu vaření.

1. Otevřete dvířka, vložte pokrm do trouby a zavřete ji.
2. Zadejte požadovaný program vaření (kromě rychlého startu vaření).
3. Stiskněte jednou tlačítko START DELAY.
4. Stisknutím číselného panelu zadejte čas.
5. Potvrďte stisknutím tlačítka START.

POZNÁMKA: V tomto režimu zkontrolujte dobu zpoždění spuštění stisknutím tlačítka START DELAY a program zpoždění můžete zrušit stisknutím tlačítka STOP, když se na displeji zobrazí doba zpoždění spuštění.

VÍCEFÁZOVÉ VAŘENÍ

Troubu lze naprogramovat až na 3 automatické sekvence vaření.

Předpokládáme, že chcete nastavit následující program vaření:

- ① Rychlé odmrazování
- ② Vaření v mikrovlnné troubě a na úrovni výkonu;
- ③ Grilování.

1. Zadejte rychlostní program rozmrazování.
2. Jednou stiskněte tlačítko MEMORY.
3. Zadejte program pro mikrovlnné vaření.
4. Stiskněte tlačítko MEMORY.
5. Zadejte program Grilování.
6. Stiskněte tlačítko START.

POZNÁMKA: Rychlé rozmrazování lze nastavit pouze v prvním stupni a funkce Rychlý start vaření a Rozmrazování dle hmotnosti nelze nastavit ve vícestupňovém programu vaření.

NASTAVENÍ DĚTSKÉHO ZÁMKU

Dětský zámek brání dětem v obsluze bez dozoru.

Pokud v pohotovostním režimu neprovedete do jedné minuty žádnou operaci, trouba se automaticky přepne do režimu dětského zámku.

Chcete-li program zrušit, můžete v režimu dětského zámku jednou otevřít nebo zavřít dvířka trouby.

Nastavte metodu: V pohotovostním režimu lze dlouhým stisknutím tlačítka QUICK START na tři sekundy vypnout obrazovku displeje a ozve se zvukový signál. Trouba přejde do úsporného režimu.

Způsob zvedání: Během úsporného režimu jej zrušíte stisknutím libovolného tlačítka a zazní zvukový signál. Rozsvítí se obrazovka displeje.

ČIŠTĚNÍ A PÉČE

1. Před čištěním troubu vypněte a vytáhněte zástrčku ze zásuvky.
2. Udržujte vnitřek trouby čistý. Pokud na stěnách trouby ulpí stříkance jídla nebo rozlité tekutiny, otřete je vlhkým hadříkem. Pokud je trouba velmi znečištěná, lze použít jemný mycí prostředek. Nepoužívejte spreje a jiné drsné čisticí prostředky, protože mohou způsobit skvrny, šmouhy nebo zmatnění povrchu dveří.
3. Vnější povrchy by se měly čistit vlhkým hadříkem. Aby nedošlo k poškození provozních částí uvnitř trouby, nesmí do větracích otvorů vniknout voda.
4. Dvířka a okna na obou stranách, těsnění dveří a přilehlé části pravidelně otírejte vlhkým hadříkem, abyste odstranili případné skvrny nebo cákance. Nepoužívejte abrazivní čisticí prostředky.
5. Nesmí se používat parní čistič.
6. Nedovolte, aby se ovládací panel namočil. Čistěte měkkým vlhkým hadříkem. Při čištění ovládacího panelu nechte dvířka trouby otevřená, abyste zabránili náhodnému zapnutí trouby.
7. Pokud se uvnitř nebo kolem vnější strany dvířek trouby hromadí pára, otřete je měkkým hadříkem. K tomu může dojít, pokud je mikrovlnná trouba provozována za vysoké vlhkosti. Jedná se o normální jev.
8. Občas je nutné skleněný zásobník vyjmout kvůli čištění. Podnos umyjte v teplé vlažné vodě nebo v myčce nádobí.
9. Otočný prstenec a podlahu trouby je třeba pravidelně čistit, aby nedocházelo k nadměrnému hluku. Spodní povrch trouby jednoduše otřete jemným čisticím prostředkem. Otočný prstenec lze mýt v mírně vlažné vodě nebo v myčce nádobí. Při odstraňování otočného prstence z podlahy vnitřního prostoru kvůli čištění se ujistěte, že je znovu umístěn ve správné poloze.
10. Zápach z trouby odstraní tak, že v hluboké misce vhodné do mikrovlnné trouby smícháte šálek vody se šťávou a kůrou z jednoho citronu a necháte 5 minut působit v mikrovlnné troubě. Důkladně otřete a osušte měkkým hadříkem.
11. Pokud je nutné světlo trouby vyměnit, obraťte se na prodejce a nechte ho vyměnit.
12. Trouba by se měla pravidelně čistit včetně odstraňování veškerých usazenin pokrmů. Když se trouba nebude udržovat v čistém stavu, mohlo by to vést k narušení povrchu, což by mohlo nepříznivě ovlivnit životnost spotřebiče a případně způsobit nebezpečnou situaci.
13. Nevyhazujte tento spotřebič do domácího odpadkového koše; měl by být odevzdán do zvláštního střediska pro likvidaci odpadu určeného obcí.
14. Při prvním použití mikrovlnné trouby s funkcí grilu se může objevit mírný kouř a zápach. Jedná se o normální jev, protože trouba je vyrobena z ocelového plechu pokrytého mazacím olejem a nová trouba bude produkovat výpary a zápach vznikající při spalování mazacího oleje. Tento jev po určité době používání zmizí.

MIKROVLNNÁ RÚRA

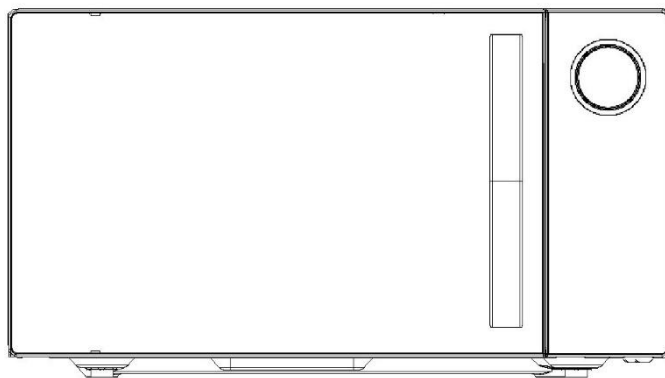

MODEL: H5MG25STB

Príručka používateľa

Pred inštaláciou a prevádzkou rúry si pozorne prečítajte tieto pokyny.

VYHLÁSENIE O ZHODE



Označením tohto produktu značkou **CE** potvrdzujeme zhodu so všetkými príslušnými európskymi bezpečnostnými, zdravotnými a ekologickými požiadavkami, ktoré platia v rámci právnych predpisov pre tento produkt.

ODPADOVÉ HOSPODÁRSTVO A OCHRANA ŽIVOTNÉHO PROSTREDIA



Toto zariadenie je označené v súlade s európskou smernicou 2012/19/EÚ o elektrických a elektronických zariadeniach (OEEZ - odpad z elektrických a elektronických zariadení). OEEZ obsahuje znečisťujúce látky (ktoré môžu mať negatívny vplyv na životné prostredie) a základné prvky (ktoré sa dajú opätovne použiť). Je dôležité, aby sa OEEZ správne likvidoval použitím špecifických postupov s cieľom zaistiť správne zneškodnenie všetkých znečisťujúcich látok, ako aj zhodnotenie ostatných materiálov.

Jednotlivci prispievajú výraznou mierou k minimalizácii vplyvov OEEZ na životné prostredie. Bezpodmienečne treba dodržiavať určité základné pravidlá:

- OEEZ sa nesmie spracovávať ako bežný domáci odpad;
- OEEZ treba odovzdávať na príslušných zberných miestach, ktoré sú riadené príslušnou samosprávnou obcou alebo registrovanými spoločnosťami.

V mnohých krajinách je k dispozícii domáci zber veľkých zariadení spadajúcich do kategórie OEEZ. V prípade zakúpenia nového spotrebiča môžete vrátiť starý spotrebič maloobchodnému predajcovi, ktorý musí zabezpečiť jeho bezplatný odvoz, pokiaľ ide o spotrebič rovnakého typu a disponujúceho rovnakými funkciami ako zakúpené zariadenie.

BEZPEČNOSTNÉ OPATRENIA NA PREDCHÁDZANIE MOŽNÉHO VYSTAVENIA NADMERNEJ MIKROVLNNEJ ENERGII

1. Nepokúšajte sa používať túto rúru s otvorenými dvierkami, pretože prevádzka s otvorenými dvierkami môže mať za následok škodlivé vystavenie mikrovlnnej energii. Je dôležité, aby ste nepoškodili bezpečnostné zámky ani s nimi nemanipulovali.
2. Neumiestňujte žiadne predmety medzi prednú stranu rúry a dvierka, ani nedovoľte, aby sa na tesniacich plochách nahromadili zvyšky zeminy alebo čističa.
3. Nepoužívajte rúru, ak je poškodená. Je obzvlášť dôležité, aby sa dvierka rúry riadne zatvorili, aby sa nepoškodili
 - a. Dvierka (ohnutie),
 - b. Závesy a zámky (zlomené alebo uvoľnené),
 - c. Tesnenia dvierok a tesniace plochy.
4. Rúru by nemal nastavovať ani opravovať nikto iný okrem riadne kvalifikovaného servisného personálu.

OBSAH

BEZPEČNOSTNÉ OPATRENIA NA PREDCHÁDZANIE MOŽNÉHO VYSTAVENIA NADMERNEJ MIKROVLNNEJ ENERGII	1
OBSAH	1
DÔLEŽITÉ BEZPEČNOSTNÉ POKYNY	2
ŠPECIFIKÁCIE	4
INŠTALÁCIA	4
RÁDIOVÉ RUŠENIE	4
POKYNY NA UZEMNENIE	5
PRINCÍPY PRÍPRAVY JEDLA V MIKROVLNNEJ RÚRE	5
PREDTÝM, AKO ZAVOLÁTE SERVIS	5
PRÍRUČKA PRE KUCHYNSKÉ POMÔCKY	6
NÁZVY DIELOV	6
OVLÁDACÍ PANEL	7
AKO NASTAVIŤ OVLÁDACIE PRVKY RÚRY	8
NASTAVENIE HODÍN	8
RÝCHLE SPUSTENIE PRÍPRAVY JEDLA	8
PRÍPRAVA JEDLA MIKROVLNAMI	8
GRILOVANIE	8
KOMBINOVANÁ PRÍPRAVA JEDLA	8
RÝCHLE ROZMRAZOVANIE	8
ROZMRAZOVANIE PODĽA HMOTNOSTI	9
ONESKORENIE ŠTARTU	9
VIACSTUPŇOVÁ PRÍPRAVA JEDLA	9
NASTAVENIE DETSKÉHO ZÁMKU	9
FUNKCIA ECO	10
ČISTENIE A STAROSTLIVOSŤ	10

DÔLEŽITÉ BEZPEČNOSTNÉ POKYNY

Pri používaní elektrického spotrebiča je potrebné dodržiavať základné bezpečnostné opatrenia vrátane nasledujúcich:

VAROVANIE: Na zníženie rizika popálenia, úrazu elektrickým prúdom, požiaru, zranenia osôb alebo vystavenia nadmernej mikrovlnnej energii:

1. Pred použitím spotrebiča si prečítajte všetky pokyny a príručku si odložte pre budúce použitie.
2. Tento spotrebič používajte len na jeho určené použitie podľa opisu v tejto príručke. V tomto spotrebiči nepoužívajte korozívne chemikálie ani výpary. Tento typ rúry je špeciálne navrhnutý na ohrievanie, varenie alebo sušenie potravín. Nie je určený na priemyselné ani laboratórne použitie.
3. Rúru nepoužívajte, keď je prázdna.
4. Nepoužívajte tento spotrebič, ak je na ňom poškodený elektrický kábel alebo zástrčka, ak nefunguje správne alebo ak bol poškodený alebo spadol. Ak je poškodený vonkajší napájací kábel, v záujme eliminácie akéhokoľvek rizika ho musí vymeniť výrobca alebo jeho servisný zástupca alebo rovnako kvalifikovaná osoba.
5. **VAROVANIE:** Umožnite deťom používať rúru bez dozoru len vtedy, ak dostali primerané pokyny, aby bolo dieťa schopné používať rúru bezpečným spôsobom a aby pochopilo nebezpečenstvo nesprávneho používania.
6. **Varovanie:** Ak sa spotrebič používa v kombinovanom režime, vzhľadom na generované vysoké teploty, by ho mali deti používať len pod dohľadom dospelšej osoby.
7. Ak chcete znížiť riziko požiaru vnútri rúry:
 - a) Pri zohrievaní potravín v plastových alebo papierových nádobách sledujte rúru, pretože hrozí vzplanutie;
 - b) Pred vložením vrečka do rúry odstráňte z papierových alebo plastových vrieciek drôtenú sponu.
 - c) Ak zistíte, že z rúry uniká dym, vypnite alebo odpojte spotrebič a nechajte dvierka zatvorené, aby ste zadusili všetky plamene.
 - d) Vnútro rúry nepoužívajte na skladovanie. Nenechávajte papierové výrobky, kuchynské pomôcky ani potraviny vnútri rúry, pokiaľ sa nepoužíva.
 - e) Mikrovlnná rúra je určená na ohrev jedál a nápojov. Sušenie odevov a ohrievanie vyhrievacích podložiek, papúč, špongií, vlhkej utierky a pod. môže viesť k riziku zranenia, vznietenia alebo požiaru.
8. **VAROVANIE:** Kvapaliny a iné potraviny sa nesmú ohrievať v uzavretých nádobách, pretože by mohli nádoby prasknúť.
9. Pri mikrovlnnom ohreve nápojov môže dôjsť k veľmi prudkému oneskorenému varu, preto treba s nádobou zaobchádzať veľmi opatrne.
10. Jedlo v rúre nesmažte. Horúci olej môže poškodiť diely rúry a pomôcky, dokonca môže spôsobiť popálenie kože.
11. Vajcia v škrupine a celé vajcia uvarené natvrdo sa nesmú zohrievať v mikrovlnných rúrach, pretože by mohli explodovať, a to aj po skončení zahrievania v mikrovlnnej rúre.
12. Potraviny s hrubou šupkou, ako sú zemiaky, celé tekvice, jablká a gaštany, pred varením prepichnete.
13. Obsah dojčenských fliaš a detskej výživy v pohároch sa musí premiešať alebo pretrepať a pred kŕmením dieťaťa treba skontrolovať ich teplotu, aby sa zabránilo popáleniu.
14. Pomôcky na varenie sa môžu zahriať v dôsledku tepla prenášaného z ohriateho jedla. Na manipuláciu s pomôckami môžu byť potrebné držiaky.
15. Pomôcky treba skontrolovať, aby sa zabezpečilo, že sú vhodné na použitie v mikrovlnnej rúre.
16. **VAROVANIE:** Pre kohokoľvek iného ako vyškolenú osobu je nebezpečné vykonávať akýkoľvek servis alebo opravu, ktorá zahŕňa odstránenie krytu, ktorý poskytuje ochranu pred vystavením mikrovlnnej energii.
17. Tento výrobok je zariadením skupiny 2 triedy B ISM. Skupina 2 definuje skupinu, ktorá obsahuje všetky zariadenia ISM (Industrial, Scientific and Medical – Priemyselné, vedecké a lekárske), v ktorých sa zámerne vyrába a/alebo používa rádiovlnná

- energia vo forme elektromagnetického žiarenia na spracovanie materiálu, a zariadenia s iskrovou eróziou. Výrobok triedy B je zariadenie vhodné na používanie v domácich zariadeniach a v zariadeniach priamo pripojených k nízkonapäťovej sieti napájania, ktorá zasobuje obytné budovy.
18. Tento spotrebič nesmú používať osoby (vrátane detí) s obmedzenými fyzickými, zmyslovými alebo mentálnymi schopnosťami, prípadne s nedostatkom skúseností alebo znalostí, pokiaľ nie je zabezpečený dohľad alebo pokiaľ neboli poučené osobou zodpovednou za ich bezpečnosť.
 19. Deti by mali byť pod dozorom, aby ste sa ubezpečili, že sa nehrajú so spotrebičom.
 20. Mikrovlnná rúra sa používa len ako voľne stojaci spotrebič.
 21. VAROVANIE: Rúru neinštalujte nad varnú dosku ani iný spotrebič produkujúci teplo. Pri takejto inštalácii by sa poškodil a stratili by ste právo na záruku.
 22. Mikrovlnná rúra sa nesmie umiestniť do skrine.
 23. Dvere alebo vonkajší povrch sa môžu počas prevádzky spotrebiča zahriať.
 24. Varovanie: Dostupné diely sa môžu počas používania zohriať. Malé deti by ste mali udržiavať ďalej od spotrebiča.
 25. Počas používania sa spotrebič zohrieva. Musíte byť opatrný a nesmiete sa dotýkať ohrievacích článkov vo vnútri rúry, ktoré slúžia na varenie v rúre.
 26. Teplota prístupných povrchov môže byť počas prevádzky spotrebiča vysoká.
 27. Spotrebič nesmú používať deti ani osoby so zníženými fyzickými, zmyslovými alebo duševnými schopnosťami alebo s nedostatkom skúseností a vedomostí, pokiaľ nie je zabezpečený dohľad alebo pokiaľ im neboli poskytnuté pokyny.
 28. VAROVANIE: Ak sú dvierka alebo tesnenia poškodené, rúra sa nesmie používať, kým ju neopraví kompetentná osoba.
 29. Pokyny musia uvádzať, že spotrebič nie je určený na ovládanie externým časovačom ani samostatným diaľkovým ovládaním.
 30. Mikrovlnná rúra je určená len na použitie v domácnosti a nie na komerčné použitie.
 31. Nikdy neodstraňujte dištančnú vložku v zadnej časti ani na bokoch, pretože zaisťuje minimálnu vzdialenosť od steny na zaistenie cirkulácie vzduchu.
 32. Pred premiestnením spotrebiča otočný tanier zaistíte, aby nedošlo k jeho poškodeniu.
 33. Upozornenie: Je nebezpečné, ak spotrebič opravuje alebo vykonáva jeho údržbu iná osoba, nie odborník, pretože pri daných úkonoch sa musí odstrániť kryt, ktorý zabezpečuje ochranu pred mikrovlnným žiarením. Týka sa to aj výmeny elektrického napájacieho kábla alebo žiarovky osvetlenia. Spotrebič v týchto prípadoch pošlite do nášho servisného strediska.
 34. Mikrovlnná rúra je určená len na rozmrazovanie, varenie a varenie jedál v pare.
 35. Pri vyberaní ohriateho jedla z rúry použite rukavice.
 36. Pozor! Pri otvorení veka alebo fólie z nádoby unikne para.
 37. Deti staršie ako 8 rokov a osoby s obmedzenými fyzickými, zmyslovými alebo duševnými schopnosťami alebo nedostatkom skúseností či vedomostí môžu tento spotrebič používať pod dohľadom, resp. po poučení a oboznámení sa s bezpečným spôsobom používania a porozumení možným nebezpečenstvám. Deti sa so spotrebičom nesmú hrať. Čistenie a údržbu nesmú vykonávať deti, pokiaľ nemajú aspoň 8 rokov a nie sú pod dohľadom.
 38. Ak z rúry uniká dym, vypnite alebo odpojte spotrebič a nechajte dvierka zatvorené, aby ste zadusili všetky plamene.

ŠPECIFIKÁCIE

Spotreba energie:	230V/50Hz, 1400W (mikrovlny), 1000W (gril)
Mikrovlnný výkon:	900 W
Prevádzková frekvencia:	2450 MHz
Vonkajšie rozmery:	281mm (V) × 483mm (Š) × 425mm (H)
Rozmery vnútra rúry:	240mm (V) × 340mm (Š) × 344mm (H)
Objem mikrovlnnej rúry:	Kompaktný 25 litrov
Čistá hmotnosť:	Približne 14,5 kg

INŠTALÁCIA

1. Uistite sa, že ste z vnútra rúry a vnútornej strany dverí odstránili všetky obalové materiály.
2. VAROVANIE: Skontrolujte rúru, či nie je poškodená, napríklad nemá nesprávne zarovnané alebo ohnuté dvierka, či nie sú poškodené tesnenia dvierok a povrch tesnení, či nie sú poškodené alebo uvoľnené závesy a západky dvierok a či vnútri rúry alebo na dvierkach nie sú nejaké preliačiny. Ak je rúra poškodená, nepoužívajte ju, ale požiadajte o pomoc kvalifikovaného servisného technika.
3. Táto mikrovlnná rúra musí byť umiestnená na rovnom, stabilnom povrchu, ktorý udrží jej hmotnosť a najťažšie jedlo, ktoré sa v nej môže variť.
4. Neumiestňujte rúru tam, kde sa generuje teplo, vlhkosť alebo vysoká vlhkosť, ani do blízkosti horľavých materiálov.
5. Správna prevádzka rúry bude zaručená len pri správnej cirkulácii vzduchu. Nad rúrou ponechajte minimálne 20 cm voľného miesta a po bokoch rúry aspoň 5 cm. Zadná doska mikrovlnnej rúry musí byť umiestnená oproti stene. Nezakrývajte ani neblokujte žiadne otvory na spotrebiči. Neodstraňujte nožičky.
6. Nepoužívajte rúru bez skleneného taniera, držiaka s valčekmi a hriadeľa v ich správnej polohe.
7. Uistite sa, že elektrický napájací kábel je nepoškodený a nie je umiestnený tak, že vedie pod rúrou ani ponad žiadny horúci alebo ostrý povrch.
8. Elektrická zásuvka musí byť ľahko prístupná, aby sa v prípade núdze dala ľahko odpojiť.
9. Rúru nepoužívajte vonku.

RÁDIOVÉ RUŠENIE

Prevádzka mikrovlnnej rúry môže spôsobiť rušenie vášho rádia, televízora alebo podobného zariadenia.

Ak dôjde k rušeniu, môže sa rušenie zmierniť alebo odstrániť nasledujúcimi opatreniami:

1. Vyčistite dvierka a tesniacu plochu rúry.
2. Presmerujte prijímaciu anténu rádia alebo televízie.
3. Premiestnite mikrovlnnú rúru vzhľadom na prijímač.
4. Presuňte mikrovlnnú rúru ďalej od prijímača.
5. Zapojte mikrovlnnú rúru do inej zásuvky tak, aby mikrovlnná rúra a prijímač boli na rôznych vetvách siete.

POKYNY NA UZEMNENIE

Spotrebič musí byť uzemnený. Táto rúra je vybavená káblom s uzemňovacím vodičom a uzemňovacou zástrčkou. Musí byť zapojená do správne nainštalovanej a uzemnenej zásuvky elektrickej siete. V prípade elektrického skratu uzemnenie znižuje riziko úrazu elektrickým prúdom tým, že poskytuje únikový vodič pre elektrický prúd. Odporúča sa, aby bol k dispozícii samostatný obvod slúžiaci len pre rúru. Používanie vysokého napätia je nebezpečné a môže mať za následok požiar alebo inú nehodu spôsobujúcu poškodenie rúry.

VAROVANIE Nesprávne použitie uzemňovacej zástrčky môže viesť k riziku úrazu elektrickým prúdom.

Poznámka:

1. Ak máte akékoľvek otázky týkajúce sa uzemnenia alebo elektrických pokynov, požiadajte o pomoc kvalifikovaného elektrikára alebo servisného technika.
2. Výrobca ani predajca nemôžu prevziať žiadnu zodpovednosť za poškodenie rúry alebo zranenie osôb v dôsledku nedodržania pokynov pri elektrickom zapojení.

Vodiče v tomto káblovom rozvode majú farby podľa nasledujúceho kódu:

Zelená a žltá = UZEMNENIE

Modrá = NEUTRÁLNY VODIČ

Hnedá = FÁZOVÝ VODIČ

PRINCÍPY PRÍPRAVY JEDLA V MIKROVLNNEJ RÚRE

1. Potraviny starostlivo usporiadajte. Umiestnite najhrubšie časti po obvode taniera.
2. Sledujte čas prípravy jedla. Varte čo najkratší čas a podľa potreby pridajte ďalší čas. Z potravín, ktoré sú veľmi prevarené, môže unikáť dym a môžu vznietiť.
3. Počas varenia nechajte potraviny zakryté. Kryty bránia rozstrekovaniu a napomáhajú rovnomernému vareniu.
4. Otočte potraviny raz počas mikrovlnnej rúry, aby urýchlili varenie potravín, ako sú kuracie mäso a hamburgery. Veľké položky, ako je pečený kus mäsa, treba obrátiť aspoň raz.
5. Jedlá, ako sú mäsové guľôčky, v polovici prípravy obráťte a preložte ich zo stredu taniera na okraj a naopak.

PREDTÝM, AKO ZAVOLÁTE SERVIS

Ak rúra nefunguje:

1. Skontrolujte, či je rúra správne zapojená do elektrickej siete. Ak nie je, vytiahnite zástrčku zo zásuvky elektrickej siete, počkajte 10 sekúnd, a znovu ju bezpečne zapojte.
2. Skontrolujte, či nie je spálená poistka obvodu alebo vypnutý hlavný istič. Ak sa zdá, že tieto zariadenia fungujú správne, vyskúšajte zásuvku zapojením iného spotrebiča.
3. Skontrolujte, či je ovládací panel správne naprogramovaný a či je nastavený časovač.
4. Skontrolujte, či sú dvierka bezpečne zatvorené a či je zamknutý systém zámky dvierok.

V opačnom prípade nebude mikrovlnná energia prúdiť do rúry.

AK NIČ Z VYŠŠIE UVEDENÉHO SITUÁCIU NENAPRAVÍ, POŽIADAJTE O POMOC KVALIFIKOVANÉHO TECHNIKA. NEPOKÚŠAJTE SA RÚRU UPRAVIŤ ALEBO OPRAVIŤ SAMI.

PRÍRUČKA PRE KUCHYNSKÉ POMÔCKY

1. Mikrovlnná energia nemôže preniknúť cez kov. Používajte len pomôcky, ktoré sú vhodné na použitie v mikrovlnných rúrach. Počas varenia v mikrovlnnej rúre sa na prípravu jedál a nápojov nesmú používať kovové nádoby. Táto požiadavka sa neuplatňuje, ak výrobca špecifikuje veľkosť a tvar kovových nádob vhodných na varenie v mikrovlnnej rúre.
2. Mikrovlnná energia nemôže preniknúť do kovu, preto sa kovové kuchynské pomôcky ani riad s kovovou obrubou nesmie používať.
3. Pri varení mikrovlnnou energiou nepoužívajte výrobky z recyklovaného papiera, pretože môžu obsahovať malé kovové úlomky, ktoré môžu spôsobiť iskrenie a/alebo požiar.
4. Pri varení uprednostňujte okrúhle/oválne nádoby, nie štvorcové/podlhovasté, pretože jedlo v rohoch má tendenciu prevariť sa.
5. Prepečeniu exponovaných oblastí môžete zabrániť použitím tenkých pásov alobalu. Dávajte však pozor, nepoužívajte ich príliš veľa a dávajte pozor, aby medzi alobalom a vnútrom rúry ostala medzera 1 palec (2,54 cm).

Nižšie uvedený zoznam predstavuje všeobecné usmernenie, ktoré vám pomôže vybrať správne kuchynské pomôcky.

Kuchynský riad	Mikrovlny	Gril	Kombinácia*
Tepelne odolné sklo	Áno	Áno	Áno
Sklo, ktoré nie je odolné voči teplu	Nie	Nie	Nie
Keramika odolná voči teplu	Áno	Áno	Áno
Plastový riad vhodný do mikrovlnnej rúry	Áno	Nie	Nie
Kuchynský papier	Áno	Nie	Nie
Kovový podnos	Nie	Áno	Nie
Kovový stojan	Nie	Áno	Nie
Alobal a alobalová nádoba	Nie	Áno	Nie

NÁZVY DIELOV

1. Systém bezpečnostnej zámky dvierok
2. Okno rúry
3. Kruh s valčekmi
4. Hriadeľ
5. Ovládací panel
6. Privádzač vín (Neodstraňujte sľudovú platňu zakrývajúcu privádzač vín)
7. Sklenený tanier
8. Ohrievač grilu
9. Kovový stojan

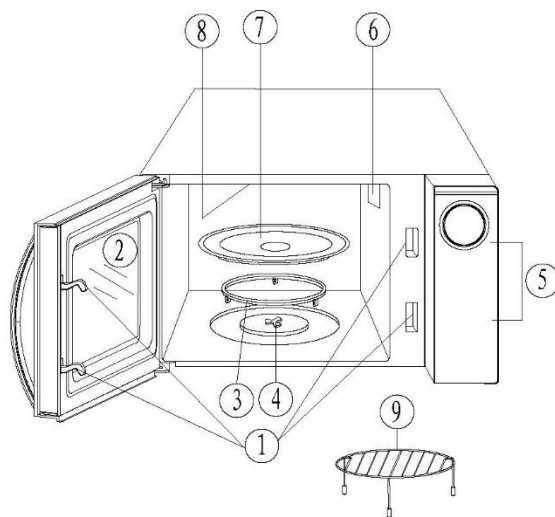

OVLÁDACÍ PANEL

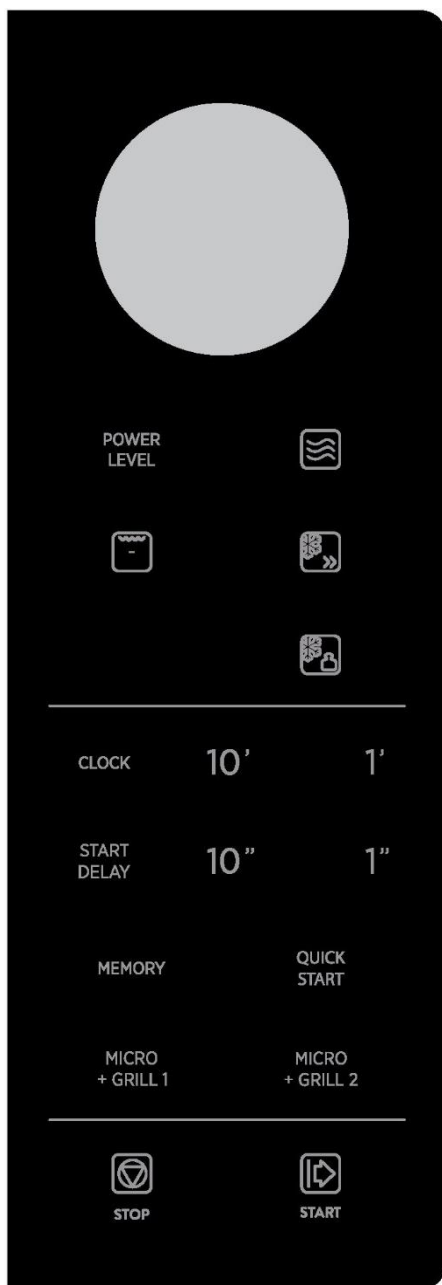

- **OBRAZOVKA PONUKY OBSLUHY**

Zobrazí sa doba prípravy jedla, výkon, indikátory a hmotnosť jedla.

- **POWER LEVEL**

Slúži na nastavenie iných ako vysokých úrovní výkonu.

- **MICRO.** 

Raz stlačte toto tlačidlo a potom číselnými tlačidlami zadajte dobu prípravy jedla v mikrovlnnej rúre.

- **GRILL** 

Stlačením nastavíte program grilovania.

- **JET DEFROST** 

Rýchle rozmrazovanie je funkcia, ktorá strieda rozmrazovanie a časy na rýchle a efektívne rozmrazovanie potravín.

- **WEIGHT DEFROST** 

Naprogramované rozmrazovanie na základe hmotnosti potravín, ktoré sa majú rozmraziť.

- **MEMORY**

Používa sa na viacstupňové varenie.

Umožňuje automatické varenie pri viacnásobnom výkone a nastavenie času.

- **ČÍSELNÝ PANEL**

Dotykom nastavíte čas alebo hmotnosť jedla.

- **CLOCK**

Dotykom nastavíte čas na hodinách.

- **START DELAY**

Slúži na nastavenie programu prípravy jedla a spustenie prípravy jedla v prednastavenom čase.

- **STOP**

Pred nastavením programu prípravy jedla stlačte tlačidlo pre zrušenie nastavenia alebo resetovanie rúry.

Jedným stlačením dočasne zastavíte prípravu jedla, ak stlačíte dvakrát, prípravu jedla úplne zrušíte.

- **START**

Dotykom spustíte program prípravy jedla.

- **QUICK START**

Použite na nastavenie programu rýchleho spustenia prípravy jedla.

Stlačením tlačidla QUICK START na tri sekundy sa aktivuje funkcia ECO

- **MICRO + GRILL 1 & MICRO + GRILL 2**

Slúži na nastavenie kombinovaného programu prípravy jedla.

AKO NASTAVIŤ OVLÁDACIE PRVKY RÚRY

- Ak počas varenia stlačíte raz tlačidlo STOP, program sa pozastaví. Keď potom stlačíte START, bude pokračovať, ale ak stlačíte STOP dvakrát, program sa zruší.
- Koniec sa zobrazí s pípnutím, aby vám pripomenul ukončenie programu, bude znieť každé dve minúty, kým nestlačíte ľubovoľné tlačidlo alebo neotvoríte dvere.

NASTAVENIE HODÍN

1. Raz sa dotknite tlačidla CLOCK.
2. Číselnými tlačidlami zadajte presný čas.
3. Znova sa dotknite tlačidla CLOCK.

POZNÁMKA: Toto je 24-hodinový formát hodín. Počas varenia môžete skontrolovať presný čas dotykom tlačidla CLOCK.

RÝCHLE SPUSTENIE PRÍPRAVY JEDLA

Pomocou tejto funkcie naprogramujete rúru na 4 populárne mikrovlnné načasovania. Každým dotykom tlačidla QUICK START môžete naprogramovať rúru na:

- 15 sekúnd... DOTKNITE SA RAZ
- 30 sekúnd... DOTKNITE SA DVAKRÁT
- 1 minúta..... DOTKNITE SA 3 KRÁT
- 2 minúty..... DOTKNITE SA 4 KRÁT

Rúra bude fungovať s VYSOKÝM výkonom (100 % výkon), aby sa dosiahlo rýchle spustenie varenia.

Predpokladajme, že chcete nastaviť rúru na varenie na 1 minútu pri 100 % výkone pomocou tejto funkcie.

1. Opakovane stláčajte QUICK START, kým sa na displeji nezobrazí „1:00“.
2. Stlačte tlačidlo START.

PRÍPRAVA JEDLA MIKROVLNAMI

1. V režime čakania vložte potraviny do rúry a zatvorte ju.
2. Stlačte tlačidlo MICRO. raz a potom použite číselný panel na zadanie času prípravy jedla. Najdlhší čas varenia, ktorý môžete zadať, je 99 minút a 99 sekúnd.
3. Niekoľkokrát sa dotknite tlačidla POWER LEVEL, aby ste zadali úroveň výkonu.
4. Prípravu jedla spustíte tlačidlom START.

Ak chcete nastaviť úroveň výkonu, stlačte POWER LEVEL:

Stlačte POWER LEVEL	Výkon varenia
Raz	100%
Dvakrát	80%
3-krát	60%
4-krát	40%
5-krát	20%
6-krát	0%

POZNÁMKA: Počas varenia môžete skontrolovať úroveň výkonu stlačením tlačidla POWER LEVEL.

GRILOVANIE

Rúra umožňuje grilovať jedlo na základe času zadaného používateľom. Najdlhší čas varenia je 99 minút a 99 sekúnd.

1. Stlačte raz tlačidlo GRILL.
2. Stlačením číselného panela zadajte čas varenia.
3. Stlačte tlačidlo START.

KOMBINOVANÁ PRÍPRAVA JEDLA

MICRO + GRILL 1: Použite na ryby alebo gratinované jedlá.

MICRO + GRILL 2: Použite na zapečené omelety, pečené zemiaky a hydinu.

Predpokladajme, že chcete nastaviť rúru na MICRO + GRILL 2 na dobu 25 minút.

1. Dotknite sa tlačidla MICRO + GRILL 2.
2. Ak chcete zadať dobu prípravy jedla, stlačte číselný panel.
3. Stlačte tlačidlo START.

POZNÁMKA: Najdlhší čas varenia je 99 minút a 99 sekúnd.

RÝCHLE ROZMRAZOVANIE

Najdlhší čas rozmrazovania je 99 minút a 99 sekúnd.

1. Dotknite sa raz tlačidla JET DEFROST.

2. Dotykom správnych číselných tlačidiel zadajte požadovanú dobu rozmrazovania.
3. Stlačte START.

POZNÁMKA: Počas programu rozmrazovania sa systém pozastaví a zaznie pípnutie, ktoré používateľovi pripomenie, aby jedlo obrátil. Opätovným stlačením tlačidla START sa obnoví rozmrazovanie.

ROZMRAZOVANIE PODĽA HMOTNOSTI

Čas odmrazovania a úroveň výkonu sa automaticky nastaví po naprogramovaní kategórie potravín a hmotnosti. Maximálna prípustná hmotnosť pre každú kategóriu je uvedená nižšie.

KATEGÓRIA POTRAVÍN	MAXIMÁLNA HMOTNOSŤ	DISPLEJ
Mäso	2300 g	d-1
Hydina	4000 g	d-2
Plody mora	900 g	d-3

Predpokladajme, že chcete rozmraziť 600g kreviet.

1. Dotknite sa 3 krát tlačidla WEIGHT DEFROST. Na displeji sa zobrazí „d3“.
2. Dotknite sa číselného tlačidla „1 minúta“ 6-krát.
3. Stlačte tlačidlo START.

POZNÁMKA:

10 MINÚT = 1 kg 1 MINÚTA = 100 g
10 SEKÚND = 10 g 1 SEKUNDA = 1 g

- Počas programu rozmrazovania sa systém pozastaví a zaznie pípnutie, ktoré používateľovi pripomenie, aby jedlo obrátil. Opätovným stlačením tlačidla START sa obnoví rozmrazovanie.
- V prípade potravín, ktoré prekračujú tieto maximálne hmotnosti, použite program Jet Defrost.

ONESKORENIE ŠTARTU

Táto funkcia umožňuje nastaviť rúru tak, aby sa program spustil neskôr.

1. Otvorte dvierka, vložte potraviny do rúry a zatvorte dvierka.
2. Zadajte požadovaný program varenia (okrem quick start).
3. Raz stlačte START DELAY.
4. Použitím číselného panela zadajte čas.
5. Potvrďte stlačením tlačidla START.

POZNÁMKA: V tomto režime, ak chcete skontrolovať čas oneskorenia štartu, stlačte tlačidlo START DELAY. Program oneskorenia môžete zrušiť stlačením tlačidla STOP, keď sa na displeji zobrazí čas oneskorenia štartu.

VIACSTUPŇOVÁ PRÍPRAVA JEDLA

Vaša rúra môže byť naprogramovaná až na 3 sekvencie automatického varenia. Predpokladajme, že chcete nastaviť nasledujúci program prípravy jedla:

- ① Rýchlosť rozmrazovania
- ② Varenie v mikrovlnnej rúre a úroveň výkonu;
- ③ Grilovanie.

1. Vstupná rýchlosť programu rozmrazovania.
2. Raz stlačte tlačidlo MEMORY.
3. Zadajte program varenia mikrovlnami.
4. Dotknite sa tlačidla MEMORY.
5. Zadajte program Gril.
6. Stlačte tlačidlo START.

POZNÁMKA: Rýchlosť rozmrazovania je možné nastaviť len v prvej fáze a Quick Start a Rozmrazovanie podľa hmotnosti nie je možné nastaviť vo viacstupňovom programe prípravy jedla.

NASTAVENIE DETSKÉHO ZÁMKU

Detský zámok zabraňuje tomu, aby deti obsluhovali rúru bez dozoru. Ak sa v pohotovostnom režime do jednej minúty nevykoná žiadny úkon, rúra sa automaticky prepne do režimu detského zámku. Ak ho chcete zrušiť, v režime detského zámku môžete program zrušiť otvorením alebo zatvorením dvierok rúry.

Nastavte metódu: V pohotovostnom režime môže stlačenie tlačidla QUICK START na tri sekundy vypnúť obrazovku displeja a zaznie pípnutie. Rúra sa prepne do úsporného režimu.

Spôsob zrušenie: Počas režimu úspory energie sa zruší stlačením ľubovoľnej podložky a zaznie pípnutie. Displej sa rozsvieti.

ČISTENIE A STAROSTLIVOSŤ

1. Pred čistením rúry vypnite a vyťahnite zástrčku zo zásuvky elektrickej siete.
2. Udržujte vnútro rúry čisté. Keď jedlo vystrekne alebo sa rozliate kvapaliny pripália na steny rúry, utrite ich vlhkou handričkou. Ak sa rúra veľmi zašpiní, môže sa použiť jemný čistiaci prostriedok. Vyhnite sa použitiu spreja a iných abrazívnych čistiacich prostriedkov, pretože môžu zafarbiť, poškríabať dvierka alebo ich sklo.
3. Vonkajšie povrchy treba čistiť vlhkou handričkou. Aby sa zabránilo poškodeniu prevádzkových častí vnútri rúry, nesmie do ventilačných otvorov vniknúť voda.
4. Dvere a okná na oboch stranách, tesnenia dvierok a príslušné časti často utierajte vlhkou handričkou, aby ste odstránili prípadnú rozliatu kvapalinu alebo škvŕny. Nepoužívajte abrazívny čistiaci prostriedok.
5. Nepoužívajte parný čistič.
6. Nedovoľte, aby sa ovládací panel namočil. Čistite mäkkou, vlhkou handričkou. Pri čistení ovládacieho panelu nechajte dvierka rúry otvorené, aby ste zabránili náhodnému zapnutiu rúry.
7. Ak sa vnútri rúry alebo okolo vonkajšej strany dvierok rúry nahromadí para, utrite ju mäkkou handričkou. Toto sa môže vyskytnúť, keď sa mikrovlnná rúra používa v podmienkach vysokej vlhkosti. Je to normálne.
8. Príležitostne treba vybrať sklenený tanier a vyčistiť ho. Tanier umyte v teplej vode so saponátom alebo v umývačke riadu.
9. Kruh s valčekmi a dno rúry treba čistiť pravidelne, aby ste predišli nadmernému hluku. Jednoducho utrite dno rúry jemným čistiacim prostriedkom. Kruh s valčekmi sa môže umývať vo vode s jemným saponátom alebo v umývačke riadu. Pri vyberaní kruhu s valčekmi z dna rúry na čistenie sa uistite, že ste ho vrátili do správnej polohy.
10. Odstráňte zápach z rúry kombináciou šálky vody so šťavou a šupkou jedného citróna v hlbokej mikrovlnnej miske, mikrovlnná rúra po dobu 5 minút. Dôkladne utrite a osušte mäkkou handričkou.
11. Ak treba vymeniť žiarovku osvetlenia rúry, požiadajte o pomoc a výmenu predajcu.
12. Rúra by sa mala pravidelne čistiť a mali by sa odstrániť usadené zvyšky potravín. Ak by sa rúra neudržiavala v čistote, mohlo by to viesť k poškodeniu povrchu, čo by zase mohlo nepriaznivo ovplyvniť životnosť spotrebiča a ohroziť bezpečnosť.
13. Tento spotrebič nevyhadzujte koša s komunálnym odpadom. Treba ho odovzdať v zbernom stredisku, ktoré spravujú obce.
14. Pri prvom použití mikrovlnnej rúry s funkciou grilu sa môže objaviť malé množstvo dymu a slabý zápach. Ide o bežný jav, pretože rúra je vyrobená z oceleovej dosky potiahnutej mazacím olejom a nová rúra bude produkovať výpary a zápach vznikajúci spaľovaním mazacieho oleja. Tento jav zmizne po určitom období používania.

