

CANDY

РУКОВОДСТВО ПОЛЬЗОВАТЕЛЯ

ПОСУДОМОЕЧНАЯ МАШИНА

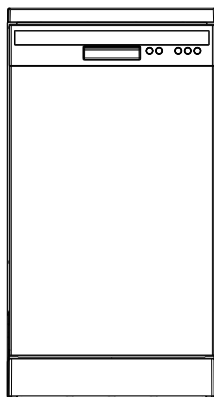

МОДЕЛЬ

CF 0A9E0W-08

Содержание

Благодарим вас за выбор продукции Candy!

Внимательно ознакомьтесь с настоящим руководством перед установкой или использованием этого устройства.

В настоящем руководстве содержится важная информация, которая поможет вам максимально эффективно использовать устройство, выполнить его безопасную и правильную установку и обслуживание.

Храните данное руководство в удобном месте, чтобы вы всегда могли обратиться к нему для безопасного и правильного использования посудомоечной машины.

Если вы решите продать устройство, передать или оставить его новым владельцам дома при переезде, передайте также и данное руководство, чтобы новый владелец мог ознакомиться с устройством и предупреждениями о безопасности.

| | |
|-------------------------------|----|
| Правила техники безопасности | 1 |
| Инструкции по установке | 4 |
| Описание посудомоечной машины | 14 |
| Обзор программ | 15 |
| Система смягчения воды | 17 |
| Использование ополаскивателя | 19 |
| Посуда | 20 |
| Загрузка посуды | 21 |
| Добавление моющего средства | 24 |
| Перед первым использованием | 25 |
| Повседневное использование | 27 |
| Уход и очистка | 29 |
| Устранение неполадок | 32 |
| Технические данные | 36 |
| Размещение посуды | 38 |
| Обслуживание клиентов | 39 |
| Гарантийные условия | 40 |

Ваша посудомоечная машина была разработана для безопасного мытья посуды. При использовании посудомоечной машины соблюдайте следующие инструкции.



ПРЕДУПРЕЖДЕНИЕ!

Опасность поражения электрическим током

Перед установкой посудомоечной машины извлеките предохранитель или разомкните автоматический выключатель в электросети вашего дома. Машина обязательно должна быть заземлена. В случае неисправности или поломки заземление снизит риск поражения электрическим током, обеспечив путь наименьшего сопротивления для электрического тока. Посудомоечная машина снабжена шнуром с заземляющим проводом и вилкой с заземляющим контактом. Вилку следует подключать к розетке, которая установлена и заземлена в соответствии со всеми местными правилами и нормативами.

ПРЕДУПРЕЖДЕНИЕ! - Неправильное подключение заземляющего провода может привести к поражению электрическим током. Если вы сомневаетесь, правильно ли заземлен прибор, обратитесь к профессиональному электрику или представителю сервисного центра. Не заменяйте вилку питания, которая поставляется вместе с посудомоечной машиной. Если она не подходит к розетке, обратитесь к квалифицированному электрику для установки подходящей розетки. Не используйте удлинитель, переходник или блок с несколькими розетками.

Несоблюдение этой рекомендации может привести к поражению электрическим током или смертельному исходу.



ПРЕДУПРЕЖДЕНИЕ!

Опасность порезов

Соблюдайте осторожность – края панели острые.

Несоблюдение предупреждения может привести к травме или порезу.



ПРЕДУПРЕЖДЕНИЕ!

При использовании посудомоечной машины соблюдайте основные меры предосторожности, в том числе:

- Перед использованием посудомоечной машины прочтите все инструкции.
- Соблюдайте указания, содержащиеся в данном руководстве, чтобы свести к минимуму риск возгорания или взрыва, или предотвратить материальный ущерб, травмы или гибель людей.
- Используйте посудомоечную машину только по назначению, как описано в данном руководстве пользователя.
- Устройство предназначено для использования в домашних или схожих с ними условиях:
 - загородные жилые дома;
 - постояльцами гостиниц, мотелей и других жилых помещений;
 - гостиницы типа «ночлег и завтрак».

- Используйте только моющие средства или ополаскиватель, рекомендованные для использования в бытовой посудомоечной машине, и храните их в недоступном для детей месте.
- Каждый раз после завершения программы мойки проверяйте дозатор моющего средства – он должен быть пустым.
- Загружая посуду для мытья, размещайте острые предметы так, чтобы они не повредили посудомоечную машину, а острые ножи – ручкой вверх, чтобы не порезаться.
- Не прикасайтесь к фильтрующей пластине (металлическому диску в основании посудомоечной машины) во время или сразу после использования, так как она может быть горячей.
- Не вносите самовольные изменения в элементы управления.
- Не садитесь и не вставайте на дверцу или корзину для посуды посудомоечной машины.
- Не опирайтесь на регулируемые полки, особенно весом всего тела.
- Чтобы избежать травм, не позволяйте детям играть в посудомоечной машине или на ней.
- При определенных условиях в системе водонагревателя, который не использовался в течение двух или более недель, может образовываться газообразный водород. Газообразный водород взрывоопасен.
- Поэтому в таком случае перед использованием посудомоечной машины откройте все краны горячей воды и дайте воде стечь из них в течение нескольких минут. Это высвободит скопившийся газообразный водород. Поскольку газ легко воспламеняется, в это время нельзя курить и разжигать открытый огонь. При утилизации старой посудомоечной машины с нее нужно снять дверцу.
- Некоторые средства для посудомоечных машин являются сильными щелочами. Они могут быть чрезвычайно опасны при проглатывании. Не допускайте их контакта с кожей и глазами и не подпускайте детей к посудомоечной машине с открытой дверцей. После завершения цикла мойки необходимо убедиться, что емкость для моющего средства пуста.
- Сертифицированные бытовые посудомоечные машины не предназначены для использования на предприятиях общественного питания.

Инструкции по технике безопасности при техническом обслуживании

- Перед очисткой или техобслуживанием отключите посудомоечную машину от сети.
- При отключении устройства нужно тянуть за вилку, а не за шнур питания или место соединения шнура, чтобы избежать их повреждения.
- Не ремонтируйте и не заменяйте какие-либо части посудомоечной машины, не пытайтесь самостоятельно выполнить какое-либо обслуживание, если это не рекомендовано в данном руководстве.
- Следите за тем, чтобы пол вокруг посудомоечной машины был чистым и сухим, чтобы не поскользнуться.
- Не допускайте скопления горючих материалов, таких как пух, бумага, ветошь и химикаты, вокруг/под посудомоечной машиной.

Инструкции по технике безопасности при эксплуатации

- Если посудомоечная машина работает, открывайте дверцу очень осторожно. Иначе на вас могут попасть брызги горячей воды. Не открывайте дверцу полностью до тех пор, пока разбрызгиватели не перестанут вращаться.
- Не оставляйте дверцу открытой, так как в таком виде о нее можно споткнуться.
- Вода внутри посудомоечной машины непригодна для питья.
- Посудомоечная машина должна использоваться с установленными плоским фильтром, сливным фильтром и разбрызгивателем (разбрызгивателями). Подробнее с этими деталями можно ознакомиться на иллюстрациях в разделе «Уход и очистка».
- Не используйте посудомоечную машину, если она повреждена, неисправна, частично разобрана или какие-то ее детали отсутствуют или сломаны: например, поврежден шнур питания или его вилка.
- Бытовая техника не предназначена для детских игр. Детям до 8 лет разрешается находиться около данного электроприбора только под присмотром взрослых. Эта машина может использоваться детьми в возрасте от 8 лет и старше, лицами с ограниченными физическими, сенсорными или умственными способностями или недостатком опыта и знаний, если они делают это под надзором или были проинструктированы в отношении безопасного использования машины и понимают возможные опасности.
- Дети не должны выполнять чистку и техническое обслуживание устройства без присмотра.
- Не позволяйте детям играть внутри, на или с посудомоечной машиной или любым другим утилизированным прибором.
- При использовании средства для чистки посудомоечной машины, мы настоятельно рекомендуем сразу же запустить программу мойки с моющим средством, чтобы не повредить машину.
- Посудомоечная машина предназначена для мытья обычной домашней посуды. Предметы, загрязненные бензином, краской, стальным или железным мусором, агрессивными, кислотными или щелочными химикатами, нельзя мыть в посудомоечной машине.
- Если посудомоечная машина не используется в течение длительного времени, отключите подачу в нее воды и электричества.

КОМПЛЕКТАЦИЯ



Держатель
сливного шланга (1)



Впускной
шланг (1)



Воронка
для соли (1)



Руководство
пользователя (1)



Инструкции по использованию
ополаскивателя (1)



Этикетка
энергоэффективности (1)

ПЕРЕД УСТАНОВКОЙ

Распаковка и перемещение

- Проверьте упаковку и посудомоечную машину на наличие повреждений при транспортировке. Если посудомоечная машина каким-либо образом повреждена, не устанавливайте ее. Обратитесь к дилеру, у которого была приобретена посудомоечная машина.
- Утилизация упаковки: часть упаковки пригодна для вторичной переработки. Проверьте символы и маркировку, по возможности, отправьте на переработку.
- Никогда не поднимайте посудомоечную машину за ручку дверцы или за верхнюю панель. Это может повредить ее.
- Будьте осторожны со шлангами и шнуром питания на задней панели посудомоечной машины. Аккуратное обращение предотвратит повреждения и неисправности в результате сдавливания, перекручивания или порезов.
- При установке посудомоечной машины убедитесь, что сливной шланг не сдавлен и не перекошен.

Подключения к коммунальным сетям

- Убедитесь, что шнур питания достаточно длинный и достает до розетки. Если нет, то его должен заменить авторизованный компанией haier специалист. Для подключения посудомоечной машины к источнику питания не следует использовать удлинители или коробки с несколькими розетками.
- Убедитесь, что шланги достаточно длинные и достают до точек подключения. Если шланг необходимо удлинить, убедитесь, что новый шланг такого же качества и диаметра.
- Посудомоечную машину не следует подключать к системе водоснабжения, где температура превышает 25°C.
- Посудомоечную машину нельзя подключать к системе горячего водоснабжения с высоким давлением, так как это может привести к повреждению системы.

1. Габаритные размеры изделия

ВИД СПЕРЕДИ

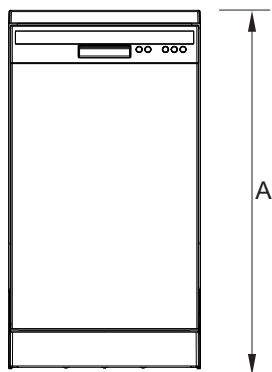

ВИД СБОКУ

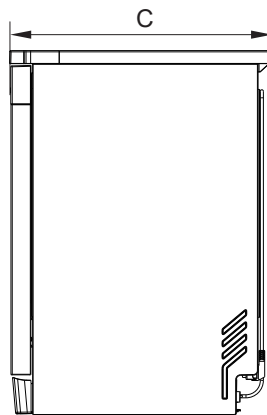

ВИД СВЕРХУ

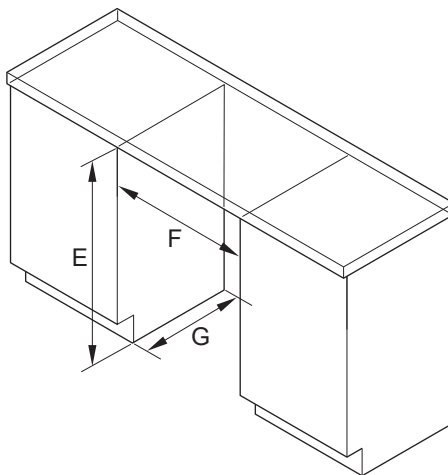
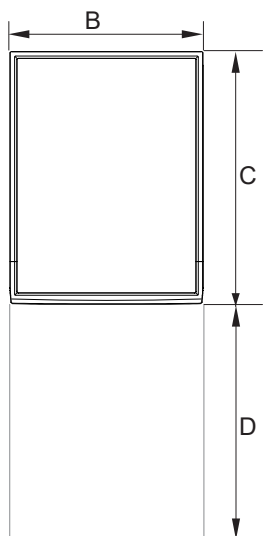

| ГАБАРИТНЫЕ РАЗМЕРЫ ИЗДЕЛИЯ | | ММ |
|-----------------------------------|---|----------------------------|
| A | Общая высота с установленной верхней панелью со снятой верхней панелью* | 846 - 876** 816 - 846** |
| B | Общая ширина | 448 |
| C | Общая глубина | 605 |
| D | Глубина открытой дверцы (измеряется от передней части напольного щитка) | 595 |

| РАЗМЕРЫ ШКАФОВ | | ММ |
|-----------------------|--|----------------------------|
| E | Высота внутри полости с установленной верхней панелью со снятой верхней панелью* | 850 - 880** 825 - 855** |
| F | Минимальная ширина внутри полости | 450 |
| G | Минимальная глубина внутри полости | 605 |

* Верхнюю панель можно снять в зависимости от высоты полости. См. приведенные напротив указания.

**В зависимости от регулировки ножек.

2. Подготовка ниши

Подготовка машины и шкафа

Верхнюю панель можно снять в зависимости от высоты полости для установки. См. приведенные ниже рисунки.

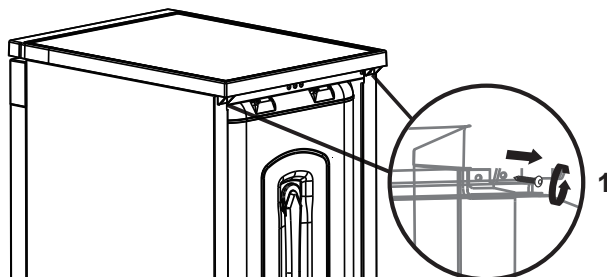

Отвинтите верхнюю панель с задней или боковой стороны

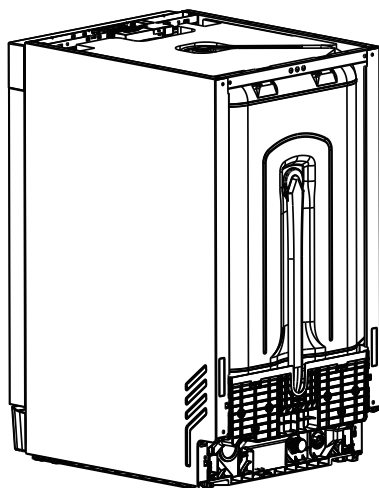
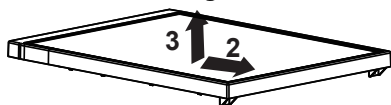

Сдвиньте ее назад (2) на 20–30 мм, затем снимите (3)

ВАЖНО!

Во избежание повреждения мебели паром убедитесь, что все деревянные части вокруг посудомоечной машины покрыты масляной краской или влагостойким полиуретаном.

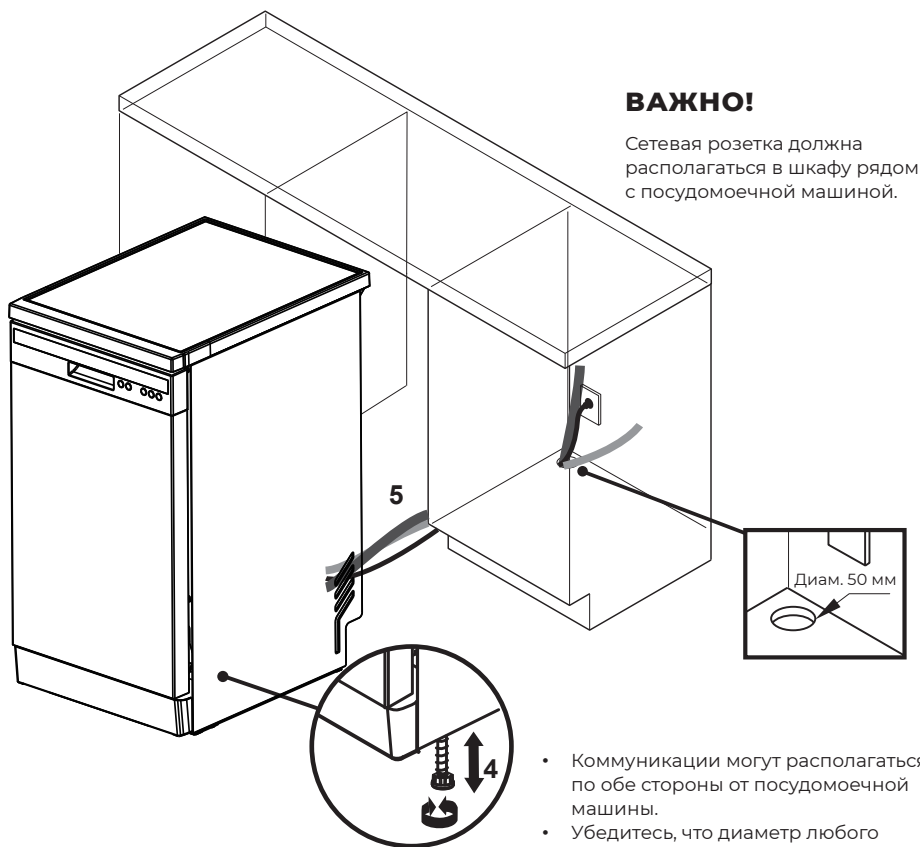

- Коммуникации могут располагаться по обе стороны от посудомоечной машины.
- Убедитесь, что диаметр любого сервисного отверстия не менее 50 мм.

3. Варианты подключения к водопроводу и слива. Выберите наиболее подходящий

Посудомоечная машина и стояк Ø 38 мм

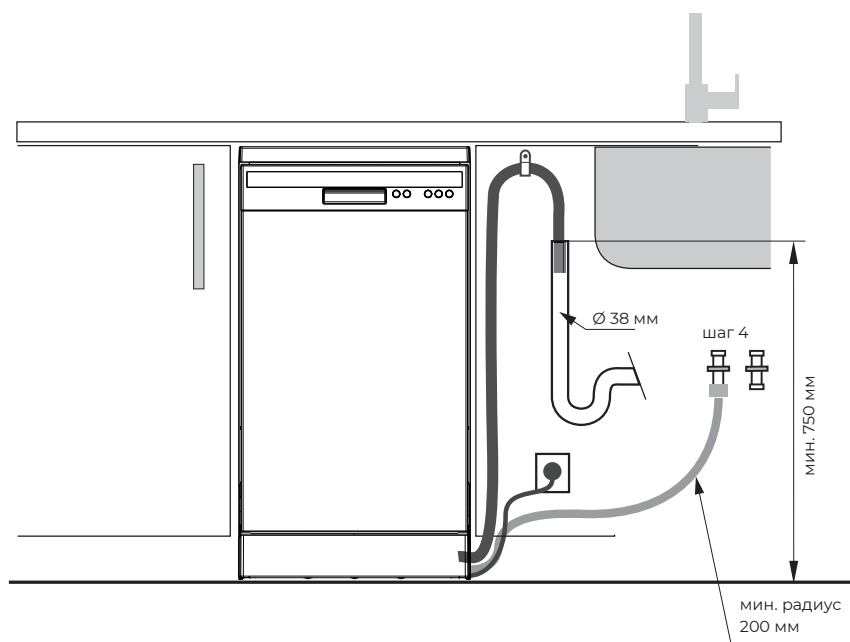

Подключение посудомоечной машины с помощью соединителя сливного шланга к сифону раковины / тройнику для слива

Установщику следует подготовить муфту сливного шланга с тройником мин. 15 мм

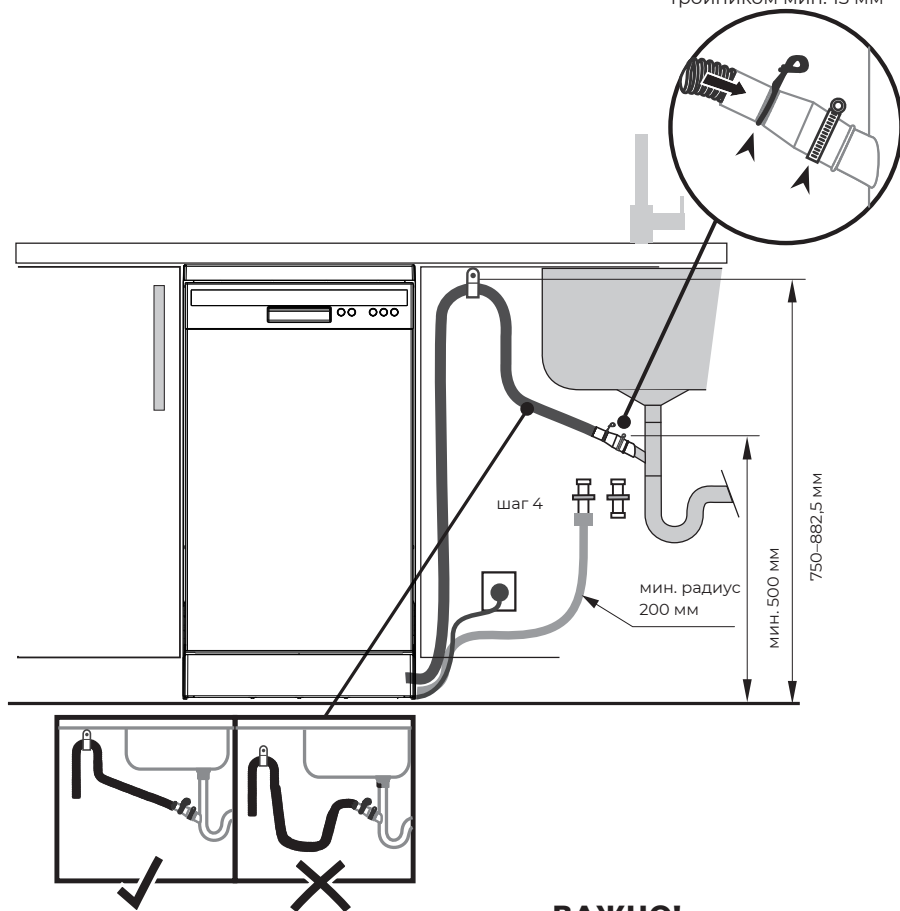

Убедитесь, что сливной шланг подведен прямо к соединителю. При необходимости удалите излишки сливного шланга. Не укорачивайте впускной шланг.

ВАЖНО!

Не подключайте сливные шланги к измельчителю пищевых отходов, так как это может привести к засорению шлангов.

4. Подключение впускного шланга к холодной воде

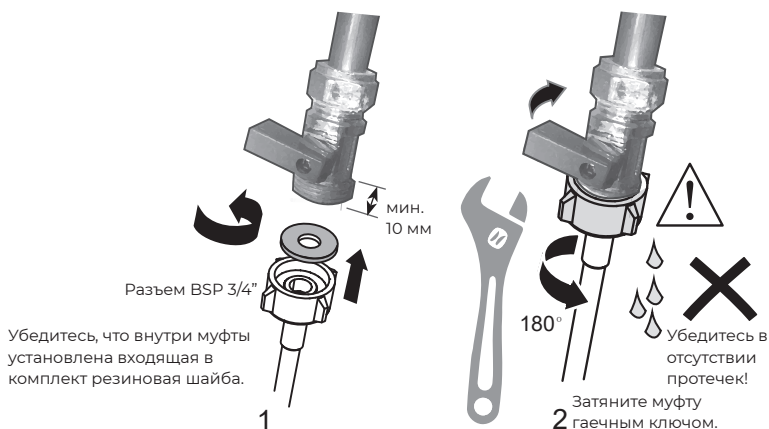

Подключение к водопроводу

ВАЖНО!

- Посудомоечную машину следует подключать к водопроводу новым впускным шлангом, входящим в комплект поставки. Старые шланги использовать нельзя.
 - Не укорачивайте впускной шланг.
1. Обратите внимание на требования к водопроводу.
 - В месте подключения воды посудомоечная машина оснащена одним клапаном.
 - Мы рекомендуем подключать к холодной воде для лучшей производительности и энергоэффективности.
 - Температура воды на входе не должна превышать 25°C.
 2. Обратите внимание на допустимые предельные значения давления воды.
 - Самое низкое: 0,3 бар = 3 Н/см² = 30 кПа
 - Если давление ниже 1 бар, обратитесь к профессиональному сантехнику.
 - Самое высокое: 10 бар = 100 Н/см² = 1 МПа
 - Если давление превышает 10 бар, необходимо установить редукционный клапан. Обратитесь к профессиональному сантехнику.
 3. Подсоедините наливной шланг к водопроводному крану с помощью фитинга BSP 3/4". Убедитесь, что впускной шланг не перекручен (это может ослабить подачу воды). Для изгиба на 90° требуется минимальная высота 200 мм для изгиба без заломов.
 - Убедитесь, что поступающая вода чистая. Если водопроводные трубы долгое время не использовались, дайте застоявшейся в них воде стечь, убедитесь, что вода чистая. В противном случае скопившаяся в трубах грязь может привести к засорению наливного шланга и повреждению посудомоечной машины.
 - При необходимости используйте фильтр для очистки поступающей из водопровода воды. Фильтр можно приобрести в авторизованном сервисном центре или в центре обслуживания клиентов.
 4. После соприкосновения с уплотнением затяните муфту шланга еще на половину оборота.
 5. Убедитесь, что соединение не протекает.

5. Подключение к электросети



Электрическое соединение

- Во время установки посудомоечная машина не должна быть подключена к электросети. Убедитесь, что электропроводка в доме надлежаще заземлена.
- Проверьте паспортную табличку (находится на внутренней дверце посудомоечной машины с левой стороны, изготовлена из нержавеющей стали) и убедитесь, что значения напряжения и частоты тока в вашей сети соответствуют значениям на табличке.
- Вставьте вилку в розетку, оснащенную заземлением и разъединителем.

ВАЖНО!

- Заземление любого бытового прибора – это требование безопасности, предусмотренное нормативами.
- Если длина шнура питания недостаточна для подключения посудомоечной машины к розетке или если вилка не подходит к розетке, следует заменить весь шнур питания. Эту процедуру должен выполнять только уполномоченный технический специалист Haier. Не изменяйте и не обрезайте вилку. Не используйте переходник, удлинитель или блок с несколькими розетками для подключения посудомоечной машины к сети, так как это может вызвать перегрев и возгорание.
- Розетка, к которой подключена посудомоечная машина, должна находиться в месте (например, в соседнем шкафу), которое будет легко доступно даже после установки машины. Это необходимо для того, чтобы посудомоечную машину можно было отключить от сети для проведения очистки и техобслуживания.



ПРОВЕРКИ ПО ОКОНЧАНИИ УСТАНОВКИ

Выполняются монтажником

- Убедитесь, что все детали установлены.
- Убедитесь, что все панели и их части надежно закреплены и что все электрические подключения сделаны в соответствии с местными электротехническими правилами.
- Убедитесь, что посудомоечная машина стоит ровно. При необходимости слегка подкрутите регулировочные ножки.
- Для нормальной работы машины ее наклон не должен превышать 1°. Проверьте наклон спиртовым уровнем.
- Убедитесь, что на впускном шланге для подачи воды установлена резиновая шайба, входящая в комплект поставки, и что она затянута еще на половину оборота после контакта с уплотнителем.
- Убедитесь, что все отверстия или пробки в сливном патрубке открыты, а сливное соединение готово.
- На соединитель сливного шланга не должен приходиться вес избыточной длины шланга. Сливной шланг должен быть полностью вытянут без провисания. Лишнюю длину сливного шланга следует свернуть в петлю и уложить сбоку от посудомоечной машины.
- При подсоединении сливного шланга к сифону раковины эта петля должна находиться минимум на 150 мм выше, чем муфта сливного шланга.
- Убедитесь, что из посудомоечной машины извлечена вся упаковка или лента, которыми крепятся полки.
- Убедитесь, что дверца открывается и закрывается свободно, не задевая соседние шкафы.
- Убедитесь, что электрическая розетка легкодоступна и находится в соседнем шкафу.
- Проверьте работу посудомоечной машины:
Если на экране появляется код неисправности, см. раздел «Коды неисправностей» данного руководства.

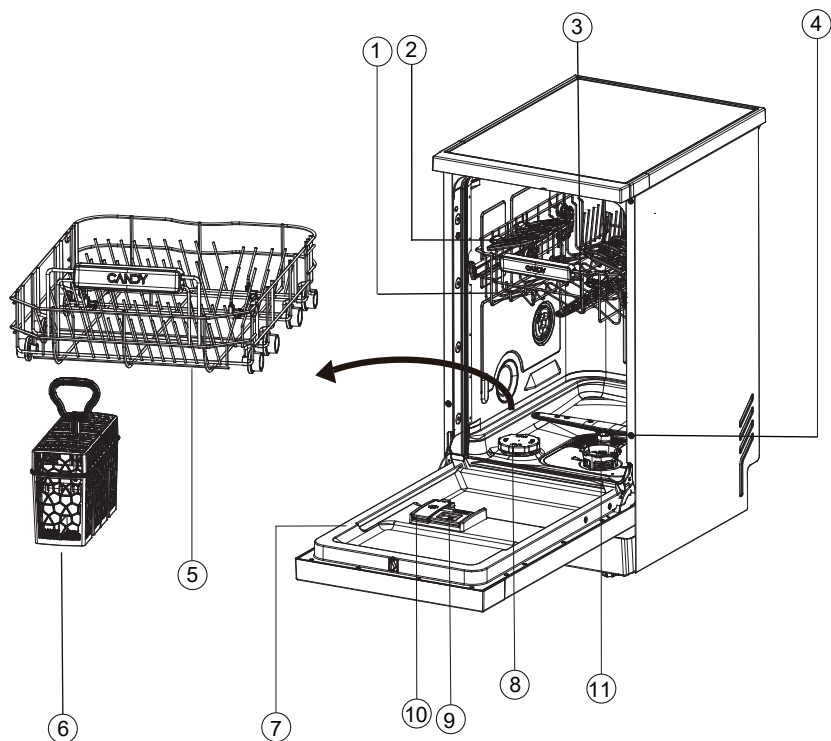

- | | |
|----------------------------------|-----------------------------|
| 1. Верхняя корзина | 7. Паспортная табличка |
| 2. Подставка для чашек | 8. Емкость для соли |
| 3. Верхний распылитель | 9. Дозатор моющего средства |
| 4. Нижний распылитель | 10. Дозатор ополаскивателя |
| 5. Нижняя корзина | 11. Фильтры |
| 6. Корзина для столовых приборов | |



1. Индикатор программы мойки
2. Кнопка ON/OFF (ВКЛ/ВЫКЛ)
3. Кнопка PROGRAMME SELECT (ВЫБОР ПРОГРАММЫ) Кнопка CHILD LOCK (БЛОКИРОВКА ОТ ДЕТЕЙ)
4. Кнопка выбора дополнительной функции
5. Кнопка отложенного запуска
6. Кнопка START / PAUSE (ПУСК/ ПАУЗА)
7. Индикатор программы мойки
8. Индикатор дополнительной функции
9. Индикатор задержки пуска и этапа выполнения программы
10. Индикатор ополаскивателя/ добавления соли/блокировки от детей

1) Нажмите и удерживайте кнопку выбора программы в течение 5 секунд, чтобы включить блокировку от детей.

Таблица соответствия программ и дополнительных функций

| | +половинная (1/2) загрузка | +Экстра-сушка |
|-------------------------------|----------------------------|---------------|
| Быстрая мойка 35' | ✓ | ✗ |
| Универсальная | ✓ | ✓ |
| Энергосберегающий режим (ECO) | ✓ | ✓ |
| Интенсивная | ✓ | ✓ |
| Стекло | ✓ | ✓ |
| Замачивание | ✗ | ✗ |

Нажмите **P** (3s), чтобы выбрать программу, нажмите **Opt** для выбора дополнительной функции, а затем **>||** (3s), чтобы запустить программу.

| Программа | Тип остатков пищи | Тип загрузки |
|---|---|---|
|  35' | Небольшое загрязнение: Для слабо загрязненной посуды с легко удаляемыми загрязнениями | Стандартный режим: Столовая посуда, столовые приборы, кастрюли и сковороды |
|  60° | От легкого до сильного загрязнения: Запеканки, соусы, картофель, паста, рис, жареная или обжаренная пища | Стандартный режим: Столовая посуда, столовые приборы, кастрюли и сковороды |
|  ECO 50° | Среднее загрязнение: Супы, яйца, соусы, картофель, паста, рис, жареная или обжаренная пища | Стандартный режим: Столовая посуда, столовые приборы, стеклянная посуда |
|  75° | Сильное загрязнение: Запеканки, соусы, картофель, паста, рис, жареная или обжаренная пища | Стандартный режим: Столовая посуда, столовые приборы, кастрюли и сковороды |
|  45° | 1) Небольшое загрязнение: Кофе, пирожные, молоко, холодные напитки, салаты, сосиски | Деликатный режим: Стеклянная посуда, столовая посуда, столовые приборы |
|  2) | Посуда, в которой еда хранилась несколько дней | Все режимы: столовая посуда, столовые приборы, кастрюли и сковород |

1). С этой программой можно выполнить мойку посуды со свежими загрязнениями. Она обеспечивает хорошие результаты мойки за короткое время.

2). Используйте эту программу для быстрого ополаскивания посуды. Это смягчит прилипшие к посуде остатки пищи и предотвратит появление неприятного запаха из посудомоечной машины. Не используйте моющее средство с этой программой.

Для обеспечения хороших результатов мытья, в посудомоечной машине должна быть мягкая вода. Жесткая вода может отрицательно сказаться на работе посудомоечной машины. Стеклопосуда, которую моют в жесткой воде, со временем теряет прозрачность, а на стандартной посуде появляются пятна или белый налет. Использование очень жесткой воды может со временем привести к выходу из строя деталей посудомоечной машины. Соль может улучшить ситуацию.

Регулировка системы смягчения воды

Количество добавляемой соли можно установить на уровнях S1 - S6 в зависимости от жесткости воды.

1. Узнайте, какова жесткость вашей водопроводной воды. В этом вам поможет местная компания водоснабжения.
2. Значения регулировки см. в таблице жесткости воды.

Определите местную жесткость воды

| Жесткость воды | | | | Настройка системы смягчения воды |
|------------------------|---------------------------|---------|----------------|----------------------------------|
| Немецкие градусы (°dH) | Французские градусы (°fH) | Ммоль/л | Градусы Кларка | Электронные значения |
| 31-50 | 55-89 | 5,5-8,9 | 39-63 | S6 |
| 17-30 | 30-54 | 3,0-5,4 | 21-38 | S5 |
| 13-16 | 23-29 | 2,3-2,9 | 16-20 | S4 1)* |
| 9-12 | 16-22 | 1,6-2,2 | 11-15 | S3 |
| 0-8 | 0-15 | 0-1,5 | 0-10 | S2 2)* |
| - | - | - | - | S1 3)* |

* Примечание

- 1) Заводская настройка по умолчанию для порошкового моющего средства.
- 2) Рекомендуемая настройка для комбинированных таблеток моющего средства.
- 3) Индикатор соли не горит.

Использование специальной соли

Как только на панели управления загорится индикатор низкого уровня соли, необходимо досыпать соль. Всегда добавляйте специальную соль непосредственно перед включением машины. Это гарантирует, что избытки раствора специальной соли будут немедленно смыты и не приведут к коррозии промывочного бака.

Загрузка соли:



ОСТОРОЖНО!

Используйте только соль для посудомоечной машины. Другие виды соли могут повредить машину!

Солевой раствор вызывает коррозию, поэтому запускайте программу мойки каждый раз после засыпания соли в дозатор.

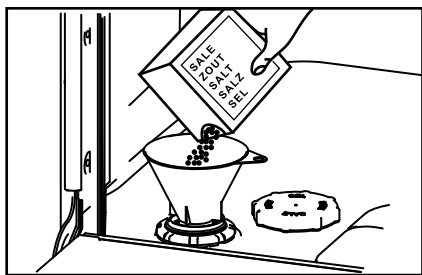

1. Чтобы открыть емкость для соли, поверните крышку против часовой стрелки.
2. Залейте в емкость для соли 1 литр воды.
3. Наполните емкость специальной солью (вода вытечет через край).
4. Вытрите вытекшую воду и соль вокруг отверстия.
5. Чтобы закрыть емкость для соли, поверните крышку по часовой стрелке.
6. После засыпания соли в дозатор, нажмите и удерживайте кнопки **Opt** и **3** 3 секунды, чтобы перезапустить индикатор соли.

Мы настоятельно рекомендуем регулярно использовать жидкий ополаскиватель для наилучших результатов сушки. Ополаскиватель придает стеклу и фарфоровой посуде сияющий чистый вид без разводов. Кроме того, он предотвращает потускнение металла.

Когда доливать ополаскиватель в дозатор

Когда уровень ополаскивателя становится низким, загорается индикатор ополаскивателя.



Индикатор
ополаскивателя

Регулировка подачи ополаскивателя

Стандартный, установленный на заводе уровень дозирования – 5 мл, но вам возможно придется его настроить в соответствии с состоянием воды.

- Если в конце мойки образуется чрезмерная пена, уменьшите дозировку.
- Если вы живете в регионе с жесткой водой или если посуда после высыхания покрывается полосами, увеличьте дозировку.
- Настроить подачу ополаскивателя:
- Если вы используете комбинированные таблетки с ополаскивателем, мы рекомендуем совсем отключить подачу ополаскивателя (RI).

Как доливать ополаскиватель в дозатор

1. Потяните за кнопку, чтобы открыть крышку дозатора.

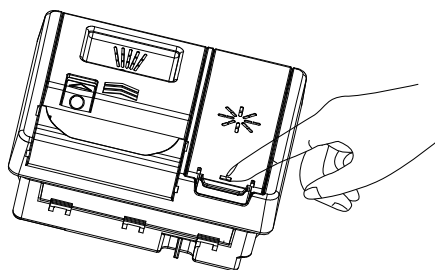

Регулятор дозирования

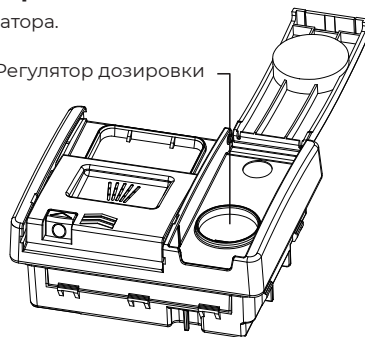

2. Заливайте ополаскиватель в круглое отверстие, следя за тем, чтобы его уровень не превысил отметку MAX.

ВАЖНО!

Следите за тем, чтобы не пролить ополаскиватель в посудомоечную машину.

Любые пролитые средства необходимо вытереть, чтобы избежать чрезмерного образования пены. На обращение в сервисный центр по этому поводу гарантия не распространяется.

3. Закройте крышку до щелчка.
4. Нажмите и удерживайте кнопки **Off** и **☺** в течение 3 секунд после каждого наполнения, чтобы перезапустить индикатор ополаскивателя.

ВАЖНО!

Не загружайте в посудомоечную машину сильно впитывающие материалы, такие как губки и полотенца. Не помещайте в посудомоечную машину посуду или столовые приборы, загрязненные табачным пеплом, воском, смазкой или краской.

Столовые приборы и столовое серебро

Все столовые приборы и столовое серебро следует мыть сразу после использования, так как при долгом контакте с некоторыми продуктами они могут потускнеть. Серебряные изделия не должны соприкасаться с изделиями из нержавеющей стали, например, другими столовыми приборами. Это может вызвать появление пятен. Серебряные столовые приборы нужно извлечь из посудомоечной машины и высушить вручную сразу после завершения программы.

Алюминий

Алюминий тускнеет при использовании моющего средства для посудомоечной машины. Степень потускнения зависит от качества изделия.

Другие металлы

Изделия из железа и чугуна могут покрываться ржавчиной и пачкать ею другие предметы. Изделия из меди, олова и латуни имеют свойство покрываться пятнами. Мойте такую посуду вручную.

Деревянная посуда

Деревянная посуда обычно чувствительна к теплу и воде. Регулярное мытье в посудомоечной машине может со временем привести к порче таких изделий. Если сомневаетесь, лучше мыть их вручную.

Стеклопнная посуда

Большую часть повседневной стеклянной посуды можно мыть в посудомоечной машине. Хрустальная, очень тонкая и старинная стеклянная посуда может потраться, то есть стать непрозрачной. Лучше мыть такие изделия вручную.

Пластик

Некоторые виды пластика могут изменить форму или цвет под воздействием горячей воды. Руководствуйтесь инструкциями производителя пластмассовой посуды. При загрузке в посудомоечную машину пластмассовую посуду следует утяжелять, чтобы она не переворачивалась, не наполнялась водой и не выпадала из корзины во время мойки.

Декоративные предметы

Большинство современных фарфоровых изделий можно мыть в посудомоечной машине. Антикварная посуда, посуда с рисунком, нанесенным на глазурь, с золотыми кантами или расписанный вручную фарфор, могут быть более чувствительны к машинной мойке. Если сомневаетесь, лучше мыть их вручную.

Клееные изделия

Некоторые клеи размягчаются или растворяются при машинной мойке. Если сомневаетесь, лучше мыть их вручную.

8 Загрузка посуды

8

ЗАГРУЗКА ПОСУДЫ

Если посуда или стойка для посуды покрыты нагаром, липкой субстанцией и другими трудноудаляемыми загрязнениями, рекомендуется на некоторое время замочить их перед мойкой в машине, иначе их будет трудно отмыть. Перед тем, как загружать посуду в посудомоечную машину, удалите с нее все крупные остатки пищи. Предварительно ополаскивать посуду под проточной водой не обязательно.

Верхняя корзина

- Верхняя корзина предназначена для таких предметов, как стаканы, чашки, блюдца, тарелки и неглубокие сковороды.
- Верхнюю корзину можно отрегулировать для размещения более крупных предметов. Можно изменить высоту верхней корзины, чтобы освободить место для высоких предметов в нижней корзине.

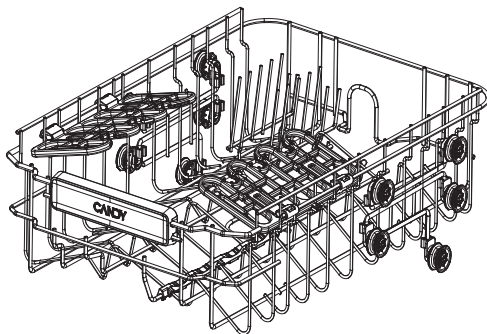

- Верхнюю корзину можно отрегулировать для размещения более крупных предметов. Поместите мелкие предметы на складную подставку для чашек.

ВАЖНО!

Острые и заостренные предметы кладите лезвием вниз в подставку для ножей, чтобы не порезаться.

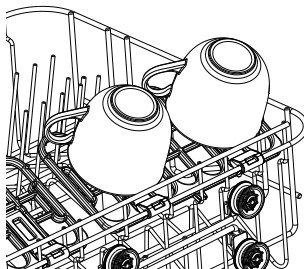

RU

Регулировка высоты верхней корзины:

ВАЖНО!

Прежде чем отрегулировать высоту корзины, убедитесь, что в ней нет посуды.

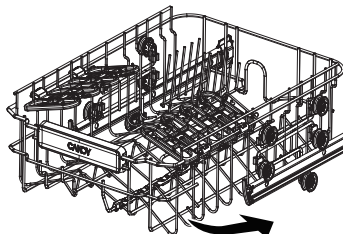
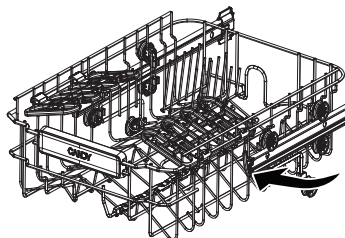

1. Полностью выдвиньте верхнюю корзину, как показано на рисунке, корзину можно снять и установить, следуя направлению стрелки на шкиве корзины.
2. Стрелка влево указывает на то, что шкив корзины снят с салазок. Направление стрелки вправо указывает на то, что шкив корзины установлен на направляющую салазок.
3. Выберите комплект роликов на той стороне корзины, которая обеспечивает нужную высоту, и установите верхнюю корзину, направляя направляющие корзины между соответствующим комплектом роликов.
4. Установив корзину на место, убедитесь, что защелка правильно зафиксирована. Неправильная фиксация торцевых крышек может привести к выпадению.

Нижняя корзина

- Размещайте здесь самые крупные предметы: кастрюли, сковородки, крышки, сервировочные блюда и миски.
- Сложите зубцы, чтобы поставить кастрюли и сковороды на дно.
- Следите за тем, чтобы посуда не препятствовала вращению верхнего разбрызгивателя.
- Если нужно больше места для высокой посуды, поднимите верхнюю корзину. См. инструкции на предыдущих страницах.

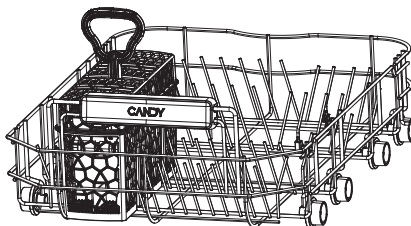

Корзина для столовых приборов / кухонных принадлежностей

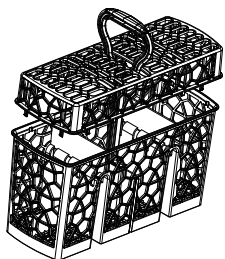

- ▶ Чередуйте ложки с другими столовыми приборами, чтобы они не слиплись друг с другом.
- ▶ Используйте перегородку, чтобы разделить столовые приборы.
- ▶ Размещайте столовые приборы ручками вниз, чтобы они лучше промылись.
- ▶ Если длинные предметы мешают движению разбрызгивателей, расположите их горизонтально в верхней корзине.



ОСТОРОЖНО!

Кладите острые и заостренные предметы лезвием вниз, чтобы не порезаться.

ВАЖНО!

- Используйте только моющие средства, рекомендованные для автоматических посудомоечных машин.
- Моющие средства для посудомоечных машин являются сильными щелочами. Они могут быть чрезвычайно опасны при проглатывании. Не допускайте их контакта с кожей и глазами и не подпускайте детей и людей с ограниченными возможностями к посудомоечной машине с открытой дверцей. Каждый раз после завершения программы мойки проверяйте дозатор моющего средства – он должен быть пустым.
- Никогда не разбрызгивайте и не лейте моющее средство прямо на посуду в посудомоечной машине. Таблетки и жидкие моющие средства не должны находиться в прямом контакте с посудой или столовыми приборами.
- Не используйте жидкости для мытья рук, мыло, стиральные или дезинфицирующие средства, так как они могут повредить посудомоечную машину.

Заполнение дозатора моющих средств

1. Нажмите кнопку слева от дозатора

ВАЖНО!

Подходите к дозатору с правой стороны, чтобы крышка не ударила вас по руке, когда вы ее открываете.

2. Залейте моющее средство в соответствующие отсеки. Отметки «15» и «25» в основном отделении для моющих средств соответствуют граммам порошкообразного моющего средства.

ВАЖНО!

Таблетки кладут только в основной отсек (самый большой).

3. Уберите (протрите) излишки моющего средства с краев дозатора.
4. Закройте крышку и нажмите до щелчка. Моющее средство будет подаваться в посудомоечную машину автоматически во время программы мойки.

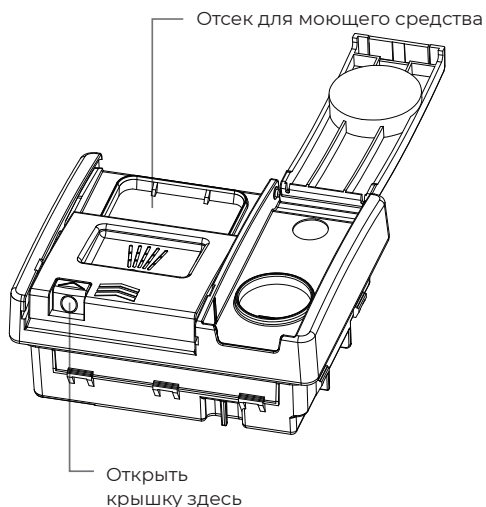
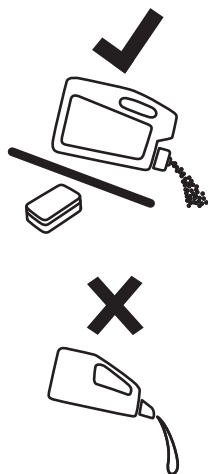





Как изменить пользовательские настройки

1. Режим пользовательских настроек

Во время выбора программ нажмите и удерживайте кнопку **Orf** в течение 5 с, чтобы войти в пользовательские настройки. Все индикаторы будут мигать в течение 1 с, а затем погаснут, и раздастся один звуковой сигнал. Настройки предпочтений пользователя включают настройку смягчителя воды, звукового сигнала, ополаскивателя, режима «Память» и автоматического открытия дверцы.

2. Настройка жесткости воды

Войдите в режим пользовательских настроек. Нажмите кнопку **1** один раз, чтобы изменить уровень (по умолчанию S4) Нажмите и удерживайте кнопку **1** в течение 2 секунд, чтобы сохранить настройки и вернуться к выбору программы.

- (1) S1 = Индикатор не загорается
- (2) S2 = Загорается индикатор P1 
- (3) S3 = Загораются индикаторы P1, P2 
- (4) S4 = Загораются индикаторы P1, P2, P3 
- (5) S5 = Загораются индикаторы P1, P2, P3, P4 
- (6) S6 = Загораются индикаторы P1, P2, P3, P4, P5 

3. Настройка звукового сигнала

Войдите в режим пользовательских настроек. Нажмите **P₅₅**, чтобы войти в настройку звукового сигнала

Нажмите **P₅₅**, чтобы изменить состояние ВКЛ. (YES) или ВЫКЛ. (NO).

Если звуковой сигнал включен (YES), загорается индикатор отсутствия соли и раздается звуковой сигнал.

Если звуковой сигнал отключен (NO), индикатор отсутствия соли погаснет без звукового сигнала.

Если звуковой сигнал включен (YES), сохраняются все звуковые сигналы. Если звуковой сигнал отключен (NO), отключаются звуковой сигнал выбора программы, выбора дополнительной функции, сигнал отсроченного запуска и сигнал входа в специальные режимы.

Нажмите **1** и удерживайте в течение 2 с, чтобы сохранить настройку и вернуться к выбору программы.

4. Настройка дозатора ополаскивателя

Войдите в режим пользовательских настроек. Нажмите кнопку **Orf**, чтобы перейти к настройке подачи ополаскивателя, R1-R4.

Дозировка по умолчанию: R3 (5мл).

Нажмите кнопку **Orf**, чтобы изменить дозировку.

Нажмите **1** и удерживайте в течение 2 с, чтобы сохранить настройку и вернуться к выбору программы.

| 3 ч | 6 ч | 9 ч | Уровень Rx |
|-----|-----|-----|------------------------|
| 0 | 0 | 0 | R1 Без ополаскивателя |
| 1 | 0 | 0 | R2 3 мл |
| 1 | 1 | 0 | R3 5 мл (по умолчанию) |
| 1 | 1 | 1 | R4 6 мл |

5. Настройка режима Мемо (Памяти)

Чтобы переключить режим, нажмите ☺ (по умолчанию режим выключен). Если вы не сохранили настройки программы, которая использовалась в прошлый раз, то при следующем запуске будет автоматически выбран режим ECO. ✱ отключится.

Если активировать режим МЕМО, программа мойки с дополнительной функцией, которая была использована в прошлый раз, сохранится в памяти и будет запускаться автоматически при следующем использовании. ✱ загорится.

Нажмите ① и удерживайте в течение 2 с, чтобы сохранить настройку и вернуться к выбору программы.

Запуск программы

1. Нажмите кнопку , чтобы включить посудомоечную машину.
2. Нажмите кнопку P_{35s} для выбора нужной программы на панели управления посудомоечной машины.
3. Нажмите кнопку $>||$ reset 3s, чтобы запустить программу, и закройте дверцу.



ПРИМЕЧАНИЕ

Посудомоечная машина запоминает последнюю использованную программу. При следующем включении она по умолчанию выберет последнюю использованную программу.

Приостановка и возобновление программы мойки

1. Осторожно откройте дверцу, чтобы приостановить программу. Пока посудомоечная машина находится в режиме паузы, индикатор оставшегося времени мигает, раздается звуковой сигнал паузы.



ПРИМЕЧАНИЕ

Не открывайте дверцу полностью, пока разбрызгиватели не перестанут вращаться, чтобы вас не забрызгало горячей водой.

2. При необходимости загрузите, выньте или переставьте посуду.
3. Закройте дверцу и заново запустите программу.

Отмена или изменение программы мойки

Осторожно откройте дверцу, чтобы приостановить программу. Нажмите и удерживайте кнопку $>||$ reset 3s 3 секунды, программа мойки сбросится. После этого можно выбрать новую программу мойки для запуска.



ОСТОРОЖНО!



Если программа будет прервана в процессе мытья посуды, то остатки моющего средства останутся на посуде. Это может нанести вред здоровью! Перед использованием этой посуды обязательно полностью смойте остатки моющего средства.

Отложенный пуск программы

Чтобы отложить запуск программы, укажите машине время запуска следующим образом:

1. Выберите программу.
2. Нажмите и удерживайте кнопку резервирования  для выбора времени задержки (3 ч, 6 ч, 9 ч).
3. Нажмите кнопку START/PAUSE $>||$ reset 3s (СТАРТ/ПАУЗА) и закройте дверцу.
 - ▶ Отсчет времени отложенного запуска ведется в часах.
 - ▶ Когда обратный отсчет закончится, запустится программа.

Отмена отложенного пуска

1. Нажмите кнопку  примерно на 3 секунды, чтобы отменить задержку запуска и перейти к выбору reset 3s
2. Или нажмите кнопку питания  для выключения и отмены отложенного запуска.

Если программа будет прервана в процессе мытья посуды, то остатки моющего средства останутся на посуде. Это может нанести вред здоровью! Перед использованием этой посуды обязательно полностью смойте остатки моющего средства.

Завершение программы

По окончании программы мойки на дисплее появляется соответствующий значок и раздаются три звуковых сигнала. Через 1 минуту устройство выключится без необходимости нажатия кнопки.



ОСТОРОЖНО!

Если открыть дверцу сразу после окончания программы, из нее может вырваться горячий пар. Опасность ожога! Открывайте дверцу осторожно!

3. Выньте посуду:
 - ▶ Слегка прикройте дверцу (около 100 мм) и оставьте ее в таком виде, чтобы посуда быстрее высыхала.
 - ▶ Прежде чем вынимать посуду из машины, дайте ей остыть. Горячую посуду легче повредить.
 - ▶ Сначала извлеките посуду из нижней корзины, затем из верхней.

Со временем внутри посудомоечной машины могут накапливаться остатки пищи или известковый налет. Это может снизить эффективность мойки, а остатки пищи могут неприятно пахнуть. Посудомоечную машину следует регулярно проверять и очищать.

ВАЖНО!

- Перед очисткой или обслуживанием всегда отключайте посудомоечную машину от электросети, перекройте подачу воды и подождите, пока все части машины остынут.
- Не используйте следующие чистящие средства, так как они могут повредить поверхности:
 - абразивные губки из пластика или нержавеющей стали
 - абразивные или растворяющие бытовые чистящие средства
 - кислотные или щелочные чистящие средства
 - средства для стирки и дезинфицирующие средства
 - чистящие средства или полироли для нержавеющей стали
 - жидкости для мытья рук или мыло
- Если в посудомоечной машине разбилась фарфоровая или стеклянная посуда, осколки необходимо осторожно удалить, чтобы не нанести себе травмы и не повредить машину.
- После очистки всегда проверяйте правильность установки разбрызгивателей и фильтров.

Очистка внешней поверхности посудомоечной машины

- Чтобы очистить внешние поверхности посудомоечной машины, протрите их чистой мягкой влажной тканью и вытрите насухо чистой тканью без ворса.
- Части, которые нельзя намачивать, оботрите по контуру. Например, чтобы протереть кнопки управления, аккуратно проведите тканью вокруг них.
- Будьте осторожны, не допускайте чрезмерного намокания панели управления.

Примечание: перед очисткой панели управления можно отключить (заблокировать) кнопки.

Очистка уплотнителя дверцы и внутренней части посудомоечной машины

Тщательно протрите мягкую тканью без ворса, смоченной теплой водой. Если машина внутри сильно загрязнена, используйте средство для очистки посудомоечной машины/удаления накипи, следуя инструкциям производителя.

Очистка фильтров

Сливные фильтры задерживают крупные остатки пищи и не дают им попасть в насос. Эти остатки могут засорить фильтры. Мы рекомендуем чистить фильтры всякий раз, когда вы видите в них мусор.

- Чтобы снять сливной фильтр, поверните его против часовой стрелки и выньте.
- После этого извлеките фильтрующую пластину.
- Тщательно промойте все под струей воды и установите на место.

Убедитесь, что ставите фильтр обратно правильно: фильтрующая пластина должна находиться заподлицо с дном посудомоечной машины.

ВАЖНО!

При очистке нижней стороны пластины фильтра будьте осторожны и не порежьтесь о ее острый внешний край.

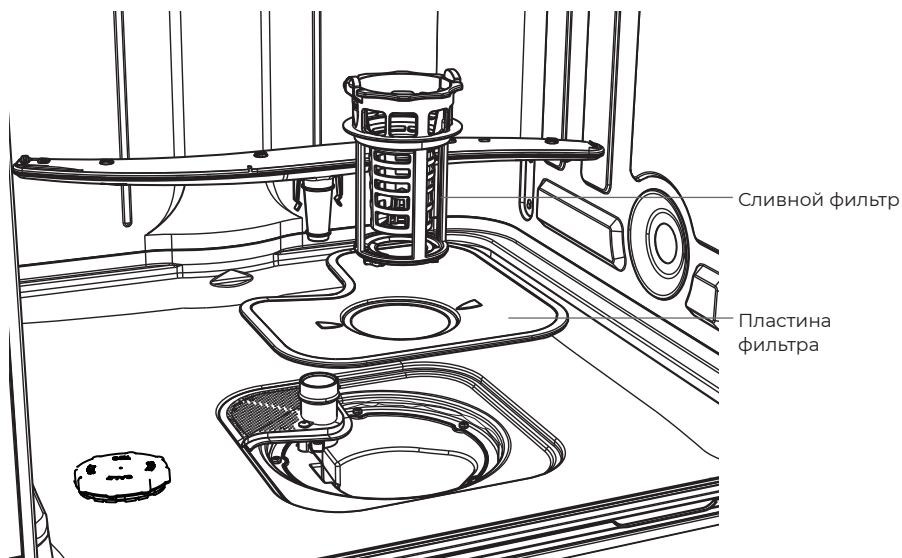

Очистка разбрызгивателей

Отверстия в разбрызгивателях и их креплениях могут забиваться накипью и остатками пищи в воде. Очищать эти детали нужно примерно раз в месяц или чаще, по мере необходимости.

Очистка верхнего разбрызгивателя

- Чтобы снять верхний разбрызгиватель, осторожно отверните его стопорную гайку.
- Тщательно промойте разбрызгиватель под струей воды, затем установите на место.

ВАЖНО!

Проверьте, что стопорная гайка на верхнем разбрызгивателе надежно закреплена на трубке подачи воды. Убедитесь, что верхний разбрызгиватель надежно зафиксирован и свободно вращается.

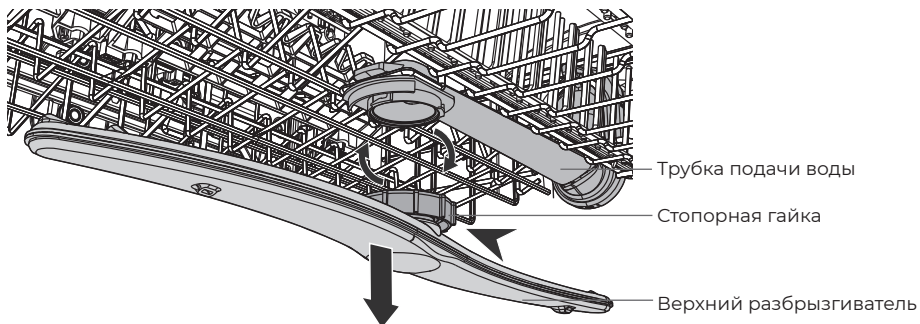

Очистка нижнего разбрызгивателя

- Чтобы извлечь нижний разбрызгиватель, просто снимите его с крепления.
- Тщательно промойте разбрызгиватель под струей воды, затем установите на место.

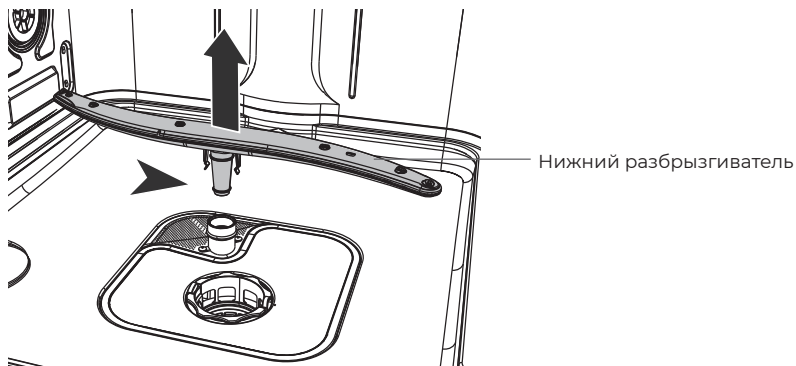

Многие возникающие проблемы вы можете решить самостоятельно, для этого не требуется специальных знаний. В случае возникновения проблемы, прежде чем обращаться в сервисную службу, проверьте все возможные варианты и следуйте приведенным ниже инструкциям.



ОСТОРОЖНО!

- Перед проведением технического обслуживания выключите машину и отсоедините вилку шнура электропитания от розетки.
- Обслуживание электрооборудования должно выполняться только квалифицированными электриками, поскольку неправильный ремонт может привести к значительным последующим повреждениям.

Машина не запускается, либо останавливается во время работы, либо горит индикатор.

| Проблема | Возможные причины | Возможное решение |
|---------------------------------|--|--|
| Программа не запускается. | Открыта дверца машины. | Закройте дверцу машины. |
| | Установлен отложенный запуск. | См. время на дисплее. |
| | Сетевая вилка не включена в розетку. | Включите вилку в розетку. |
| | Поврежден предохранитель в домашней цепи. | Замените предохранитель. |
| Горит индикатор ополаскивателя. | Дозатор ополаскивателя пуст. | Долейте ополаскиватель в дозатор до максимума. |
| | Доливка ополаскивателя не была подтверждена. | Одновременно нажмите кнопки Opt и ☺ и удерживайте 5 секунд после каждой доливки. |
| Горит индикатор соли. | Дозатор соли пуст. | Заполните емкость специальной солью. |
| | Досыпка соли не была подтверждена. | Одновременно нажмите кнопки Opt и ☺ и удерживайте 3 секунды после каждой досыпки. |

Коды ошибок на дисплее

| Проблема | Возможные причины | Возможное решение |
|--|---|--|
| Все светодиодные индикаторы мигают раз в 3 секунды | Закрыт водопроводный кран. | Откройте водопроводный кран. Примечание: После устранения ошибки выключите устройство и перезапустите программу. |
| | Шланг подачи воды перегнут или перекручен. | Расправьте шланг. |
| | Если есть система защиты от протечек «Аква-Стоп»: сработала защита, индикатор (С) горит красным. | Шланг необходимо заменить. |
| | Забит фильтр во впускном шланге. | Очистите фильтр в месте подключения наливного шланга к крану и в задней части машины. |
| | Забит впускной патрубков для подачи воды. | Проверьте, идет ли вода из крана. |
| | Давление воды слишком низкое. | Обратитесь в водоснабжающую организацию. |
| Все светодиодные индикаторы мигают 3 раза каждые 3 секунды | Включено устройство защиты от протечек: <ul style="list-style-type: none"> • В машине есть утечка воды. • Клапан впуска воды заклинило в открытом положении. • Засорен слив. | <ol style="list-style-type: none"> 1. Закройте водопроводный кран. 2. Отключите устройство от электросети. 3. Обратитесь в сервисный центр. |

Все остальные аварийные коды:

1. Запомните или запишите код.
2. Обратитесь в Сервисный центр; см. «СЛУЖБА ПОДДЕРЖКИ КЛИЕНТОВ».

Результаты мойки не удовлетворительные

| Проблема | Возможные причины | Возможное решение |
|---|---|--|
| Посуда не чистая. | Забиты фильтры. | Очистите фильтры. |
| | Фильтры собраны и установлены неправильно. | Убедитесь, что фильтры собраны и установлены правильно. |
| | Засорены разбрызгиватели. | Удалите из них остатки пищи тонким заостренным предметом. |
| | Программа не подходила для данного типа загрузки и типа загрязнения. | Убедитесь, что программа подходит для данного типа загрузки и типа загрязнения. |
| | Неправильное расположение предметов в корзинах. Вода не смогла все промыть. | Расположите посуду в корзинах правильно, чтобы вода могла промыть все предметы. |
| | Разбрызгиватели не могут свободно вращаться. | Убедитесь, что посуда в корзинах расположена так, что не мешает вращению разбрызгивателей. |
| | В дозаторе нет или мало моющего средства. | Перед запуском программы проверьте количество моющего средства в дозаторе. |
| Белесые полосы, пятна или голубоватые разводы на стаканах и тарелках. | Цикл мойки был надолго прерван. | Не открывайте дверцу и не отключайте электропитание во время мойки. |
| | Подается слишком много ополаскивателя. | В программе не указано количество ополаскивателя. |
| | Слишком много моющего средства. | Перед запуском программы проверьте количество моющего средства в дозаторе. |
| | Таблетки Multitab, использованные в короткой программе, могут не успеть раствориться полностью. | При использовании мощных таблеток Multitab выберите более длительную программу. |

| Проблема | Возможные причины | Возможное решение |
|--|--|---|
| Пятна от высохших капель воды на посуде. | Подается слишком мало ополаскивателя. | Увеличьте дозировку ополаскивателя. |
| | Остатки ополаскивателя или таблеток Multitab на стаканах. | Слишком старое моющее средство, поменяйте его. |
| Посуда мокрая | <ul style="list-style-type: none"> В программе нет этапа сушки. В программе был этап сушки при низкой температуре. | Слегка прикройте дверцу (около 100 мм) и оставьте ее в таком виде, чтобы посуда быстрее высыхала. |
| Посуда влажная, матовая | Дозатор ополаскивателя пуст. | Залейте ополаскиватель в дозатор и сбросьте индикатор ополаскивателя. |
| | Плохое качество ополаскивателя или таблеток Multitab. | Слишком старое моющее средство, поменяйте его. |

Техническое описание изделия

| | |
|---|-----------------------------|
| Название или торговая марка поставщика | Candy |
| Идентификатор модели поставщика | CF 0A9E0W-08 |
| Номинальная вместимость стандартных комплектов посуды | 10 |
| Класс энергоэффективности 1) | A |
| Годовое потребление энергии (AEC), кВтч/год 2) | 268 |
| Энергопотребление стандартного цикла мойки (ET), кВтч | 0,94 |
| Потребляемая мощность (P ₀) в выключенном состоянии, Вт | 0,5 |
| Потребляемая мощность в режиме ожидания, Вт | 2,5 |
| Годовое потребление воды (AWC), л/год 3) | 2800 |
| Класс эффективности сушки 4) | A |
| Стандартная программа (стандартный цикл очистки) 5) | ECO |
| Продолжительность программы стандартного цикла мойки в минутах | 298 |
| Продолжительность режима ожидания (TI) в минутах | 5 |
| Уровень шума в дБ (A) | 49 |
| Установка/варианты установки | Отдельностоящая |
| Давление в водопроводе | 0,03-1 МПа (=0,3-10 бар) |
| Номинальное напряжение / частота | 220-240 В (50 Гц) |
| Номинальная сила тока, А | 10 |
| Общая потребляемая мощность, Вт | 1720-2050 |

- От A+++ (самая высокая эффективность) до D (самая низкая эффективность).
- Потребление энергии в стандартном цикле мойки (280 в год) с заполнением холодной водой и в нижних режимах. Фактическое потребление энергии зависит от того, как используется машина.
- Расход воды в литрах в год из расчета 280 стандартных циклов мойки. Фактическое потребление воды зависит от того, как используется машина.
- От A (самая высокая эффективность) до G (самая низкая эффективность).
- Эта программа подходит для мытья посуды с нормальным загрязнением. Она является наиболее эффективной программой с точки зрения потребления энергии и воды для этого типа посуды.

Уровень потребления

| Программа 1) 2) | Вода (л) | Потребляемая мощность (кВт) | Продолжительность (в минутах) |
|---|----------|-----------------------------|-------------------------------|
|  35' | 12,5 | 0,67 | 35 |
|  60° | 19,68 | 1,51 | 129 |
|  ECO 50° | 10 | 0,94 | 298 |
|  75° | 23,49 | 1,77 | 146 |
|  45° | 15,86 | 0,92 | 96 |
|  | 8,23 | 0,01 | 10 |

- 1) Эти значения могут варьироваться в зависимости от давления и температуры воды, напряжения в электросети, выбора опций, количества посуды и степени загрязнения.
- 2) Значения для всех программ, кроме ECO-режима, приведены только для информации.

Утилизация изделия

Если ваш ЭВН больше нельзя использовать и вы хотите его выбросить, то для того, чтобы не наносить вред окружающей среде, водонагреватель нужно правильно утилизировать. Обратитесь в местные коммунальные службы для дополнительной информации. Если ЭВН предназначен для утилизации, отрежьте шнур электропитания как можно ближе к корпусу, чтобы ЭВН нельзя было больше использовать.

ЭВН спроектирован и сделан таким образом, что его утилизация не доставит вам хлопот.

Этот символ на изделии или упаковке обозначает, что данное изделие не должно утилизироваться с бытовыми отходами. Изделие следует отнести в точку сбора или утилизации электрического или электронного оборудования. Убедившись, что изделие будет утилизировано должным образом, вы поможете предотвратить возможное негативное воздействие на окружающую среду и здоровье людей, которое может быть вызвано неправильной утилизацией.

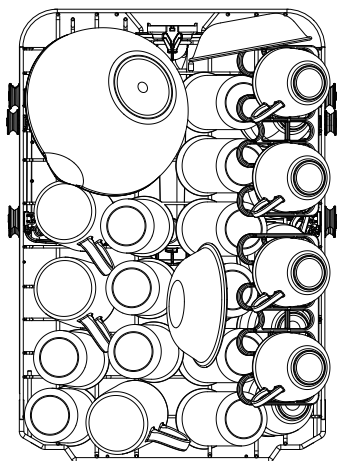
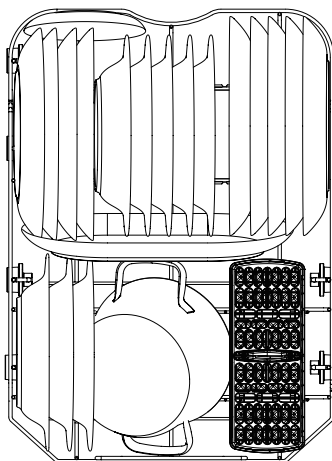

**Верхняя корзина****Нижняя корзина**

Пример расположения посуды. Посуду можно размещать в соответствии с реальными потребностями.

Обслуживание клиентов

Мы рекомендуем обращаться в службу поддержки клиентов компании «Candy», а также использовать оригинальные запасные части. Если у вас возникли проблемы с вашей бытовой техникой, пожалуйста, сначала изучите раздел «Устранение неисправностей».

Если вы не нашли решения проблемы, пожалуйста, обратитесь: к вашему официальному дилеру или в наш колл-центр:

— 8-800-250-65-74 — для Потребителей из РФ

— 8-820-0071-65-74 — для Потребителей из РБ

на сайт www.candy-home.ru, где вы можете оставить заявку на обслуживание, а также найти ответы на часто задаваемые вопросы.

Мы рекомендуем использовать запасные части в первоначальной упаковке. Перед обращением в сервисную службу, пожалуйста, убедитесь, что у вас есть следующие данные.

Данную информацию можно найти на табличке с техническими данными, расположенной на дверце устройства с правой стороны.

Модель _____

Серийный номер _____

Также, пожалуйста, проверьте наличие гарантии и документов о продаже.



ВАЖНО

Отсутствие на приборе серийного номера делает невозможной для Производителя идентификацию прибора и, как следствие, его гарантийное обслуживание. Запрещается удалять с прибора заводский идентифицирующие таблички. Отсутствие заводских табличек приведет к аннулированию гарантии.

В настоящий документ могут быть внесены изменения без предварительного уведомления.

Производитель оставляет за собой право вносить изменения в конструкцию и комплектацию изделия без дополнительного уведомления.

Продукция соответствует требованиям технических регламентов Евразийского экономического союза (Таможенного) союза.

Сертификат соответствия № ЕАЭС RU С-СН.АЯ46.В.38111/24 от 17.12.2024 действует до 16.12.2029.

Декларация о соответствии № ЕАЭС N RU Д-СН.РА04.В.33385/25 от 14.05.2025 действует до 13.05.2030.

Более подробные сведения указаны в Едином реестре выданных сертификатов соответствия и зарегистрированных деклараций о соответствии Евразийского экономического союза.

Гарантийные условия

Уважаемый покупатель!

Корпорация Haier, находящаяся по адресу: Room S401, Haier Brand building, Haier Industry park, Hi-tech Zone, Laoshan District, Qingdao, Китай, благодарит Вас за Ваш выбор, гарантирует высокое качество и безупречное функционирование данного изделия при соблюдении правил его эксплуатации. Официальный срок службы на изделия бытовой техники, предназначенные для использования в быту: на телевизоры, микроволновые печи - 5 лет, на планшетные компьютеры, ноутбуки и приставки телевизионные - 3 года, на пылесосы - 4 года, на мобильные телефоны и гироскутеры - 2 года, на остальные товары - 7 лет со дня передачи изделия конечному потребителю.

Учитывая высокое качество продукции, фактический срок службы может значительно превышать официальный. Рекомендуем по окончании срока службы обратиться в Авторизованный сервисный центр для проведения профилактических работ и получения рекомендаций. Вся продукция изготовлена с учетом условий эксплуатации и соответствует требованиям технических регламентов Евразийского экономического (Таможенного) союза. Во избежание недоразумений, убедительно просим Вас при покупке внимательно изучить эксплуатационную документацию, условия гарантийных обязательств. Данное изделие представляет собой технически сложный товар бытового назначения. Если купленное Вами изделие требует специальной установки и подключения, настоятельно рекомендуем Вам обратиться в авторизованные сервисные центры Candy.

Корпорация Haier подтверждает принятие на себя обязательств по удовлетворению требований потребителей, установленных действующим законодательством о защите прав потребителей, иными нормативными актами в случае обнаружения недостатков изделия. Однако корпорация Haier оставляет за собой право отказать в гарантийном обслуживании изделия в случае несоблюдения изложенных ниже условий.

Условия гарантийного обслуживания

Корпорация Haier устанавливает гарантийный срок 12 месяцев со дня передачи товара потребителю. Во избежание возможных недоразумений, сохраняйте в течение срока службы документы, прилагаемые к изделию при его продаже (товарный чек, кассовый чек, эксплуатационная документация).

Гарантийное обслуживание производится исключительно авторизованными сервисными центрами Candy. Полный список авторизованных сервисных центров вы можете узнать в информационном центре Candy по телефонам:

8-800-250-65-74 — для Потребителей из России (бесплатный звонок из регионов России)
8-820-0071-65-74 — для Потребителей из Беларуси (бесплатный звонок из регионов Беларуси)

или на сайте: <https://candy-home.ru> или сделав запрос по электронной почте: help@candy-home.ru.

Данные Авторизованных сервисных центров могут быть изменены, за справками обращайтесь в Информационный центр Candy.

Гарантийное обслуживание не распространяется на изделия, недостатки которых возникли вследствие:

- нарушения потребителем условий и правил эксплуатации, хранения и / или транспортировки товара;
- неправильной установки и / или подключения изделия;
- нарушения технологии работ с холодильным контуром и электрическими подключениями, как и привлечение к монтажу Изделия лиц, не имеющих соответствующей квалификации, подтвержденной документально;
- отсутствия своевременного технического обслуживания изделия в том случае, если этого требует эксплуатационная документация;
- избыточного или недостаточного давления в водопроводной сети;
- применения моющих средств, несоответствующих данному типу изделия, а также превышения рекомендуемой дозировки моющих средств;
- использования изделия в целях, для которых оно не предназначено;
- действий третьих лиц: ремонт или внесение несанкционированных изготовителем конструктивных или схмотехнических изменений неуполномоченными лицами;
- отклонений от стандартов и норм питающих сетей;
- действия непреодолимой силы (стихия, пожар, молния т. п.);
- несчастных случаев, умышленных или неосторожных действий потребителя или третьих лиц;
- если обнаружены повреждения, вызванные попаданием внутрь изделия посторонних предметов, веществ, жидкостей, насекомых, продуктов жизнедеятельности насекомых;
- срабатывание термозащиты вследствие включения не заполненного/ не полностью заполненного водой бака водонагревателя.

Гарантийное обслуживание не распространяется на следующие виды работ:

- установка и подключение изделия на месте эксплуатации;
- инструктаж и консультирование потребителя по использованию изделия;
- очистка изделия снаружи либо изнутри.

Гарантийному обслуживанию не подлежат перечисленные ниже расходные материалы и аксессуары:

- фильтры для кондиционеров;
- фильтры, шланги для подвода/ слива воды для стиральных и посудомоечных машин;
- шланги, трубки, щетки, насадки, пылесборники, фильтры для пылесосов;
- тарелки, вертелы, решетки, блюда и подставки для микроволновых печей;
- фильтры, поглотители запахов, лампочки, полки, ящики, подставки и другие емкости для хранения продуктов в холодильниках;
- пульта управления, аккумуляторные батареи, элементы питания, внешние блоки питания и зарядные устройства;
- документация, прилагаемая к изделию.

Периодическое обслуживание изделия (замена фильтров и т. д.) производится по желанию потребителя за дополнительную плату.

Важно! Отсутствие на приборе серийного номера делает невозможной для производителя идентификацию прибора и, как следствие, его гарантийное обслуживание. Запрещается удалять с прибора заводские идентифицирующие таблички. Повреждение или отсутствие заводских табличек может стать причиной отказа выполнения гарантийных обязательств.

CANDY

ПАЙДАЛАНУШЫ НҰСҚАУЛЫҒЫ

ЫДЫС ЖУАТЫН МАШИНА

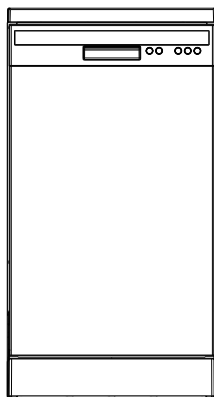

МОДЕЛІ

CF 0A9E0W-08

Sandy өнімін таңдағаныңыз үшін алғыс білдіреміз!

Бұл құрылғыны орнату немесе пайдалану алдында осы нұсқаулықпен мұқият танысыңыз.

Осы нұсқаулықта құрылғыны барынша тиімді пайдалануға, оны қауіпсіз және дұрыс орнатуға және оған қызмет көрсетуге көмектесетін маңызды ақпарат бар.

Бұл нұсқаулықты ыдыс жуатын машинаны әрқашан қауіпсіз әрі дұрыс пайдалану үшін жүгіну мақсатында ыңғайлы жерде сақтаңыз.

Құрылғыны сату немесе оны көшумен байланысты үйдің жаңа иесіне тапсыру туралы шешім қабылдаған жағдайда, жаңа иесі құрылғымен және қауіпсіздік жөніндегі нұсқаулармен танысу үшін нұсқаулықты бірге тапсырыңыз.

| | |
|---|----|
| Қауіпсіздік техникасы ережелері _____ | 1 |
| Орнату жөніндегі нұсқаулық _____ | 4 |
| Ыдыс жуатын машинаның сипаттамасы _____ | 14 |
| Бағдарламаларға шолу _____ | 15 |
| Су жұмсарту жүйесі _____ | 17 |
| Шайғышты пайдалану _____ | 19 |
| Ыдыс _____ | 20 |
| Ыдыс салу _____ | 21 |
| Жұғыш құралды қосу _____ | 24 |
| Бірінші пайдаланар алдында _____ | 25 |
| Күнделікті пайдалану _____ | 27 |
| Күтім және тазалау _____ | 29 |
| Ақауларды жою _____ | 32 |
| Техникалық деректер _____ | 36 |
| Ыдыстарды орналастыру _____ | 38 |
| Клиенттерге қызмет көрсету _____ | 39 |
| Кепілдік шарттары _____ | 40 |

1 Қауіпсіздік техникасы ережелері

Сіздің ыдыс жуғыш машинаңыз қауіпсіз ыдыс жуу үшін әзірленген. Ыдыс жуатын машинаны пайдалану барысында келесі нұсқауларды сақтау керек.



ЕСКЕРТПЕ!

Электр тоғымен жарақаттану қаупі

Ыдыс жуатын машинаны орнату алдында сақтандырғышты суырыңыз немесе үйдің электр желісіндегі автоматты сөндіргішті тұйықтаудан босатыңыз. Машина міндетті түрде жерге тұйықталуы керек. Ақаулық немесе істен шыққан жағдайда жерге тұйықтау электр тоғымен жарақаттану қаупін азайтады, электр тоғы үшін ең төмен кедергі жолын қамтамасыз етеді. Ыдыс жуатын машина жерге тұйықталған контактісі бар шнур және ашамен жабдықталған. Ашаны жергілікті нормативтер және ережелерге сәйкес орнатылған және жалғанған, жерге тұйықталған розеткаға жалғау керек.

ЕСКЕРТУ! - Жерге тұйықтайтын сымды дұрыс қоспау электр тоғымен жарақаттануға алып келуі мүмкін. Егер құралдың дұрыс жерге тұйықталғанына күмәнданатын болсаңыз, кәсіби электрик немесе сервистік орталықтың өкіліне жүгініңіз.

Ыдыс жуатын машинамен бірге жеткізілетін қуат ашасын алмастырмаңыз. Егер ол розеткаға сәйкес келмесе, жарайтын розетканы орнату үшін білікті электрикке жүгініңіз. Ұзартқыш, өткізгіш немесе бірнеше розеткалары бар блокты пайдалануға болмайды. Бұл кеңесті сақтамау электр тоғы соғуына немесе өлімге әкелуі мүмкін.



ЕСКЕРТПЕ!

Кесіп алу қаупі

Абай болыңыз, панельдің шеттері өткір.

Ескертуді елемеу жарақаттануға не кесіп алуға әкелуі мүмкін.



ЕСКЕРТПЕ!

Ыдыс жуатын машинаны пайдалану барысында негізгі қауіпсіздік шараларын сақтаңыз, оның ішінде:

- Ыдыс жуатын машинаны пайдалану алдында барлық нұсқауларды оқып шығыңыз.
- Жану немесе жарылыс қаупін, материалдық шығын, жарақаттану немесе адам шығынын барынша азайту үшін, аталған нұсқаулықта мазмұндалған нұсқауларды сақтау керек.
- Ыдыс жуатын машинаны аталған пайдалану жөніндегі нұсқаулықта сипатталғандай тағайындалуы бойынша пайдаланыңыз.
- Бұл құрылғы үй жағдайында немесе онымен ұқсас жағдайда қолдануға арналған:
 - қала сыртындағы тұрғын үйлер;
 - қонақ үй, мотель және басқа тұрғылықты үй-жайлардың тұрғындары;
 - «жатын жай және таңғы ас» типіндегі қонақ үйлер.

- Тек тұрмыстық ыдыс жуатын машинамен пайдалану үшін ұсынылған жуғыш құралдар және шайғыштарды қолданыңыз және оларды балалардың қолы жетпейтін жерде сақтаңыз.
- Жуу бағдарламасы аяқталғаннан кейін әр жолы жуғыш құралдың мөлшерлеуішін тексеріп отырыңыз, ол бос болуы керек.
- Жуу үшін ыдысты жүктегенде, өткір заттарды олар ыдыс жуатын машинаны бүлдірмейтіндей, әл өткір пышақтарды қолды кесіп алмау үшін тұтқасын жоғары қаратып орналастырыңыз.
- Пайдалану кезінде (ыдыс жуатын машинаның негізіндегі металл диск) және пайдаланудан кейін бірден сүзгіш пластинаны ұстамаңыз, ол ыстық болуы мүмкін.
- Басқару элементтеріне өз бетінше өзгеріс енгізуге болмайды.
- Ыдыс жуатын машинаның есігі немесе себетіне отырмаңыз және тұрмаңыз.
- Реттелетін сөреге, әсіресе дененің бар салмағымен сүйенуге болмайды.
- Жарақаттың алдын алу үшін, балаларға ыдыс жуатын машинамен немесе оның үстінде ойнауға рұқсат бермеңіз.
- Белгілі бір жағдайларда екі немесе одан да көп апта бойы пайдаланылмаған су жылытқыш жүйесінде газ тәрізді сутегі пайда болуы мүмкін. Газ тәрізді сутегі жарылғыш.
- Сол себепті, бұл жағдайда ыдыс жуатын машинаны пайдалану алдында барлық ыстық су шүмектерін ашыңыз және бірнеше минут бойы ішіндегі суды ағызып жіберіңіз. Бұл жинақталған газ тәрізді сутегіні босатып шығарады. Газ жылдам тұтанатын болғандықтан, оңай тұтанады және бұл уақытта темекі шегуге және ашық от жағуға болмайды. Ескі ыдыс жуатын машинаны кедеге жарату алдында оның есігін шешіп алу керек.
- Кейбір ыдыс жуатын машиналарға арналған құралдар күшті сілті болып табылады. Олар жұтып қойған жағдайда, төтенше қауіпті болуы ықтимал. Теріге және көзге түсуіне жол бермеңіз және балаларды есігі ашық тұрған ыдыс жуатын машинаға жақындатпаңыз. Жуу циклы аяқталғаннан кейін жуғыш құралға арналған ыдыстың бос екеніне көз жеткізу керек.
- Сертификатталған тұрмыстық ыдыс жуатын машиналар қоғамдық тамақтану кәсіпорындарында пайдалану үшін арналмаған.

Техникалық қызмет көрсету барысындағы қауіпсіздік нұсқаулары.

- Тазалау және техникалық қызмет көрсету алдында ыдыс жуатын машинаны желіден ажырату керек.
- Құрылғыны ажыратқан кезде, оларға зақым келтірмеу үшін қуат сымынан немесе сымның қосылатын жерінен емес, ашадан ұстап тарту керек.
- Ыдыс жуатын машинаны өз бетіңізше жөндеуге немесе бөлшектерін алмастыруға болмайды және нұсқаулықта көрсетілмеген жағдайда қандай да бір техникалық қызмет көрсетуге болмайды.
- Ыдыс жуатын машинаның айналасындағы еден тайып кетпеу үшін таза және құрғақ болуы керек.
- Мамық қағаз, шүберек және химикаттар секілді жанғыш материалдардың ыдыс жуатын машинаның астына, айналасына жинақталуына жол бермеу керек.

Пайдалану барысындағы қауіпсіздік техникасы нұсқаулары

- Егер ыдыс жуатын машина жұмыс істеп тұрса, есігін абайлап ашыңыз. Әйтпесе, сізге ыстық су шашырауы мүмкін. Бүріккіштер айналуын тоқтатқанша есікшені толық ашпаңыз.
- Есікке сүрініп кету мүмкін болғандықтан, оны ашық қалдыруға болмайды.
- Ыдыс жуатын машинаның ішіндегі су ішуге жарамсыз.
- Ыдыс жуатын машина орнатылған тегіс сүзгімен және бүріккіш(тер)і бар ағызу сүзгісімен пайдаланылуы керек. Бұл бөлшектермен толығырақ «Күтім және тазалау» бөліміндегі суреттерден танысуға болады.
- Ыдыс жуатын машина бүлінген, ақаулы немесе жартылай бөлшектелген немесе қандай да бір бөлшектері болмаған немесе сынған жағдайда: мысалы, қуат беру шнуры немесе ашасы ақаулы болғанда, оны пайдалануға болмайды.
- Тұрмыстық техника балалардың ойнауына арналмаған. 8 жасқа дейінгі балаларға аталған электрлік құралдың жанында тек ересектердің қадағалауымен ғана тұруға рұқсат етіледі. Бұл машинаны 8 жастан асқан балалар, сондай-ақ дене, сенсорлық немесе ақыл-ой қабілеттері шектеулі немесе тәжірибесі мен білімі жеткіліксіз адамдар, егер олар қадағалауда болса немесе машинаны қауіпсіз пайдалану туралы нұсқаулар берілсе және олар ықтимал қауіптерді түсінсе, пайдалана алады.
- Балаларға қадағалаусыз құрылғыны тазалау және техникалық қызмет көрсетуге рұқсат етілмейді.
- Балалардың ыдыс жуатын машинаның ішінде, онымен немесе басқа кез келген кәдеге жаратылған құралмен ойнауға рұқсат бермеңіз.
- Ыдыс жуатын машинаны тазалауға арналған құралды пайдаланғанда машинаның істен шығуының алдын алу үшін жуғыш құралмен жуу бағдарламасын бірден іске қосуды ұсынамыз.
- Ыдыс жуатын машина әдеттегі үй ыдыстарын жуу үшін арналған. Бензин, бояу, болат немесе темір қоқыспен, агрессивті, қышқылды немесе сілтілі химикаттармен ластанған заттарды ыдыс жуатын машинада жууға болмайды.
- Ыдыс жуатын машина ұзақ уақыт бойы пайдаланылмаған жағдайда, оған су және электр беруді тоқтату керек.

ЖИЫНТЫҚТАМАСЫ



Су төгетін құбыршекті ұстағыш (1)



Енгізу құбыршегі (1)



Тұзға арналған құйғыш (1)



Пайдаланушы нұсқаулығы (1)



Шайғышты пайдалану жөніндегі нұсқаулық (1)



Энергия тиімділігі заттаңбасы (1)

ОРНАТУ АЛДЫНДА

Қаптамасын ашу және орын ауыстыру

- Қаптамасының және ыдыс жуатын машинаның тасымалдау кезіндегі ақаулары болмауын тексеріңіз. Ыдыс жуатын машина қандай да бір түрде зақымданған болса, оны орнатуға болмайды. Ыдыс жуатын машинаны сатып алған дилерге хабарласыңыз.
- Қаптаманы көдеге жарату: қаптаманың бір бөлігі екіншілік қайта өңдеу үшін жарамды. Символдар мен таңбалануын тексеріңіз және қайта өңдеуге жіберіңіз.
- Еш уақытта ыдыс жуатын машинаны есігінің техникалық тұтқасын немесе жоғарғы панелінен ұстап көтеруге болмайды. Бұл оны зақымдауы мүмкін.
- Ыдыс жуатын машинаның артқы панеліндегі құбыршектер мен қуат сымын пайдаланған кезде сақ болыңыз. Ақырын пайдалану қысылу, ширатылу немесе кесілу нәтижесінде бүлінуді және ақаулықты болдырмайды.
- Ыдыс жуатын машинаны орнату кезінде ағызу құбыршегінің жаншылмағанына және бұралмағанына көз жеткізіңіз.

Коммуналдық желілерге жалғау

- Қуат беру шнуры жеткілікті ұзын және розеткаға дейін жететініне көз жеткізіңіз. Болмаса, оны haier компаниясы авторландырған маман ауыстыруы керек. Ыдыс жуатын машинаны қуат көзіне қосу үшін ұзартқыш немесе бірнеше рәзеткесі бар қорап пайдаланбаған жөн.
- Құбыршектердің ұзындығы жеткілікті екеніне және жалғау нүктелеріне жететініне көз жеткізіңіз. Құбыршекті ұзарту қажет болса, жаңа құбыршектің сапасы мен диаметрі теңдес екеніне көз жеткізіңіз.
- Ыдыс жуатын машинаны температурасы 25°C артық сумен қамту жүйесіне жалғауға болмайды.
- Ыдыс жуатын машинаны қысымы жоғары ыстық сумен қамту жүйесіне жалғауға болмайды, себебі, бұл жүйенің зақымдалуына алып келуі ықтимал.

1. Бұйымның габариттік өлшемдері

АЛДЫҢҒЫ ЖАҒЫНАН КӨРІНІСІ

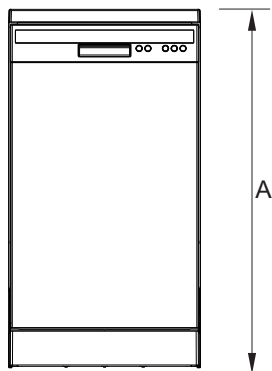

БҮЙІР ЖАҒЫНАН КӨРІНІСІ

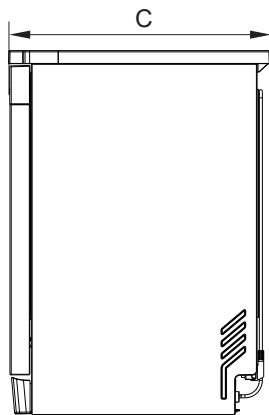

ҮСТІҒІ ЖАҒЫНАН КӨРІНІСІ

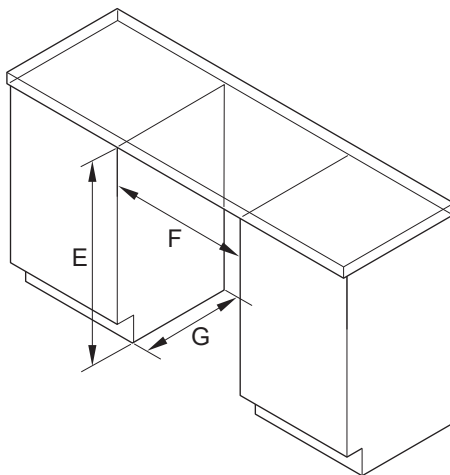
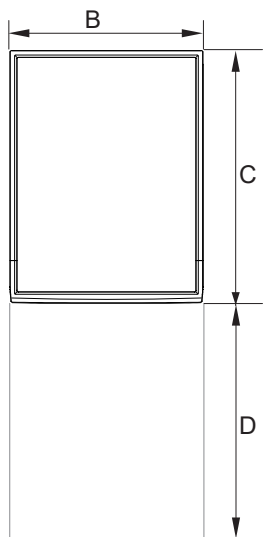

| БҰЙЫМНЫҢ ГАБАРИТТІК ӨЛШЕМДЕРІ | | ММ |
|--------------------------------------|---|----------------------------|
| A | Жалпы биіктігі орнатылған үстіңгі панелімен алынып тасталған үстіңгі панелімен* | 846 - 876** 816 - 846** |
| B | Жалпы ені | 448 |
| C | Жалпы тереңдігі | 605 |
| D | Ашық есіктің тереңдігі (еден қалқанының алдыңғы жағынан өлшенеді) | 595 |

| ШКАФТЫҢ ӨЛШЕМДЕРІ | | ММ |
|--------------------------|--|----------------------------|
| E | Қуыс ішіндегі биіктік орнатылған үстіңгі панелімен алынып тасталған үстіңгі панелімен* | 850 - 880** 825 - 855** |
| F | Қуыс ішіндегі ең аз ені | 450 |
| G | Қуыс ішіндегі ең аз тереңдігі | 605 |

* Қуыстың биіктігіне тәуелді жоғарғы панельді шешуге болады. Қарсыда берілген нұсқауларды қар.

**Аяқтарының реттелуіне байланысты.

2. Қуысты дайындау

Машина мен шкафты дайындау

Орнатуға арналған қуыстың биіктігіне тәуелді жоғарғы панельді шешуге болады. Төменде берілген суреттерді қар.

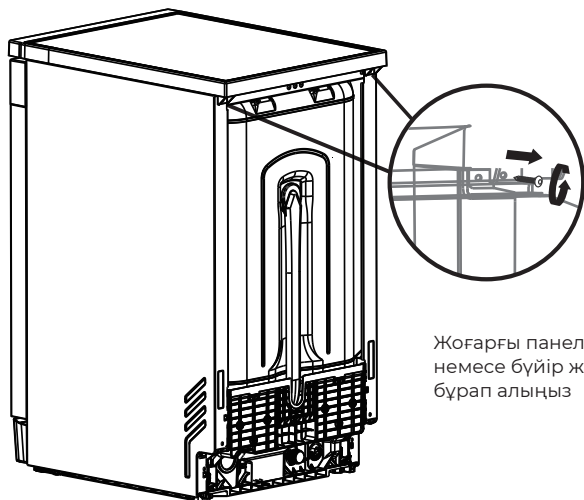

Жоғарғы панелін артқы немесе бүйір жағынан бұрап алыңыз

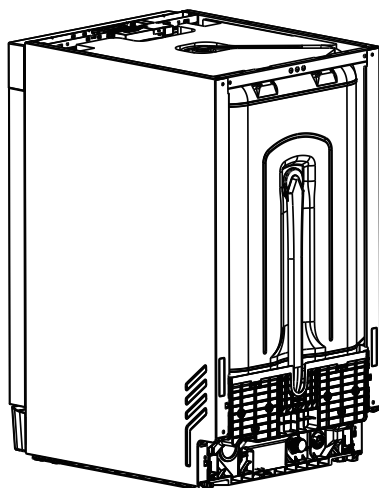

Оны артқа (2) қарай 20–30 мм жылжытып және шешіп алыңыз (3)

МАҢЫЗДЫ!

Будан жиһаздың бүлінуінің алдын алу үшін, ыдыс жуатын машинаның айналасындағы барлық ағаш бөлшектер майлы бояумен немесе ылғалға тұрақты полиуретанмен жабылғанына көз жеткізіңіз.

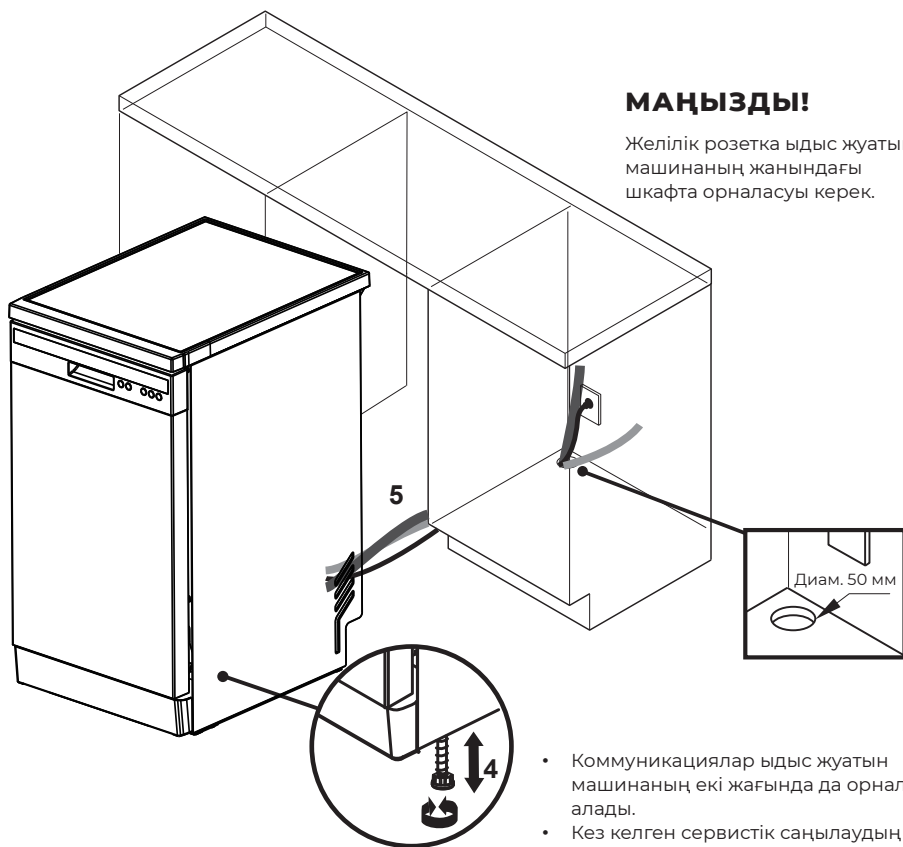

МАҢЫЗДЫ!

Желілік розетка ыдыс жуатын машинаның жанындағы шкафта орналасуы керек.

- Коммуникациялар ыдыс жуатын машинаның екі жағында да орналаса алады.
- Кез келген сервистік саңылаудың диаметрі 50 мм-ден кем болмауына көз жеткізіңіз.

3. Су құбырына және ағызуға жалғау нұсқалары. Ең қолайлысын таңдаңыз

Ыдыс жуатын машина және тіреуіш Ø 38 мм

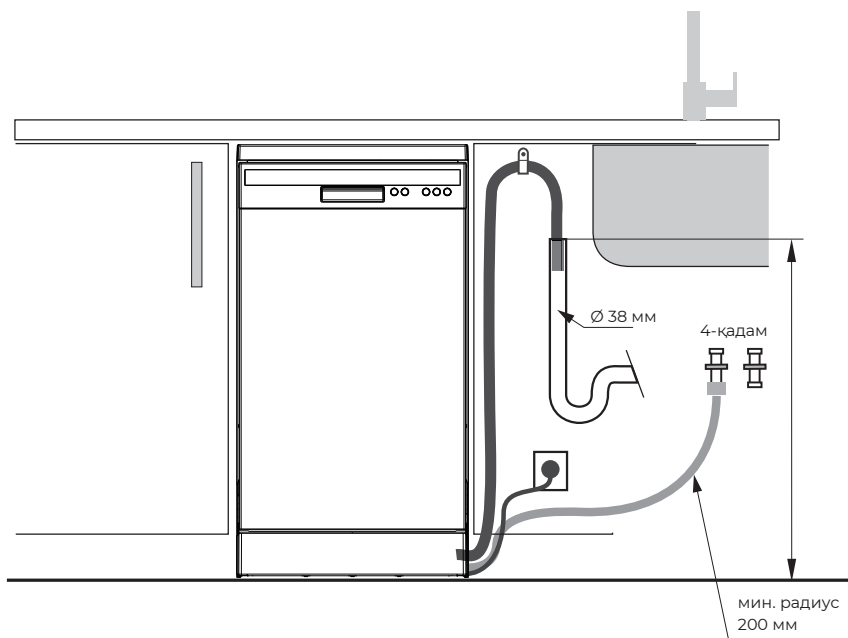

Ыдыс жуатын машинаны су ағызу құбыршегінің жалғағышы арқылы шұңғылша сифонына / ағызу үшайырына жалғау

Орнатушы үштігі бар су төгу құбыршегінің мин. 15 мм муфтасын дайындау керек

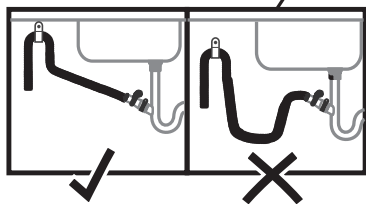
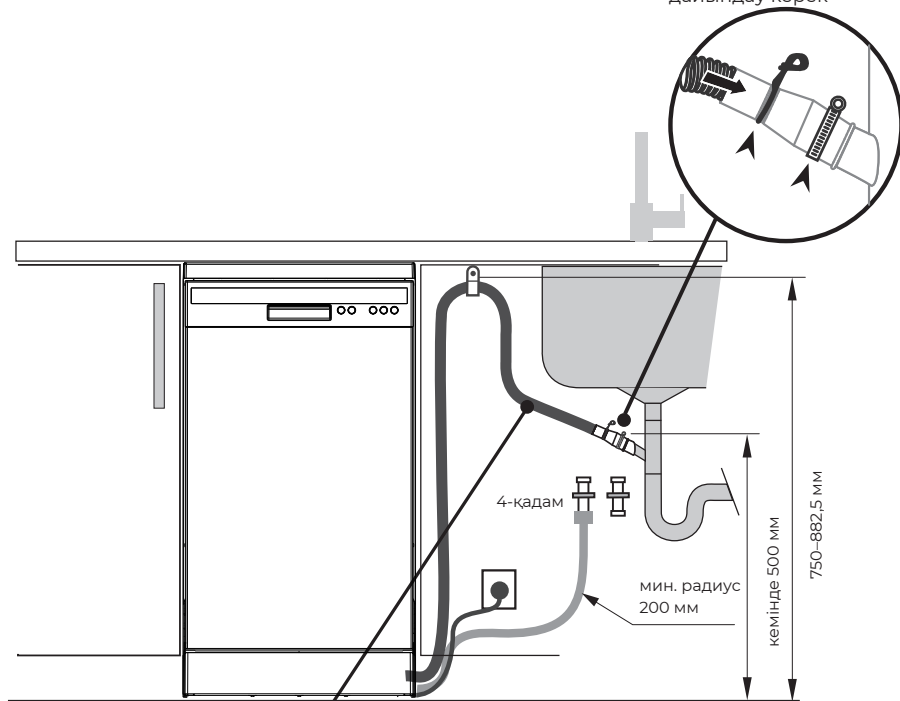

Су ағызу құбыршегі жалғағышқа тікелей жалғанғанына көз жеткізіңіз. Қажет болса, су ағызу құбыршегінен артық нәрселерді алыңыз. Су беру құбыршегінің қысқартуға болмайды.

МАҢЫЗДЫ!

Ағызу құбыршегін тағам қалдықтарын ұнтақтағышқа жалғауға болмайды, себебі, бұл құбыршектердің бітелуіне алып келуі мүмкін.

4. Жіберу құбыршегінің суық суға қосу

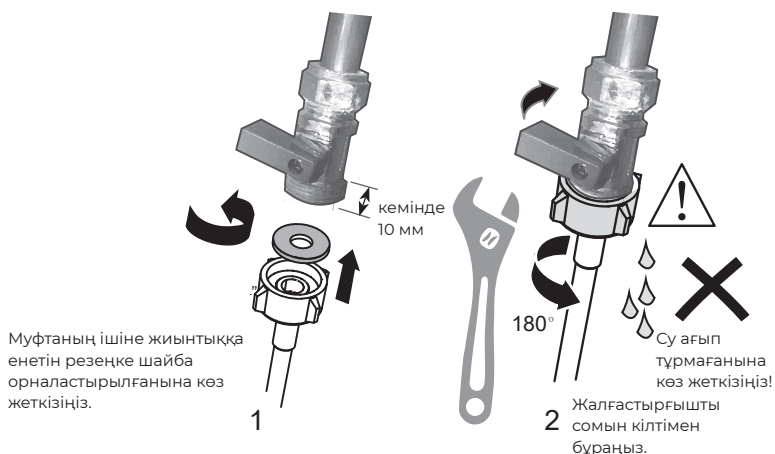

Су құбырына жалғау

МАҢЫЗДЫ!

- Ыдыс жуатын машинаны су құбырына жеткізілім жиынтығына кіретін жаңа енгізу құбыршегімен жалғау керек. Ескі құбыршектерді пайдалануға болмайды.
 - Су беру құбыршегін қысқартуға болмайды.
1. Су құбырына қойылатын талаптарға назар аударыңыз.
 - Суды жалғу орнында ыдыс жуатын машина бір клапанмен жабдықталған.
 - Жақсы өнімділік пен энергия тиімділігі үшін суық суға қосуды ұсынамыз.
 - Кірістегі судың температурасы 25°C аспауы керек.
 2. Су қысымының рұқсат етілген шекті мәндеріне назар аударыңыз.
 - Ең төмен: 0,3 бар = 3 Н/см² = 30 кПа
 - Егер қысым 1 бардан төмен болса, кәсіби сантехникке хабарласыңыз.
 - Ең жоғары: 10 бар = 100 Н/см² = 1 МПа
 - Егер қысым 10 бардан асса, редукциялық клапанды орнату керек. Кәсіби сантехникке жүгіну керек.
 3. Қю құбыршегін BSP 3/4" фитингінің көмегімен су шүмегіне қосыңыз. Жіберу құбыршегінің бұралып қалмауына көз жеткізіңіз (бұл су беруді әлсіретуі мүмкін). 90°-қа иілу үшін бүгілмей иілуге мүмкіндік беретін 200 мм минимал биіктік қажет.
 - Кіретін судың таза екеніне көз жеткізіңіз. Егер су құбырлары ұзақ уақыт бойы пайдаланылмаса, оларда тұрып қалған судың ағып кетуіне жол беріңіз, судың таза екеніне көз жеткізіңіз. Керісінше жағдайда, құбырларда жиналған ластағыштар қю құбыршегінің бітелуіне және ыдыс жуғыш машинаның зақымдалуына әкелуі мүмкін.
 - Қажет жағдайда, ағын судан келетін суды тазарту үшін сүзгіні пайдаланыңыз. Сүзгіні уәкілетті қызмет көрсету орталығынан немесе тұтынушыларға қызмет көрсету орталығынан сатып алуға болады.
 4. Тығыздағышқа жанасқан соң құбыршек муфтасын жарты айналымға тартыңыз.
 5. Жалғаған жерінен су ақпайтынына көз жеткізіңіз.

5. Электр желісіне қосылу

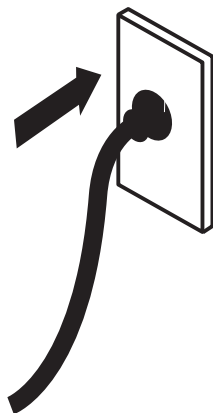

Электрлік жалғау

- Орнату кезінде ыдыс жуатын машина электр беру желісіне жалғанбауы керек. Үйдегі электрлік сымдар тиісті түрде жерге тұйықталғанына көз жеткізіңіз.
- Паспорттық тақтайшаны тексеріңіз (ыдыс жуғыш машинаның сол жағындағы ішкі есігінде, тот баспайтын болаттан жасалған) және желідегі кернеу мен ток жиілігінің мәндері тақтадағы мәндерге сәйкес келетініне көз жеткізіңіз.
- Ашаны жерге тұйықтағыш және ажыратқышпен жабдықталған розеткаға жалғаңыз.

МАҢЫЗДЫ!

- Кез келген тұрмыстық аспапты жерге тұйықтау — нормативтерде көзделген қауіпсіздік талабы.
- Егер қуат беру шнурының ұзындығы ыдыс жуатын машинаны розеткаға қосу үшін жеткіліксіз болса немесе штепсель розеткаға сәйкес келмесе, бүкіл қуат сымын ауыстыру керек. Бұл процедураны тек Naïег-дің уәкілетті техникалық маманы орындауға тиіс. Ашасын өзгертіңіз және кеспеңіз. Ыдыс жуғыш машинаны желіге қосу үшін адаптерді, ұзартқышты немесе көп розеткалы блокты пайдаланбаңыз, себебі бұл қызып кетуге және өртке әкелуі мүмкін.
- Ыдыс жуатын машина қосылған розетка машинаны орнатқаннан кейін де оңай қол жетімді болатын жерде (мысалы, көрші шкафта) болуы керек. Бұл ыдыс жуғыш машинаны тазалау және техникалық қызмет көрсету үшін желіден ажырату үшін қажет.

ОРНАТУ АЯҚТАЛҒАННАН КЕЙІНГІ ТЕКСЕРУЛЕРДІ

Монтаждаушы орындайды

- Барлық бөлшектердің орнатылғанына көз жеткізіңіз.
- Барлық панельдер мен олардың бөліктері мықтап бекітілгеніне және барлық электр қосылымдары жергілікті электр ережелеріне сәйкес жасалғанына көз жеткізіңіз.
- Ыдыс жуатын машинаның тегіс тұрғанына көз жеткізіңіз. Қажет болған жағдайда, реттелетін табандарын бұраңыз.
- Машинаның қалыпты жұмысы үшін оның көлбеулігі 1° аспауы керек. Еңкеюін спиртті теңшегішпен тексеріңіз.
- Су құятын құбыршекте жеткізілім жиынтығына кіретін резеңке шайба бар екеніне және ол тығыздағышпен байланыста болғаннан кейін тағы жарты айналымға тартылғанына көз жеткізіңіз.
- Су төгетін құбырдағы барлық саңылаулардың немесе тығындардың ашық екеніне және су төгетін қосылыстың дайын екеніне көз жеткізіңіз.
- Ағызу құбыршегін жалғағышқа құбыршектің артық салмағы түспеу керек. Ағызу құбыршегі салбырамастан толық тартылып тұруы керек. Құбыршектің артық ұзындығын түйінге орап, ыдыс жуатын машинаның бүйір жағына жинақтау керек.
- Су төгетін түтікті шұғылша сифонына жалғаған кезде, бұл ілмек су төгетін түтіктің ілінісуінен кемінде 150 мм жоғары болуы керек.
- Ыдыс жуатын машинадан сөрелерді бекітетін барлық қаптаманың немесе таспаның алынғанына көз жеткізіңіз.
- Есіктің көрші шкафтарға тигізбестен еркін ашылатынына және жабылатынына көз жеткізіңіз.
- Электр рәзеткесі оңай қолжетімді және көрші шкафта тұрғанына көз жеткізіңіз.
- Ыдыс жуатын машинаның жұмысын тексеріңіз:
Егер экранда ақаулық коды пайда болса, осы нұсқаулықтың "Ақаулық кодтары" бөлімін қараңыз.

3 Ыдыс жуатын машинаның сипаттамасы

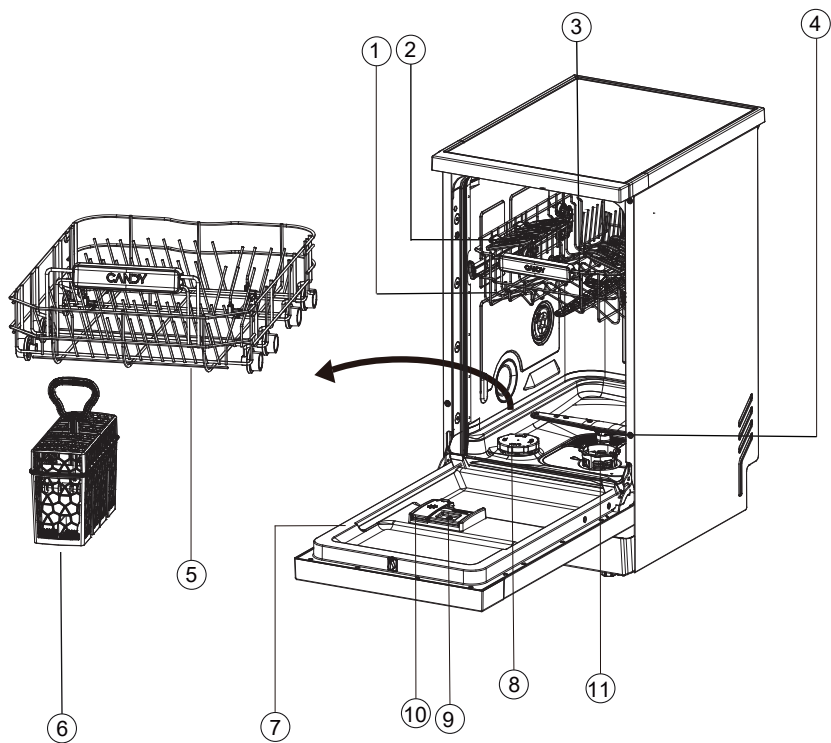

1. Жоғарғы себет
2. Тостағандарға арналған тұғыр
3. Жоғарғы бүріккіш
4. Төменгі бүріккіш
5. Төменгі себет
6. Асхана аспаптарына арналған себет
7. Паспорттық тақташа
8. Тұзға арналған ыдыс
9. Жуғыш құрал мөлшерлегіші
10. Шайғыш мөлшерлегіші
11. Сүзгілер

4 Бағдарламаларға шолу

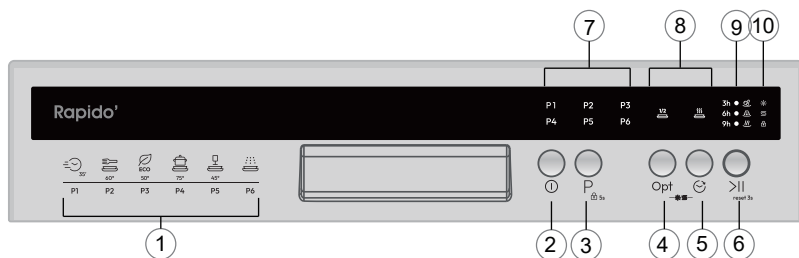

1. Жуу бағдарламасы индикаторы
2. ON/OFF (ҚОС/СӨНД) батырмасы
3. PROGRAMME SELECT (БАҒДАРЛАМА ТАҢДАУ) батырмасы CHILD LOCK (БАЛАЛАРДАН БҰҒАТТАУ) батырмасы
4. Қосымша функцияны таңдау батырмасы
5. Кейінге қалдырылған іске қосу батырмасы
6. START / PAUSE (БАСТАУ/ҮЗІЛІС) батырмасы
7. Жуу бағдарламасы индикаторы
8. Қосымша функция индикаторы
9. Бағдарламаны іске қосу және орындау кезеңінің кешігу индикаторы
10. Шайғыш/түз қосу/балалардан бұғаттау индикаторы

1) Балалардан бұғаттауды іске қосу үшін бағдарлама таңдау батырмасын басып, 5 секунд ұстап тұрыңыз.

Бағдарламалар мен қосымша функциялардың сәйкестік кестесі

| | +жартылай (1/2) жүктеу | +Экстра кептіру |
|--------------------------------|------------------------|-----------------|
| Тез жуу 35' | ✓ | ✗ |
| Әмбебап | ✓ | ✓ |
| Энергия үнемдейтін режим (ECO) | ✓ | ✓ |
| Қарқынды | ✓ | ✓ |
| Әйнек | ✓ | ✓ |
| Жібiту | ✗ | ✗ |

Бағдарламаны таңдау үшін P басыңыз, қажетті қосымша функцияны таңдау үшін Opt басыңыз, содан кейін бағдарламаны іске қосу үшін $>||$ басыңыз.

| Бағдарлама | Тамақ қалдықтарының түрі | Жүктеу типі |
|---|---|--|
|  35' | Аз ластану: Оңай кететін ластануы бар шамалы ластанған ыдысқа арналған | Стандартты режим: Асхана ыдыс-аяғы, асхана аспаптары, кастрөлдер және табалар |
|  60° | Жеңілден қатты ластануға дейін: Пісірмелер, тұздықтар, картоп, паста, күріш, қуырылған немесе қуырылып алынған тамақ | Стандартты режим: Асхана ыдыс-аяғы, асхана аспаптары, кастрөлдер және табалар |
|  ECO 50° | Орташа ластану: Көжелер, жұмыртқа, соустар, картоп, паста, күріш, қуырылған немесе күйген тамақ | Стандартты режим: Асхана ыдыс-аяғы, асхана аспаптары, шыны ыдыс |
|  75° 1) | Қатты ластану: Пісірмелер, тұздықтар, картоп, паста, күріш, қуырылған немесе қуырылып алынған тамақ | Стандартты режим: Асхана ыдыс-аяғы, асхана аспаптары, кастрөлдер және табалар |
|  45° 2) | Аз ластану: Кофе, тортша, сүт, суық сусындар, салаттар, шұжықшалар | Нәзік режим: Шыны ыдыс, асхана ыдыстары, асхана аспаптары |
|  | Тамақ бірнеше күн сақталған ыдыс | Барлық режимдер: ыдыс-аяқ, асхана аспаптары, кастрөлдер мен табалар |

1). Бұл бағдарламамен жаңа кірлеген ыдыстарды жууға болады. Ол қысқа уақыт ішінде жақсы жуу нәтижесін қамтамасыз етеді.

2). Бұл бағдарламаны ыдыс-аяқтарды тез шаю үшін қолданыңыз. Бұл ыдыс-аяққа жабысып қалған тамақ қалдықтарын жұмсартады және ыдыс жуғыш машинадан жағымсыз иістің пайда болуына жол бермейді. Бұл бағдарламамен жуғыш затты пайдаланбаңыз.

5 Су жұмсарту жүйесі

Жуудың жақсы нәтижелерін қамтамасыз ету үшін, ыдыс жуатын машинада жұмсақ су болуы керек. Кермек су ыдыс жуатын машинаның жұмысына теріс әсер етуі мүмкін. Кермек суда жуылатын шыны ыдыс уақыт өте келе мөлдірлігін жоғалтады, ал стандартты ыдыста дақтар мен ақ жұғын пайда болады. Тым кермек суды пайдалану уақыт өте ыдыс жуатын машина бөлшектерінің істен шығуына әкелуі мүмкін. Тұз жағдайды жақсарта алады.

Су жұмсарту жүйесін реттеу

Қосылатын тұздың мөлшерін судың кермектігіне байланысты S1 - S6 деңгейлерінде орнатуға болады.

1. Су құбырынан ағатын судың қаншалықты кермек екенін біліңіз. Бұнда жергілікті сумен жабдықтау компаниясы көмектеседі.
2. Реттегіш мәнін су кермектігінің кестесінен қараңыз.

Жергілікті судың кермектігін анықтаңыз.

| Судың кермектігі | | | | Суды жұмсартқышты реттеу |
|------------------------|--------------------------|---------|------------------|--------------------------|
| Неміс градустары (°dH) | Француз градустары (°fH) | Ммоль/л | Кларк градустары | Электронды |
| 31-50 | 55-89 | 5,5-8,9 | 39-63 | S6 |
| 17-30 | 30-54 | 3,0-5,4 | 21-38 | S5 |
| 13-16 | 23-29 | 2,3-2,9 | 16-20 | S4 1)* |
| 9-12 | 16-22 | 1,6-2,2 | 11-15 | S3 |
| 0-8 | 0-15 | 0-1,5 | 0-10 | S2 2)* |
| - | - | - | - | S1 3)* |

* Ескертпе

- 1) Ұнтақты жуғыш құралға арналған әдепкі қалып бойынша зауыттық баптау.
- 2) Жуғыш құралдың аралас таблеткалары үшін ұсынылатын теңшелім.
- 3) Тұз индикаторы жанбайды.

Арнайы тұзды пайдалану

Басқару панелінде тұз деңгейі аз екенін көрсететін индикатор жана салысымен, тұз қосу қажет. Машинаны тікелей іске қосар алдында арнайы тұзды әрқашан қосып отырыңыз. Бұл арнайы тұз ерітіндісінің артығы бірден шайылып, шаятын бактың коррозиясына әкелмейтініне кепіл болады.

Тұз салу:



АБАЙ БОЛЫҢЫЗ!

Тек ыдыс жуатын машинаға арналған тұзды пайдаланыңыз. Тұздың басқа түрлері машинаға зиян келтіруі мүмкін! Тұз ерітіндісі коррозия тудырады, сондықтан тұзды мөлшерлегішке салған сайын жуу бағдарламасын іске қосыңыз.

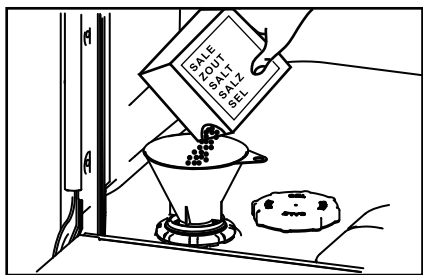

1. Тұзға арналған ыдысты ашу үшін қақпақты сағат тіліне қарсы бағытта бұраңыз.
2. Тұзға арналған ыдысқа 1 литр су құйыңыз.
3. Ыдысты арнайы тұзға толтырыңыз (су шетінен ағады).
4. Тесіктің айналасындағы аққан су мен тұзды сүртіп алыңыз.
5. Тұзға арналған ыдысты жабу үшін қақпағын сағат тілі бағытымен бұраңыз.
6. Тұзды дозалағышқа сепкеннен кейін, тұз индикаторын қайта қосу үшін Орт және  батырмаларын 3 секунд басып тұрыңыз.

6 Шайғышты пайдалану

Ең жақсы кептіру нәтижесіне қол жеткізу үшін әрдайым сұйық шайғыш пайдалануға кеңес береміз. Шайғыш шыны мен фарфордан жасалған бұйымдарға дақтары жоқ жарқыраған, таза көрініс береді. Бұған қоса, ол металдың көмескіленуіне жол бермейді.

Шайғышты мөлшерлегішке қалай құю керек

Шайғыш деңгейі төмен болған кезде шайғыш индикаторы жанады.



Шайғыш
индикаторы

Шайғыш беруді реттеу

Зауытта орнатылған стандартты мөлшерлеу деңгейі – 5 мл, бірақ сізге оны судың жағдайына сәйкес теңшеу керек болуы мүмкін.

- Егер жуу соңында тым көп көбік түзілсе, мөлшерін азайтыңыз.
- Егер сіз су кермек болатын өңірде тұрсаңыз немесе ыдыс-аяқта кепкеннен кейін айғыздар пайда болса, мөлшерін көбейтіңіз.
- Шайғышты беруді реттеу:
- Егер сіз шайғышы бар аралас таблеткалар пайдалансаңыз, біз шайғыш беруді мүлде тоқтатуға кеңес береміз (R1).

Шайғышты мөлшерлегішке қалай құю керек

1. Мөлшерлегіштің қақпағын ашу үшін батырманы тартыңыз.

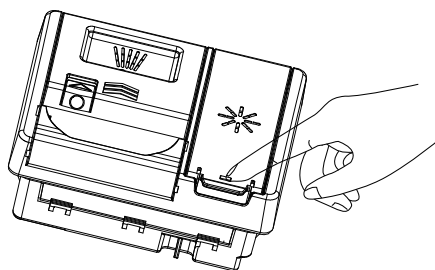

Мөлшерлеуді реттегіш

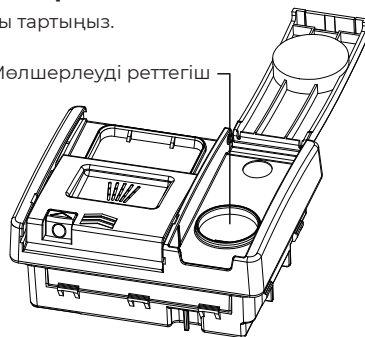

2. Шайғышты домалақ тесікке оның деңгейі MAX белгісінен асып кетпейгенін қадағалап тұрып құйыңыз.

МАҢЫЗДЫ!

Шайғыштың ыдыс жуатын машинаға төгілмеуін қадағалаңыз. Шектен тыс көбік түзілуіне жол бермеу үшін кез келген төгілген құралды сүртіп алу қажет. Осы мәселе бойынша сервистік орталыққа жүгінуге кепілдік қолданылмайды.

3. Қақпақты сыртыл естілгенше жабыңыз.
4. Шайғыштың индикаторын қайта қосу үшін әр толтырғаннан кейін Opt және ☺ батырмасын 5 секунд басып тұрыңыз.

МАҢЫЗДЫ!

Ыдыс жуатын машинаға ысқыш және сүлгі сияқты аса сіңіргіш заттар салмаңыз. Ыдыс жуатын машинаға темекі күлімен, балауызбен, майлағышпен немесе бояумен ластанған ыдысты немесе асхана аспаптарын салмаңыз.

Асхана аспаптары және асханалық күміс

Барлық асхана аспаптары мен күміс бұйымдарды қолданғаннан кейін бірден жуу керек, себебі, кейбір өнімдермен ұзақ уақыт байланыста болған кезде олар дақ кетуі мүмкін. Күміс бұйымдар тот баспайтын болаттан жасалған бұйымдармен, мысалы, басқа асхана аспаптарымен жанаспауы керек. Бұл дақтардың пайда болуына алып келуі мүмкін. Күміс асхана аспаптарын ыдыс жуатын машинадан шығарып, бағдарлама аяқталғаннан кейін бірден қолмен кептіру керек.

Алюминий

Ыдыс жуатын машинаға арналған жуғыш құралды қолданған кезде алюминий қарайып кетеді. Қараю дәрежесі бұйымның сапасына тәуелді.

Басқа металдар

Темір және шойын бұйымдарды тат басуы және басқа заттарды былғауы мүмкін. Мыстан, қалайыдан және жезден жасалған бұйымдардың дақтану қасиеті бар. Мұндай ыдыстарды қолмен жуу керек.

Ағаш ыдыс

Ағаш ыдыс жылуға және суға сезімтал болып келеді. Ыдыс жуғыш машинада үнемі жуу уақыт өте келе мұндай өнімдердің бұзылуына әкелуі мүмкін. Күмән болған жағдайда оларды қолмен жуу керек.

Шыны ыдыс

Күнделікті шыны ыдыстардың көпшілігін ыдыс жуатын машинада жууға болады. Хрусталь, өте жұқа және антикварлық шыны ыдыстар күңгірттенуі мүмкін, яғни мөлдірлігінен айырылады. Мұндай бұйымдарды қолмен жуу керек.

Пластик

Пластиктің кейбір түрлері ыстық судың әсерінен пішінін немесе түсін өзгерте алады. Пластик ыдыс-аяқ өндірушісінің нұсқауларын орындаңыз. Ыдыс жуатын машинаға жүктеген кезде, пластиктен жасалған ыдысты ауырлату керек, ол бұрылып кетпеуі, сумен толтырылмауы немесе жуу кезінде себеттен құлап кетпеуі керек.

Декоративтік заттар

Заманауи фарфор бұйымдардың көпшілігін ыдыс жуатын машинамен жууға болады. Антикварлық ыдыс-аяқ, глазурьге өрнекті, алтын жиектері бар немесе қолмен боялған фарфор машинада жууға сезімтал болуы мүмкін. Күмән болған жағдайда оларды қолмен жуу керек.

Желімделген бұйымдар

Кейбір желімдер ыдыс жуатын машинада ериді немесе жұмсарады. Күмән болған жағдайда оларды қолмен жуу керек.

8 Ыдыс салу

Егер ыдыс немесе ыдысқа арналған тіреу күйікпен, жабысқақ субстанциямен және басқа қиын кетірілетін ластаушы заттармен жабылған болса, машинада жуар алдында оларды біраз уақытқа жібітіп алу ұсынылады, әйтпесе оларды жуып кетіру қиын болады. Ыдыс жуғыш машинаға ыдыс салмас бұрын, оның барлық үлкен қалдықтарын алып тастаңыз. Ыдысты ағын судың астында алдын ала шаюдың керегі жоқ.

Жоғарғы себет

- Жоғарғы себет стақандар, шынылар, табақтар, төрелкелер және таяз табалар сияқты заттарға арналған.
- Жоғарғы себетті анағұрлым ірі заттар қоятындай реттеуге болады. Төменгі себетте ұзын заттарға орын қалдыру үшін жоғарғы себеттің биіктігін реттеуге болады.

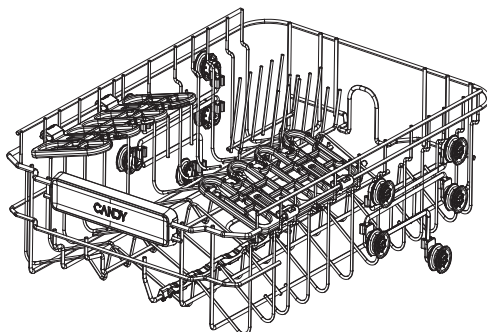

- Жоғарғы себетті анағұрлым ірі заттар қоятындай реттеуге болады. Ұсақ заттарды жиналмалы шыныаяқ тұғырына қойыңыз.

МАҢЫЗДЫ!

Қолды кесіп алмау үшін өткір және үшкір заттарды пышақ қойғышқа жүзін төмен қаратып салыңыз.

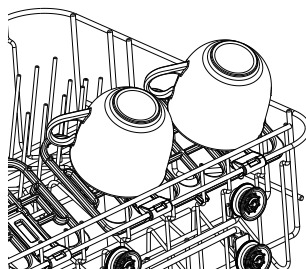

Жоғарғы себеттің биіктігін реттеу:

МАҢЫЗДЫ!

Себеттің биіктігін реттемес бұрын, оның ішінде ыдыс жоқ екеніне көз жеткізіңіз.

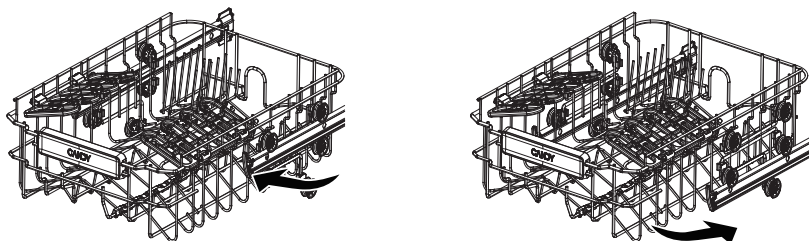

1. Жоғарғы себетті суретте көрсетілгендей толығымен жылжытыңыз, себетті тегершік тілінің бағытына қарап, алуға және орнатуға болады.
2. Солға бағытталған тіл себет тегершігі жылжымадан алынғанын көрсетеді. Тілдің оңға бағытталуы себет тегершігі бағыттаушы жылжымаға орнатылғанын көрсетеді.
3. Себеттің қажет биіктігін қамтамасыз ететін бөлігіндегі роликтер жиынтығын таңдап, жоғарғы себетті бағыттағыш сөрелердің тиісті роликтер жиынтығының арасына бағыттай отырып орнатыңыз.
4. Себетті орнына қойып, ілмек дұрыс бекітілгеніне көз жеткізіңіз. Шеткі қақпақтарды дұрыс бекітпеу құлауға әкелуі мүмкін.

Төменгі себет

- Мұнда ең ірі заттар: кастрөлдер, табалар, қақпақтар, сервистік табақшалар және табақтар салыңыз.
- Кастрюльдер мен табаларды түбіне орналастыру үшін тісшелерін жұптастырыңыз.
- Ыдыс жоғарғы шашыратқыштың айналуына кедергі келтірмейтінін қадағалаңыз.
- Егер биік ыдыс үшін көп орын қажет болса, үстіңгі себетті көтеріңіз. Алдыңғы беттердегі нұсқауларды қараңыз.

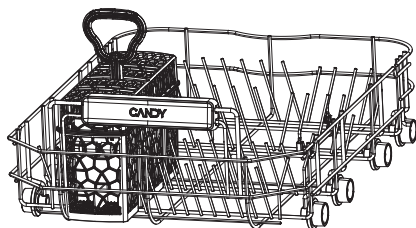

Асхана аспаптарына / асүй керек-жарақтарына арналған себет

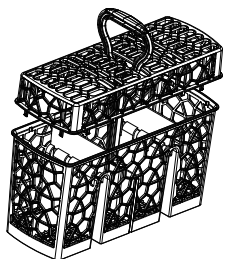

- ▶ Бір-біріне жабысып қалмауы үшін қасықтарды басқа асхана аспаптарымен кезектестіру керек.
- ▶ Асхана аспаптарын бөлу үшін арақабырқаны пайдаланыңыз.
- ▶ Жақсы жуылу үшін асхана аспаптарының тұтқаларын төмен қаратып қойыңыз.
- ▶ Егер ұзын заттар бүріккіштердің қозғалысына кедергі келтіретін болса, оларды жоғарғы себетке көлденең орналастыру керек.



АБАЙ БОЛЫҢЫЗ!

Өткір және үшкір заттарды кесіп алмау үшін жүздерін төмен қаратып салыңыз.

МАҢЫЗДЫ!

- Автоматты ыдыс жуғыш машиналарға ұсынылған жуғыш заттарды ғана қолданыңыз.
- Ыдыс жуатын машиналарға арналған құралдар күшті сілті болып табылады. Олар жұтып қойған жағдайда, төтенше қауіпті болуы ықтимал. Теріге және көзге түсуіне жол бермеңіз және балаларды және мүмкіндіктері шектеулі адамдарды есігі ашық тұрған ыдыс жуатын машинаға жақындатпаңыз. Жуу бағдарламасы аяқталғаннан кейін әр жолы жуғыш құралдың мөлшерлеуішін тексеріп отырыңыз, ол бос болуы керек.
- Еш уақытта жуғыш затты ыдыс жуғыш машинадағы ыдысқа тікелей шашыратпаңыз немесе құймаңыз. Таблеткалар мен сұйық жуғыш құралдар ыдыс-аяқпен немесе асхана аспаптарымен тікелей байланыста болмауы керек.
- Қол жууға арналған сұйықтықтарды, сабындарды, кір жуғыш заттарды немесе дезинфекциялау құралдарын пайдаланбаңыз, себебі олар ыдыс жуатын машинаны зақымдауы мүмкін.

Жуғыш құралдар мөлшерлегішін толтыру

1. Мөлшерлегіштің сол жағындағы батырманы басыңыз.

МАҢЫЗДЫ!

Қақпағын ашқан кезде қолыңызға тимеу үшін мөлшерлегішке оң жағынан жақындаңыз.

2. Жуғыш құралды тиісті бөлімдерге құйыңыз. Жуғыш құралдарға арналған негізгі бөлімдегі «15» және «25» белгілері ұнтақ тәрізді жуғыш құралдардың грамдарына сәйкес келеді.

МАҢЫЗДЫ!

Таблеткалар тек негізгі бөлікке (ең үлкені) салынады.

3. Жуғыш құралдың артығын мөлшерлегіштің шетінен сүртіп тастаңыз.
4. Қақпағын жауып, сырт еткенше басыңыз. Жуғыш құрал жуу бағдарламасы кезінде ыдыс жуғыш машинаға автоматты түрде беріледі.

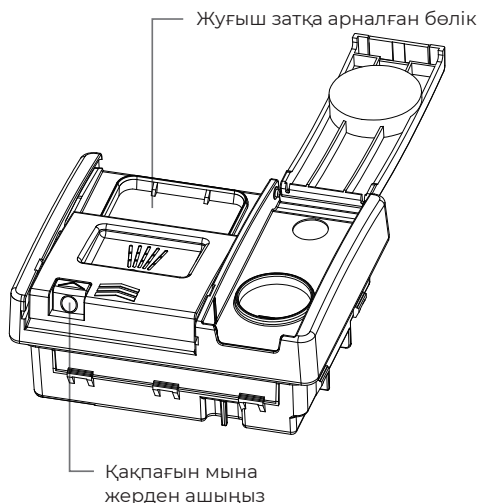
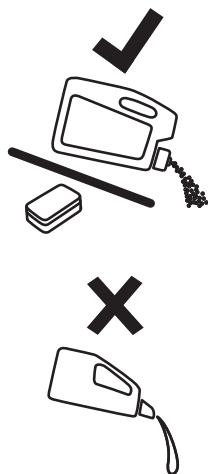

10 Бірінші пайдаланар алдында





Пайдаланушы баптауларын қалай өзгертеді

1. Пайдаланушы баптауы режимі

Бағдарлама таңдаған кезде пайдаланушы баптауына кіру үшін Орт батырмасын басып, 5 с бойы ұстап тұрыңыз. Индикаторлардың бәрі 1 с бойы жыпылықтап тұрады, содан кейін өшіп қалады да, бір дыбыстық сигнал беріледі. Пайдаланушының қалауы бойынша баптауда су жұмсартқышты, дыбыстық сигналды, шайғышты, "Жад" режимін және есікті автоматты түрде ашуды баптауға болады.

2. Су кермектігін баптау

Пайдаланушы баптауы режиміне кіріңіз. Деңгейді өзгерту үшін ① батырмасын бір рет басыңыз (әдепкі бойынша S4) Баптауларды сақтау және бағдарламаны таңдауға оралу үшін ① батырмасын 2 секунд бойы басып, ұстап тұрыңыз.

- (1) S1 = Индикатор жанбайды
- (2) S2 = P1 индикаторы жанады 
- (3) S3 = P1, P2 индикаторлары жанады 
- (4) S4 = P1, P2, P3 индикаторлары жанады 
- (5) S5 = P1, P2, P3, P4 индикаторлары жанады 
- (6) S6 = P1, P2, P3, P4, P5 индикаторлары жанады 

3. Дыбыстық сигналды баптау

Пайдаланушы баптауы режиміне кіріңіз. Дыбыстық сигнал баптауына кіру үшін P_{5s} басыңыз

Қалпын өзгерту үшін ҚОС (YES) немесе СӨНД. (NO) басыңыз P_{5s} .

Егер (YES) дыбыстық сигнал қосылса, тұз жоқ индикаторы жанады және дыбыстық сигнал беріледі.

Егер (NO) дыбыстық сигнал сөніп тұрса, тұз жоқ индикаторы дыбыстық сигналсыз сөнеді.

Егер дыбыстық сигнал қосұлы болса (YES), барлық дыбыстық сигналдар сақталады. Егер дыбыстық сигнал өшірілсе (NO), бағдарламаны таңдау сигналы, қосымша функцияны таңдау, кешіктірілген іске қосу сигналы және арнайы режимдерге кіру сигналы өшіріледі.

Баптауды сақтап, бағдарлама таңдауға өту үшін ① қуат батырмасын басып, 2 секунд ұстап тұрыңыз.

4. Шайғыш дозаторын баптау

Пайдаланушы баптауы режиміне кіріңіз. Шайғыш беруді баптауға өту үшін Орт батырмасын басыңыз, R1-R4.



Үнсіз келісім бойынша мөлшерлеу: R3 (5мл).

Мөлшерлеуді өзгерту үшін Орт батырмасын басыңыз.

Баптауды сақтап, бағдарлама таңдауға өту үшін ① қуат батырмасын басып, 2 секунд ұстап тұрыңыз.

| 3 сағ | 6 сағ | 9 сағ | Rx деңгейі |
|-------|-------|-------|-----------------------------------|
| 0 | 0 | 0 | R1 Шайғышсыз |
| 1 | 0 | 0 | R2 3 мл |
| 1 | 1 | 0 | R3 (Әдепкі қалпы бойынша) 5 мл |
| 1 | 1 | 1 | R4 6 мл |

5. Мемо (Жад) режимін баптау



Режимді қайта қосу үшін түймесін басыңыз  (үнсіз келісім бойынша режим өшірулі)
Егер алдында қолданылған бағдарлама баптауын сақтамасаңыз, келесі жолы іске қосқанда автоматты түрде ECO  режимі сөнеді.

Егер МЕМО режимін іске қосса, алдында қолданылған қосымша функциясы бар жуу бағдарламасы жадында сақталып, келесі қолданғанда автоматты түрде іске қосылады.  жанады.

Баптауды сақтап, бағдарлама таңдауға өту үшін  қуат батырмасын басып, 2 секунд ұстап тұрыңыз.

11 Күнделікті пайдалану

Бағдарламаны іске қосу

1. Ыдыс жуғышты қосу үшін  батырмасын басыңыз.
2. Ыдыс жуатын машинаның басқару панелінде қажет бағдарламаны таңдау үшін  батырмасын басыңыз.
3. Бағдарламаны іске қосу үшін  батырмасын басып, есігін жабыңыз.



ЕСКЕРТУ

Ыдыс жуатын машина соңғы қолданған бағдарламаны жадында сақтайды. Келесі қосылған кезде ол әдепкі қалпы бойынша соңғы пайдаланылған бағдарламаны таңдайды.

Жуу бағдарламасын уақытша тоқтату және жаңарту

1. Бағдарламаны уақытша тоқтату үшін есікшесін абайлап ашыңыз. Ыдыс жуатын машина үзіліс режимінде тұрған кезде қалған уақыт индикаторы жыпылықтап тұрады, үзілістің дыбыстық сигналы естіледі.



ЕСКЕРТУ

Ыстық сумен шашырамау үшін бүріккіштер айнаруды тоқтатқанша есікті толығымен ашпаңыз.

2. Қажет болған жағдайда ыдысты салыңыз, шығарыңыз және орнын ауыстырыңыз.
3. Есігін жауып, бағдарламаны қайта іске қосыңыз.

Жуу бағдарламасын болдырмау немесе өзгерту

Бағдарламаны уақытша тоқтату үшін есікшесін абайлап ашыңыз.  батырмасын басып, 3 секунд ұстап тұрыңыз, жуу бағдарламасы бастапқы қалпына түседі. Содан кейін қосуға болатын жаңа жуу бағдарламасын таңдауға болады.





АБАЙ БОЛЫҢЫЗ!



Егер ыдыс жуу процесінде бағдарлама үзілсе, онда жуғыш заттың қалдықтары ыдыста қалады. Бұл денсаулыққа зиянды болуы мүмкін! Егер ыдыс жуу барысында бағдарлама үзілсе, онда жуғыш заттың қалдықтары ыдыста қалады.

Кейінге қалған бағдарламаны іске қосу

Бағдарламаны іске қосуды кейінге қалдыру үшін құрылғыға іске қосу уақытын келесідей көрсетіңіз:

1. Бағдарламаны таңдаңыз.
2. Кідірту уақытын таңдау үшін резервтеу батырмасын  басып, ұстап тұрыңыз (3 сағ, 6 сағ, 9 сағ).
3.  START/PAUSE (БАСТАУ/ҮЗІЛІС батырмасын басып, есігін жабыңыз).
 - ▶ Кейінге қалған іске қосу уақыты сағатпен есептеледі.
 - ▶ Кері санау аяқталғанда бағдарлама іске қосылады.

Кейінге қалған іске қосуды болдырмау

1. Іске қосуды кейінге қалдырудан бас тартып, таңдауға өту үшін  батырмасын басып, шамамен 3 секунд ұстап тұрыңыз reset 3s
2. Не болмаса өшіру және кейінге қалған іске қосуды болдырмау үшін қуат көзі батырмасын  басыңыз.

Егер ыдыс жуу процесінде бағдарлама үзілсе, онда жуғыш заттың қалдықтары ыдыста қалады. Бұл денсаулыққа зиянды болуы мүмкін! Егер ыдыс жуу барысында бағдарлама үзілсе, онда жуғыш заттың қалдықтары ыдыста қалады.

Бағдарламаның аяқталуы

Жуу бағдарламасы аяқталғаннан кейін дисплейде тиісті белгіше пайда болады және үш дыбыстық сигнал беріледі. 1 минуттан кейін құрылғы батырма басуды қажет етпей-ақ өшеді.



АБАЙ БОЛЫҢЫЗ!

Есікті бағдарлама ашылғаннан кейін бірден ашқан жағдайда, одан ыстық бу шығуы мүмкін. Күйіп қалу қаупі бар! Есікті абайлап ашыңыз!

3. Ыдысты шығарыңыз:
 - ▶ Есікті аздап жабыңыз (шамамен 100 мм) және оны ыдыс-аяқ тезірек кебетіндей етіп қалдырыңыз.
 - ▶ Машинадан ыдысты шығару алдынд оны суытыңыз. Ыстық ыдыстың зақымдалуы оңай.
 - ▶ Алдымен ыдыстарды төменгі себеттен, содан кейін жоғарғы себеттен шығарып алыңыз.

12 Күтім және тазалау

Уақыт өте келе ыдыс жуатын машинаның ішінде тамақ қалдықтары немесе әк жиналуы мүмкін. Бұл жуу тиімділігін төмендетуі мүмкін, ал тамақ қалдықтары жағымсыз иіс шығаруы мүмкін. Ыдыс жуатын машинаны тұрақты түрде тексеру және тазалау керек.

МАҢЫЗДЫ!

- Тазалау немесе техникалық қызмет көрсету алдында әрқашан ыдыс жуатын машинаны электр желісінен ажыратыңыз, сумен жабдықтауды тоқтатыңыз және машинаның барлық бөліктері суығанша күтіңіз.
- Келесі тазалау құралдарын пайдаланбаңыз, себебі олар беттерді зақымдауы мүмкін:
 - пластик немесе тот баспайтын болаттан жасалған абразивті губкалар
 - абразивті немесе еріткіш тұрмыстық тазалау құралдары
 - қышқылды немесе сілтілі тазартқыш құралдар
 - жууға арналған құралдарды және зарарсыздандырғыш құралдарды
 - тот баспайтын болатқа арналған тазалау құралдары және полиролдер
 - қол жууға арналған сұйықтық немесе сабын
- Егер ыдыс жуғыш машинада фарфор немесе шыны ыдыс сынып қалса, өзіңізді жарақаттамау және машинаны бүлдірмеу үшін сынықтарды ақырын алып тастау қажет.
- Тазалағаннан кейін әрқашан бүріккіштер мен сүзгілердің дұрыс орнатылғанын тексеріңіз.

Ыдыс жуатын машинаның сыртқы бетін тазалау

- Ыдыс жуатын машинаның сыртқы беттерін тазалау үшін оларды таза, жұмсақ, дымқыл шүберекпен сүртіп, таза, түксіз шүберекпен құрғатыңыз.
- Ылғалдауға болмайтын бөліктерінің жиектерін сүрту керек. Мысалы, басқару батырмаларын сүрту үшін матаны олардың айналасына ақырын сырғытыңыз.
- Басқару панелі шектен тыс ылғалданбауы үшін мұқият болыңыз.

Ескерту: басқару панелін тазаламас бұрын, батырмаларды өшіру (бұғаттау) ұсынылады.

Есік тығыздағышын және ыдыс жуғыш машинаның ішін тазалау

Жылы суға малынған жұмсақ, түксіз шүберекпен мұқият сүртіңіз. Егер машина қатты ластанған болса, өндірушінің нұсқауларын орындай отырып, ыдыс жуғыш машинаны тазалағышты/қақтан тазартқышты қолданыңыз.

Сүзгілерлі тазалау

Ағызу сүзгілері ірі тағам қалдықтарын ұстап қалады және оларды сорғыға түсірмейді. Бұл қалдықтар сүзгіні бітеуі мүмкін. Сүзгілерді қоқыстарды көрген сайын тазалауды ұсынамыз.

- Су төгетін сүзгіні алу үшін оны сағат тіліне қарсы бұрап, алыңыз.
- Содан кейін сүзгіш тілімшені шығарыңыз.
- Барлығын ағынды судың астында мұқият шайып және орнына орнату керек.

Сүзгінің кері дұрыс қойғаныңызға көз жеткізіңіз: сүзгілеуші тілімше ыдыс жуғыш машинаның түбімен беттестіре орналасуы керек.

МАҢЫЗДЫ!

Сүзгі тілімшесінің төменгі жағын тазалаған кезде абай болыңыз және өткір сыртқы шетіне тиіп кетіп, жарақат алып қалмаңыз.

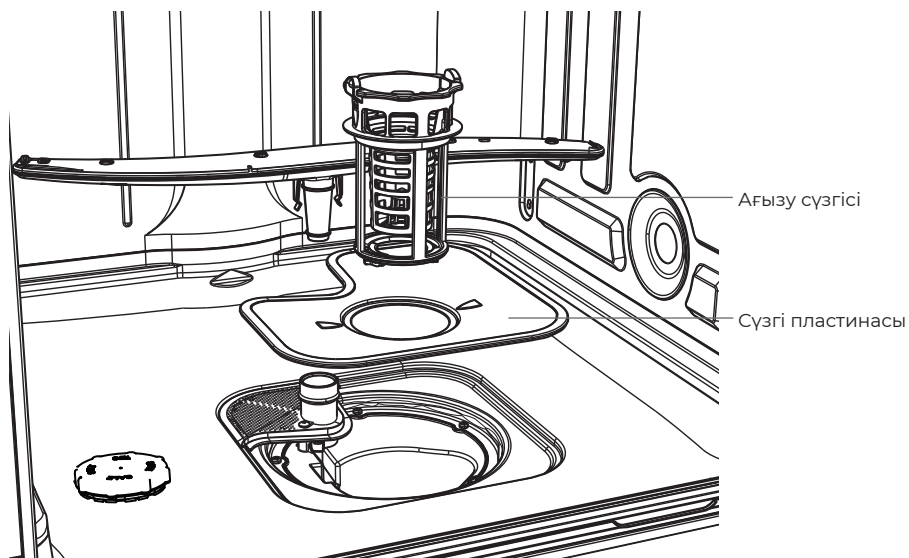

Бүріккіштерді тазалау

Бүріккіштер мен олардың бекітпелеріндегі тесіктер судағы қақ пен тамақ қалдықтарымен бітеліп қалуы мүмкін. Бұл бөлшектерді айына бір рет немесе қажет болған жағдайда жиі тазалау керек.

Жоғарғы шашыратқышты тазалау

- Жоғарғы шашыратқышты алып тастау үшін оның бөгетіш сомынын абайлап бұрап алыңыз.
- Бүріккішті су ағынының астында жақсылап шайыңыз, содан кейін орнына қойыңыз.

МАҢЫЗДЫ!

Жоғарғы шашыратқыштағы бөгеткіш сомын су беру түтігіне мықтап бекітілгенін тексеріңіз. Жоғарғы шашыратқыштың сенімді бекітілгеніне және еркін айналатынына көз жеткізіңіз.

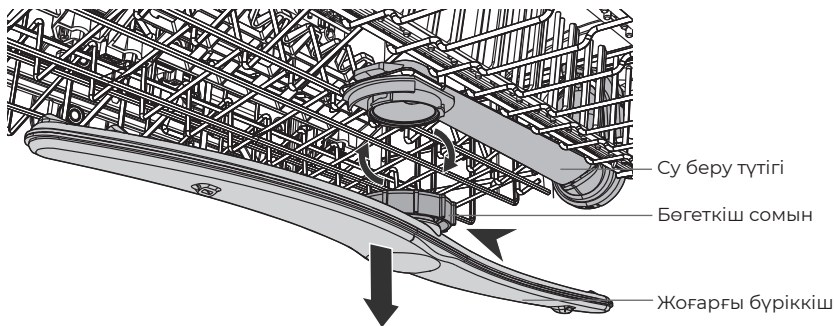

Төменгі шашыратқышты тазалау

- Төменгі бүріккішті алу үшін оны бекіткіштен алып тастаңыз.
- Бүріккішті су ағынының астында жақсылап шайыңыз, содан кейін орнына қойыңыз.

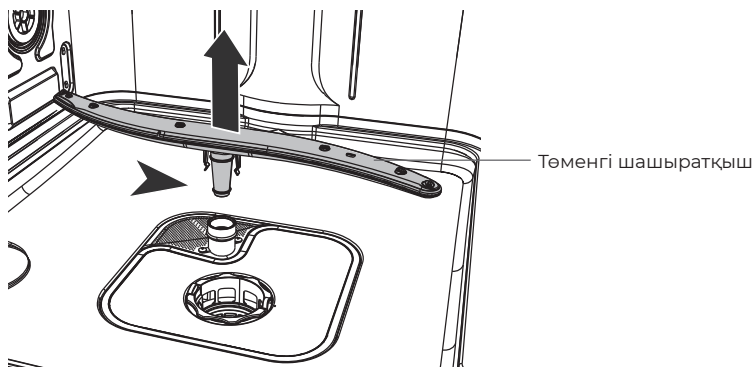

Туындаған мәселелердің көбін өз бетіңізше шеше аласыз, ол үшін арнайы білім қажет емес. Мәселе туындаған жағдайда, сервис қызметіне жүгінбес бұрын барлық ықтимал нұсқаны тексеріңіз және төменде келтірілген нұсқауларды орындаңыз.



АБАЙ БОЛЫҢЫЗ!

- Техникалық қызмет көрсетуді жүргізер алдында машинаны сөндіріңіз және электр қуат баусымының ашасын розеткадан ажыратыңыз.
- Электр құрылғыларға қызмет көрсетуді тек білікті электршілер жүргізуі тиіс, өйткені қате жөндеу кейіннен айтарлықтай зақымдануға әкелуі мүмкін.

Машина іске қосылмайды немесе жұмыс кезінде тоқтайды немесе индикатор жанады.

| Мәселе | Ықтимал себептер | Ықтимал шешімі |
|-----------------------------|--------------------------------------|--|
| Бағдарлама іске қосылмайды. | Машинаның есігі ашық. | Машинаның есігін жабыңыз. |
| | Кейінге қалдырылған қосу орнатылған. | Дисплейдегі уақытты қараңыз. |
| | • Желілік аша розеткаға қосылмаған. | Ашаны розеткаға қосыңыз. |
| | Үй желісіндегі сақтандырғыш ақаулы | Сақтандырғышты алмастырыңыз |
| Шайғыш индикаторы жанады. | Шайғыш мөлшерлегіші бос. | Шайғышты мөлшерлегішке максимумға дейін құйыңыз. |
| | Шайғыш қосу расталмады. | Әр қосқан сайын Орт және ☺ батырмаларын бірге басып, 5 секунд ұстап тұрыңыз. |
| Тұз индикаторы жанып тұр. | Тұз мөлшерлегіші бос. | Ыдысты арнайы тұзға толтырыңыз. |
| | Тұз қосу расталмады. | Әр қосқан сайын Орт және ☺ батырмаларын бірге басып, 3 секунд ұстап тұрыңыз. |

Дисплейдегі қателіктер кодтары

| Мәселе | Ықтимал себептер | Ықтимал шешімі |
|---|--|--|
| Жарықдиодты индикаторлардың бәрі 3 секундта бір рет жыпылықтайды. | Су құбыры шүмегі жабық | Су құбыры шүмегін ашыңыз. Су құбыры шүмегі жабық |
| | Су беру құбыршегі бүгілген немесе бұралған. | Құбыршекті түзетіңіз. |
| | Егер «Аква-Стоп» ағып кетуден қорғау жүйесі бар болса: қорғау іске қосылған, индикатор (С) қызыл түсті болып жанады. | Құбыршекті алмастыру керек. |
| | Кіріс құбыршегіндегі сүзгі бітелген. | Құю құбыршегінің шүмекке қосылған жеріндегі және машинаның артқы жағындағы сүзгіні тазалаңыз. |
| | Су беруге арналған шығару келте құбыры бітелген. | Шүмектен су берілуін тексеріңіз. |
| | Су қысымы тым төмен. | Сумен қамту ұйымына жүгініңіз. |
| Жарықдиодтардың бәрі 3 секунд сайын 3 рет жыпылықтайды | Су кетуден қорғау құрылғысы қосылған: <ul style="list-style-type: none"> • Машинада судың ағып кетуі бар. • Суды шығару клапаны ашық қалыпта сыналған. • Ағызу құбыры бітелген. | <ol style="list-style-type: none"> 1. Су құбыры шүмегін жабыңыз. 2. Құрылғыны электр желісінен ажыратыңыз 3. Сервистік орталыққа жүгініңіз. |

Басқа барлық авариялық кодтар:

1. Кодты есте сақтаңыз немесе жазып алыңыз.
2. Сервистік орталыққа жүгініңіз; «КЛИЕНТТЕРГЕ ҚОЛДАУ КӨРСЕТУ ҚЫЗМЕТІ» қар.

Жуу нәтижелері қанағаттандырмайды

| Мәселе | Ықтимал себептер | Ықтимал шешімі |
|--|---|---|
| Ыдыс таза емес | Сүзгілер бітелген. | Сүзгілерді тазалаңыз. |
| | Сүзгі қате құрастырылған және орнатылған. | Сүзгілердің дұрыс жиналғанына және орнатылғанына көз жеткізіңіз. |
| | Бүріккіштер бітелген. | Олардан тамақ қалдықтарын жұқа, үшкір затпен алып тастаңыз. |
| | Бағдарлама жүктеудің бұл түріне және ластану түріне сәйкес келетініне көз жеткізіңіз. | Бағдарлама жүктеудің осы түріне және ластану түріне сәйкес келетініне көз жеткізіңіз. |
| | Заттар себетте қате орналасқан. Су барлығын шаймаған. | Ыдыс-аяқтарды себеттерге дұрыс орналастырыңыз, сонда су барлық заттарды шайып кетуі мүмкін. |
| | Бүріккіштер еркін айнала алмайды. | Себеттердегі ыдыс-аяқтар бүріккіштердің айналуына кедергі жасамайтындай етіп орналастырылғанына көз жеткізіңіз. |
| | Дозаторда жуғыш құрал жоқ немесе аз. | Бағдарламаны қосу алдында дозатордағы жуғыш құралдың мөлшерін тексеріңіз. |
| | Жуу циклы ұзаққа тоқтатылған. | Жуу кезінде есігін ашпаңыз және электрлік қуатын сөндірмеңіз. |
| Тақан мен табақтардағы ақшыл жолақтар, дақтар немесе көкшіл салтақтар. | Шайғыш тым көп беріледі. | Бағдарламада шайғыш саны көрсетілмеген. |
| | Жуғыш құрал тым көп. | Бағдарламаны қосу алдында дозатордағы жуғыш құралдың мөлшерін тексеріңіз. |
| | Қысқа бағдарламада қолданылған Multitab таблеткалары толық еріп үлгермеуі мүмкін. | Multitab жуғыш таблеткаларын қолданғанда анағұрлым ұзақ бағдарлама таңдаңыз. |

| Мәселе | Ықтимал себептер | Ықтимал шешімі |
|-------------------------------------|--|---|
| Ыдыста кепкен су тамшылары дақтары. | Шайғыш тым аз беріледі. | Шайғыш мөлшерлемесін арттырыңыз. |
| | Стақандардағы шайғыш немесе Multitab таблеткаларының қалдықтары. | Жуғыш құрал тым ескі, оны алмастырыңыз. |
| Ыдыс ылғал | <ul style="list-style-type: none"> • Бағдарламада кептіру кезеңі жоқ • Бағдарламада төмен температурада кептіру кезеңі болған. | Есікті аздап жабыңыз (шамамен 100 мм) және оны ыдыс-аяқ тезірек кебетіндей етіп қалдырыңыз. |
| Ыдыс ылғал, бозғылт | Шайғыш мөлшерлегіші бос. | Дозаторға шайғыш құйып және шайғыш индикаторының мәнін жойыңыз. |
| | Шайғыш немесе Multitab таблеткаларының сапасы нашар. | Жуғыш құрал тым ескі, оны алмастырыңыз. |

Бұйымның техникалық сипаттамасы

| | |
|--|-----------------------------|
| Жеткізушінің атауы немесе сауда белгісі | Candy |
| Жеткізуші моделінің сәйкестендіргіші | CF 0A9E0W-08 |
| Ыдыстың стандартты жинақтарының атаулы сыйымдылығы | 10 |
| Энергия тиімділігінің класы 1) | A |
| Жылдық энергия тұтынуы (AEC), кВтс/жыл 2) | 268 |
| Стандартты жуу циклінің (et) қуат тұтынуы, кВтсағ | 0,94 |
| Сөндірілген күйде тұтынылатын қуат (P ₀), Вт | 0,5 |
| Күту режиміндегі тұтынылатын қуат, Вт | 2,5 |
| Жылдық су тұтынуы (AWC), л/жыл 3) | 2800 |
| Кептіру тиімділігінің класы 4) | A |
| Стандартты бағдарлама (стандартты кептіру циклы) 5) | ECO |
| Стандарт жуу циклі бағдарламасының минутпен ұзақтығы | 298 |
| Күту режимінің (TI) минутпен ұзақтығы | 5 |
| Шу деңгейі, дБ (A) | 49 |
| Орнату/орнату нұсқалары | Жеке тұрған |
| Су құбырындағы қысым | 0,03-1 МПа (=0,3-10 бар) |
| Номиналды кернеу / жиілік | 220-240 В (50 Гц) |
| Номинал тоқ күші, А | 10 |
| Жалпы тұтынылатын қуат, Вт | 1720-2050 |

1. A+++-тен (ең жоғары тиімділік) бастап D-ге (ең төмен тиімділік) дейін.
2. Суық сумен толтырумен және төменгі режимдерде стандартты жуу циклінде (жылына 280) энергия тұтыну. Энергияны нақты тұтыну кір жуғыш машинаның қалай қолданылатынына байланысты.
3. 280 стандарт жуу цикліне есептелген жылдағы су шығыны литрмен. Нақты су тұтыну машинаның пайдаланылуына тәуелді болады.
4. A-ден (ең жоғары тиімділік) бастап G-ге (ең төмен тиімділік) дейін.
5. Бұл бағдарлама қалыпты ластанған ыдысты жууға жарайды. Ол осы ыдыс типі үшін энергия мен суды тұтыну тұрғысынан ең тиімді бағдарлама болып табылады.

Тұтыну деңгейі

| Бағдарлама 1) 2) | Су (л) | Тұтынылатын қуат (кВт) | Ұзақтығы (минутпен) |
|------------------|--------|------------------------|---------------------|
| 35' | 12,5 | 0,67 | 35 |
| 60° | 19,68 | 1,51 | 129 |
| ECO 50° | 10 | 0,94 | 298 |
| 75° | 23,49 | 1,77 | 146 |
| 45° | 15,86 | 0,92 | 96 |
| | 8,23 | 0,01 | 10 |

- 1) Бұл мәндер су қысымы мен температурасына, электр желісінің кернеуі, опцияларды таңдауға, ыдыс саны және ластану дәрежесіне байланысты өзгеруі мүмкін.
- 2) ECO-режимнен басқа барлық бағдарламаның мәні тек ақпарат үшін жазылған.

Бұйымды кәдеге жарату

Егер сіздің ЭСЖ пайдалануға жарамаса және оны лақтырғыңыз келсе, қоршаған ортаға зиян келтірмеу үшін сұжылытқышты дұрыс кәдеге жарату қажет. Қосымша ақпарат алу үшін жергілікті коммуналдық қызметтерге жүгініңіз. Егер ЭСЖ кәдеге жаратуға арналса, оны қайта қолдану мүмкін болмау үшін электр көзінің баусымын мүмкіндігінше корпусқа жақын қып тастаңыз.

ЭСЖ оны кәдеге жарату сізді әурлемейтіндей етіп жобаланған және жасалған.

Бұйымдағы немесе қаптамадағы бұл символ осы бұйым тұрмыстық қалдықтармен бірге кәдеге жаратылмауы керек екенін білдіреді. Бұйымды электрлі немесе электрондық жабдықтар жинайтын немесе кәдеге жарататын орынға апарған жөн. Бұйым тиісінше кәдеге жаратылатынына көз жеткізу арқылы сіз дұрыс кәдеге жаратпау салдарынан туындауы мүмкін қоршаған орта мен адам денсаулығына кері әсерін тигізбеуіне көмектесесіз.



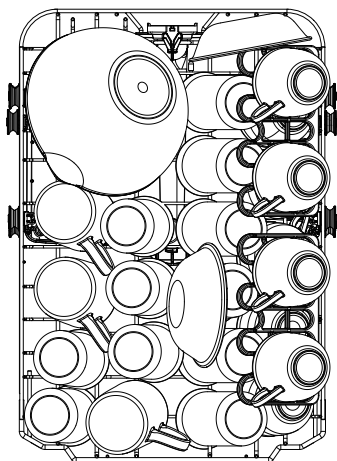

Жоғарғы себет

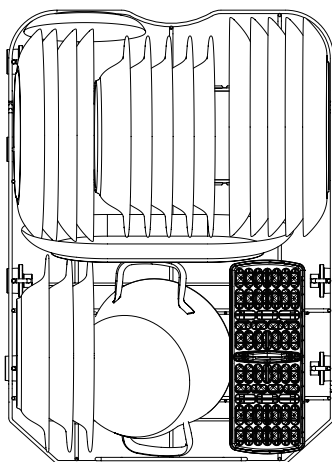

Төменгі себет

Ыдысты орналастыру мысалы. Ыдысты нақты қажеттіліктерге сәйкес орналастыруға болады.

Клиенттерге қызмет көрсету

Біз «Candy» компаниясының клиенттерге қолдау көрсету қызметіне хабарласуға, сондай-ақ түпнұсқа қосалқы бөлшектерді пайдалануға кеңес береміз. Егер тұрмыстық техникаңызға қатысты мәселе туындаса, алдымен «Ақауларды жою» бөлімін оқып шығуды сұраймыз.

Егер сіз мәселенің шешімін таба алмасаңыз, біздің ресми дилерімізге немесе біздің колл-орталығымызға жүгінуді сұраймыз:

— 8-800-070-03-29 (РҚ)

<https://haieronline.kz> сайтына, мұнда қызмет көрсетуге өтінім қалдырып, жиі қойылатын сұрақтарға жауап таба аласыз.

Біз бастапқы қаптамасындағы қосалқы бөлшектерді пайдалануға кеңес береміз. Сервистік қызметке жүгінбес бұрын сізде мына деректер бар екеніне көз жеткізіңіз.

Бұл ақпаратты құрылғы есігінің оң жағында орналасқан техникалық деректер жазылған тақтайшадан табуға болады.

Моделі _____

Сериялық нөмірі _____

Сондай-ақ кепілдік және сату туралы құжаттары бар екенін тексеруді сұраймыз.



МАҢЫЗДЫ

Аспапта сериялық нөмірдің болмауы Өндіруші үшін құрылғыны сәйкестендіруді және соның салдарынан оған кепілдік бойынша қызмет көрсетуді мүмкін емес етеді. Аспаптан зауыттық сәйкестендіруші тақтайшаларды алып тастауға тыйым салынады. Зауыттық тақтайшалардың болмауы кепілдің күшін жоюға әкеледі.

Осы құжатқа алдын ала ескертусіз өзгерістер енгізілуі мүмкін. Өндіруші бұйымның конструкциясы мен жиынтықтамасына қосымша ескертусіз өзгерістер енгізу құқығын өзіне қалдырады.

Өнім Еуразиялық экономикалық (Кедендік) одақтың техникалық регламенттері талаптарына сәйкес келеді.

17.12.2024 жылғы № ЕАЭС RU C-CN.AЯ46.B.38111/24 сәйкестік сертификаты 16.12.2029 дейін жарамды.

14.05.2025 жылғы № ЕАЭС N RU Д-CN.PA04.B.33385/25 сәйкестік туралы декларациясы 13.05.2030 дейін жарамды.

Анағұрлым толық ақпарат Еуразиялық экономикалық одаққа сәйкестігі туралы берілген сәйкестік сертификаттары мен тіркелген декларацияларының Бірыңғай тізілімінде көрсетілген.

Кепілдік шарттары

Құрметті сатып алушы!

Room S401, Haier Brand building, Haier Industry park, Hi-tech Zone, Laoshan District, Qingdao, Қытай мекенжайында орналасқан Haier Корпорациясы бұл бұйымды пайдалану ережелерін сақтаған жағдайда оның жоғары сапасы мен мінсіз қызмет ететініне кепіл болады. Тұрмыста қолдануға арналған тұрмыстық техниканың ресми жарамдылық мерзімі: бұйым соңғы тұтынушыға берілген күннен бастап теледидар, микротолқынды пеш – 5 жыл, планшеттік компьютерлер, ноутбуктар және телевизиялық приставкалар – 3 жыл, шаңсорғыштар – 4 жыл, мобилді телефондар мен гироскоптерлер – 2 жыл, басқа тауарлар – 7 жыл.

Өнімнің жоғары сапасын есепке алғанда, нақты қызмет мерзімі ресми мерзімнен едәуір жоғары болуы мүмкін. Бұйымның қызмет мерзімі аяқталғаннан кейін профилактикалық жұмыстар жүргізу және ұсыныстар алу үшін Авторландырылған сервистік орталығына жүгінуді ұсынамыз. Барлық өнімдер пайдалану шарттарын ескере отырып жасалған және Евразиялық экономикалық (Кеден) одағының техникалық регламенттерінің талаптарына сәйкес келеді. Түсінбестік болмауы үшін, сатып алған кезде пайдалану құжаттамасын, кепілдік бойынша міндеттеме шарттарын мұқият оқып шығуыңызды сұраймыз. Бұл бұйым тұрмыстық максаттағы техникалық күрделі тауар болып табылады. Егер сіз сатып алған бұйым арнайы орнатуды және қосуды талап етсе, авторланған Sandy сервистік орталықтарына жүгінуге кеңес береміз.

Haier Корпорациясы бұйымнан кемшілік табылған жағдайда тұтынушы талабын қанағаттандыру бойынша тұтынушы құқығын қорғау туралы бекітілген қолданыстағы заңнамаға, басқа нормативті актілерге сай жауапкершілікті мойнына алатынын растайды. Бірақ Haier корпорациясы төменде көрсетілген шарттар сақталмаған жағдайда бұйымға кепілдік бойынша қызмет көрсетуден бас тарту құқығын өзіне қалдырады.

Кепілдік қызмет көрсету шарттары

Haier Корпорациясы тауар тұтынушыға табысталған күннен бастап 12 ай кепілдік мерзімді орнатады. Ықтимал түсінбестіктің алдын алу үшін, бұйымды сатқанда, берілген құжаттарды (тауарлық чек, кассалық чек, пайдалану құжаттамасы) қызмет көрсету мерзімі аяқталғанша сақтаныз.

Кепілдік бойынша тек авторландырылған Sandy сервистік орталықтары қызмет көрсетеді. Авторланған сервистік орталықтардың толық тізімін Sandy ақпараттық орталығынан мына телефондар арқылы біле аласыз:

8-800-070-03-29 — Қазақстандағы тұтынушылар үшін (Қазақстан өңірлерінен тегін қоңырау шалу)

немесе <https://haieronline.kz> сайтында немесе support-kz@haieronline.kz электрондық поштасында сұрау салу арқылы.

Авторланған сервистік орталықтардың деректері өзгеруі мүмкін, анықтау үшін Sandy ақпараттық орталығына жүгіндізі.

Кепілдікті қызмет көрсету мыналардың салдарынан ақау пайда болған бұйымдарға көрсетілмейді:

- тұтынушының тауарды пайдалану, сақтау және/немесе тасымалдау жағдайлары мен ережелерін бұзуы;
- бұйымды қате орнату, баптау және/немесе іске қосу;
- тоназытқыш контурмен және электрлік қосылулармен жұмыс жасау технологияларын бұзу, сонымен қатар Бұйымды монтаждауға құжатпен расталған тиісті біліктілігі жоқ тұлғаларды тарту;
- пайдалану бойынша құжаттама талап еткен жағдайда бұйымға уақытылы техникалық қызмет көрсетпеу;
- су құбырларының желісіндегі артық немесе жеткіліксіз қысым;
- бұл бұйым типіне жарамайтын жуғыш құралдар қолдану, сонымен қатар жуғыш құралдардың кеңес берілген мөлшерін асырудан;
- бұйымды ол арналмаған максатта қолданудан;
- үшінші тұлғалардың әрекеттері: уәкілеттігі жоқ тұлғалардың жөндеуі немесе дайындаушы рұқсат етпеген құрылымдық немесе сызбалы техникалық өзгерістерді енгізуі;
- қуат беру желілерінің стандарттары мен нормаларынан ауытқу;
- еңсерілмейтін күш әрекеттерінен (апат, өрт, найзағай және т. б.);
- жазатайым оқиғалардан, тұтынушының немесе үшінші тұлғалардың қасақана немесе абайсыз әрекеттерінен;
- егер бұйымның ішіне бөгде заттардың, заттардың түсуінен болатын зақым анықталса,
- сұйықтықтар, жәндіктер, жәндіктердің тіршілік әрекеті өнімдері;
- су жылытқыштың толтырылмаған/ толық толтырылмаған бағының іске қосылуының салдарынан термоқорғаудың іске қосылуы.

Кепілдік бойынша қызмет көрсету мына жұмыс түрлеріне қолданылмайды:

- бұйымды пайдаланатын жерде орнату және іске қосуға;
- тұтынушыға бұйымды пайдалану жөнінде нұсқау және кеңес беруге;
- бұйымды сыртынан немесе ішінен тазарту.

Төменде аталған шығын материалдары мен аксессуарларға кепілдік бойынша қызмет көрсетілмейді:

- кондиционерлерге арналған сүзгілер;
- кір және ыдыс жуғыш машиналарға арналған сүзгілерге, су жеткізуге/ағуына арналған құбыршектерге;
- шаңсорғыштарға арналған құбыршектер, шөткелер, саптамалар, шаң жинағыштар, сүзгілер;
- микротолқынды пештерге арналған төрелкелер, істекшелер, торлар, табақшалар және қойғыштар;
- сүзгілер, иіс сіңіргіштер, шамдар, сөрелер, тартпалар, бұйым қойғыштар және тоназытқышта азық-түлік сақтауға арналған басқа ыдыстар;
- басқару пульстері, аккумулятор батареялары, қаттау элементтері, сыртқы қуат блоктары және қуаттау құрылғылары;
- бұйымға қосымша тіркелетін құжаттама.

Бұйымға мерзімдік қызмет (сүзгілерді ауыстыру және т. б.) тұтынушының қалауы бойынша қосымша ақша жүргізіледі.

Маңызды! Аспапта сериялық нөмірдің болмауы өндіруші үшін құрылғыны сәйкестендіруді және соның салдарынан оған кепілдік бойынша қызмет көрсетуді мүмкін емес етеді. Аспаптан зауыттық сәйкестендіру тақтайшаларын алып тастауға тыйым салынады. Зауыттық тақтайшалардың зақымдалуы не болмауы кепілдік бойынша міндеттемелерді орындаудан бас тартуға себеп болуы мүмкін.

CANDY

RU

Изготовитель:

«Haier Overseas Electric Appliances Corp. Ltd.» Room S401, Haier Brand building, Haier Industry park Hi-tech Zone, Laoshan District, Qingdao, China

**Уполномоченная организация/
импортер:**

ООО «ХАР» 121099, г. Москва,
Новинский бульвар, д. 8, этаж 16,
офис 1601

**Уполномоченная организация
в Республике Казахстан:**

ТОО «Хайер Мидл Эйжа», 050000,
город Алматы, Медеуский район,
Проспект Достык, дом 210.

**Дата изготовления указана на
этикетке устройства.**

Сделано в Китае

KZ

Өндіруші:

«Haier Overseas Electric Appliances Corp. Ltd.» Room S401, Haier Brand building, Haier Industry park Hi-tech Zone, Laoshan District, Qingdao, China

**Қазақстан Республикасындағы
уәкілетті ұйым/ импорттаушы:**

«Хайер Мидл Эйжа» ЖШС, 050000,
Алматы қаласы, Медеу ауданы,
Достық даңғылы, 210 ғимарат.

**Шығарылған күні құрылғының
жапсырмасында көрсетілгеню**

Қытайда жасалған

条形码生成 45*7mm

0120507714