

Select a language:

**EN** - English

**DE** - Deutsch

**FR** - Français

**IT** - Italiano

**ES** - Español

**NL** - Nederlands

**NO** - Norsk

**FI** - Suomi

**SV** - Svenska

**DA** - Dansk

**CZ** - Český

**PL** - Polski

**SK** - Slovenský

**RU** - Русский

**JP** - 日本語

**CS** - 简体中文

**CT** - 繁體中文

**KO** - 한국어

# CREATIVE® STAGE SE

Under-monitor Soundbar With *Bluetooth*®  
And USB Digital Audio

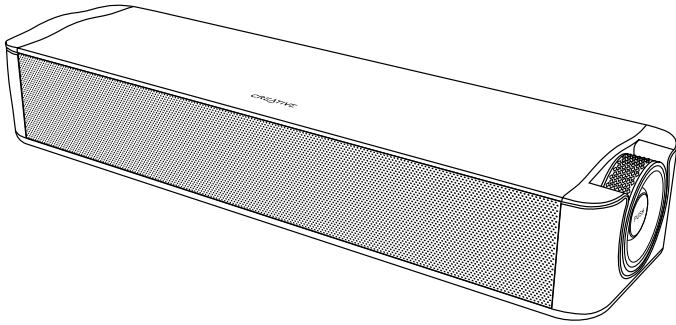

QUICK START GUIDE  
使用产品前请阅读使用说明  
MODEL NO / 型号 / 型號: MF8410

PN: EN 03MF841000000 Rev A



**MULTI-LANGUAGE QUICK START GUIDE DOWNLOAD**  
[creative.com/support/StageSE](https://creative.com/support/StageSE)

- [DE] MEHRSPRACHIGE SCHNELLSTARTANLEITUNG HERUNTERLADEN
- [FR] TÉLÉCHARGEMENT DU GUIDE DE DÉMARRAGE RAPIDE MULTI-LANGUES
- [IT] DOWNLOAD DELLA GUIDA DI AVVIO RAPIDO MULTILINGUA
- [ES] DESCARGA DE LA GUÍA DE INICIO RÁPIDO EN MÚLTIPLES IDIOMAS
- [NL] MEERTALIGE SNELSTARTGIDS DOWNLOAD
- [NO] NEDLASTING AV HURTIGSTARTVEILEDNING FOR FLERE SPRÅK
- [FI] MONIKIELINEN PIKA-ALOITUSOPPAAN LATAUS
- [SV] FLERSPRÅKIG SNABBSTARTSGUIDE LADDA NER
- [DA] DOWNLOAD AF HURTIG STARTVEJLEDNING PÅ FLERE SPROG
- [CZ] STÁHNOUT VÍCEJAZYKOVÝ RYCHLÝ NÁVOD K POUŽITÍ
- [PL] POBIERZ PRZEWODNIK SZYBKIEGO STARTU W WIELU JĘZYKU
- [SK] STIAHNUŤ SI RÝCHLY NÁVOD NA ŠTARTOVANIE VIAC JAZYKOV
- [RU] МНОГОЯЗЫЧНОЕ КРАТКОЕ РУКОВОДСТВО ЗАГРУЗИТЬ
- [JP] 多言語クイックスタートガイドのダウンロード
- [CS] 下载多语言快速使用指南
- [CT] 下载多语言快速使用指南
- [KO] 다국어 빠른 시작 가이드 다운로드

REGISTER  
YOUR PRODUCT

[creative.com/register](https://creative.com/register)

TECHNICAL SUPPORT

[creative.com/support](https://creative.com/support)

## OVERVIEW

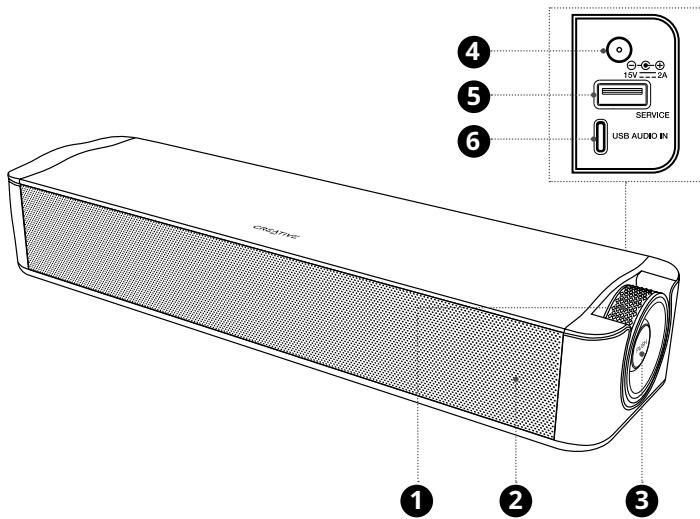

- 1 Volume Control Knob
- 2 LED Indicator
- 3 Multifunction Button (Power, Source Selection, *Bluetooth*®)
- 4 DC-in Power Port
- 5 USB-A Port (For Firmware Updates Only)
- 6 USB-C Port (For USB Audio Playback)

## CONTROLS

Button	Action	Function
	<b>x1</b>	<b>ON</b>
	<b>2s</b>	<b>OFF</b>
	<b>x1</b>	<b>USB AUDIO</b> ↔ <b>Bluetooth</b>
	<b>x2</b>	<b>VOICE PROMPT ON</b> / <b>VOICE PROMPT OFF</b>
		<b>+</b>
		<b>-</b>

**Note:** Upon powering on, Creative Stage SE will automatically initiate *Bluetooth* pairing when source input is switched from USB Audio to *Bluetooth*.

LED Indicator	Soundbar State
Solid Red	Standby
Solid Purple	USB Audio
Blinking Blue	<i>Bluetooth</i> Pairing Mode
Solid Blue	<i>Bluetooth</i> Paired
Blinking LED (Source Color)	Volume Adjustment

## CONNECTIVITY

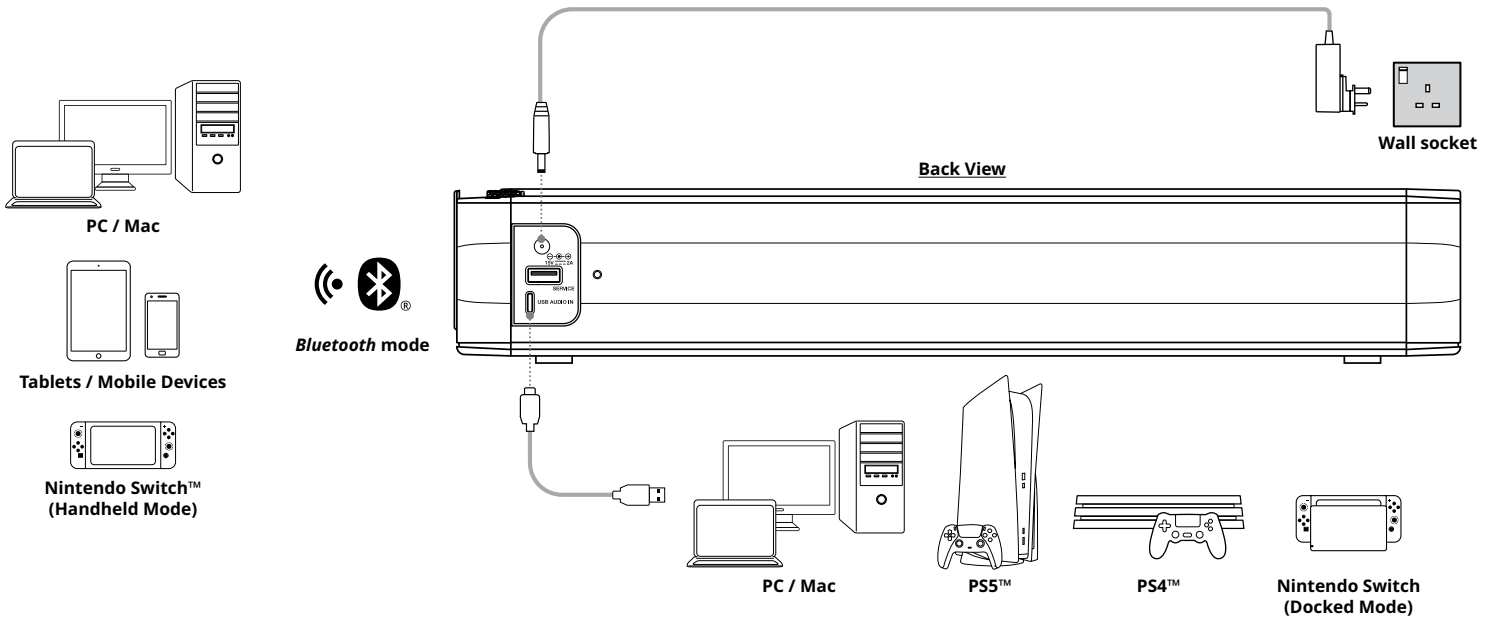

## IR REMOTE CONTROL

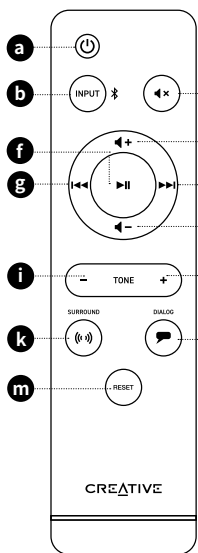

- a Power Button**  
Press once to turn on the soundbar.  
Press once again to turn it off.
- b Input Selection Button**  
Press once to switch between USB Audio mode and Bluetooth mode.  
Press and hold for 2s to initiate Bluetooth pairing mode.
- c Mute Button**  
Press once to mute the soundbar.  
Press once again to unmute.
- d Volume + Button**  
Press once to increase volume.
- e Volume - Button**  
Press once to decrease volume.
- f Play / Pause Button**  
Press once to play / pause audio playback.
- g Previous Track Button**  
Press once to return to previous track.
- h Next Track Button**  
Press once to skip to next track.
- i Tone - Button**  
Press to increase audio warmth; this will increase the prominence of bass reproduction and vocals.
- j Tone + Button**  
Press to increase audio brilliance; this will increase the prominence of high and upper mid frequencies, making the audio crisper.
- k Surround Button**  
Press once to activate Surround mode; this mode will deliver expanded soundstage and spatialized audio for a more immersive experience.  
Press once again to turn it off.
- l Dialog Button**  
Press once to activate Dialog Plus mode; this mode provides improved vocal intelligibility in spoken dialogs, allowing you to hear each syllable clearer.  
Press once again to turn it off.
- m Reset Button**  
Press once to revert all changes made, including Tone, Surround, and Dialog settings.

## INTERCHANGEABLE AC PLUGS

Creative Stage SE includes a power adapter with interchangeable AC plugs, suitable for use in multiple regions. Refer to the instructions below for more information.

### Replacing Interchangeable AC Plugs

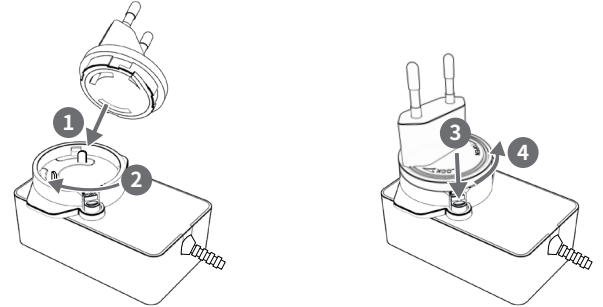

- i) Place the AC plug on the power adapter, then push it down and turn clockwise direction to lock it
- ii) Press and turn the AC plug anti-clockwise to remove from the power adapter

**Note:** Interchangeable AC plug(s) are bundled based on the requirements in their respective countries and are suitable for use in regions using the same AC plugs.



EU / Singapore  
(Plug with 4mm pin diameter)

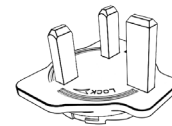

Singapore / UK / Hong Kong / Saudi Arabia / UAE / Malaysia

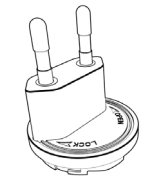

Korea  
(Plug with 4.8mm pin diameter)



USA / Canada / Japan / Taiwan

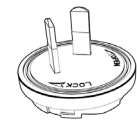

Australia



China

## MASTER RESET

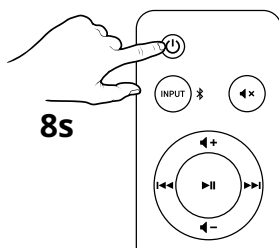

Press and hold the power button on the provided IR remote control for 8s to perform a Master Reset. Upon completion, a voice prompt will trigger with the prompt "Reset To Factory Default" and the soundbar will revert to its default state. Master Reset is reserved for cases where users encounter issues while the soundbar is in use or during situations such as: Bluetooth Pairing failure, random LED blinks, or to reset all data.

## TECHNICAL SPECIFICATIONS

- Power Output:** 12W RMS x 2
- Total System Peak Power:** 48W
- Frequency Range:** 55-20,000 Hz
- SNR:** ≥ 80 dB
- Operating Frequency:** 2402-2480 MHz
- Operating Range:** Up to 10m / 33 ft, measured in open space. Walls and structures may affect range of device
- Maximum RF Output Power:** 7 dBm
- Bluetooth Version:** Bluetooth 5.3
- Supported Bluetooth Profiles:** A2DP (Advanced Audio Distribution Profile), AVRCP (Audio / Video Remote Control Profile)
- Supported Codec:** SBC
- Soundbar Input Rating:** 15V = 2.0A
- Max Operating Temperature:** 40°C
- Power Adapter Model:** GJ30WD-1500200DP
- Input:** 100-240V~, 50/60 Hz 0.8A
- Output:** 15V = 2.0A, 30.0W

**Note:** Compliance marking are located at the bottom of this product

# CREATIVE® STAGE SE

Soundbar für unter dem Monitor mit  
*Bluetooth*® und USB Digital Audio

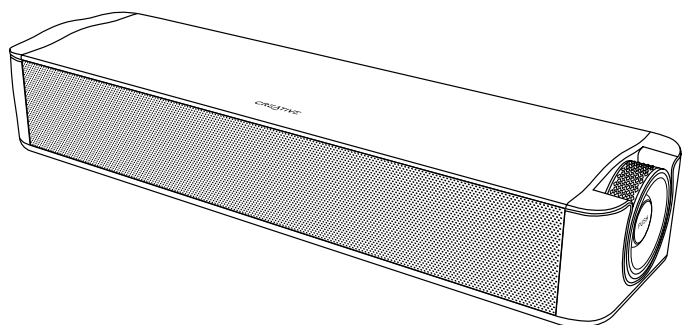

DE

## KURZANLEITUNG Modellnummer: MF8410

### ÜBERBLICK

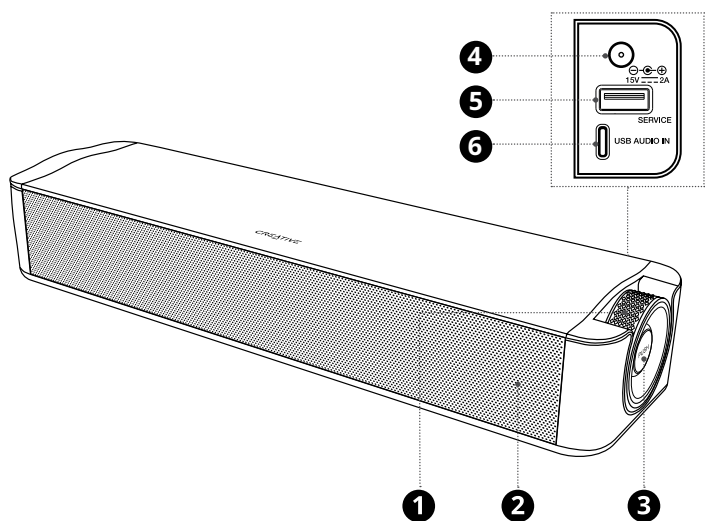

- 1 Lautstärkereglер
- 2 LED-Anzeige
- 3 Multifunktions-taste (Ein/Aus, Quellenauswahl, *Bluetooth*®)
- 4 DC-in Stromanschluss
- 5 USB-A-Anschluss (nur für Firmware-Updates)
- 6 USB-C-Anschluss (für USB-Audiowiedergabe)



MEHRSPRACHIGE KURZANLEITUNG HERUNTERLADEN  
[creative.com/support/StageSE](https://creative.com/support/StageSE)

- [EN] MULTI-LANGUAGE QUICK START GUIDE DOWNLOAD
- [FR] TÉLÉCHARGEMENT DU GUIDE DE DÉMARRAGE RAPIDE MULTI-LANGUES
- [IT] DOWNLOAD DELLA GUIDA DI AVVIO RAPIDO MULTILINGUA
- [ES] DESCARGA DE LA GUÍA DE INICIO RÁPIDO EN MÚLTIPLES IDIOMAS
- [NL] MEERTALIGE SNELSTARTGIDS DOWNLOAD
- [NO] NEDLASTING AV HURTIGSTARTVEILEDNING FOR FLERE SPRÅK
- [FI] MONIKIELINEN PIKA-ALOITUSOPPAAN LATAUS
- [SV] FLERSPRÅKIG SNABBSTARTSGUIDE LADDA NER
- [DA] DOWNLOAD AF HURTIG STARTVEJLEDNING PÅ FLERE SPROG
- [CZ] STÁHNOUT VÍCEJAZYKOVÝ RYCHLÝ NÁVOD K POUŽITÍ
- [PL] POBIERZ PRZEWODNIK SZYBKIEGO STARTU W WIELU JĘZYKU
- [SK] STIAHNUŤ SI RÝCHLY NÁVOD NA ŠTARTOVANIE VIAC JAZYKOV
- [RU] МНОГОЯЗЫЧНОЕ КРАТКОЕ РУКОВОДСТВО ЗАГРУЗИТЬ
- [JP] 多言語クイック スタート ガイドのダウンロード
- [CS] 下载多语言快速使用指南
- [CT] 下载多语言快速使用指南
- [KO] 다국어 빠른 시작 가이드 다운로드

REGISTRIEREN SIE IHR  
PRODUKT  
[creative.com/register](https://creative.com/register)

TECHNISCHE  
UNTERSTÜTZUNG  
[creative.com/support](https://creative.com/support)

### BEDIENELEMENTE

Taste	Vorgang	Funktion
	<b>x1</b>	<b>EIN</b>
	<b>2 s</b>	<b>AUS</b>
	<b>x1</b>	<b>USB AUDIO</b> ↔ <b>Bluetooth</b>
	<b>x2</b>	<b>SPRACHANSAGE EIN</b> / <b>SPRACHANSAGE AUS</b>
		<b>+</b>
		<b>-</b>

**Hinweis:** Beim Einschalten initiiert Creative Stage SE automatisch die *Bluetooth*-Kopplung, wenn der Quelleneingang von USB-Audio auf *Bluetooth* umgeschaltet wird.

LED-Anzeige	Soundbar-Zustand
Stetiges Rot	Standby
Stetiges Lila	USB-Audio
Blinkt blau	<i>Bluetooth</i> Kopplungsmodus
Dauerhaft blau	<i>Bluetooth</i> gekoppelt
Blinkende LED (Quellenfarbe)	Lautstärkeeinstellung

## KONNEKTIVITÄT

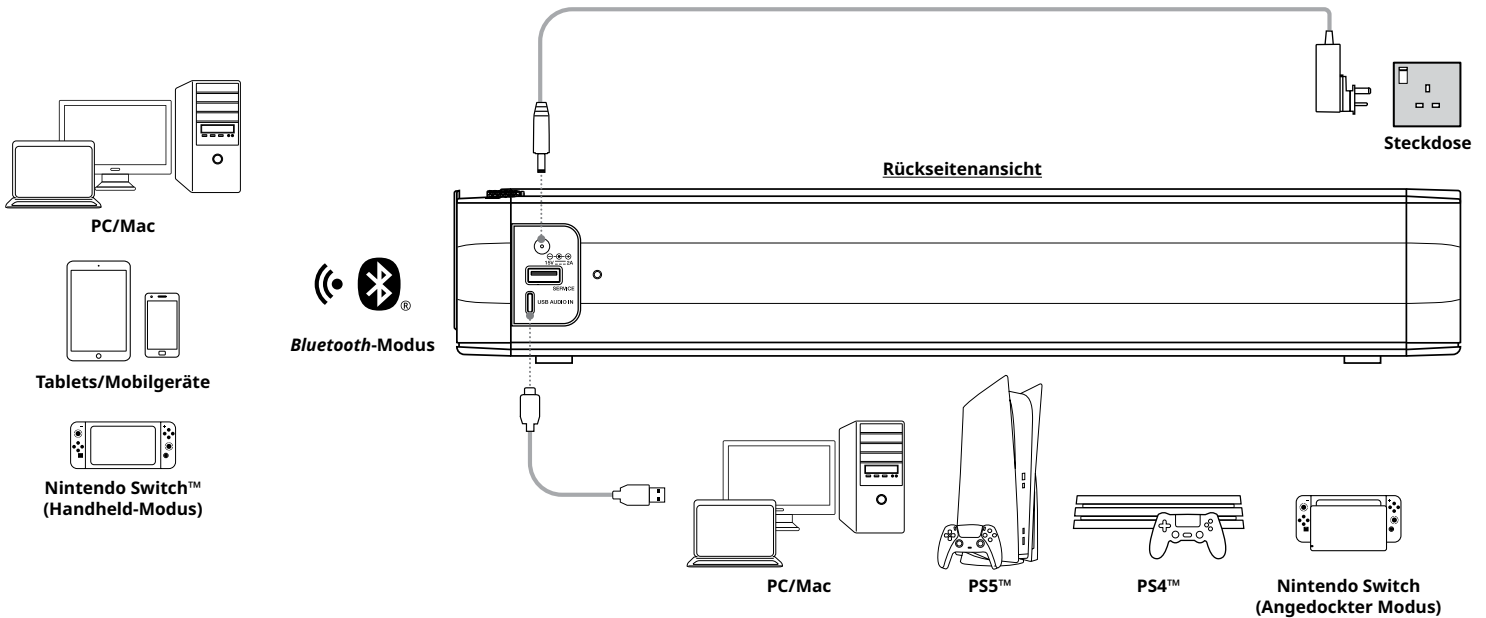

## Infrarot-Fernbedienung

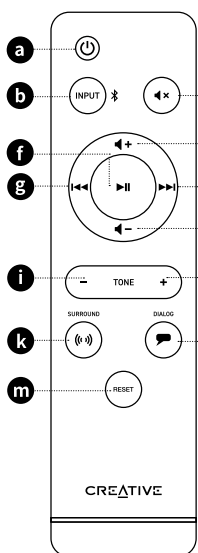

- a Netzschalter**  
Drücken Sie einmal, um die Soundbar einzuschalten. Drücken Sie noch einmal, um sie auszuschalten.
- b Eingangsauswahl Taste**  
Einmal drücken, um zwischen USB-Audiomodus und Bluetooth-Modus umzuschalten. 2 Sekunden lang gedrückt halten, um den Bluetooth-Pairing-Modus zu starten.
- c Stummschalt Taste**  
Drücken Sie einmal, um die Soundbar stumm zu schalten. Drücken Sie erneut, um die Stummschaltung aufzuheben.
- d Lautstärke + Taste**  
Drücken Sie einmal, um die Lautstärke zu erhöhen.
- e Lautstärke - Taste**  
Drücken Sie einmal, um die Lautstärke zu verringern.
- f Wiedergabe-/Pause-Taste**  
Drücken Sie einmal, um die Audiowiedergabe abzuspielden/anzuhalten.
- g „Vorheriger Titel“-Taste**  
Drücken Sie einmal, um zum vorherigen Titel zurückzukehren.
- h „Nächster Titel“-Taste.**  
Einmal drücken, um zum nächsten Titel zu springen.
- i Ton - Taste**  
Drücken, um die Audiowärme zu erhöhen; dies erhöht die Bedeutung der Basswiedergabe und des Gesangs.
- j Ton + Taste**  
Drücken, um die Audiobrillanz zu erhöhen; Dadurch wird die Betonung der hohen und oberen Mittenfrequenzen erhöht, wodurch der Ton klarer wird.
- k Surround-Taste**  
Einmal drücken, um den Surround-Modus zu aktivieren; Dieser Modus liefert eine erweiterte Klangbühne und veräumlichtes Audio für ein noch intensiveres Erlebnis. Drücken Sie erneut, um es auszuschalten.
- l Dialogtaste**  
Einmal drücken, um den Dialog Plus-Modus zu aktivieren; Dieser Modus bietet eine verbesserte Sprachverständlichkeit in gesprochenen Dialogen, sodass Sie jede Silbe klarer hören können. Drücken Sie erneut, um es auszuschalten.
- m Reset-Taste**  
Einmal drücken, um alle vorgenommenen Änderungen rückgängig zu machen, einschließlich Ton-, Surround- und Dialogeinstellungen.

## MASTER RESET

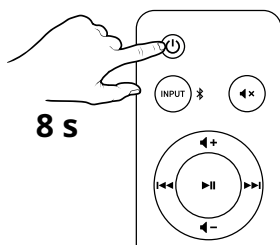

Halten Sie die Einschalttaste auf der mitgelieferten IR-Fernbedienung 8 Sekunden lang gedrückt, um einen Master-Reset durchzuführen. Nach Abschluss wird eine Sprachansage mit der Ansage „Reset To Factory Default“ (Auf Werkseinstellungen zurücksetzen) ausgelöst und die Soundbar kehrt in ihren Standardzustand zurück. Der Master-Reset ist für Fälle reserviert, in denen Benutzer auf Probleme stoßen, während die Soundbar verwendet wird, oder in Situationen wie: Bluetooth Pairing-Fehler, zufälliges LED-Blinken oder zum Zurücksetzen aller Daten.

## AUSTAUSCHBARE AC-STECKER

Creative Stage SE enthält ein Netzteil mit austauschbaren Netzsteckern, das für die Verwendung in mehreren Regionen geeignet ist. Weitere Informationen finden Sie in den nachstehenden Anweisungen.

## Austausch der AC-Stecker

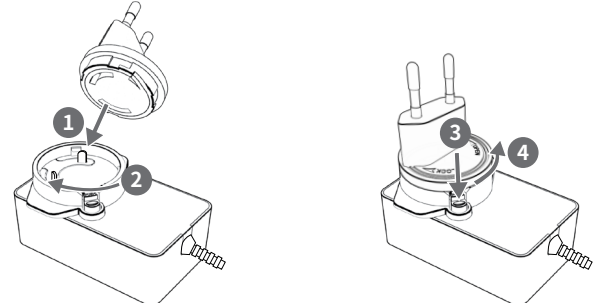

i) Stecken Sie den Netzstecker auf das Netzteil, drücken Sie ihn dann nach unten und drehen Sie ihn im Uhrzeigersinn, um ihn zu verriegeln

ii) Drücken und drehen Sie den Netzstecker gegen den Uhrzeigersinn, um ihn aus dem Netzteil zu entfernen

**Hinweis:** Austauschbare AC-Stecker sind abhängig von den technischen Bedingungen in den jeweiligen Ländern zur Verwendung in Regionen mit den gleichen AC-Steckdosen geeignet.

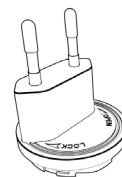

EU/Singapur  
(Stecker mit 4 mm  
Stiftdurchmesser)

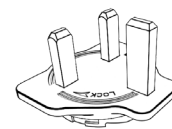

Singapur/Großbritannien/  
Hongkong/Saudi-Arabien/VAE/  
Malaysia

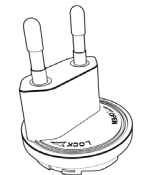

Korea  
(Stecker mit 4,8 mm  
Stiftdurchmesser)



USA/Kanada/  
Japan/Taiwan

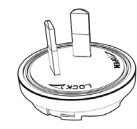

Australien



China

## TECHNISCHE SPEZIFIKATIONEN

**Ausgangsleistung:** 12 W RMS x 2

**Spitzenleistung Gesamtsystem:** 48 W

**Frequenzgang:** 55-20.000 Hz

**Rauschabstand:** ≥ 80 dB

**Arbeitsfrequenz:** 2402-2480 MHz

**Betriebsbereich:** Bis zu 10 m gemessen im offenen Raum. Wände und Bauten können die Reichweite des Gerätes beeinträchtigen

**Maximale HF-Ausgangsleistung:** 7 dBm

**Bluetooth-Version:** Bluetooth 5.3

**Unterstützte Bluetooth-Profil:** A2DP (Advanced Audio Distribution Profile), AVRCP (Audio/Video Remote Control Profile)

**Unterstützte Codecs:** SBC

**Soundbar-Eingangsleistung:** 15 V = 2,0 A

**Maximale Betriebstemperatur:** 40 °C

**Netzadaptermodell:** GJ30WD-1500200DP

**Eingangsspannung:** 100-240 V~, 50/60 Hz 0,8 A

**Ausgang:** 15 V = 2,0 A, 30,0 W

**Hinweis:** Compliance-Marken befinden sich auf der Unterseite des Produkts.

# CREATIVE® STAGE SE

Barre de son sous-moniteur avec *Bluetooth*®  
et USB Audio numérique

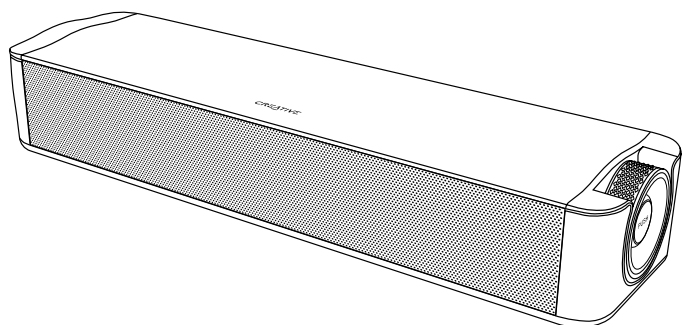

FR

## GUIDE DE DÉMARRAGE RAPIDE NO DE MODÈLE : MF8410

### APERÇU

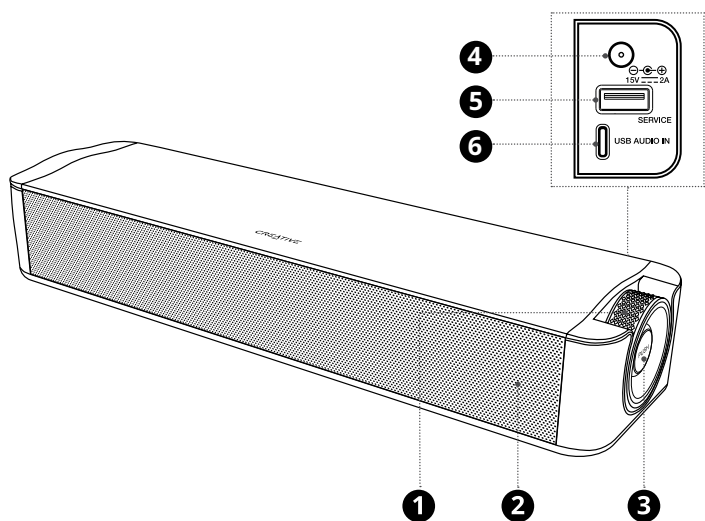

- 1 Bouton de réglage du volume
- 2 Indicateur LED
- 3 Bouton multifonction (alimentation, sélection de la source, *Bluetooth*®)
- 4 Port d'alimentation CC
- 5 Port USB-A (uniquement pour les mises à jour du micrologiciel)
- 6 Port USB-C (pour la lecture audio en USB)



TÉLÉCHARGEMENT DU GUIDE DE DÉMARRAGE RAPIDE  
MULTILINGUES

[creative.com/support/StageSE](https://creative.com/support/StageSE)

[EN] MULTI-LANGUAGE QUICK START GUIDE DOWNLOAD

[DE] MEHRSPRACHIGE SCHNELLSTARTANLEITUNG HERUNTERLADEN

[IT] DOWNLOAD DELLA GUIDA DI AVVIO RAPIDO MULTILINGUA

[ES] DESCARGA DE LA GUÍA DE INICIO RÁPIDO EN MÚLTIPLES IDIOMAS

[NL] MEERTALIGE SNELSTARTGIDS DOWNLOAD

[NO] NEDLASTING AV HURTIGSTARTVEILEDNING FOR FLERE SPRÅK

[FI] MONIKIELINEN PIKA-ALOITUSOPPAAN LATAUS

[SV] FLERSPRÅKIG SNABBSTARTSGUIDE LADDA NER

[DA] DOWNLOAD AF HURTIG STARTVEJLEDNING PÅ FLERE SPROG

[CZ] STÁHNOUT VÍCEJAZYKOVÝ RYCHLÝ NÁVOD K POUŽITÍ

[PL] POBIERZ PRZEWODNIK SZYBKIEGO STARTU W WIELU JĘZYKU

[SK] STIAHNUŤ SI RÝCHLY NÁVOD NA ŠTARTOVANIE VIAC JAZYKOV

[RU] МНОГОЯЗЫЧНОЕ КРАТКОЕ РУКОВОДСТВО ЗАГРУЗИТЬ

[JP] 多言語クイックスタートガイドのダウンロード

[CS] 下载多语言快速使用指南

[CT] 下载多语言快速使用指南

[KO] 다국어 빠른 시작 가이드 다운로드

ENREGISTREZ VOTRE  
PRODUIT

[creative.com/register](https://creative.com/register)

SUPPORT TECHNIQUE

[creative.com/support](https://creative.com/support)

### COMMANDES

Bouton	Action	Fonction
	x1	ON
	2 s	OFF
	x1	USB AUDIO ↔ Bluetooth
	x2	MESSAGE VOCAL ON / MESSAGE VOCAL OFF
		+
		-

**Remarque :** à la mise sous tension, le Creative Stage SE lance automatiquement le couplage *Bluetooth* lorsque l'entrée source est commutée de USB Audio au *Bluetooth*.

Indicateur LED	État de la barre de son
● Rouge fixe	Veille
● Violet fixe	Audio USB
● Bleu clignotant	Mode de couplage <i>Bluetooth</i>
● Bleu constant	Couplé par <i>Bluetooth</i>
● LED clignotante (Couleur de la source)	Réglage du volume

## CONNECTIVITÉ

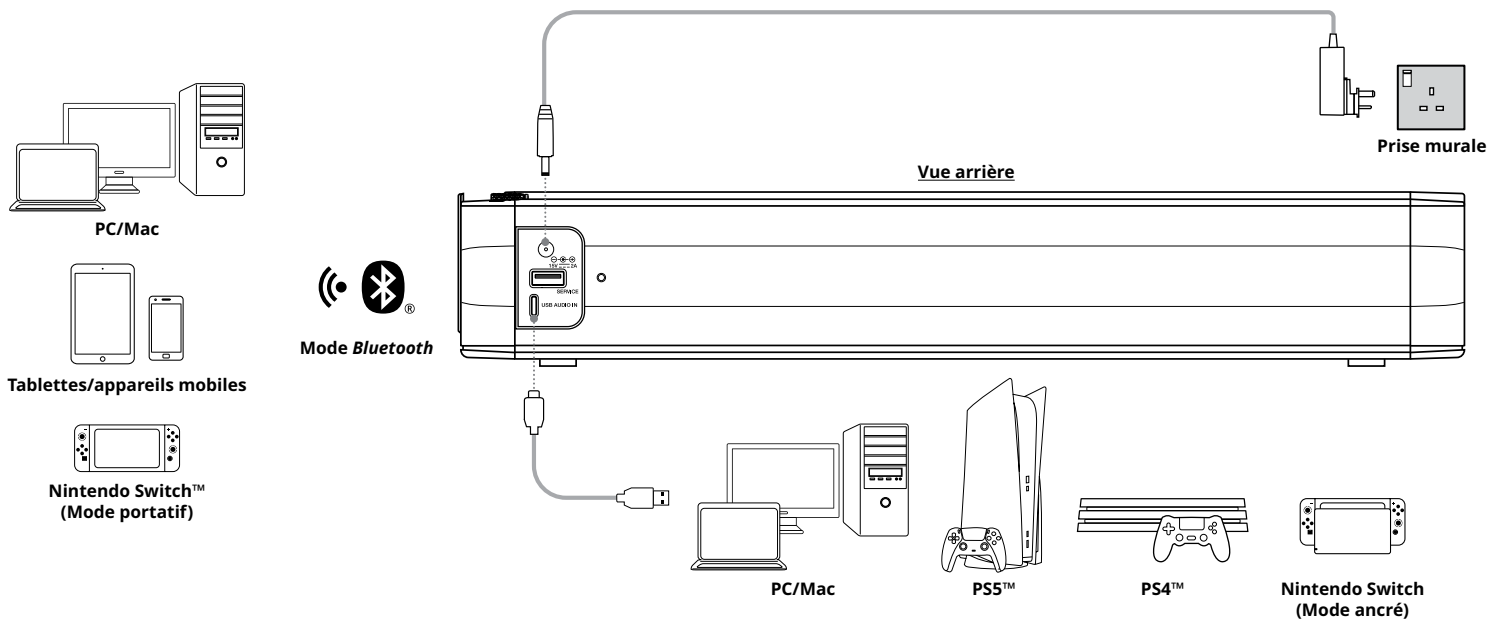

## TÉLÉCOMMANDE IR

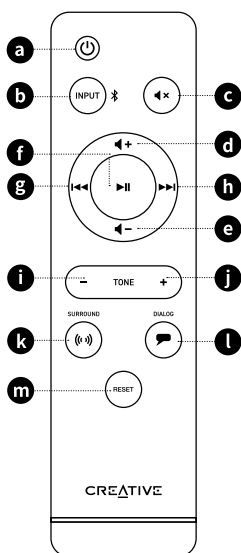

- a) Bouton d'alimentation**  
Appuyez une fois sur ce bouton pour activer la barre de son.  
Appuyez une nouvelle fois pour passer l'éteindre.
- b) Bouton de sélection des entrées**  
Appuyez une fois pour passer du mode Audio USB au mode Bluetooth.  
Maintenez cette touche enfoncée pendant 2 secondes pour lancer le mode de couplage Bluetooth.
- c) Bouton muet**  
Appuyez une fois sur ce bouton pour désactiver la barre de son.  
Appuyez une nouvelle fois pour la réactiver.
- d) Bouton Volume +**  
Appuyez une fois pour augmenter le volume.
- e) Bouton Volume -**  
Appuyez une fois pour diminuer le volume.
- f) Bouton Lecture/Pause**  
Appuyez une fois pour lire/mettre en pause la lecture audio.
- g) Bouton Piste Précédente**  
Appuyez une fois pour revenir à la piste précédente.
- h) Bouton Piste suivante**  
Appuyez une fois pour passer à la piste suivante.
- i) Bouton de Tonalité -**  
Appuyez sur ce bouton pour augmenter la chaleur de l'audio ; ceci augmentera la prééminence de la reproduction des basses et des voix.
- j) Bouton de Tonalité +**  
Appuyez sur ce bouton pour augmenter la brillance de l'audio ; cela augmentera la prééminence des hautes et moyennes fréquences supérieures, rendant l'audio plus net.
- k) Bouton Surround**  
Appuyez une fois sur ce bouton pour activer le mode Surround ; ce mode permet d'élargir la scène sonore et de spatialiser le son pour une expérience plus immersive.  
Appuyez une nouvelle fois sur ce bouton pour le désactiver.
- l) Bouton Dialog**  
Appuyez une fois sur ce bouton pour activer le mode Dialog Plus ; ce mode offre une meilleure intelligibilité vocale dans les dialogues parlés, ce qui vous permet d'entendre plus clairement chaque syllabe.  
Appuyez une nouvelle fois sur ce bouton pour le désactiver.
- m) Bouton de réinitialisation**  
Appuyez une fois sur ce bouton pour annuler toutes les modifications apportées, y compris les paramètres de tonalité, d'ambiance et de dialogue.

## RÉINITIALISATION GÉNÉRALE

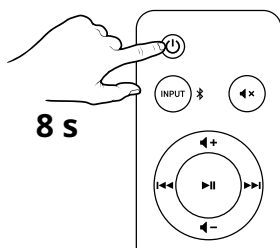

Appuyez sur le bouton d'alimentation de la télécommande IR fournie et maintenez-le enfoncé pendant 8 secondes pour effectuer une réinitialisation générale. Une fois l'opération terminée, un message vocal se déclenchera avec l'invite « Reset To Factory Default » (réinitialisation aux réglages d'usine) et la barre de son reviendra à son état par défaut. La réinitialisation principale est réservée aux cas où les utilisateurs rencontrent des problèmes lorsque la barre de son est utilisée ou pendant des situations telles que : Échec du pairage Bluetooth, clignotement aléatoire des LED ou pour réinitialiser toutes les données.

## FICHES CA INTERCHANGEABLES

Le Creative Stage SE comprend un adaptateur d'alimentation avec des fiches CA interchangeables, utilisables dans plusieurs régions. Reportez-vous aux instructions ci-dessous pour plus d'informations.

## Remplacement des fiches CA interchangeables

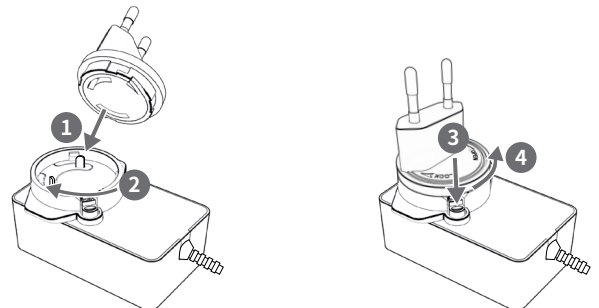

i) Placez la fiche CA sur l'adaptateur électrique, puis poussez-la vers le bas et tournez-la dans le sens horaire pour la verrouiller.

ii) Appuyez et tournez la fiche CA dans le sens antihoraire pour la retirer de l'adaptateur électrique.

**Remarque :** une ou plusieurs fiches CA interchangeables sont livrées avec le produit en fonction des exigences de leurs pays respectifs et peuvent être utilisées dans des régions utilisant les mêmes fiches CA.

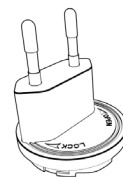

UE/Singapore  
(Fiche avec broche de 4 mm de diamètre)

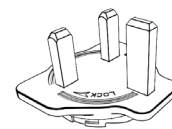

Singapore/Royaume-Uni/Hong Kong/Arabie Saoudite/EU/Malaysia



Corée  
(Fiche avec broche de 4,8 mm de diamètre)



USA/Canada/Japon/Taiwan



Australie



Chine

## SPÉCIFICATIONS TECHNIQUES

**Puissance de sortie :** 12 W RMS x 2

**Puissance nominale totale du système :** 48 W

**Réponse en fréquence :** 55-20 000 Hz

**Rapport signal/bruit :** ≥ 80 dB

**Fréquence de fonctionnement :** 2402-2480 MHz

**Portée de fonctionnement :** jusqu'à 10 m, mesurée dans un espace ouvert. Les murs et les structures peuvent affecter la portée de l'appareil.

**Puissance en sortie RF maximale :** 7 dBm

**Version Bluetooth :** Bluetooth 5.3

**Profils Bluetooth pris en charge :** A2DP (Advanced Audio Distribution Profile), AVRCP (Audio/Video Remote Control)

**Codec pris en charge :** SBC

**Étalonnage d'entrée de la barre de son :** 15 V = 2,0 A

**Maximum Fonctionnement Température :** 40 °C

**Modèle d'adaptateur secteur :** GJ30WD-1500200DP

**Entrée :** 100-240 V~, 50/60 Hz 0,8 A

**Sortie :** 15 V = 2,0 A, 30,0 W

**Remarque :** Le marquage de conformité se trouve au bas de ce produit.

# CREATIVE® STAGE SE

Soundbar under-monitor con *Bluetooth*® e audio digitale USB

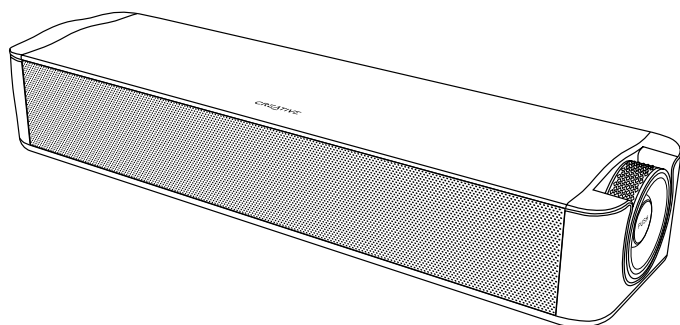

IT

GUIDA RAPIDA  
MODELLO N.: MF8410



DOWNLOAD DELLA GUIDA RAPIDA MULTILINGUE  
[creative.com/support/StageSE](https://creative.com/support/StageSE)

- [EN] MULTI-LANGUAGE QUICK START GUIDE DOWNLOAD
- [DE] MEHRSPRACHIGE SCHNELLSTARTANLEITUNG HERUNTERLADEN
- [FR] TÉLÉCHARGEMENT DU GUIDE DE DÉMARRAGE RAPIDE MULTI-LANGUES
- [ES] DESCARGA DE LA GUÍA DE INICIO RÁPIDO EN MÚLTIPLES IDIOMAS
- [NL] MEERTALIGE SNELSTARTGIDS DOWNLOAD
- [NO] NEDLASTING AV HURTIGSTARTVEILEDNING FOR FLERE SPRÅK
- [FI] MONIKIELINEN PIKA-ALOITUSOPPAAN LATAUS
- [SV] FLERSPRÅKIG SNABBSTARTSGUIDE LADDA NER
- [DA] DOWNLOAD AF HURTIG STARTVEJLEDNING PÅ FLERE SPROG
- [CZ] STÁHNOUT VÍCEJAZYKOVÝ RYCHLÝ NÁVOD K POUŽITÍ
- [PL] POBIERZ PRZEWODNIK SZYBKIEGO STARTU W WIELU JĘZYKU
- [SK] STIAHNUŤ SI RÝCHLY NÁVOD NA ŠTARTOVANIE VIAC JAZYKOV
- [RU] МНОГОЯЗЫЧНОЕ КРАТКОЕ РУКОВОДСТВО ЗАГРУЗИТЬ
- [JP] 多言語クイックスタートガイドのダウンロード
- [CS] 下载多语言快速使用指南
- [CT] 下载多语言快速使用指南
- [KO] 다국어 빠른 시작 가이드 다운로드

REGISTRA IL TUO  
PRODOTTO

[creative.com/register](https://creative.com/register)

ASSISTENZA TECNICA

[creative.com/support](https://creative.com/support)

## PANORAMICA

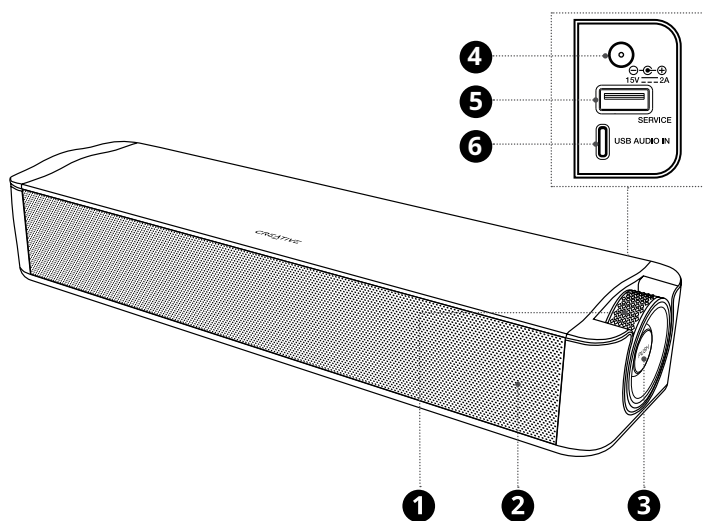

- 1 Rotella di regolazione del volume
- 2 Indicatore LED
- 3 Pulsante multifunzione (accensione, selezione sorgente, *Bluetooth*®)
- 4 Porta di alimentazione DC-in
- 5 Porta USB-A (solo per aggiornamenti firmware)
- 6 Porta USB-C (per riproduzione audio USB)

## CONTROLLI

Pulsante	Azione	Funzione
	<b>x1</b>	<b>ON</b>
	<b>2 s.</b>	<b>OFF</b>
	<b>x1</b>	<b>USB AUDIO</b> ↔ <b>Bluetooth</b>
	<b>x2</b>	<b>MESSAGGI VOCALI ON</b> / <b>MESSAGGI VOCALI OFF</b>

**Nota:** all'accensione, Creative Stage SE avvierà automaticamente l'associazione *Bluetooth* quando l'ingresso sorgente passa da Audio USB a *Bluetooth*.

Indicatore LED	Stato della soundbar
Rosso fisso	Standby
Viola fisso	Audio USB
Blu lampeggiante	Modalità di associazione <i>Bluetooth</i>
Blu fisso	<i>Bluetooth</i> associato
LED lampeggiante (Colore sorgente)	Regolazione del volume

## COLLEGAMENTO

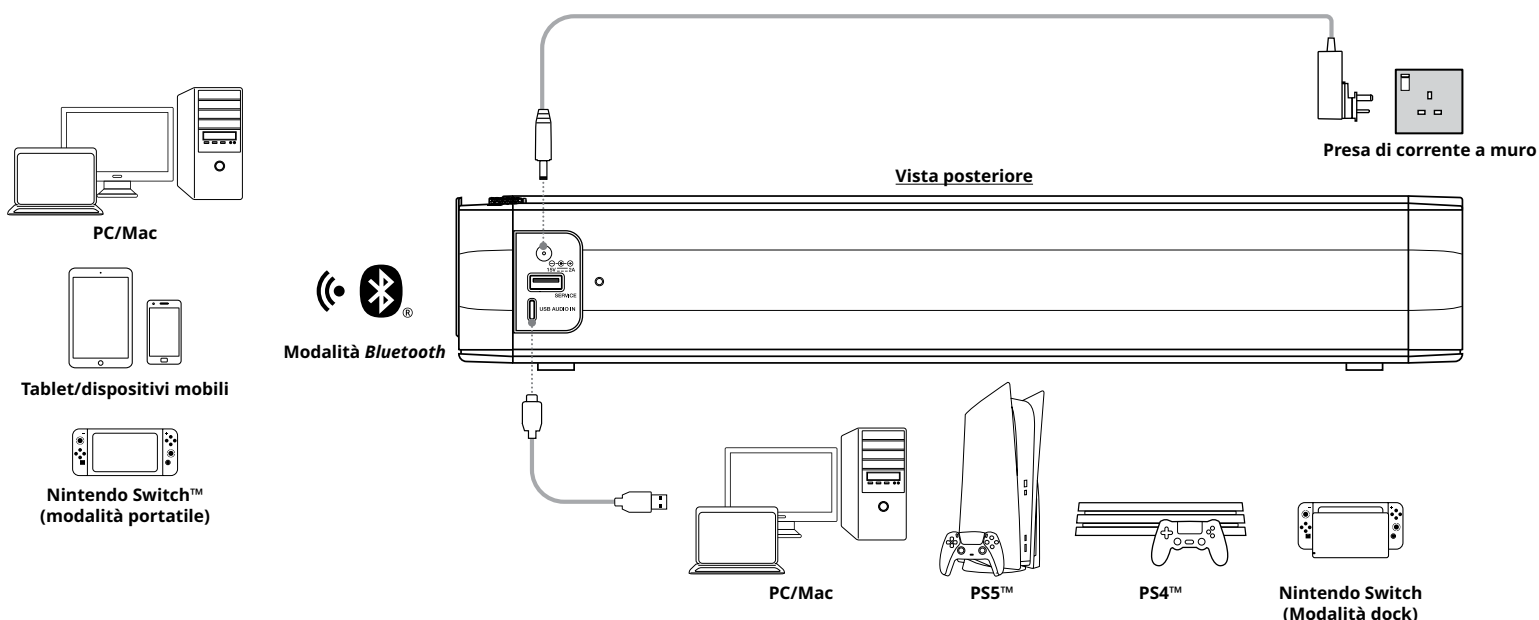

## TELECOMANDO A INFRAROSSI

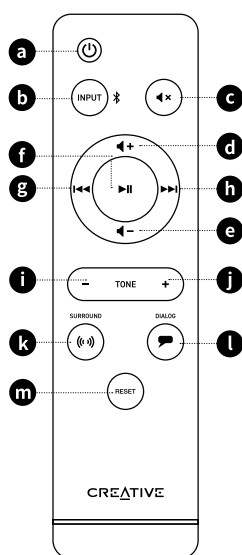

- a Pulsante di accensione**  
Premere una volta per accendere la soundbar.  
Premere di nuovo per spegnerla.
- b Pulsante di selezione ingresso**  
Premere una volta per passare dalla modalità audio USB alla modalità Bluetooth.  
Tieni premuto per 2 secondi per avviare la modalità di associazione Bluetooth.
- c Pulsante silenziamento**  
Premere una volta per silenziare la soundbar.  
Premere di nuovo per riattivare l'audio.
- d Pulsante volume +**  
Premi una volta per aumentare il livello del volume.
- e Pulsante volume -**  
Premere una volta per diminuire il volume.
- f Pulsante riproduzione/pausa**  
Premere una volta per attivare o mettere in pausa la riproduzione audio.
- g Pulsante brano precedente**  
Premere una volta per tornare al brano precedente.
- h Pulsante brano successivo**  
Premere una volta per passare al brano successivo.
- i Pulsante Tono -**  
Premere per aumentare il calore audio; ciò aumenterà l'importanza della riproduzione dei bassi e della voce.
- j Pulsante Tono +**  
Premere per aumentare la brillantezza dell'audio; ciò aumenterà l'importanza delle frequenze alte e medio-alte, rendendo l'audio più nitido.
- k Pulsante Surround**  
Premere una volta per attivare la modalità Surround; questa modalità offrirà un palcoscenico sonoro ampliato e un audio spazializzato per un'esperienza più coinvolgente.  
Premi ancora una volta per spegnerlo.
- l Pulsante Dialogo**  
Premere una volta per attivare la modalità Dialog Plus; questa modalità fornisce una migliore intelligibilità vocale nei dialoghi parlati, consentendo di ascoltare ogni sillaba in modo più chiaro.  
Premi ancora una volta per spegnerlo.
- m Pulsante di reset**  
Premere una volta per annullare tutte le modifiche apportate, incluse le impostazioni Tono, Surround e Dialogo.

## MASTER RESET

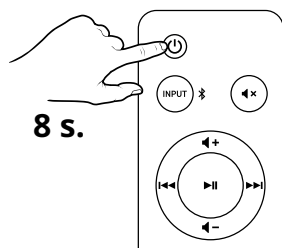

Tieni premuto il pulsante di accensione sul telecomando IR in dotazione per 8 secondi per eseguire un ripristino di fabbrica. Al termine, si attiverà un messaggio vocale con il messaggio "Reset To Factory Default" e la soundbar tornerà allo stato predefinito. Il master reset è riservato ai casi in cui gli utenti riscontrano problemi mentre la soundbar è in uso o durante situazioni quali: errore di associazione Bluetooth, lampeggio casuale del LED o ripristino di tutti i dati.

## PRESE DI CORRENTE (CA) INTERCAMBIABILI

Creative Stage SE include un alimentatore con prese di corrente intercambiabili, adatto per l'uso in più regioni. Fare riferimento alle istruzioni riportate di seguito per ulteriori informazioni.

## Sostituzione delle prese di corrente (CA) intercambiabili

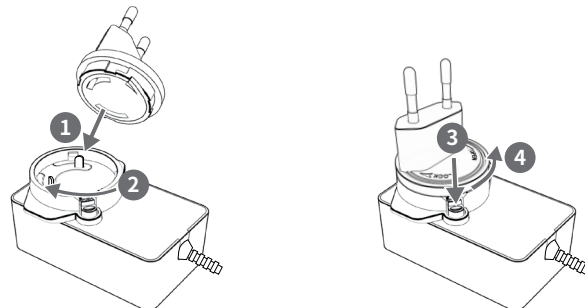

i) Posizionare la presa di corrente sull'alimentatore, quindi spingerla verso il basso e ruotarla in senso orario per bloccarla.

ii) Premere e ruotare la presa di corrente in senso antiorario per rimuoverla dall'alimentatore.

**Nota:** la/e spina/e CA intercambiabile/i è/sono raggruppata/e in base ai requisiti dei rispettivi Paesi e sono adatte all'uso nelle regioni che utilizzano le stesse spine CA.

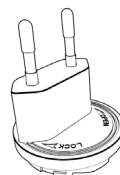

UE/Singapore  
(Spina con diametro del perno di 4 mm)

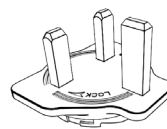

Singapore/Regno Unito/Hong Kong/Arabia Saudita/Emirati Arabi Uniti/Malesia

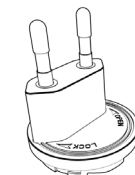

Corea  
(Spina con diametro del perno di 4,8 mm)



Stati Uniti/Canada/  
Giappone/Taiwan



Australia



Cina

## SPECIFICHE TECNICHE

**Potenza di uscita:** 12 W RMS x 2

**Potenza di picco totale del sistema:** 48 W

**Intervallo di frequenza:** 55-20.000 Hz

**SNR:** ≥ 80 dB

**Frequenza operativa:** 2402-2480 MHz

**Portata:** fino a 10 m, misurazione eseguita in spazi aperti. Muri e altre strutture possono ridurre la portata del dispositivo.

**Potenza di uscita RF max:** 7 dBm

**Versione Bluetooth:** Bluetooth 5.3

**Profili Bluetooth supportati:** A2DP (Advanced Audio Distribution Profile), AVRCP (Audio/Video Remote Control Profile)

**Codec supportati:** SBC

**Valori d'ingresso soundbar:** 15 V = 2,0 A

**Temperatura di esercizio massima:** 40 °C

**Modello adattatore:** GJ30WD-1500200DP

**Ingresso:** 100-240 V~, 50/60 Hz 0,8 A

**Uscita:** 15 V = 2,0 A, 30,0 W

**Nota:** i simboli di conformità sono riportati sul fondo del prodotto.

# CREATIVE® STAGE SE

Barra de sonido bajo el monitor con  
*Bluetooth*® y Audio Digital USB

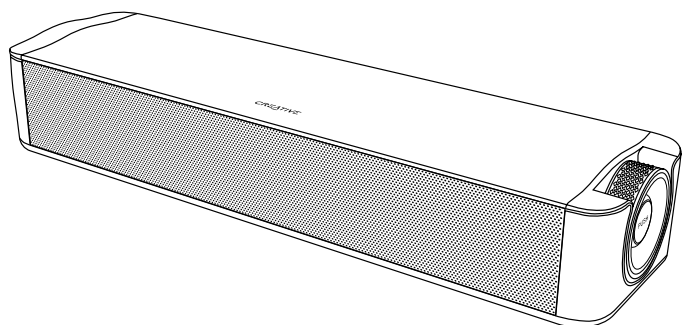

ES

## GUÍA DE INICIO RÁPIDO N.º DE MODELO: MF8410



DESCARGAR DE LA GUÍA DE INICIO RÁPIDO EN  
VARIOS IDIOMAS

[creative.com/support/StageSE](https://creative.com/support/StageSE)

[EN] MULTI-LANGUAGE QUICK START GUIDE DOWNLOAD

[DE] MEHRSPRACHIGE SCHNELLSTARTANLEITUNG HERUNTERLADEN

[FR] TÉLÉCHARGEMENT DU GUIDE DE DÉMARRAGE RAPIDE MULTI-LANGUES

[IT] DOWNLOAD DELLA GUIDA DI AVVIO RAPIDO MULTILINGUA

[NL] MEERTALIGE SNELSTARTGIDS DOWNLOAD

[NO] NEDLASTING AV HURTIGSTARTVEILEDNING FOR FLERE SPRÅK

[FI] MONIKIELINEN PIKA-ALOITUSOPPAAN LATAUS

[SV] FLERSPRÅKIG SNABBSTARTSGUIDE LADDA NER

[DA] DOWNLOAD AF HURTIG STARTVEJLEDNING PÅ FLERE SPROG

[CZ] STÁHNOUT VÍCEJAZYKOVÝ RYCHLÝ NÁVOD K POUŽITÍ

[PL] POBIERZ PRZEWODNIK SZYBKIEGO STARTU W WIELU JĘZYKU

[SK] STIAHNUŤ SI RÝCHLY NÁVOD NA ŠTARTOVANIE VIAC JAZYKOV

[RU] МНОГОЯЗЫЧНОЕ КРАТКОЕ РУКОВОДСТВО ЗАГРУЗИТЬ

[JP] 多言語クイックスタートガイドのダウンロード

[CS] 下载多语言快速使用指南

[CT] 下载多语言快速使用指南

[KO] 다국어 빠른 시작 가이드 다운로드

REGISTRE SU PRODUCTO

[creative.com/register](https://creative.com/register)

ASISTENCIA TÉCNICA

[creative.com/support](https://creative.com/support)

### INFORMACIÓN GENERAL

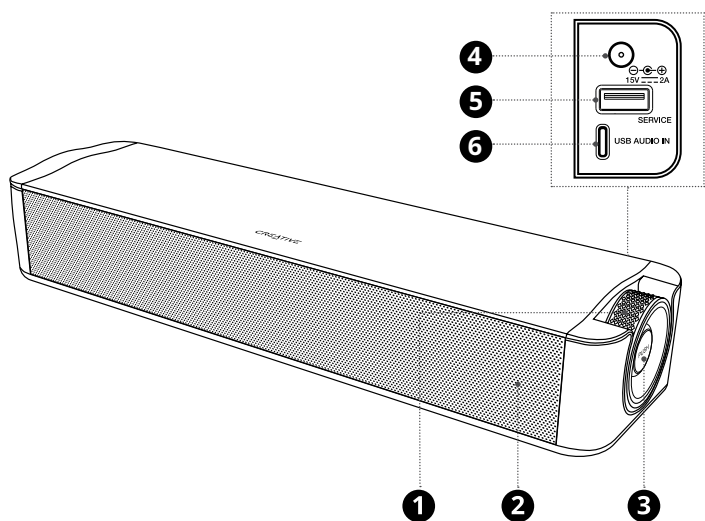

- 1 Botón de control de volumen
- 2 Indicador LED
- 3 Botón multifunción (encendido, selección de fuente, *Bluetooth*®)
- 4 Puerto de corriente DC-in
- 5 Puerto USB-A (solo para actualizaciones de firmware)
- 6 Puerto USB-C (para reproducción de audio USB)

### CONTROLES

Botón	Acción	Función
	x1	ENCENDIDO
	2 s	APAGADO
	x1	↔
	x2	/ INDICACIÓN DE VOZ ENCENDIDO / INDICACIÓN DE VOZ APAGADO
		+
		-

**Nota:** Al encenderse, Creative Stage SE iniciará automáticamente el emparejamiento de *Bluetooth* cuando la fuente de entrada cambie de Audio USB a *Bluetooth*.

Indicador LED	Estado de la barra de sonido
● Rojo fijo	Standby
● Púrpura fijo	Audio USB
☀ Intermitente azul	Modo vincular <i>Bluetooth</i>
● Azul fijo	<i>Bluetooth</i> emparejado
☀ LED parpadeante (Color de fuente)	Ajuste del volumen

## CONECTIVIDAD

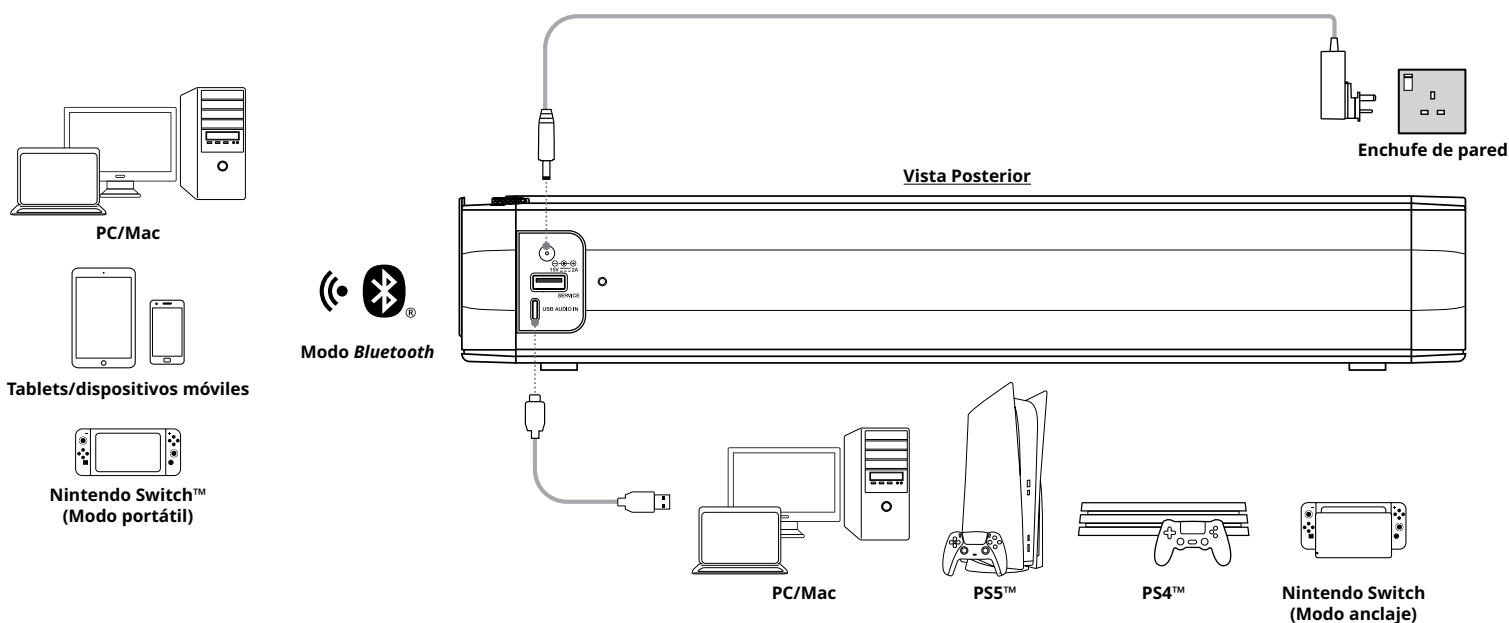

## MANDO A DISTANCIA POR INFRARROJOS

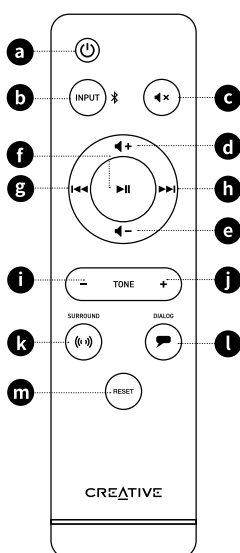

- a Botón de encendido**  
Presione una vez para encender la barra de sonido. Presiónelo otra vez para apagarlo.
- b Botón de selección de entrada**  
Presione una vez para cambiar entre el modo de audio USB y el modo Bluetooth. Mantenga presionado durante 2 segundos para iniciar el modo de vinculación de Bluetooth.
- c Botón de silencio**  
Presione una vez para silenciar la barra de sonido. Presione otra vez para dejar de silenciar.
- d Botón volumen +**  
Presione una vez para aumentar el volumen.
- e Botón volumen -**  
Presione una vez para disminuir el volumen.
- f Botón Reproducir/pausa**  
Presione una vez para reproducir/pausar la reproducción de audio.
- g Botón de pista anterior**  
Presione una vez para volver a la pista anterior.
- h Botón de pista siguiente**  
Presione una vez para saltar a la pista siguiente.
- i Botón Tono -**  
Presione para aumentar la calidez del audio; esto aumentará la prominencia de la reproducción de bajos y voces.
- j Botón Tono +**  
Presione para aumentar el brillo del audio; esto aumentará la prominencia de las frecuencias altas y medias altas, lo que hará que el audio sea más nítido.
- k Botón surround**  
Presione una vez para activar el modo Surround; este modo ofrecerá un escenario de sonido ampliado y audio espacializado para una experiencia más inmersiva. Presione una vez más para apagarlo.
- l Botón de diálogo**  
Presione una vez para activar el modo Dialog Plus; este modo proporciona una inteligibilidad vocal mejorada en los diálogos hablados, lo que le permite escuchar cada sílaba con mayor claridad. Presione otra vez para apagarlo.
- m Botón reset**  
Pulse una vez para revertir todos los cambios realizados, incluidos los ajustes de tono, sonido surround y diálogo.

## MASTER RESET

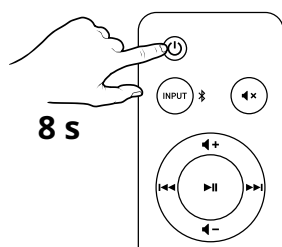

Mantenga presionado el botón de encendido en el mando proporcionado durante 8 segundos para realizar un master reset. Al finalizar, se activará un mensaje de voz con el mensaje "Reset To Factory Default" y la barra de sonido volverá a su estado predeterminado. El master reset está reservado para casos en los que los usuarios encuentran problemas mientras la barra de sonido está en uso o durante situaciones como: Bluetooth Falla de emparejamiento, parpadeos aleatorios del LED o para restablecer todos los datos.

## Enchufes AC intercambiables

Creative Stage SE incluye un adaptador de corriente con enchufes de CA intercambiables, adecuado para su uso en múltiples regiones. Consulte las instrucciones a continuación para obtener más información.

## Sustitución de enchufes CA intercambiables

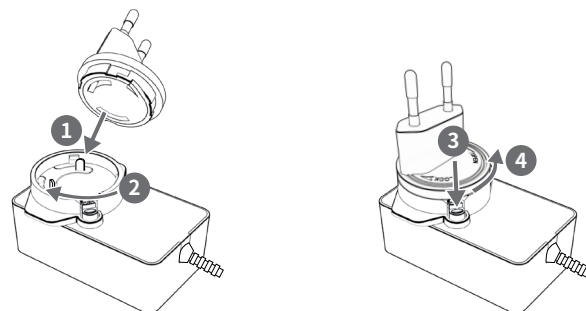

i) Coloque el enchufe de CA en el adaptador de corriente, luego empujelo hacia abajo y gírelo en el sentido de las agujas del reloj para bloquearlo.

ii) Presione y gire el enchufe de CA en el sentido contrario a las agujas del reloj para retirarlo del adaptador de corriente

**Nota:** Los enchufes AC intercambiables se agrupan en función de los requisitos de sus respectivos países y son adecuados para su uso en regiones con los mismos enchufes CA.



UE/Singapur  
(Enchufe con pin de 4 mm de diámetro)

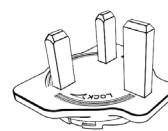

Singapur/UK/Hong Kong/Saudi Arabia/UAE/Malaysia

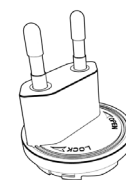

Corea  
(Enchufe con pin de 4.8 mm de diámetro)



Estados Unidos/Canadá/Japón/Taiwán



Australia

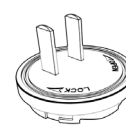

China

## ESPECIFICACIONES TÉCNICAS

- Potencia de salida:** 12 W RMS x 2
- Potencia pico total del sistema:** 48 W
- Respuesta de frecuencia:** 55–20 000 Hz
- Relación señal/ruido (SNR):**  $\geq 80$  dB
- Frecuencia operativa:** 2402–2480 MHz
- Rango operativo:** Hasta 10 metros en espacios abiertos. Las paredes y otras estructuras pueden afectar al alcance del dispositivo
- Potencia máxima de salida de RF:** 7 dBm
- Versión Bluetooth:** Bluetooth 5.3
- Perfiles Bluetooth admitidos:** A2DP (Advanced Audio Distribution Profile), AVRCP (Audio/Video Remote Control Profile)
- Códec compatible:** SBC
- Clasificación de entrada de la barra de sonido:** 15 V  $\approx$  2.0 A
- Temperatura operativa máxima:** 40 °C
- Modelo de adaptador de corriente:** GJ30WD-1500200DP
- Entrada:** 100–240 V~, 50/60 Hz 0.8 A
- Salida:** 15 V  $\approx$  2.0 A, 30.0 W

**Nota:** Las marcas de cumplimiento están localizadas en la parte inferior del producto.

# CREATIVE® STAGE SE

Soundbar voor onder beeldscherm met  
*Bluetooth®* en USB digitale audio

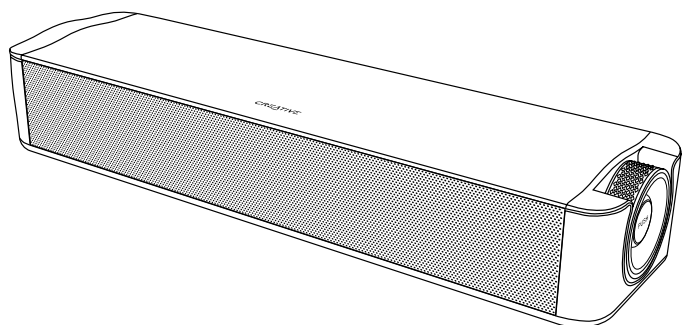

NL

SNELSTARTGIDS  
Modelnummer: MF8410



DOWNLOAD MEERTALIGE SNELSTARTGIDS  
[creative.com/support/StageSE](https://creative.com/support/StageSE)

- [EN] MULTI-LANGUAGE QUICK START GUIDE DOWNLOAD
- [DE] MEHRSPRACHIGE SCHNELLSTARTANLEITUNG HERUNTERLADEN
- [FR] TÉLÉCHARGEMENT DU GUIDE DE DÉMARRAGE RAPIDE MULTI-LANGUES
- [IT] DOWNLOAD DELLA GUIDA DI AVVIO RAPIDO MULTILINGUA
- [ES] DESCARGA DE LA GUÍA DE INICIO RÁPIDO EN MÚLTIPLES IDIOMAS
- [NO] NEDLASTING AV HURTIGSTARTVEILEDNING FOR FLERE SPRÅK
- [FI] MONIKIELINEN PIKA-ALOITUSOPPAAN LATAUS
- [SV] FLERSPRÅKIG SNABBSTARTSGUIDE LADDA NER
- [DA] DOWNLOAD AF HURTIG STARTVEJLEDNING PÅ FLERE SPROG
- [CZ] STÁHNOUT VÍCEJAZYKOVÝ RYCHLÝ NÁVOD K POUŽITÍ
- [PL] POBIERZ PRZEWODNIK SZYBKIEGO STARTU W WIELU JĘZYKU
- [SK] STIAHNUŤ SI RÝCHLY NÁVOD NA ŠTARTOVANIE VIAC JAZYKOV
- [RU] МНОГОЯЗЫЧНОЕ КРАТКОЕ РУКОВОДСТВО ЗАГРУЗИТЬ
- [JP] 多言語クイックスタートガイドのダウンロード
- [CS] 下载多语言快速使用指南
- [CT] 下载多语言快速使用指南
- [KO] 다국어 빠른 시작 가이드 다운로드

UW PRODUCT  
REGISTREREN

[creative.com/register](https://creative.com/register)

TECHNISCHE  
ONDERSTEUNING

[creative.com/support](https://creative.com/support)

## OVERZICHT

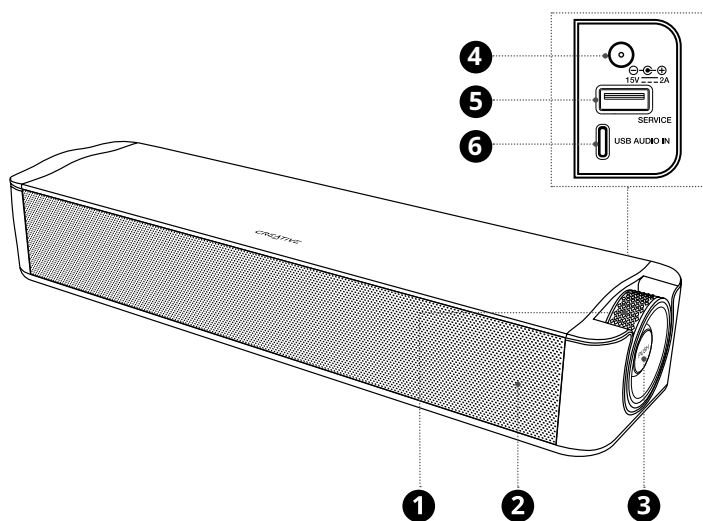

- 1 Volumeregelaar
- 2 LED-indicator
- 3 Multifunctionele toets (voeding, bronselectie, *Bluetooth®*)
- 4 Gelijkstroomingang voedingspoort
- 5 USB-A-poort (alleen voor firmware-updates)
- 6 USB-C-poort (voor USB-audioweergave)

## BEDIENINGEN

Knop	Functie	Functie
	<b>x1</b>	<b>AAN</b>
	<b>2 s</b>	<b>UIT</b>
	<b>x1</b>	<b>USB AUDIO</b> ↔ <b>Bluetooth</b>
	<b>x2</b>	<b>SPRAAKINSTRUCTIE AAN</b> / <b>SPRAAKINSTRUCTIE UIT</b>
		<b>+</b>
		<b>-</b>

**Opmerking:** Bij het inschakelen start de Creative Stage SE automatisch *Bluetooth*-koppeling wanneer de broningang wordt overgeschakeld van USB audio naar *Bluetooth*.

LED-indicator	Status soundbar
Continu rood	Stand-by
Continu paars	USB-audio
Knippert blauw	<i>Bluetooth</i> -koppelingsmodus
Continu blauw	<i>Bluetooth</i> gekoppeld
Knipperende LED (Kleur bron)	Volume-aanpassing

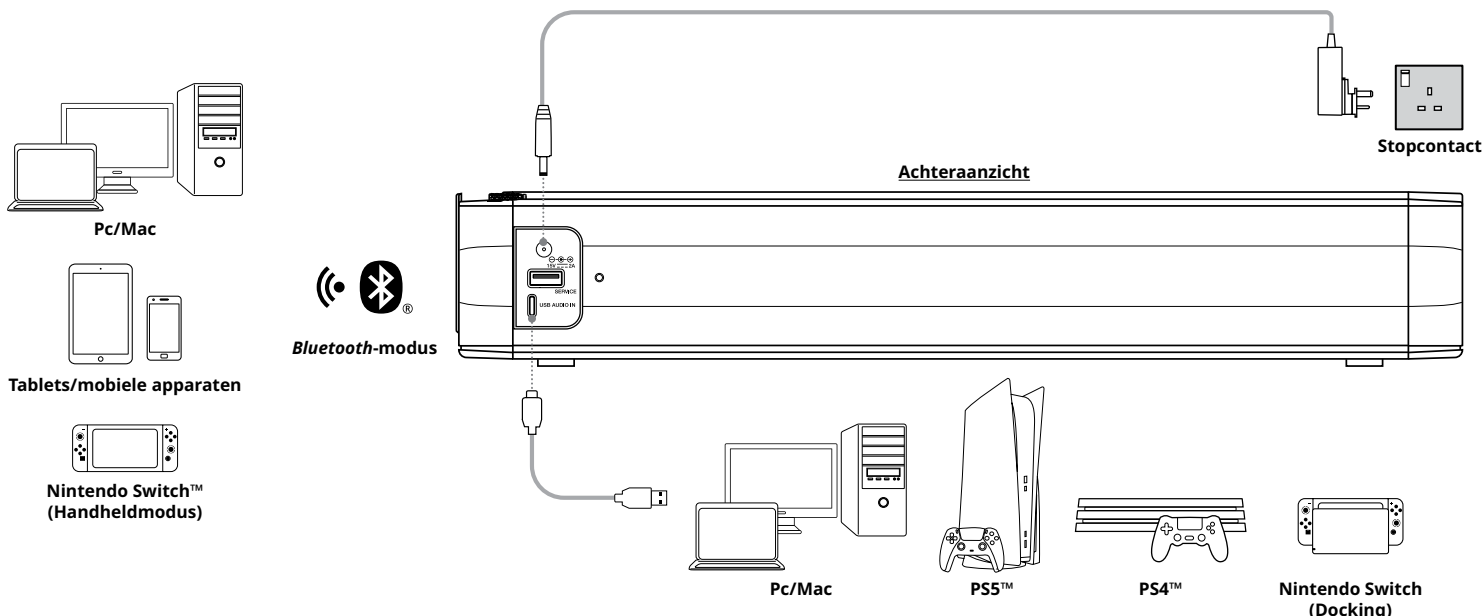

## INFRAROOD AFSTANDSBEDIENING

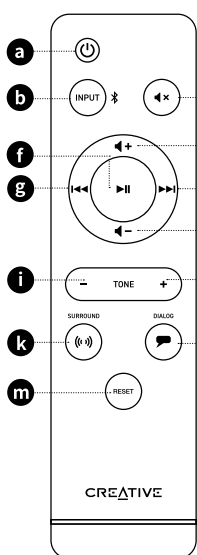

- a Aan/uit-knop**  
Eén keer indrukken om de soundbar in te schakelen. Nogmaals indrukken om het uit te schakelen.
- b Ingangselectietoets**  
Eenmaal indrukken om te schakelen tussen USB audiomodus en Bluetooth-modus. 2 seconden ingedrukt houden om de Bluetooth-koppelingsmodus te starten.
- c Demp-knop**  
Eén keer indrukken om de soundbar te dempen. Nogmaals indrukken om het geluid weer in te schakelen.
- d Volume + knop**  
Eén keer indrukken om het volume te verhogen.
- e Volume - knop**  
Ingedrukt houden om het volume stapsgewijs te verlagen.
- f Afspelen/pauzeren-knop**  
Eenmaal indrukken om audio af te spelen/te pauzeren.
- g Vorige nummer-knop**  
Eenmaal indrukken om terug naar het vorige nummer te gaan.
- h Volgende nummer-knop**  
Eenmaal indrukken om naar het volgende nummer te gaan.
- i Toon - toets**  
Indrukken om de audiowarmte te verhogen, hierdoor wordt de weergave van de lage tonen en zang versterkt.
- j Toon + toets**  
Indrukken om de helderheid van het geluid te verhogen, hierdoor worden de hoge en middenhoge frequenties sterker benadrukt waardoor het geluid helderder wordt.
- k Surroundtoets**  
Eenmaal indrikken om de Surroundmodus te activeren. Deze modus zorgt voor een groter geluidsbeeld en ruimtelijk geluid voor een meeslepende ervaring. Nogmaals indrukken om uit te schakelen.
- l Dialoogtoets**  
Eenmaal indrukken om de Dialoog Plus-modus te activeren. Deze modus zorgt voor een betere verstaanbaarheid in gesproken dialogen, zodat u elke lettergreep duidelijker hoort. Nogmaals indrukken om uit te schakelen.
- m Resettoets**  
Eenmaal indrukken om alle gemaakte wijzigingen terug te draaien, inclusief toon, surround en dialooginstellingen.

## VERWISSELBARE WISSELSTROOMSTEEKERS

De Creative Stage SE bevat een voedingsadapter met verwisselbare wisselstroomstekkers, geschikt voor gebruik in meerdere regio's. Raadpleeg de onderstaande instructies voor meer informatie.

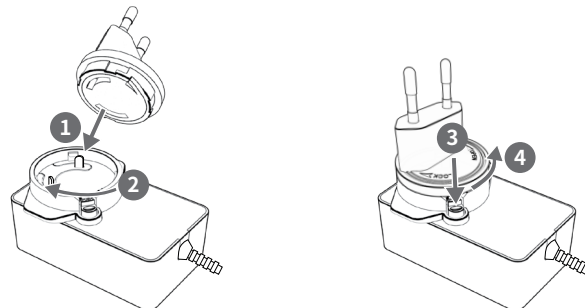
Verwisselbare wisselstroomstekkers vervangen

i) Steek de wisselstroomstekker in op de voedingsadapter, druk deze vervolgens omlaag en draai rechtsom om te vergrendelen.

ii) Druk op de wisselstroomstekker en draai deze linksom deze uit de voedingsadapter te verwijderen.

**Opmerking:** Verwisselbare wisselstroomstekkers worden gebundeld op basis van de vereisten in hun respectievelijke landen en zijn geschikt voor gebruik in regio's met dezelfde stekkers.

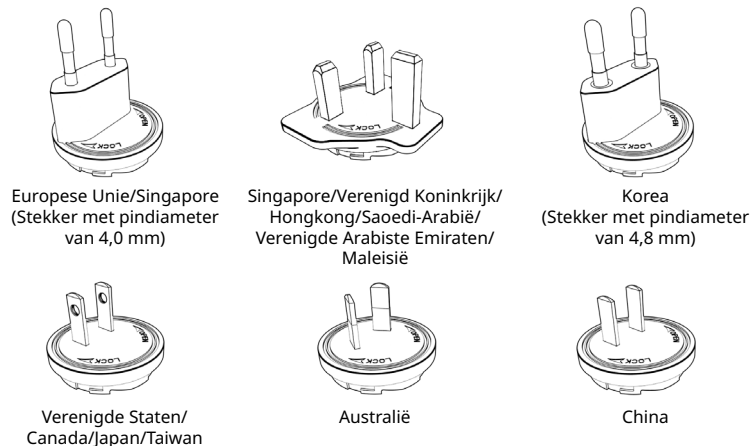

## VOLLEDIGE RESET

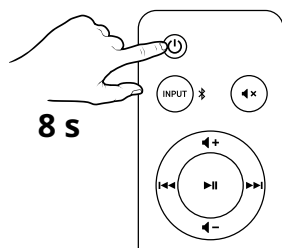

Houd de aan/uit-toets op de meegeleverde IR-afstandsbediening 8 seconden ingedrukt om een volledige reset uit te voeren. Na voltooiing volgt een stemmelding met de melding "Reset To Factory Default" en keert de soundbar terug naar de fabrieksinstellingen. Een volledige reset is voorbehouden voor gevallen waarin gebruikers problemen ondervinden terwijl de soundbar in gebruik is of tijdens situaties zoals: fout bij Bluetooth-koppeling, leds die willekeurig knipperen of om alle gegevens te resetten.

## TECHNISCHE SPECIFICATIES

**Uitgangsvermogen:** 12 W RMS x 2  
**Totale systeempiekvermogen:** 48 W  
**Frequentiebereik:** 55-20.000 Hz  
**Signaal-ruisverhouding (SNR):** ≥ 80 dB  
**Werkfrequentie:** 2402-2480 MHz  
**Werkbereik:** tot 10 m, gemeten in een open ruimte. Muren en andere structuren kunnen het bereik van het apparaat beïnvloeden.  
**Maximaal RF-uitgangsvermogen:** 7 dBm  
**Bluetooth-versie:** Bluetooth 5.3  
**Ondersteund Bluetooth Profielen:** A2DP (Advanced Audio Distribution Profile), AVRCP (Audio/Video Remote Control Profile)  
**Ondersteunde codec:** SBC  
**Ingangsvermogen soundbar:** 15 V  $\bar{\bar{=}}$  2,0 A  
**Maximale bedrijfstemperatuur:** 40 °C  
**Model stroomadapter:** GJ30WD-1500200DP  
**Ingang:** 100-240 V~, 50/60 Hz 0,8 A  
**Uitgang:** 15 V  $\bar{\bar{=}}$  2,0 A, 30,0 W

**Opmerking:** De conformiteitsmarkering bevindt zich aan de onderkant van dit product.

# CREATIVE® STAGE SE

Soundbar under skjerm med *Bluetooth*® og  
USB digital lyd

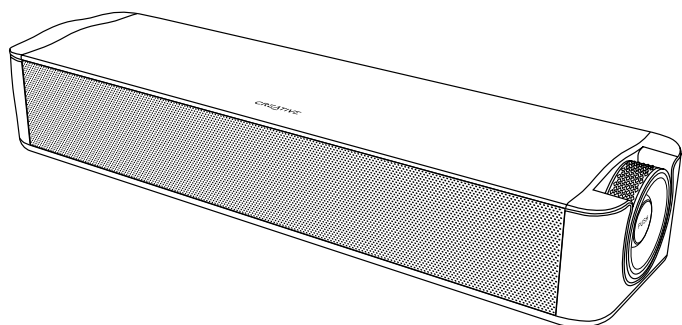

NO

## HURTIGSTARTVEILEDNING MODELL: MF8410

### OVERSIKT

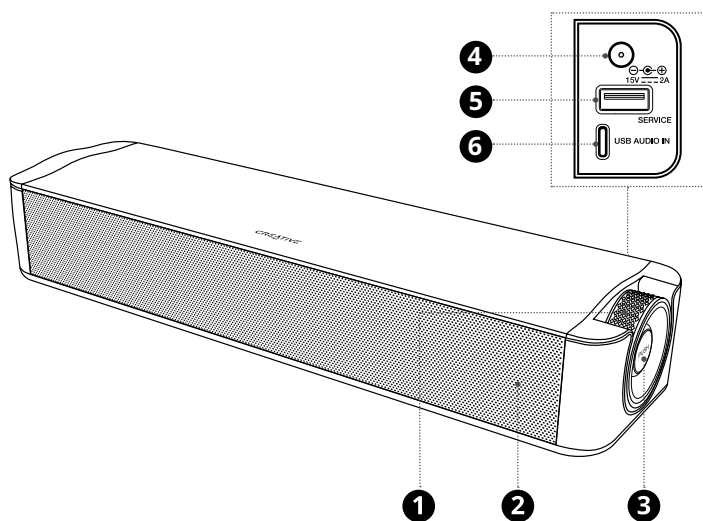

- 1 Volumknapp
- 2 LED-indikator
- 3 Knapp for flere funksjoner (strøm, kildevalg, *Bluetooth*®)
- 4 DC-inn strømport
- 5 USB-A-port (kun for oppdateringer av fastvare)
- 6 USB-C-port (for USB-avspilling av lyd)



LAST NED FLERSPRÅKLIG HURTIGSTARTGUIDE  
[creative.com/support/StageSE](https://creative.com/support/StageSE)

- [EN] MULTI-LANGUAGE QUICK START GUIDE DOWNLOAD
- [DE] MEHRSPRACHIGE SCHNELLSTARTANLEITUNG HERUNTERLADEN
- [FR] TÉLÉCHARGEMENT DU GUIDE DE DÉMARRAGE RAPIDE MULTI-LANGUES
- [IT] DOWNLOAD DELLA GUIDA DI AVVIO RAPIDO MULTILINGUA
- [ES] DESCARGA DE LA GUÍA DE INICIO RÁPIDO EN MÚLTIPLES IDIOMAS
- [NL] MEERTALIGE SNELSTARTGIDS DOWNLOAD
- [FI] MONIKIELINEN PIKA-ALOITUSOPPAAN LATAUS
- [SV] FLERSPRÅKIG SNABBSTARTSGUIDE LADDA NER
- [DA] DOWNLOAD AF HURTIG STARTVEJLEDNING PÅ FLERE SPROG
- [CZ] STÁHNOUT VÍCEJAZYKOVÝ RYCHLÝ NÁVOD K POUŽITÍ
- [PL] POBIERZ PRZEWODNIK SZYBKIEGO STARTU W WIELU JĘZYKU
- [SK] STIAHNUŤ SI RÝCHLY NÁVOD NA ŠTARTOVANIE VIAC JAZYKOV
- [RU] МНОГОЯЗЫЧНОЕ КРАТКОЕ РУКОВОДСТВО ЗАГРУЗИТЬ
- [JP] 多言語クイックスタートガイドのダウンロード
- [CS] 下载多语言快速使用指南
- [CT] 下载多语言快速使用指南
- [KO] 다국어 빠른 시작 가이드 다운로드

REGISTRER PRODUKTET  
DITT

[creative.com/register](https://creative.com/register)

TEKNISK STØTTE

[creative.com/support](https://creative.com/support)

### BETJENING

Knapp	Handling	Funksjon
	x1	PA
	2 s	AV
	x1	USB LYD ↔
	x2	TALEMELDING PA /  TALEMELDING AV
		+
		-

**Merk:** Når du slår på, vil Creative Stage SE automatisk starte *Bluetooth*-paring når kildeinngangen byttes fra USB-lyd til *Bluetooth*.

LED-indikator	Soundbar-tilstand
Solid rød	Standby
Solid lilla	USB-lyd
Blinkende blått	<i>Bluetooth</i> Sammenkoblingsmodus
Solid blå	<i>Bluetooth</i> sammenkoblet
Blinkende LED (Farge fra kilde)	Volumjustering

## TILSLUTNING

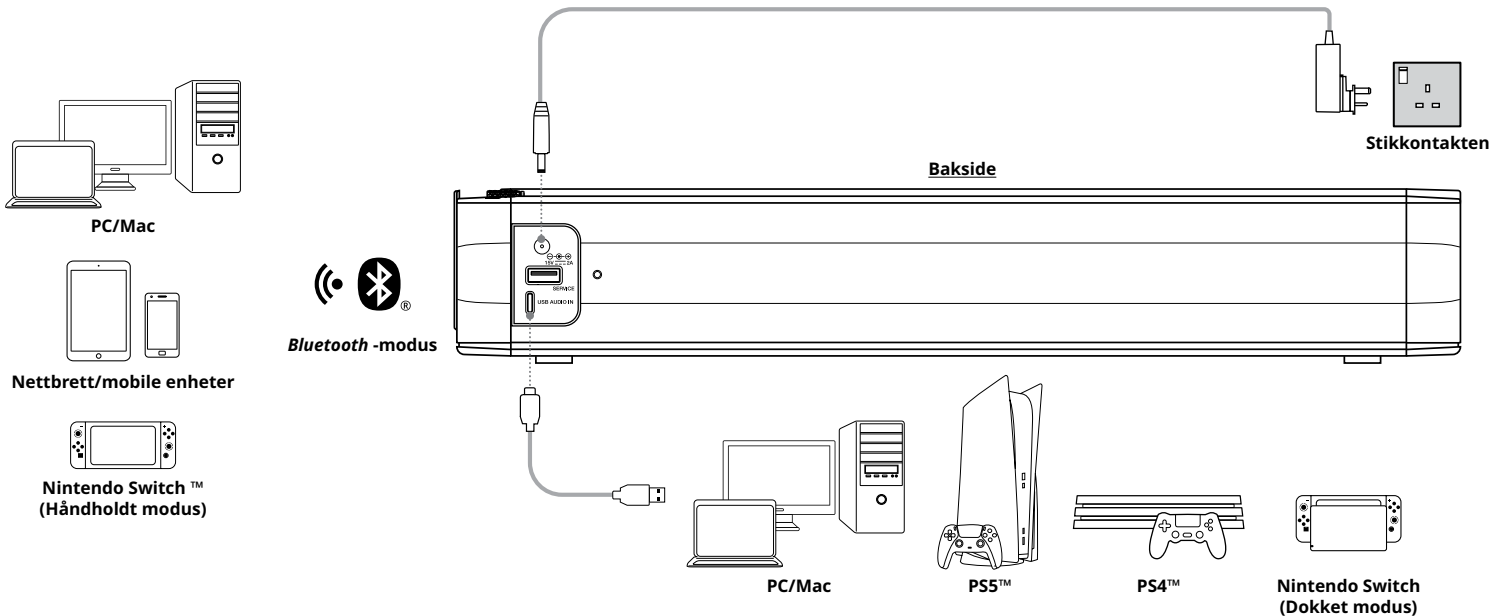

## IR-FJERNKONTROLL

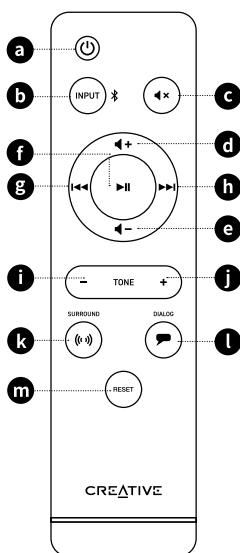

- a På-knapp**  
Trykk én gang for å slå på lydplanken.  
Trykk en gang til for å slå den av.
- b Knapp for valg av inngang**  
Trykk én gang for å bytte mellom USB-lydmodus og Bluetooth-modus.  
Trykk og hold i 2 sekunder for å starte Bluetooth-paringsmodus.
- c Knapp for demping**  
Trykk én gang for å dempe lydplanken.  
Trykk en gang til for å slå på lyden.
- d Volum + knapp**  
Trykk én gang for å øke volumet.
- e Volum - knapp**  
Trykk én gang for å redusere volumet.
- f Spill av/Pause-knapp**  
Trykk én gang for å spille av/pause avspilling av lyd.
- g Forrige spor-knapp**  
Trykk én gang for å gå tilbake til forrige spor.
- h Neste spor-knapp**  
Trykk én gang for å hoppe til neste spor.
- i Tone - Knapp**  
Trykk for å øke varme til lyd; dette vil øke fremtredenen av bassgjengivelse og vokal.
- j Tone + knapp**  
Trykk for å øke klarhet til lyd; dette vil øke fremtredenen av høye og øvre mellomfrekvenser, og gjøre lyden skarpere.
- k Surround-knapp**  
Trykk én gang for å aktivere Surround-modus; denne modusen vil levere utvidet lydbilde og romlig lyd for en mer oppslukende opplevelse.  
Trykk en gang til for å slå den av.
- l Knapp for dialog**  
Trykk én gang for å aktivere Dialog Plus-modus; denne modusen gir forbedret vokalforståelighet i talte dialoger, slik at du kan høre hver stavelse klarere.  
Trykk en gang til for å slå den av.
- m Knapp for nullstilling**  
Trykk én gang for å tilbakestille alle endringer som er gjort, inkludert innstillinger for Tone-, Surround- og Dialog.

## MASTER TILBAKESTILLING

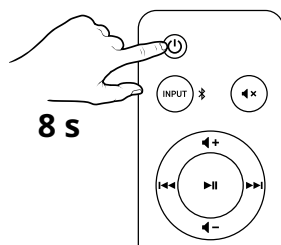

Trykk og hold inne av/på-knapp på den medfølgende IR-fjernkontrollen i 8 sekunder for å utføre en fabrikktilbakestilling. Når den er fullført, utløses en talemelding med meldingen "Reset To Factory Default" (Tilbakestill til fabrikkinnstillinger), og lydplanken vil gå tilbake til standardtilstanden. Fabrikktilbakestilling er designet for brukere som har problemer med lydplanken eller når: Bluetooth-paring mislykkes, tilfeldig LED blinker eller tilbakestiller alle data.

## UTBYTTBARE AC-PLUGGER

Creative Stage SE inkluderer en strømadapter med utskiftbare AC-plugger for bruk i flere regioner. Se instruksjonene nedenfor for detaljer.

## Bytte ut utskiftbare vekselstrømplugger

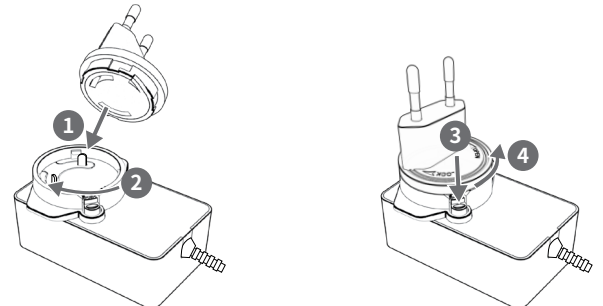

- i) Plasser AC-pluggen på strømadapteren, trykk den ned og vri med klokken for å låse den
- ii) Trykk og vri AC-pluggen mot klokken for å fjerne strømadapteren

**Merk:** Utskiftbare vekselstrømplugger er sammensatt basert på kravene i hvert enkelt land og er egnet for bruk i regioner som bruker samme vekselstrømplugger.



EU/Singapore  
(Støpsel med 4 mm diameter til pinne)

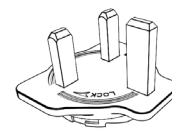

Singapore/Storbritannia/Hong Kong/Saudi-Arabia/UAE/Malaysia

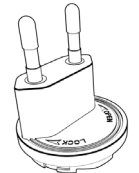

Korea  
(Støpsel med 4,8 mm diameter til pinne)



USA/Canada/  
Japan/Taiwan



Australia



Kina

## TEKNISKE SPESIFIKASJONER

- Utgangseffekt:** 12 W RMS x 2  
**Total topp-effekt på systemet:** 48 W  
**Frekvensområde:** 55–20 000 Hz  
**Signal-til-støy-forhold (SNR):**  $\geq$  80 dB  
**Driftsfrekvens:** 2402–2480 MHz  
**Driftsområde:** Inntil 10 m, målt i åpent rom. Vegger og strukturer kan påvirke rekkevidden til enheten  
**Maksimal RF utgangseffekt:** 7 dBm  
**Bluetooth-versjon:** Bluetooth 5.3  
**Støttede Bluetooth-profiler:** A2DP (Advanced Audio Distribution Profile), AVRCP (Audio/Video Remote Control Profile)  
**Støttet kodek:** SBC  
**Soundbar-inngang:** 15 V  $\equiv$  2,0 A  
**Maks driftstemperatur:** 40 °C  
**Strømadapter modell:** GJ30WD-1500200DP  
**Inngang:** 100–240 V~, 50/60 Hz 0,8 A  
**Utgang:** 15 V  $\equiv$  2,0 A, 30,0 W

**Merk:** Samsvarserklæring er plassert nederst på dette produktet

# CREATIVE® STAGE SE

Näytön alle sijoitettava soundbar *Bluetooth®*  
ja USB-digitaaliäänellä

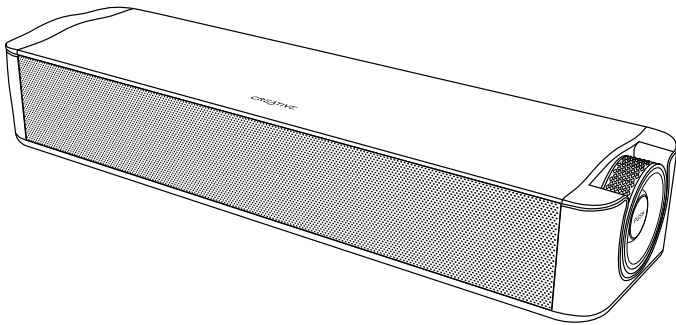

FI

PIKAOPAS  
MALLINUMERO: MF8410



MONIKIELISEN PIKAOPPAAN LATAUS  
[creative.com/support/StageSE](https://creative.com/support/StageSE)

- [EN] MULTI-LANGUAGE QUICK START GUIDE DOWNLOAD
- [DE] MEHRSPRACHIGE SCHNELLSTARTANLEITUNG HERUNTERLADEN
- [FR] TÉLÉCHARGEMENT DU GUIDE DE DÉMARRAGE RAPIDE MULTI-LANGUES
- [IT] DOWNLOAD DELLA GUIDA DI AVVIO RAPIDO MULTILINGUA
- [ES] DESCARGA DE LA GUÍA DE INICIO RÁPIDO EN MÚLTIPLES IDIOMAS
- [NL] MEERTALIGE SNELSTARTGIDS DOWNLOAD
- [NO] NEDLASTING AV HURTIGSTARTVEILEDNING FOR FLERE SPRÅK
- [SV] FLERSPRÅKIG SNABBSTARTSGUIDE LADDA NER
- [DA] DOWNLOAD AF HURTIG STARTVEJLEDNING PÅ FLERE SPROG
- [CZ] STÁHNOUT VÍCEJAZYKOVÝ RYCHLÝ NÁVOD K POUŽITÍ
- [PL] POBIERZ PRZEWODNIK SZYBKIEGO STARTU W WIELU JĘZYKU
- [SK] STIAHNUŤ SI RÝCHLY NÁVOD NA ŠTARTOVANIE VIAC JAZYKOV
- [RU] МНОГОЯЗЫЧНОЕ КРАТКОЕ РУКОВОДСТВО ЗАГРУЗИТЬ
- [JP] 多言語クイックスタートガイドのダウンロード
- [CS] 下载多语言快速使用指南
- [CT] 下载多语言快速使用指南
- [KO] 다국어 빠른 시작 가이드 다운로드

REKISTERÖI TUOTTEESI

[creative.com/register](https://creative.com/register)

TEKNINEN TUKI

[creative.com/support](https://creative.com/support)

## ESITTELY

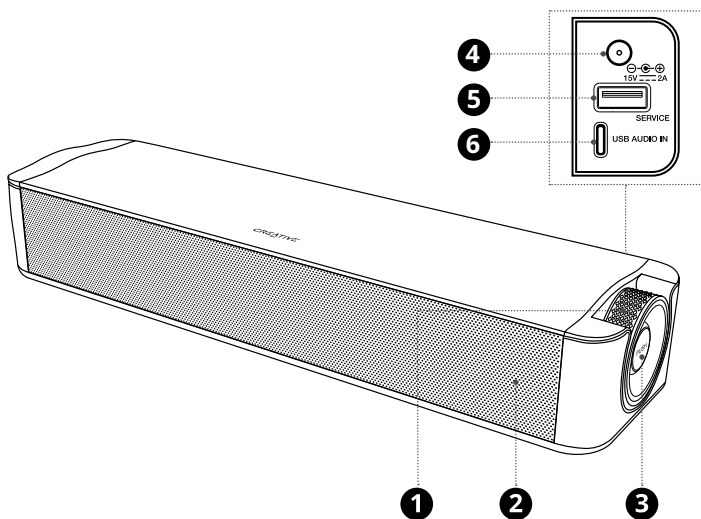

- 1 Äänenvoimakkuuden säätönappi
- 2 LED-merkkivalo
- 3 Monitoimipainike (virta, lähteen valinta, *Bluetooth®*)
- 4 DC-in-virtaportti
- 5 USB-A-portti (vain laiteohjelmistopäivityksiin)
- 6 USB-C-portti (USB-äänentoistoon)

## SÄÄTIMET

Painike	Toiminto	Toiminto
	 <b>x1</b>	 <b>PÄÄLLÄ</b>
	 <b>2 s</b>	 <b>POIS PÄÄLTÄ</b>
	 <b>x1</b>	 <b>USB ÄÄNI</b>
	 <b>x2</b>	 <b>ÄÄNIKEHOTE PÄÄLLÄ</b> / <b>ÄÄNIKEHOTE POIS PÄÄLTÄ</b>

**Huomautus:** Kun virta kytketään päälle, Creative Stage SE aloittaa automaattisesti *Bluetooth*-parinmuodostuksen, kun lähdetulo vaihdetaan USB-äänestä *Bluetoothiin*.

LED-merkkivalo	Soundbarin tila
 Palaa punaisena	Valmiustilassa
 Palaa violettina	USB-ääni
 Vilkkuu sinisenä	<i>Bluetooth</i> -pariliitostila
 Palaa sinisenä	<i>Bluetooth</i> -pariliitos onnistui
 Vilkkuva LED (Lähteen väri)	Äänenvoimakkuuden säätö

## LIITÄNNÄT

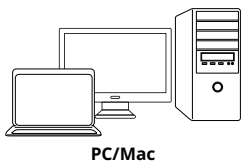

PC/Mac

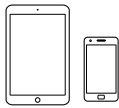

Tabletit/mobiililaitteet

Nintendo Switch™  
(Kämmentila)

Bluetooth-tila

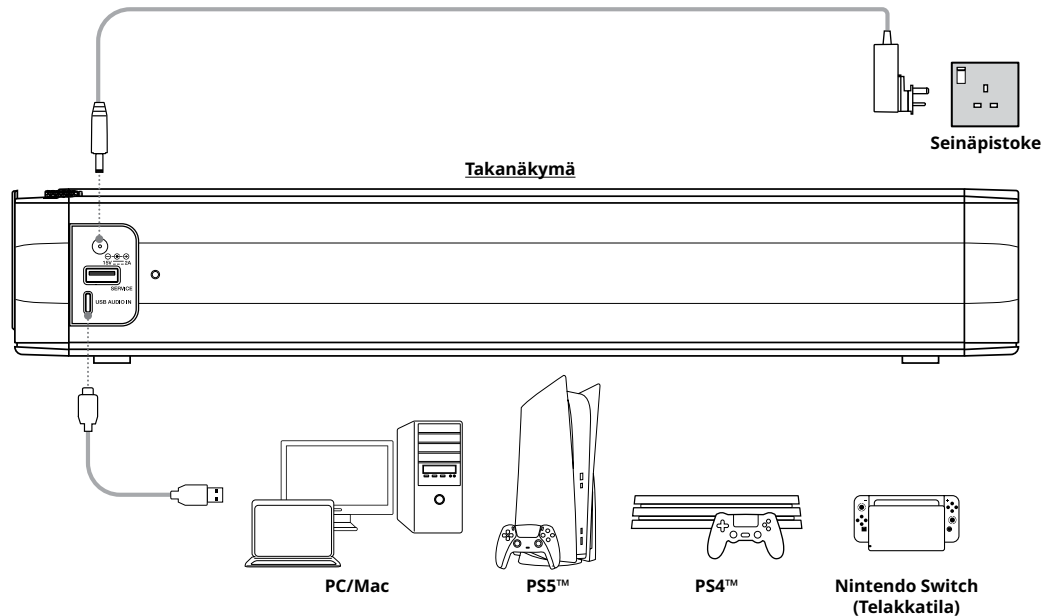

Takanäkymä

Seinäpistoke

PC/Mac

PS5™

PS4™

Nintendo Switch  
(Telakkatila)

## INFRAPUNAKAUKOSÄÄDIN

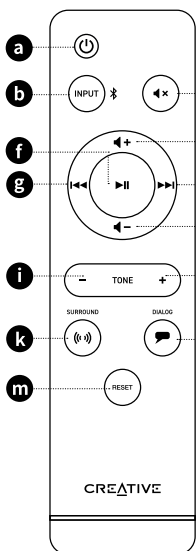

- a Virtapainike**  
Käynnistä soundbar painamalla kerran. Sammuuta painamalla uudelleen.
- b Tulon valintapainike**  
Paina kerran vaihtaaksesi USB-äänitilan ja Bluetooth-tilan välillä.  
Paina ja pidä pohjassa 2 sekunnin ajan käynnistääksesi Bluetooth-pariliitostilan.
- c Mykistyspainike**  
Mykistä soundbar painamalla kerran. Poista mykistys painamalla uudelleen.
- d Äänenvoimakkuus + -painike**  
Paina kerran lisätäksesi äänenvoimakkuutta.
- e Äänenvoimakkuus - -painike**  
Paina kerran pienentääksesi äänenvoimakkuutta.
- f Toisto-/keskeytyspainike**  
Paina kerran toistaaksesi/keskeyttääksesi äänentoiston.
- g Edellinen raita -painike**  
Paina kerran palataksesi edelliseen raitaan.
- h Seuraava raita -painike**  
Paina kerran siirtyäksesi seuraavaan raitaan.
- i Ääni - painike**  
Paina lisätäksesi äänen lämpöä; tämä korostaa bassoa ja laulua.
- j Ääni + painike**  
Paina lisätäksesi äänen kirkkautta; tämä korostaa korkeita ja ylempiä keskitäajuuksia, mikä tekee äänestä terävemmän.
- k Tilaäänipainike**  
Paina kerran aktivoitaksesi Tilaääni-tilan; tämä tila tarjoaa laajennetun äänikentän ja spatialisoidun äänen mukaansatempaavampaan kokemukseen. Sammuta painamalla uudelleen.
- l Dialogi-painike**  
Paina kerran aktivoitaksesi Dialog Plus -tilan; tämä tila parantaa äänen selkeyttä puhutuissa dialogeissa, jolloin voit kuulla jokaisen tavun selkeämmin. Sammuta painamalla uudelleen.
- m Nollauspainike**  
Paina kerran palauttaaksesi kaikki tehdyt muutokset, mukaan lukien ääni-, tilaääni- ja dialogiasetukset.

## VAIHDETTAVAT AC-PISTOKKEET

Creative Stage SE sisältää virtalähteen, jossa on vaihdettavat AC-pistokkeet, jotka sopivat käytettäväksi useilla alueilla. Katso lisätietoja alla olevista ohjeista.

## AC-pistokkeen vaihtaminen

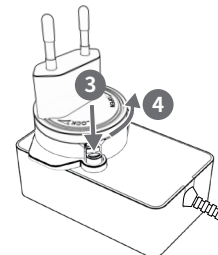
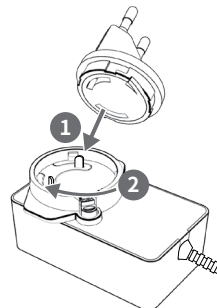

i) Aseta AC-pistoke virtalähteeseen, paina sitä alas ja käännä myötäpäivään lukitaksesi sen

ii) Irrota verkkolaite painamalla ja kääntämällä AC-pistoketta vastapäivään

**Huomautus:** Pakkaukseen sisältyvät vaihdettavat AC-pistokkeet riippuvat myyntimaan vaatimuksista ja sopivat käytettäväksi alueilla, joilla käytetään niitä vastaavia AC-pistokkeita.

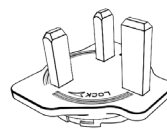
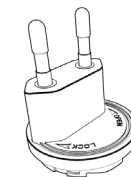
EU/Singapore  
(Pistoke, jonka tapin halkaisija on 4 mm)Singapore/Iso-Britannia/  
Hong Kong/Saudi-Arabia/  
Arabiemiirikunnat/MalesiaKorea  
(Pistoke, jonka tapin halkaisija 4,8 mm)Yhdysvallat/Kanada/  
Japani/Taiwan

Australia



Kiina

## TEHDASASETUSTEN PALAUTUS

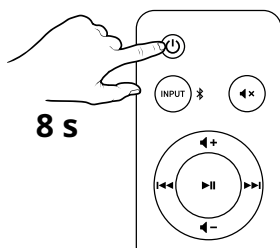

8 s

Paina mukana toimitetun infrapunakaukosäätimen virtapainiketta 8 sekunnin ajan suorittaaksesi nollauksen. Kun se on valmis, äänikehote laukaisee kehoitteen "Reset To Factory Default" (Palauta tehdasasetukset) ja soundbar palaa oletustilaansa. Nollaus on varattu tapauksiin, joissa käyttäjät kohtaavat ongelmia soundbarin käytön aikana tai tilanteissa, kuten: Bluetooth-pariliitosvirhe, satunnainen LED-valo vilkkuu tai kaikkien tietojen nollaus.

## TEKNISET TIEDOT

**Tehontuotto:** 12 W RMS x 2  
**Järjestelmän kokonaishuipputeho:** 48 W  
**Taajuusalue:** 55–20 000 Hz  
**Signaali-kohinasuhde:**  $\geq$  80 dB  
**Käyttötaajuus:** 2402–2480 MHz  
**Toimintasäde:** Jopa 10 m avoimessa tilassa mitattuna – seinät ja muut rakenteet saattavat vaikuttaa käyttöalueeseen  
**Radiotaajuuden enimmäislähtö:** 7 dBm  
**Bluetooth-versio:** Bluetooth 5.3  
**Tuetut Bluetooth-profiilit:** A2DP (Edistynyt äänen jakeluprofiili), AVRCP (Audio/Video-kaukosäädinprofiili)  
**Tuetut koodekit:** SBC  
**Soundbarin tulojännite:** 15 V  $\approx$  2,0 A  
**Enimmäiskäyttölämpötila:** 40 °C  
**Virta-adapterin malli:** GJ30WD-1500200DP  
**Tulo:** 100–240 V~, 50/60 Hz 0,8 A  
**Ulostulo:** 15 V  $\approx$  2,0 A, 30,0 W

**Huomio:** vaatimustenmukaisuusmerkinnät ovat tuotteen pohjassa.

# CREATIVE® STAGE SE

Soundbar under bildskärmen med  
*Bluetooth*® och USB digitalt ljud

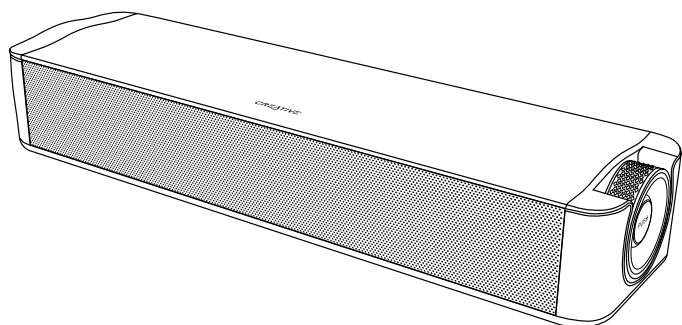

SV

## SNABBSTARTGUIDE MODELLNR.: MF8410



SNABBSTARTGUIDE PÅ FLERA SPRÅK ATT LADDA NER  
[creative.com/support/StageSE](https://creative.com/support/StageSE)

- [EN] MULTI-LANGUAGE QUICK START GUIDE DOWNLOAD
- [DE] MEHRSPRACHIGE SCHNELLSTARTANLEITUNG HERUNTERLADEN
- [FR] TÉLÉCHARGEMENT DU GUIDE DE DÉMARRAGE RAPIDE MULTI-LANGUES
- [IT] DOWNLOAD DELLA GUIDA DI AVVIO RAPIDO MULTILINGUA
- [ES] DESCARGA DE LA GUÍA DE INICIO RÁPIDO EN MÚLTIPLES IDIOMAS
- [NL] MEERTALIGE SNELSTARTGIDS DOWNLOAD
- [NO] NEDLASTING AV HURTIGSTARTVEILEDNING FOR FLERE SPRÅK
- [FI] MONIKIELINEN PIKA-ALOITUSOPPAAN LATAUS
- [DA] DOWNLOAD AF HURTIG STARTVEJLEDNING PÅ FLERE SPROG
- [CZ] STÁHNOUT VÍCEJAZYKOVÝ RYCHLÝ NÁVOD K POUŽITÍ
- [PL] POBIERZ PRZEWODNIK SZYBKIEGO STARTU W WIELU JĘZYKU
- [SK] STIAHNUŤ SI RÝCHLY NÁVOD NA ŠTARTOVANIE VIAC JAZYKOV
- [RU] МНОГОЯЗЫЧНОЕ КРАТКОЕ РУКОВОДСТВО ЗАГРУЗИТЬ
- [JP] 多言語クイックスタートガイドのダウンロード
- [CS] 下载多语言快速使用指南
- [CT] 下载多语言快速使用指南
- [KO] 다국어 빠른 시작 가이드 다운로드

REGISTRERA DIN  
PRODUKT

[creative.com/register](https://creative.com/register)

TEKNIKT STÖD

[creative.com/support](https://creative.com/support)

### ÖVERSIKT

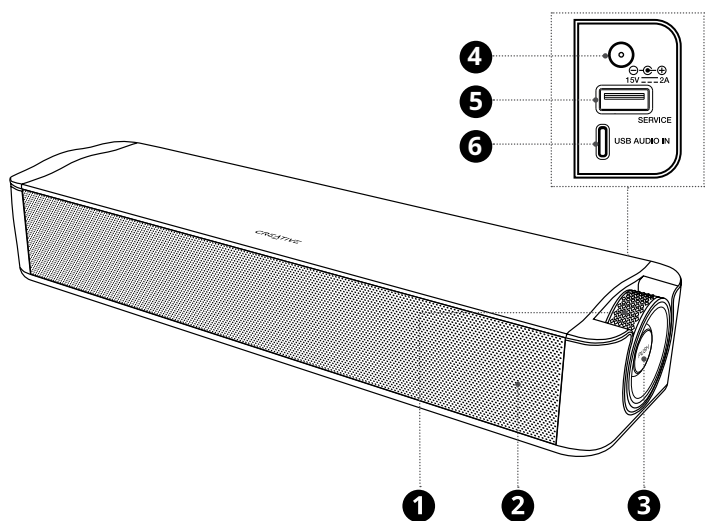

- 1 Volymkontrollknapp
- 2 LED-indikator
- 3 Multifunktionsknapp (ström, val av källa, *Bluetooth*®)
- 4 DC-port
- 5 USB-A-port (endast för uppdateringar av fast programvara)
- 6 USB-C-port (för USB-ljuduppspelning)

### KONTROLLER

Knapp	Åtgärd	Funktion
	x1	PÅ
	2 sek.	AV
	x1	USB LJUD
	x2	RÖSTPROMPT PÅ / RÖSTPROMPT AV

**Observera:** När Creative Stage SE slås på startar den automatiskt *Bluetooth*-parkoppling när källan växlas från USB-ljud till *Bluetooth*.

LED-indikator	Soundbarstatus
Enda röd färg	Vänteläge
Lila färg	USB-ljud
Blinkande blått sken	<i>Bluetooth</i> -parningsläge
Fast blått sken	<i>Bluetooth</i> -parat
Blinkande lysdiod (Källfärg)	Volyminställning

## ANSLUTNING

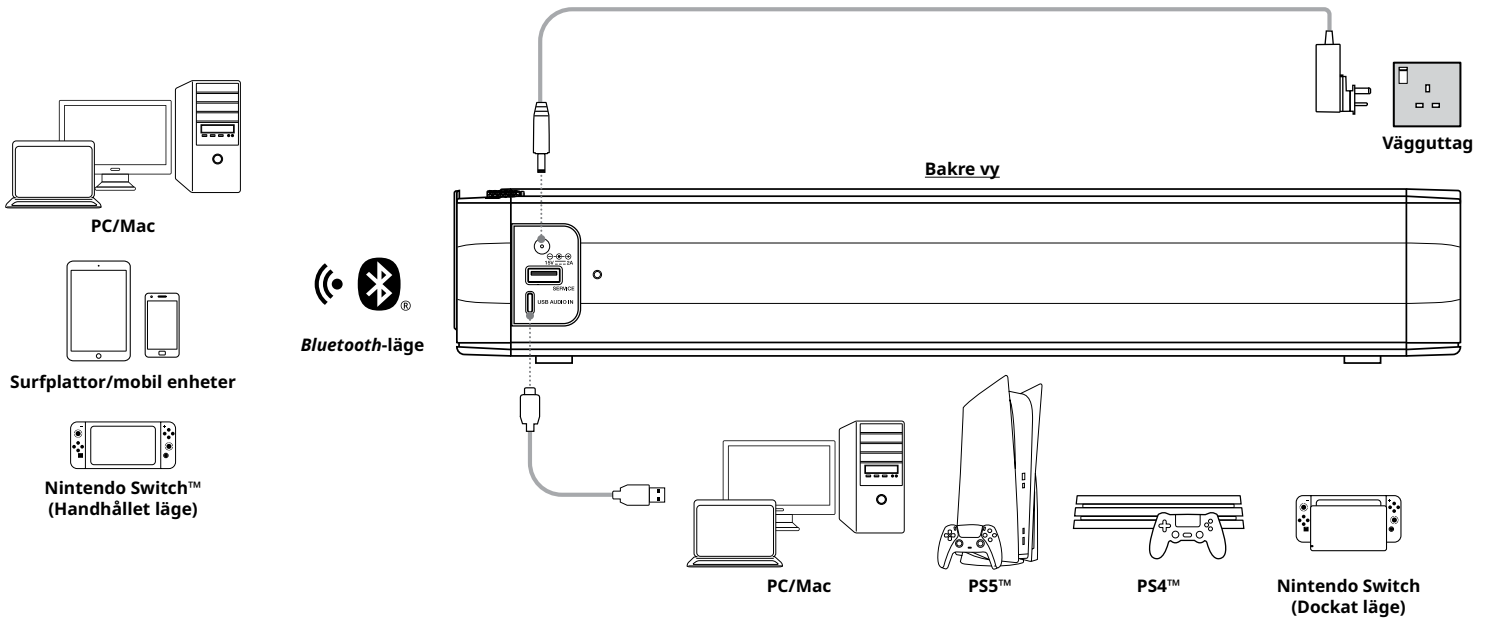

## IR FJÄRRKONTROLL

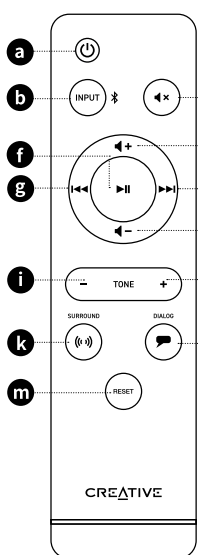

- a Strömknapp**  
Tryck en gång för att slå på soundbaren.  
Tryck en gång till för att stänga av den.
- b Knapp för val av ingång**  
Tryck en gång för att växla mellan USB-ljudläge och Bluetooth-läge. Håll ned den i 2 sekunder för att starta Bluetooth-parkopplingsläget.
- c Mute-knapp**  
Tryck en gång för att stänga av soundbaren.  
Tryck en gång till för att åter slå på ljudet.
- d Volymknapp +**  
Tryck en gång för att öka volymen.
- e Volymknapp -**  
Tryck en gång för att sänka volymen.
- f Knapp för uppspelning/paus**  
Tryck en gång för att spela/pausa ljuduppspelning.
- g Knapp för föregående spår**  
Tryck en gång för att återgå till föregående spår.
- h Knapp för nästa spår**  
Tryck en gång för att hoppa till nästa spår.
- i Knapp för ton -**  
Tryck på denna knapp för att öka ljudets värme; detta ökar framhävandet av basåtergivning och sång.
- j Knapp för ton +**  
Tryck för att öka ljudets briljans; detta ökar framhävandet av höga och övre mellanfrekvenser, vilket gör ljudet skarpare.
- k Surround-knapp**  
Tryck en gång för att aktivera Surround-läget; det här läget ger en utökad ljudbild och ett spatialiserat ljud för en mer uppslukande upplevelse. Tryck en gång till för att stänga av det.
- l Dialogknapp**  
Tryck en gång för att aktivera läget Dialog Plus; det här läget ger förbättrad röstförståelse i talade dialoger, så att du kan höra varje stavelse tydligare. Tryck en gång till för att stänga av det.
- m Återställningsknapp**  
Tryck en gång för att återställa alla ändringar som gjorts, inklusive inställningar för ton, Surround och Dialog.

## UTBYTBARA AC-KONTAKTER

Creative Stage SE innehåller en nätadapter med utbytbara AC-kontakter som kan användas i flera regioner. Se instruktionerna nedan för mer information.

## Byte av de utbytbara växelströmskontakterna

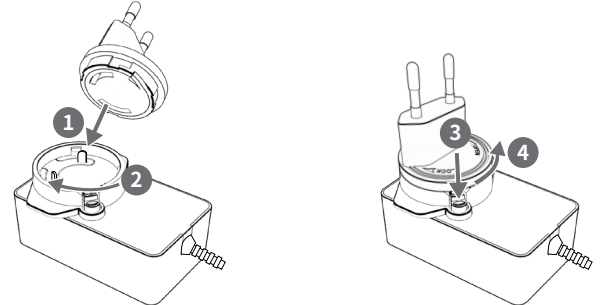

- i) Placera AC-kontakten på nätadaptern, tryck sedan ner den och vrid den medurs för att låsa den
- ii) Tryck på och vrid AC-kontakten moturs för att ta bort den från nätadaptern

**Obs:** En eller flera utbytbara växelströmskontakter medföljer baserat på kraven i respektive land och kan användas i regioner som använder samma växelströmskontakter.



EU/Singapore  
(Stickpropp med 4 mm stiftsdiameter)

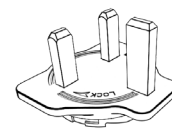

Singapore/Storbritannien/  
Hongkong/SaudiArabien/  
Förenade Arabemiraten/Malaysia

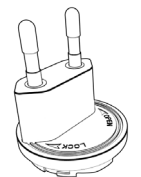

Korea  
(Stickpropp med 4,8 mm stiftsdiameter)



USA/Kanada/  
Japan/Taiwan



Australien



Kina

## MASTER RESET

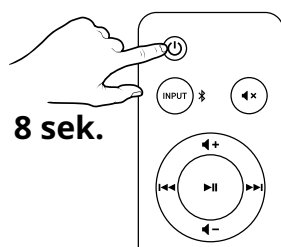

Tryck och håll in strömknappen på den medföljande IR-fjärrkontrollen i 8 sekunder för att utföra en huvudåterställning. Efter slutförandet kommer en röstinstruktion att utlösas med uppmaningen "Reset To Factory Default" (Återställ till fabriksinställning) och soundbaren kommer att återgå till sitt standardtillstånd. Huvudåterställning är reserverat för fall där användare stöter på problem när soundbaren används eller i situationer som t.ex: Bluetooth-parkopplingsfel, slumpmässiga LED-blinkningar eller för att återställa alla data.

## TEKNISKA SPECIFIKATIONER

- Effektutgång:** 12 W RMS x 2  
**Systemets totala toppeffekt:** 48 W  
**Frekvensområde:** 55–20 000 Hz  
**Signal till brus-förhållande:**  $\geq$  80 dB  
**Driftsfrekvens:** 2402–2480 MHz  
**Operationsområde:** Upp till 10 m, mätt i öppet utrymme. Väggar och strukturer kan påverka enhetens räckvidd.  
**Maximal RF-utgång:** 7 dBm  
**Bluetooth-version:** Bluetooth 5.3  
**Bluetooth-profiler som stöds:** A2DP (Advanced Audio Distribution Profile), AVRCP (Audio/Video Remote Control Profile)  
**Codec som stöds:** SBC  
**Soundbars ingångsvärde:** 15 V  $\approx$  2,0 A  
**Högsta driftstemperatur:** 40 °C  
**Strömadaptermodell:** GJ30WD-1500200DP  
**Inmatning:** 100–240 V~, 50/60 Hz 0,8 A  
**Ingång:** 15 V  $\approx$  2,0 A, 30,0 W

**Obs:** Överensstämmelsemärkning är placerad längst ner på denna produkt.

# CREATIVE® STAGE SE

Undermonitor Soundbar med *Bluetooth*® og  
USB digital lyd

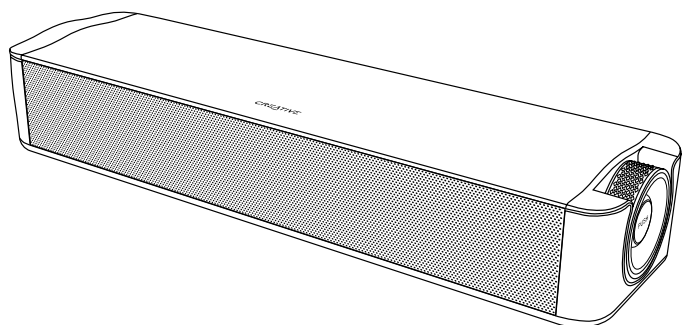

DA

## INTRODUKTIONSVEJLEDNING MODELNR.: MF8410



DOWNLOAD AF INTRODUKTIONSVEJLEDNING PÅ  
FLERE SPROG

[creative.com/support/StageSE](https://creative.com/support/StageSE)

[EN] MULTI-LANGUAGE QUICK START GUIDE DOWNLOAD

[DE] MEHRSPRACHIGE SCHNELLSTARTANLEITUNG HERUNTERLADEN

[FR] TÉLÉCHARGEMENT DU GUIDE DE DÉMARRAGE RAPIDE MULTI-LANGUES

[IT] DOWNLOAD DELLA GUIDA DI AVVIO RAPIDO MULTILINGUA

[ES] DESCARGA DE LA GUÍA DE INICIO RÁPIDO EN MÚLTIPLES IDIOMAS

[NL] MEERTALIGE SNELSTARTGIDS DOWNLOAD

[NO] NEDLASTING AV HURTIGSTARTVEILEDNING FOR FLERE SPRÅK

[FI] MONIKIELINEN PIKA-ALOITUSOPPAAN LATAUS

[SV] FLERSPRÅKIG SNABBSTARTSGUIDE LADDA NER

[CZ] STÁHNOUT VÍCEJAZYKOVÝ RYCHLÝ NÁVOD K POUŽITÍ

[PL] POBIERZ PRZEWODNIK SZYBKIEGO STARTU W WIELU JĘZYKU

[SK] STIAHNUŤ SI RÝCHLY NÁVOD NA ŠTARTOVANIE VIAC JAZYKOV

[RU] МНОГОЯЗЫЧНОЕ КРАТКОЕ РУКОВОДСТВО ЗАГРУЗИТЬ

[JP] 多言語クイックスタートガイドのダウンロード

[CS] 下载多语言快速使用指南

[CT] 下载多语言快速使用指南

[KO] 다국어 빠른 시작 가이드 다운로드

REGISTRER DIT  
PRODUKT

[creative.com/register](https://creative.com/register)

TEKNISK SUPPORT

[creative.com/support](https://creative.com/support)

### OVERSIGT

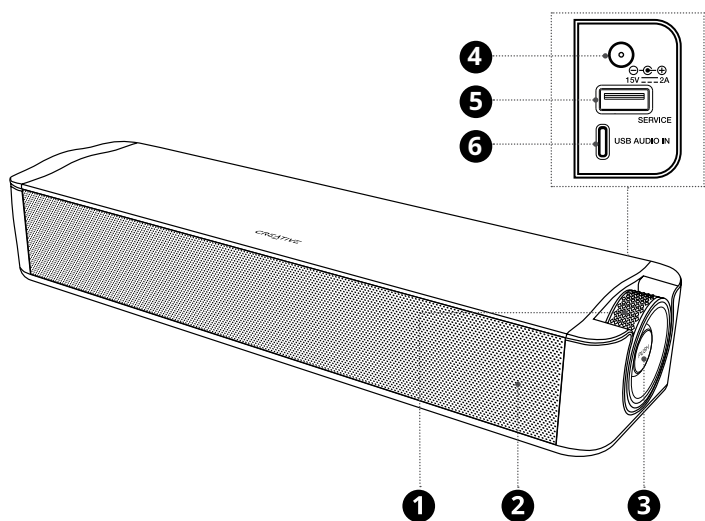

1 Volumenkontrolknap

2 LED-indikator

3 Multifunktionsknap (tænd/sluk, kildevalg, *Bluetooth*®)

4 DC-hun-port

5 USB-A-port (kun til firmwareopdateringer)

6 USB-C-port (til USB-lydafspilning)

### BETJENING

Knap	Handling	Funktion
	x1	AKTIVER
	2 s	SLUKKET
	x1	USB LYD ↔ <i>Bluetooth</i> ®
	x2	STEMMEPROMPT AKTIVER / STEMMEPROMPT SLUKKET
		+
		-

**Bemærk:** Når Creative Stage SE tændes, starter Creative Stage SE automatisk *Bluetooth*-parring, når kildeindgangen skiftes fra USB-lyd til *Bluetooth*.

LED-indikator	Soundbar status
Konstant rød	Standby
Ensfarvet lilla	USB lyd
Blinker Blåt	<i>Bluetooth</i> parringstilstand
Solid Blå	<i>Bluetooth</i> parret
Blinkende LED (Kildefarve)	Lydstyrkejustering

## TILSLUTNING

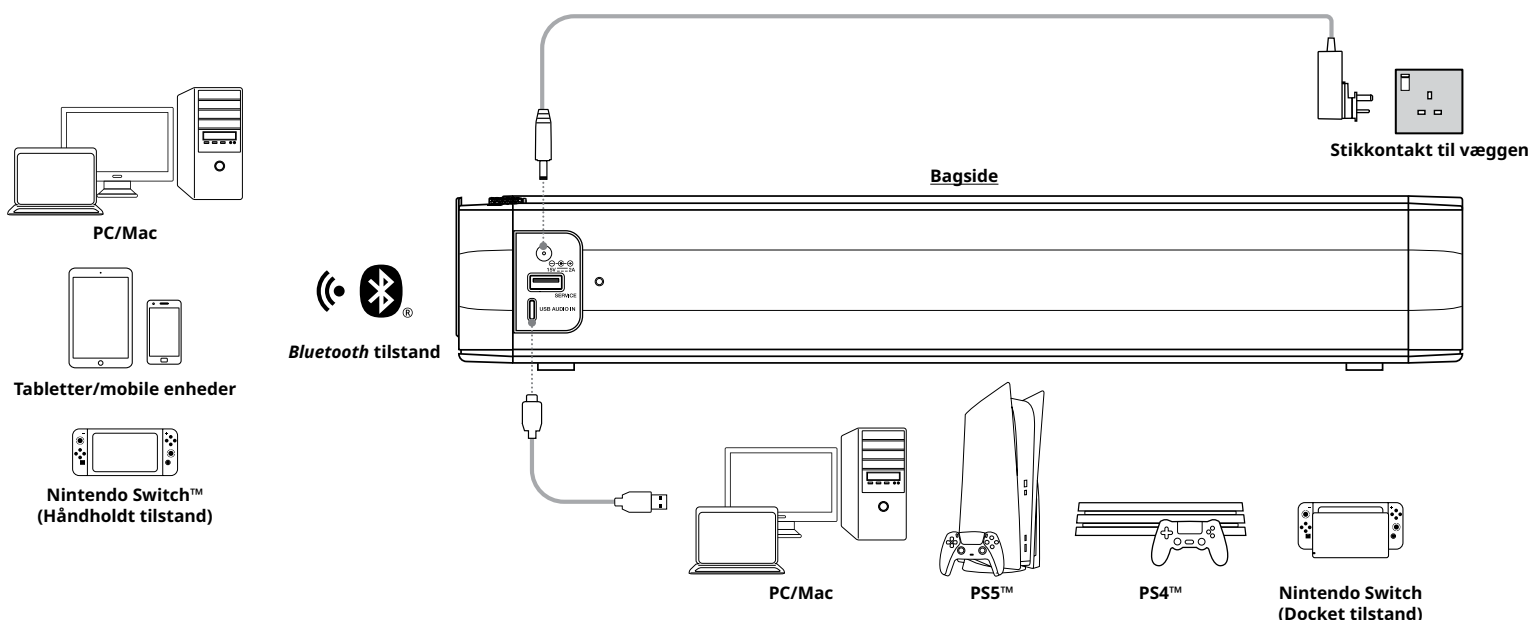

## IR FJERNBETJENING

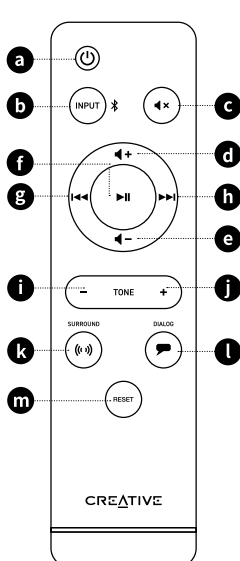

- a Strømknap**  
Tryk én gang for at tænde soundbaren.  
Tryk én gang til for at slukke den.
- b Knap til valg af input**  
Tryk én gang for at skifte mellem USB-lydtilstand og Bluetooth-tilstand.  
Tryk på og hold den nede i 2 sekunder for at starte Bluetooth-parringstilstand.
- c Mute-knap**  
Tryk én gang for at slå soundbaren fra.  
Tryk én gang til igen for at ophæve lydløsningen.
- d Lydstyrke + knap**  
Tryk én gang for at øge lydstyrken.
- e Lydstyrke - knap**  
Tryk én gang for at reducere lydstyrken.
- f Afspil/pause-knap**  
Tryk én gang for at afspille/pause lydafspilning.
- g Forrige track-knap**  
Tryk én gang for at vende tilbage til forrige nummer.
- h Knappen Næste spor**  
Tryk én gang for at springe til næste spor.
- i Tone - knap**  
Tryk på denne knap for at øge lydvarmen; dette vil gøre basgængivelsen og stemmer mere fremtrædende.
- j Tone + knap**  
Tryk på denne knap for at øge lydbrilliansen; dette vil øge fremhævelsen af høje og øvre mellemfrekvenser, hvilket gør lyden klarere.
- k Surround-knap**  
Tryk én gang for at aktivere Surround-tilstand; denne tilstand giver et udvidet lydbillede og rumliggjort lyd for en mere medrivende oplevelse.  
Tryk én gang til for at slå den fra.
- l Dialogknap**  
Tryk én gang for at aktivere Dialog Plus-tilstand; denne tilstand giver forbedret stemmeforståelse i talte dialoger, så du kan høre hver stavelse tydeligere.  
Tryk én gang til for at slå den fra.
- m Nulstillingsknap**  
Tryk én gang for at nulstille alle ændringer, herunder indstillinger for Tone, Surround og Dialog.

## UDSKIFTELIGE AC-STIK

Creative Stage SE kommer med en strømadapter med udskiftelige AC-stik, der er egnet til brug i flere områder. Se vejledningen nedenfor for at få flere oplysninger.

## Udskiftning af udskiftelige vekselstrømsstik

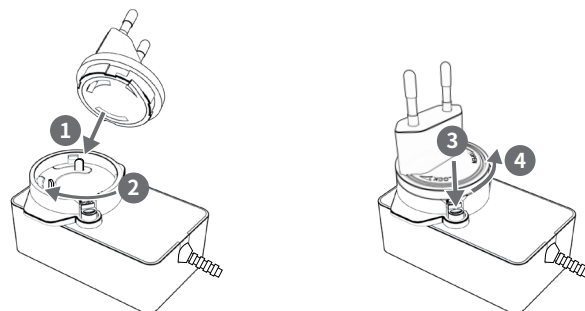

i) Sæt AC-stikket på strømadapteren, skub det ned og drej det med uret for at låse det

ii) Tryk på og drej AC-stikket mod uret for at fjerne det fra strømadapteren

**Bemærk:** Udskiftelige vekselstrømsstik er samlet på basis af kravene i de respektive lande og er velegnede til brug i regioner, der bruger de samme vekselstrømsstik.



EU/Singapore  
(Stik med 4 mm  
stift diameter)

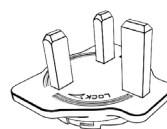

Singapore/Storbritannien/  
Hong Kong/Saudi-Arabien/FAE/  
Malaysia

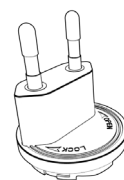

Korea  
(Stik med 4,8 mm  
stift diameter)



USA/Canada/Japan/  
Taiwan



Australien

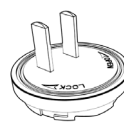

Kina

## MASTER NULSTILLING

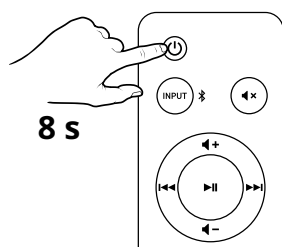

Tryk og hold tænd/sluk-knappen på den medfølgende IR-fjernbetjening nede i 8 sekunder for at udføre en hovednulstilling. Efter afslutningen udløses en stemmeprompt med prompten "Reset To Factory Default", og soundbaren vender tilbage til sin standardtilstand. Hovednulstilling er forbeholdt tilfælde, hvor brugere oplever problemer, mens soundbaren er i brug, eller i situationer som f.eks. Bluetooth-parringssvigt, tilfældige LED-blink eller for at nulstille alle data.

## TEKNISKE SPECIFIKATIONER

- Udgangseffekt:** 12 W RMS x 2  
**Samlet systemspidseffekt:** 48 W  
**Frekvensområde:** 55–20 000 Hz  
**Signal/støj-forhold (SNR):** ≥ 80 dB  
**Driftsfrekvens:** 2402–2480 MHz  
**Driftsområde:** Op til 10 m, målt i åbent rum. Vægge og strukturer kan påvirke enhedens rækkevidde  
**Maksimal RF-udgangseffekt:** 7 dBm  
**Bluetooth Version:** Bluetooth 5.3  
**Understøttede Bluetooth-profiler:** A2DP (Advanced Audio Distribution Profile), AVRCP (Audio/Video Remote Control Profile)  
**Understøttet codec:** SBC  
**Soundbar indgangsklassificering:** 15 V = 2,0 A  
**Maksimal driftstemperatur:** 40 °C  
**Strømadaptermodel:** GJ30WD-1500200DP  
**Indgang:** 100–240 V~, 50/60 Hz 0,8 A  
**Udgangseffekt:** 15 V = 2,0 A, 30,0 W

**Bemærk:** Overensstemmelsesmarkeringer er placeret i bunden af produktet.

# CREATIVE® STAGE SE

Soundbar pod monitor s *Bluetooth*® a USB digitálním zvukem

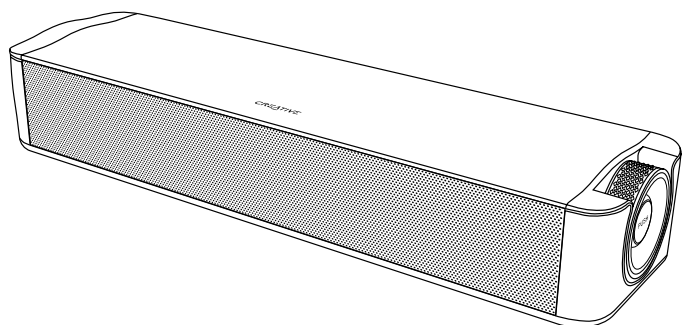

CZ

## STRUČNÁ ÚVODNÍ PŘÍRUČKA Č. MODELU: MF8410



STAŽENÍ VÍCEJAZYČNÉ STRUČNÉ ÚVODNÍ PŘÍRUČKY  
[creative.com/support/StageSE](http://creative.com/support/StageSE)

- [EN] MULTI-LANGUAGE QUICK START GUIDE DOWNLOAD
- [DE] MEHRSPRACHIGE SCHNELLSTARTANLEITUNG HERUNTERLADEN
- [FR] TÉLÉCHARGEMENT DU GUIDE DE DÉMARRAGE RAPIDE MULTI-LANGUES
- [IT] DOWNLOAD DELLA GUIDA DI AVVIO RAPIDO MULTILINGUA
- [ES] DESCARGA DE LA GUÍA DE INICIO RÁPIDO EN MÚLTIPLES IDIOMAS
- [NL] MEERTALIGE SNELSTARTGIDS DOWNLOAD
- [NO] NEDLASTING AV HURTIGSTARTVEILEDNING FOR FLERE SPRÅK
- [FI] MONIKIELINEN PIKA-ALOITUSOPPAAN LATAUS
- [SV] FLERSPRÅKIG SNABBSTARTSGUIDE LADDA NER
- [DA] DOWNLOAD AF HURTIG STARTVEJLEDNING PÅ FLERE SPROG
- [PL] POBIERZ PRZEWODNIK SZYBKIEGO STARTU W WIELU JĘZYKU
- [SK] STIAHNUŤ SI RÝCHLY NÁVOD NA ŠTARTOVANIE VIAC JAZYKOV
- [RU] МНОГОЯЗЫЧНОЕ КРАТКОЕ РУКОВОДСТВО ЗАГРУЗИТЬ
- [JP] 多言語クイックスタートガイドのダウンロード
- [CS] 下载多语言快速使用指南
- [CT] 下载多语言快速使用指南
- [KO] 다국어 빠른 시작 가이드 다운로드

REGISTRACE PRODUKTU

[creative.com/register](http://creative.com/register)

TECHNICKÁ PODPORA

[creative.com/support](http://creative.com/support)

### POPIS

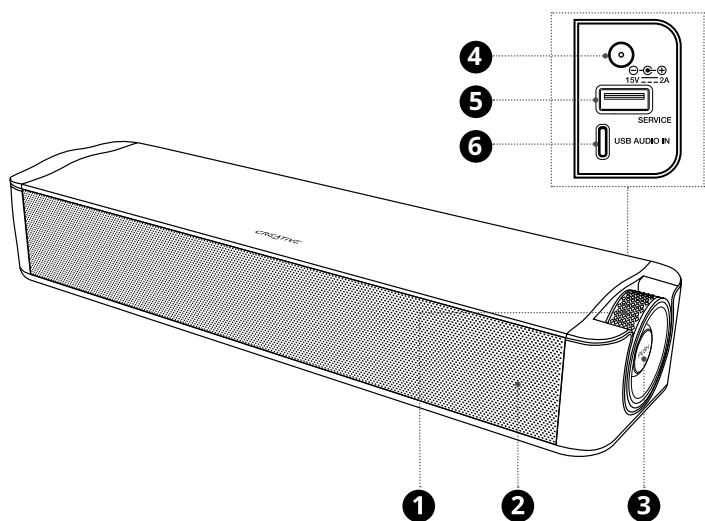

- 1 Knoflík pro ovládání hlasitosti
- 2 Kontrolka LED
- 3 Multifunkční tlačítko (napájení, výběr zdroje, *Bluetooth*®)
- 4 Port napájení DC-in
- 5 Port USB-A (pouze pro aktualizace firmwaru)
- 6 Port USB-C (pro přehrávání zvuku USB)

### OVLÁDÁNÍ

Tlačítko	Akce	Funkce
	<b>x1</b>	<b>SVÍTÍ</b>
	<b>2 s</b>	<b>NESVÍTÍ</b>
	<b>x1</b>	<b>USB ZVUK</b>
	<b>x2</b>	<b>HLASOVÁ VÝZVA SVÍTÍ</b> / <b>HLASOVÁ VÝZVA NESVÍTÍ</b>

**Poznámka:** Při zapnutí Creative Stage SE automaticky zahájí párování *Bluetooth*, když je vstup zdroje přepnut ze zvuku USB na *Bluetooth*.

Kontrolka LED	Stav soundbaru
Nepřerušovaná červená	Pohotovost
Svítí fialově	Zvuk USB
Bliká modře	Režim párování <i>Bluetooth</i>
Svítí modře	Spárováno pomocí <i>Bluetooth</i>
Blikající LED (Zdrojová barva)	Nastavení hlasitosti

## MOŽNOSTI PŘIPOJENÍ

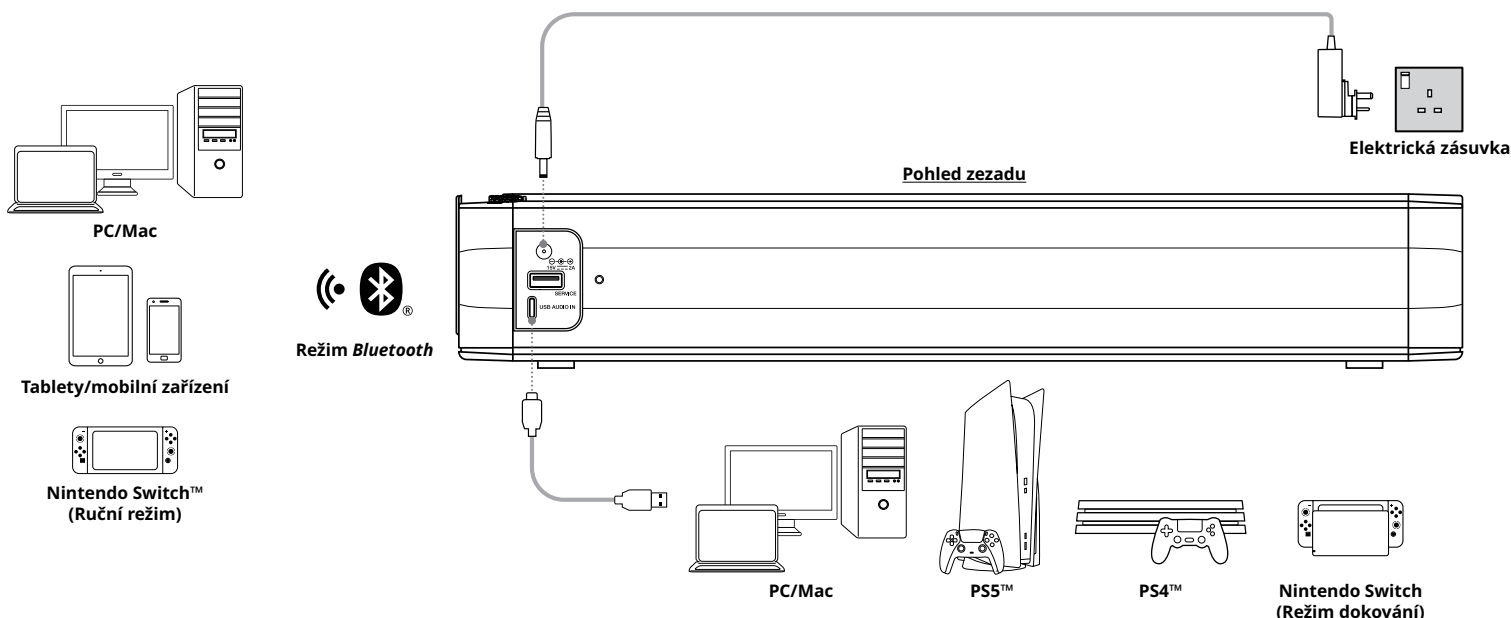

## INFRAČERVENÉ DÁLKOVÉ OVLÁDÁNÍ

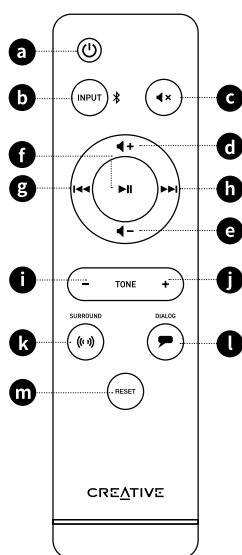

- a Tlačítko napájení**  
Jedním stisknutím soundbar zapnete. Dalším stisknutím ho vypnete.
- b Tlačítko pro výběr vstupu**  
Stisknutím můžete přepínat mezi režimem USB Audio a režimem Bluetooth. Stisknutím a podržením na 2 s zahájíte režim párování Bluetooth.
- c Tlačítko ztlumění**  
Jedním stisknutím soundbar ztlumíte. Dalším stisknutím ztlumění zrušíte.
- d Tlačítko zvýšení hlasitosti**  
Stisknutím zvýšíte hlasitost.
- e Tlačítko snížení hlasitosti**  
Stisknutím snížíte hlasitost.
- f Tlačítko Přehrát/Pozastavit**  
Jedním stisknutím spustíte/pozastavíte přehrávání zvuku.
- g Tlačítko přechodu na předchozí skladbu**  
Jedním stisknutím se vrátíte na předchozí skladbu.
- h Tlačítko přechodu na další skladbu**  
Jedním stisknutím přejdete na další skladbu.
- i Tlačítko Tone -**  
Stisknutím můžete zvýšit teplo zvuku. Tím se zvýší výraznost basů a vokálů.
- j Tlačítko Tone +**  
Stisknutím můžete zvýšit jas zvuku. Tím se zvýší výraznost vysokých a středně vysokých frekvencí, takže zvuk je čistější.
- k Tlačítko Surround**  
Stisknutím můžete aktivovat režim Surround. Tento režim poskytuje širší zvukové pole a prostorový zvuk pro ohromující zážitek. Dalším stisknutím režim vypnete.
- l Tlačítko Dialog**  
Stisknutím můžete aktivovat režim Dialog Plus. Tento režim poskytuje zřetelnější vokály v mluvených dialogích, takže každou slabiku lépe uslyšíte. Dalším stisknutím režim vypnete.
- m Tlačítko Reset**  
Stisknutím vrátíte všechny provedené změny, včetně nastavení Tone, Surround a Dialog.

## HLAVNÍ RESET

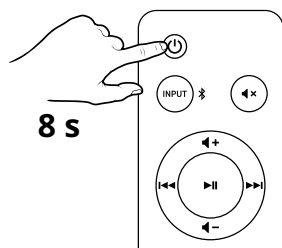

Stisknutím a podržením tlačítka napájení na dodaném IR dálkovém ovládacím po dobu 8 s provedete hlavní reset. Po dokončení zazní hlasová výzva „Reset To Factory“ (Default/Obnovit tovární nastavení) a soundbar se vrátí do výchozího stavu. Hlavní reset je určen pro případy, kdy uživatelé narazí na problémy během používání soundbaru nebo následujících situací: selhání párování Bluetooth, náhodné blikání LED kontrolky nebo reset všech dat.

## VYMĚNITELNÉ ZÁSTRČKY SÍTOVÉHO NAPÁJENÍ

Creative Stage SE zahrnuje napájecí adaptér s vyměnitelnými zástrčkami síťového napájení, které jsou vhodné pro různé regiony. Další informace najdete v pokynech níže.

## Výměna vyměnitelných zástrček síťového napájení

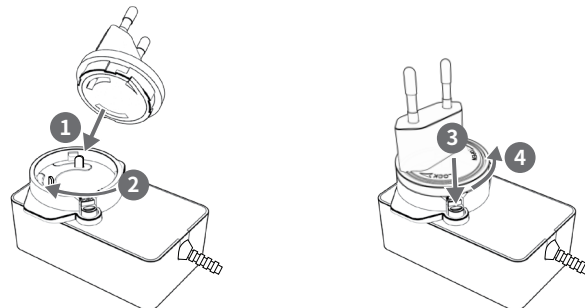

i) Umístíte síťovou zástrčku na napájecí adaptér a poté ji zatlačíte. Otočením po směru hodinových ručiček ji zajistíte.

ii) Stisknutím a otočením síťové zástrčky proti směru hodinových ručiček ji můžete z napájecího adaptéru vytáhnout.

**Poznámka:** Vyměnitelné zástrčky síťového napájení jsou přibaleny podle požadavků příslušných zemí a jsou vhodné pro používání v regionech, ve kterých se používají stejné zástrčky síťového napájení.

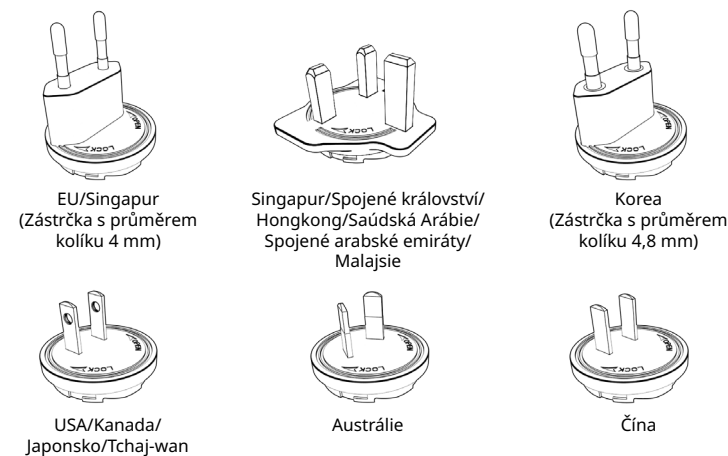

## TECHNICKÉ SPECIFIKACE

- Výstupní výkon:** 12 W RMS x 2  
**Maximální výkon systému:** 48 W  
**Kmitočtová odezva:** 55–20 000 Hz  
**Odstup signálu od šumu (SNR):** ≥ 80 dB  
**Provozní kmitočet:** 2402–2480 MHz  
**Provozní dosah:** až 10 metrů. Měřeno v otevřeném prostoru, zdi a konstrukce mohou mít na dosah zařízení negativní dopad.  
**Maximální RF výstupní výkon:** 7 dBm  
**Verze Bluetooth:** Bluetooth 5.3  
**Podporované profily technologie Bluetooth:** A2DP (Advanced Audio Distribution Profile), AVRCP (Audio/Video Remote Control Profile)  
**Podporovaný kodek:** SBC  
**Vstupní jmenovitý výkon soundbaru:** 15 V = 2,0 A  
**Maximální provozní teplota:** 40 °C  
**Model napájecího adaptéru:** GJ30WD-1500200DP  
**Vstup:** 100–240 V~, 50/60 Hz 0,8 A  
**Výstup:** 15 V = 2,0 A, 30,0 W

**Poznámka:** Označení shody s předpisy naleznete na spodní straně výrobku

# CREATIVE® STAGE SE

Soundbar pod monitor z *Bluetooth*® i  
cyfrowym dźwiękiem USB

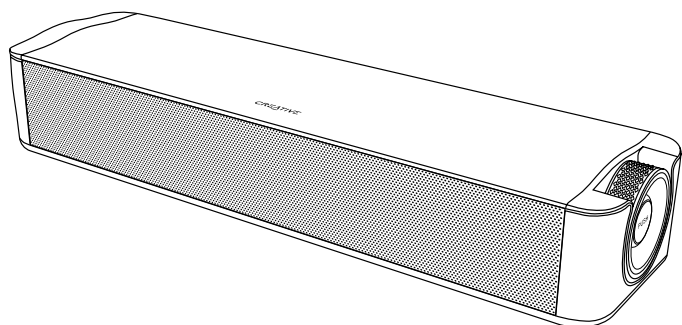

PL

## SKRÓCONA INSTRUKCJA OBSŁUGI OZNACZENIE MODELU: MF8410



POBIERANIE WIELOJĘZYCZNEJ SKRÓCONEJ  
INSTRUKCJI OBSŁUGI

[creative.com/support/StageSE](https://creative.com/support/StageSE)

[EN] MULTI-LANGUAGE QUICK START GUIDE DOWNLOAD

[DE] MEHRSPRACHIGE SCHNELLSTARTANLEITUNG HERUNTERLADEN

[FR] TÉLÉCHARGEMENT DU GUIDE DE DÉMARRAGE RAPIDE MULTI-LANGUES

[IT] DOWNLOAD DELLA GUIDA DI AVVIO RAPIDO MULTILINGUA

[ES] DESCARGA DE LA GUÍA DE INICIO RÁPIDO EN MÚLTIPLES IDIOMAS

[NL] MEERTALIGE SNELSTARTGIDS DOWNLOAD

[NO] NEDLASTING AV HURTIGSTARTVEILEDNING FOR FLERE SPRÅK

[FI] MONIKIELINEN PIKA-ALOITUSOPPAAN LATAUS

[SV] FLERSPRÅKIG SNABBSTARTSGUIDE LADDA NER

[DA] DOWNLOAD AF HURTIG STARTVEJLEDNING PÅ FLERE SPROG

[CZ] STÁHNOUT VÍCEJAZYKOVÝ RYCHLÝ NÁVOD K POUŽITÍ

[SK] STIAHNUŤ SI RÝCHLY NÁVOD NA ŠTARTOVANIE VIAC JAZYKOV

[RU] МНОГОЯЗЫЧНОЕ КРАТКОЕ РУКОВОДСТВО ЗАГРУЗИТЬ

[JP] 多言語クイック スタート ガイドのダウンロード

[CS] 下载多语言快速使用指南

[CT] 下载多语言快速使用指南

[KO] 다국어 빠른 시작 가이드 다운로드

ZAREJESTRUJ SWÓJ  
PRODUKT

[creative.com/register](https://creative.com/register)

POMOC TECHNICZNA

[creative.com/support](https://creative.com/support)

### INFORMACJE OGÓLNE

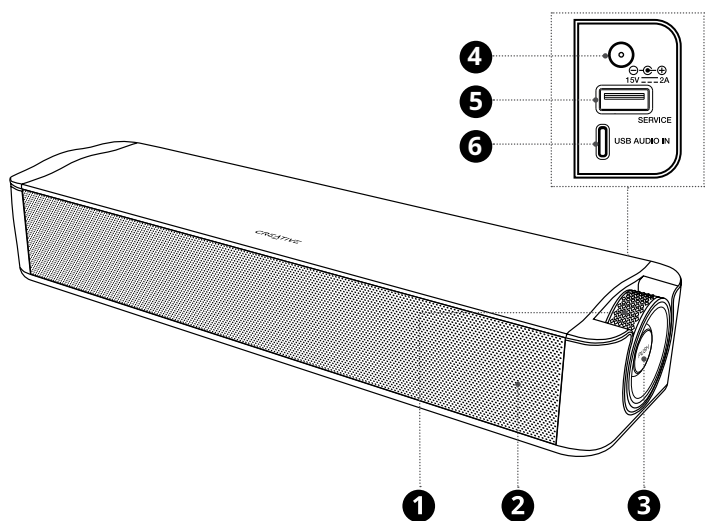

1 Pokrętko regulacji głośności

2 Wskaźnik LED

3 Przycisk wielofunkcyjny (zasilanie, wybór źródła, *Bluetooth*®)

4 Gniazdo zasilania DC

5 Port USB-A (tylko do aktualizacji oprogramowania układowego)

6 Port USB-C (do odtwarzania dźwięku z USB)

### ELEMENTY STEROWANIA

Przycisk	Czynność	Funkcja
	× 1	WŁ.
	2 s	WYŁ.
	× 1	USB DŹWIĘK ↔ <i>Bluetooth</i> ®
	× 2	KOMUNIKAT GŁOSOWY WŁ. / KOMUNIKAT GŁOSOWY WYŁ.
		+
		-

**Uwaga:** Po włączeniu Creative Stage SE automatycznie zainicjuje parowanie *Bluetooth*, gdy źródło wejściowe zostanie przełączone z USB Audio na *Bluetooth*.

Wskaźnik LED	Status urządzenia
Światło na czerwono	Czuwanie
Świeci na fioletowo	USB
Migający niebieski	<i>Bluetooth</i> Tryb parowania
Świeci na niebiesko	Sparowano <i>Bluetooth</i>
Migająca dioda LED (Kolor źródła)	Regulacja głośności

## ŁĄCZNOŚĆ

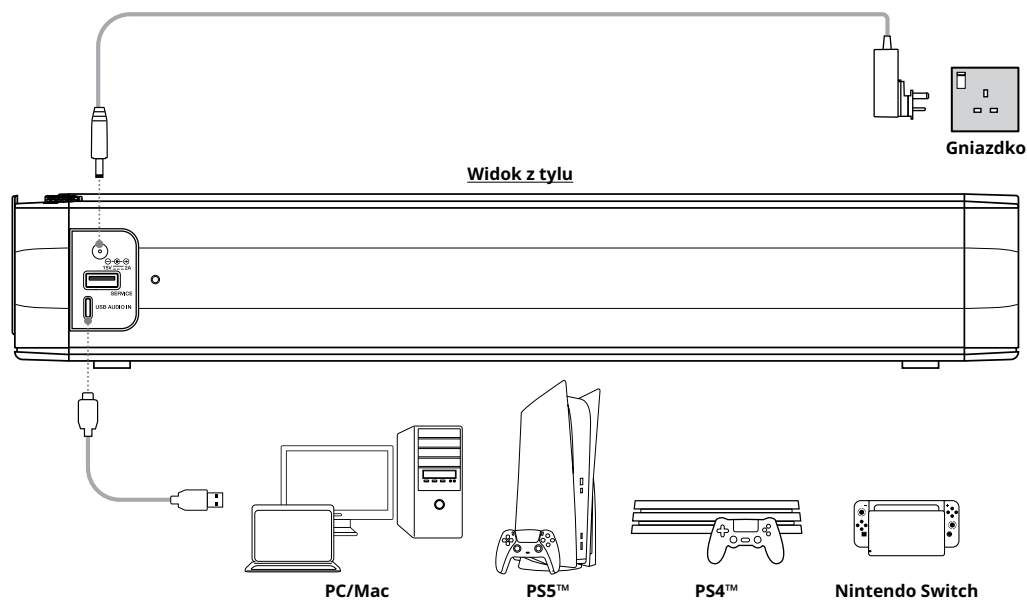
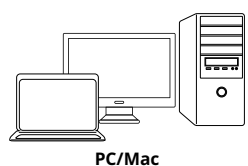

## Pilot zdalnego sterowania

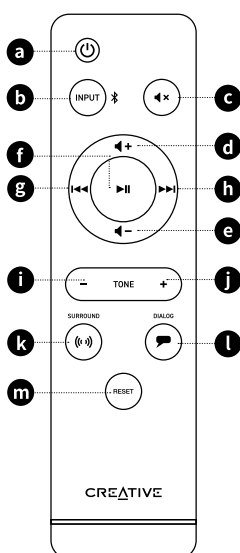

- a** **Przycisk zasilania**  
Naciśnij raz, aby soundbar.  
Naciśnij ponownie, aby go wyłączyć.
- b** **Przycisk wyboru wejścia**  
Naciśnij raz, aby przełączyć między trybem USB Audio a trybem Bluetooth.  
Naciśnij i przytrzymaj przez 2 sekundy, aby zainicjować parowanie Bluetooth.
- c** **Przycisk wyciszania**  
Naciśnij raz, aby wyciszyć soundbar.  
Naciśnij ponownie, aby wyłączyć wyciszenie.
- d** **Przycisk Volume +**  
Naciśnij raz, aby zwiększyć głośność.
- e** **Przycisk Głośność -**  
Naciśnij raz, aby zmniejszyć głośność.
- f** **Przycisk odtwarzania/pauzy**  
Naciśnij raz, aby odtworzyć/wstrzymać odtwarzanie dźwięku.
- g** **Przycisk poprzedniego utworu**  
Naciśnij raz, aby wrócić do poprzedniego utworu.
- h** **Przycisk następnego utworu**  
Naciśnij raz, aby przejść do następnego utworu.
- i** **Przycisk Ton -**  
Naciśnij, aby zwiększyć ciepło dźwięku; zwiększy to znaczenie odtwarzania basu i wokali.
- j** **Przycisk Ton +**  
Naciśnij, aby zwiększyć wyrazistość dźwięku; zwiększy to wyekspozowanie wysokich i wyższych średnich częstotliwości, czyniąc dźwięk bardziej wyraźnym.
- k** **Przycisk Surround**  
Naciśnij raz, aby aktywować tryb dźwięku przestrzennego; ten tryb zapewni rozszerzoną scenę dźwiękową i przestrzenny dźwięk, zapewniając bardziej wciągające wrażenia.  
Naciśnij jeszcze raz, aby go wyłączyć.
- l** **Przycisk Dialog**  
Naciśnij raz, aby aktywować tryb Dialog Plus; ten tryb zapewni lepszą zrozumiałość głosu w mówionych dialogach, umożliwiając wyraźniejsze słyszenie każdej sylaby.  
Naciśnij jeszcze raz, aby go wyłączyć.
- m** **Przycisk Reset**  
Naciśnij raz, aby cofnąć wszystkie wprowadzone zmiany, w tym ustawienia Ton, Surround i Dialog.

## RESET

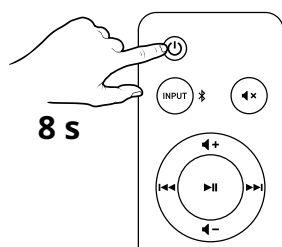

Naciśnij i przytrzymaj przycisk zasilania na dostarczonym pilocie zdalnego sterowania przez 8 sekund, aby wykonać reset. Po zakończeniu zostanie uruchomiony komunikat głosowy „Reset To Factory Default” (Przywróć ustawienia fabryczne), a soundbar powróci do stanu domyślnego. Reset jest zarezerwowany dla przypadków, w których użytkownicy napotykają problemy podczas używania soundbara lub w sytuacjach takich jak: niepowodzenie parowania Bluetooth, przypadkowe miganie diody LED lub potrzeba usunięcia wszystkich danych.

## WYMIENNE WTYCZKI AC

Creative Stage SE zawiera zasilacz z wymiennymi wtyczkami AC, odpowiedni do użytku w wielu regionach. Aby uzyskać więcej informacji, zapoznaj się z poniższymi instrukcjami.

## Wymiana wtyczki sieciowej

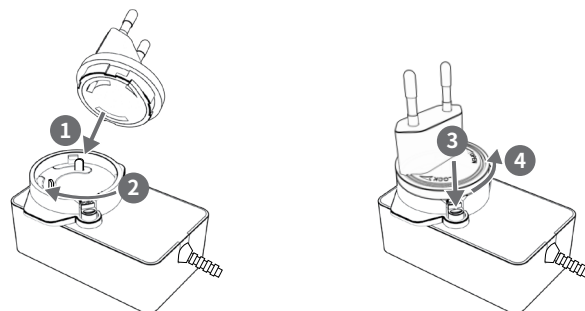

i) Umieść wtyczkę AC na zasilaczu, a następnie wciśnij ją i obróć w kierunku zgodnym z ruchem wskazówek zegara, aby ją zablokować

ii) Naciśnij i obróć wtyczkę AC w kierunku przeciwnym do ruchu wskazówek zegara, aby wyjąć ją z zasilacza

**Uwaga:** Wymienne wtyczki sieciowe są dołączane do zestawu w zależności od wymogów obowiązujących w danym kraju i nadają się do użytku tylko w odpowiednich regionach.

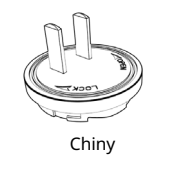
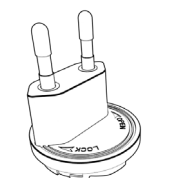
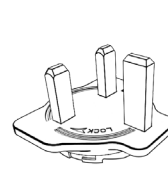
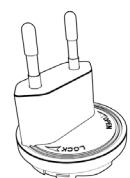

## DANE TECHNICZNE

- Moc wyjściowa:** 12 W RMS x 2
- Całkowita moc szczytowa zestawu:** 48 W
- Pasma przenoszenia:** 55–20 000 Hz
- Stosunek sygnału do szumu:** ≥ 80 dB
- Częstotliwość robocza:** 2402–2480 MHz
- Zasięg działania:** do 10 m w otwartej przestrzeni. Ściany lub inne przeszkody mogą ograniczyć zasięg pracy urządzenia
- Maksymalna moc wyjściowa RF:** 7 dBm
- Wersja **Bluetooth:** Bluetooth 5.3
- Obsługiwane profile Bluetooth:** A2DP (Advanced Audio Distribution Profile), AVRCP (Audio/Video Remote Control Profile)
- Obsługiwane kodeki:** SBC
- Obciążenie wejściowe:** 15 V = 2,0 A
- Maksymalna temperatura robocza:** 40°C
- Model zasilacza sieciowego:** GJ30WD-1500200DP
- Wejście:** 100–240 V~, 50/60 Hz 0,8 A
- Wyjście:** 15 V = 2,0 A, 30,0 W

**Uwaga:** Oznaczenia zgodności znajdują się na spodzie tego produktu.

# CREATIVE® STAGE SE

Zvuková lišta pod monitor s *Bluetooth*® a digitálnym zvukom cez USB

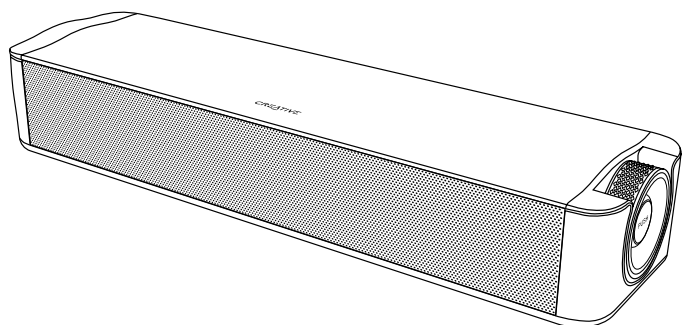

SK

## STRUČNÁ PRÍRUČKA

Č. MODELU: EF8410



STIAHNITE SI VIA JAZYČNÚ STRUČNÚ PRÍRUČKU  
[creative.com/support/StageSE](http://creative.com/support/StageSE)

[EN] MULTI-LANGUAGE QUICK START GUIDE DOWNLOAD

[DE] MEHRSPRACHIGE SCHNELLSTARTANLEITUNG HERUNTERLADEN

[FR] TÉLÉCHARGEMENT DU GUIDE DE DÉMARRAGE RAPIDE MULTI-LANGUES

[IT] DOWNLOAD DELLA GUIDA DI AVVIO RAPIDO MULTILINGUA

[ES] DESCARGA DE LA GUÍA DE INICIO RÁPIDO EN MÚLTIPLES IDIOMAS

[NL] MEERTALIGE SNELSTARTGIDS DOWNLOAD

[NO] NEDLASTING AV HURTIGSTARTVEILEDNING FOR FLERE SPRÅK

[FI] MONIKIELINEN PIKA-ALOITUSOPPAAN LATAUS

[SV] FLERSPRÅKIG SNABBSTARTSGUIDE LADDA NER

[DA] DOWNLOAD AF HURTIG STARTVEJLEDNING PÅ FLERE SPROG

[CZ] STÁHNOUT VÍCEJAZYKOVÝ RYCHLÝ NÁVOD K POUŽITÍ

[PL] POBIERZ PRZEWODNIK SZYBKIEGO STARTU W WIELU JĘZYKU

[RU] МНОГОЯЗЫЧНОЕ КРАТКОЕ РУКОВОДСТВО ЗАГРУЗИТЬ

[JP] 多言語クイックスタートガイドのダウンロード

[CS] 下载多语言快速使用指南

[CT] 下载多语言快速使用指南

[KO] 다국어 빠른 시작 가이드 다운로드

ZAREGISTRUJTE SI  
PRODUKT

[creative.com/register](http://creative.com/register)

TECHNICKÁ PODPORA

[creative.com/support](http://creative.com/support)

### PREHLAD

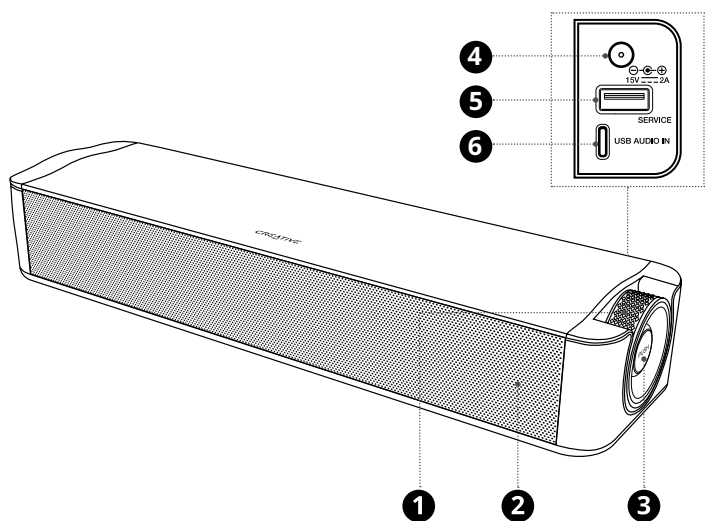

- 1 Gombík ovládania hlasitosti
- 2 Kontrolka LED
- 3 Multifunkčné tlačidlo (Napájanie, Výber zdroja, *Bluetooth*®)
- 4 Port napájania jednosmerným prúdom
- 5 Port USB-A (Len na aktualizácie firmvéru)
- 6 Port USB-C (Na prehrávanie zvuku cez USB)

### OVĽADACIE PRVKY

Tlačidlo	Akcia	Funkcia
	1x	ZAP.
	2 s	VYP.
	1x	USB ZVUK ↔ <i>Bluetooth</i>
	x2	HLASOVÁ VÝZVA ZAP. / HLASOVÁ VÝZVA VYP.
		+
		-

**Poznámka:** Keď sa zdrojový vstup prepne zo Zvuku cez USB na *Bluetooth*, Creative Stage SE po zapnutí automaticky spustí párovanie *Bluetooth*.

Kontrolka LED	Stav zvukovej lišty
Stála červená	Pohotovostný režim
Stále fialová	USB audio
Blikajúca modrá	Režim párovania rozhrania <i>Bluetooth</i>
Svietiaca modrá	<i>Bluetooth</i> spárované
LED bliká (Farba zdroja)	Nastavenie hlasitosti

## PRIPOJITELNOSŤ

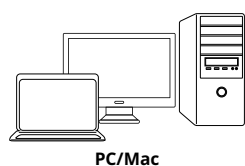

PC/Mac

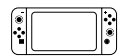

Tablety/mobilné zariadenia

Nintendo Switch™  
(Ručný režim)

Režim Bluetooth

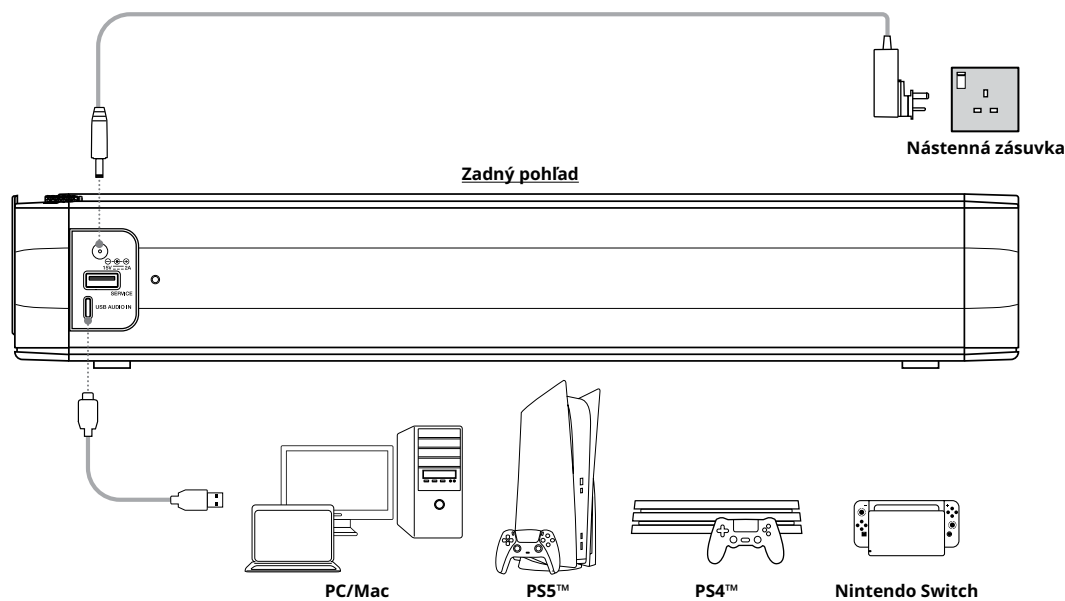

Zadný pohľad

Nástenná zásuvka

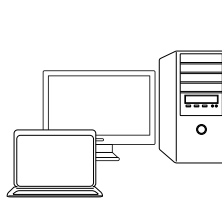

PC/Mac



PS5™

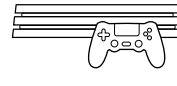

PS4™

Nintendo Switch  
(Režim V doku)

## IR DIALKOVÉ OVLÁDANIE

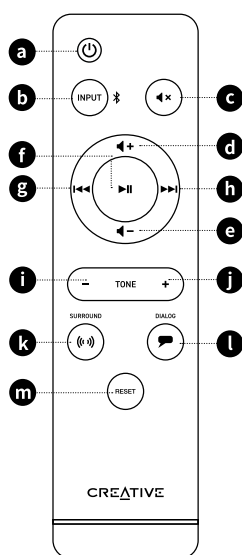

- a Tlačidlo napájania**  
Jedným stlačením zvukovú lištu zapnete. Opätovným stlačením ju vypnete.
- b Tlačidlo výberu vstupu**  
Jedným stlačením prepínate medzi režimom Zvuku cez USB a režimom Bluetooth. Stlačením a podržaním na 2 s spustíte režim párovania Bluetooth.
- c Tlačidlo stlmenia**  
Jedným stlačením zvukovú lištu stlmíte. Opätovným stlačením stlmenie zrušíte.
- d Tlačidlo zvýšenia hlasitosti**  
Jedným stlačením zvýšite hlasitosť.
- e Tlačidlo zníženia hlasitosti**  
Jedným stlačením znížite hlasitosť.
- f Tlačidlo prehrávania/pozastavenia**  
Jedným stlačením spustíte/pozastavíte prehrávanie zvuku.
- g Tlačidlo predchádzajúcej stopy**  
Jedným stlačením sa vrátite na predchádzajúcu stopu.
- h Tlačidlo nasledujúcej stopy**  
Jedným stlačením preskočíte na nasledujúcu stopu.
- i Tlačidlo Tón -**  
Stlačením zvýšite teplo zvuku; viac sa zvýrazní reprodukcia basov a vokály.
- j Tlačidlo Tón +**  
Stlačením zvýšite brilantnosť zvuku; viac sa zvýraznia vysoké a vyššie stredné frekvencie, zvuk bude ostrejší.
- k Tlačidlo priestorového zvuku**  
Jedným stlačením aktivujete Priestorový režim; tento režim poskytne rozšírenú zvukovú scénu a priestorový zvuk, aby ste si užili ešte pohlcujúcejší zážitok. Opätovným stlačením ho vypnete.
- l Tlačidlo Dialóg**  
Jedným stlačením aktivujete režim Dialog Plus; tento režim poskytuje lepšiu zrozumiteľnosť hlasu v hovorených dialógoch, každú slabiku budete počuť jasnejšie. Opätovným stlačením ho vypnete.
- m Tlačidlo Reset**  
Jedným stlačením vrátite všetky vykonané zmeny vrátane nastavení Tón, Priestorový a Dialóg.

## VYMENITELNÉ SIEŤOVÉ ZÁSTRČKY

Zvuková lišta Creative Stage SE je vybavená napájacím adaptérom s vymeniteľnými sieťovými zástrčkami, aby sa mohla používať vo viacerých regiónoch. Ďalšie informácie nájdete v pokynoch nižšie.

## Ako vymeniť sieťovú zástrčku

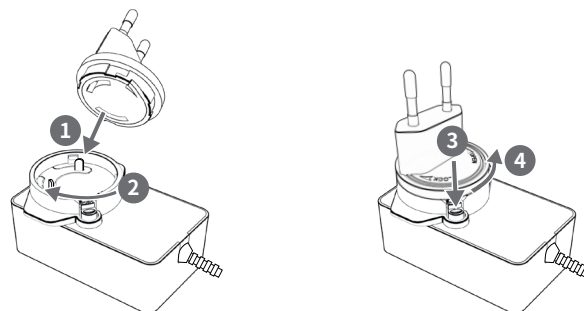

i) Sieťovú zástrčku umiestnite na napájací adaptér, potom ju zatlačte dolu a otočením v smere hodinových ručičiek ju uzamknite

ii) Stlačením a otočením proti smeru hodinových ručičiek sieťovú zástrčku odoberte z napájacieho adaptéra

**Poznámka:** Vymeniteľné sieťové zástrčky sa dodávajú v súlade s požiadavkami príslušných krajín a dajú sa použiť na územiach, na ktorých sa používajú rovnaké sieťové zástrčky.

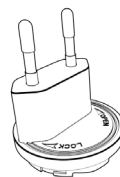
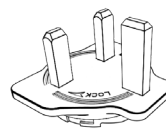
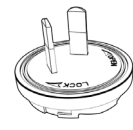
EÚ/Singapur  
(Zástrčka so 4 mm  
priemerom kolíka)Singapur/Spojené kráľovstvo/  
Hongkong/Saudská Arábia/SAE/  
MalajziaKórea  
(Zástrčka so 4,8 mm  
priemerom kolíka)USA/Kanada/  
Japonsko/Taiwan

Austrália

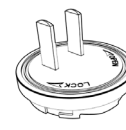

Čína

## HLAVNÝ RESET

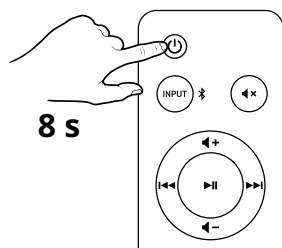

8 s

Stlačte a 8 s podržte tlačidlo napájania na dodanom IR diaľkovom ovládaní, aby sa vykonal hlavný reset. Po dokončení sa spustí hlasová výzva s pokynom „Reset To Factory Default“ (Obnoviť predvolené výrobné nastavenia) a zvuková lišta sa vráti do svojho predvoleného stavu. Hlavný reset je vyhradený pre prípady, keď majú používatelia problémy pri používaní zvukovej lišty alebo v situáciách ako: zlyhanie párovania Bluetooth, náhodné blikanie LED, alebo na resetovanie všetkých údajov.

## TECHNICKÉ ÚDAJE

Výstupný výkon: 12 W RMS x 2

Celkový špičkový systémový výkon: 48 W

Frekvenčný rozsah: 55 - 20 000 Hz

SNR: ≥ 80 dB

Prevádzková frekvencia: 2402 - 2480 MHz

Prevádzkový dosah: Do vzdialenosti 10 metrov, merané na otvorenom priestranstve. Na dosah zariadenia môžu mať vplyv steny a konštrukcie

Maximálny RF výstupný výkon: 7 dBm

Verzia Bluetooth: Bluetooth 5.3

Podporované profily Bluetooth: A2DP (Advanced Audio Distribution Profile), AVRCP (Audio/Video Remote Control Profile)

Podporovaný kodek: SBC

Charakteristika vstupu zvukovej lišty: 15 V = 2,0 A

Maximálna prevádzková teplota: 40 °C

Model napájacieho adaptéra: GJ30WD-1500200DP

Vstup: 100 - 240 V~, 50/60 Hz 0,8 A

Výstup: 15 V = 2,0 A, 30,0 W

**Poznámka:** Označenie súladu sa nachádza na spodnej strane tohto výrobku.

# CREATIVE® STAGE SE

Подмониторный саундбар с *Bluetooth*® и USB для цифрового аудио

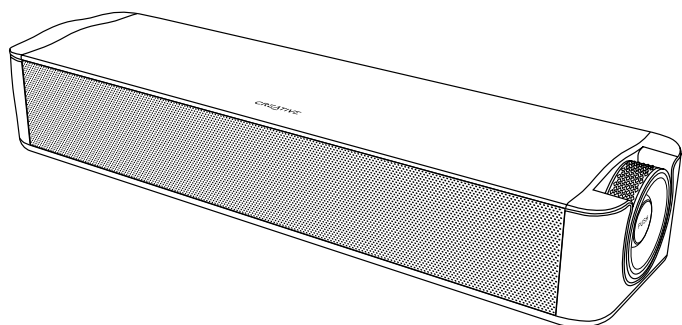

RU

## КРАТКОЕ РУКОВОДСТВО ПОЛЬЗОВАТЕЛЯ НОМЕР МОДЕЛИ: EF8410

### ОБЗОР

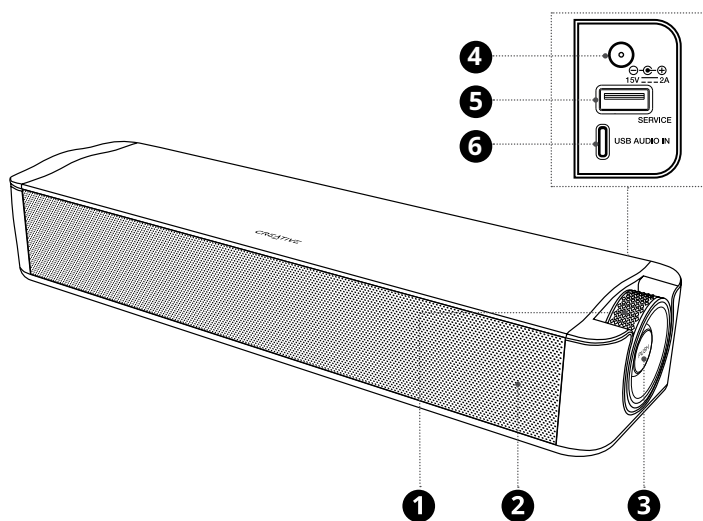

- 1 Регулятор громкости
- 2 LED-индикатор
- 3 Многофункциональная кнопка (питание, выбор источника, *Bluetooth*®)
- 4 Порт питания постоянного тока
- 5 Порт USB-A (только для обновления микропрограммы)
- 6 Порт USB-C (для воспроизведения аудио через USB)



СКАЧАТЬ КРАТКОЕ РУКОВОДСТВО ПО  
ЭКСПЛУАТАЦИИ НА НЕСКОЛЬКИХ ЯЗЫКАХ  
[creative.com/support/StageSE](https://creative.com/support/StageSE)

- [EN] MULTI-LANGUAGE QUICK START GUIDE DOWNLOAD
- [DE] MEHRSPRACHIGE SCHNELLSTARTANLEITUNG HERUNTERLADEN
- [FR] TÉLÉCHARGEMENT DU GUIDE DE DÉMARRAGE RAPIDE MULTI-LANGUES
- [IT] DOWNLOAD DELLA GUIDA DI AVVIO RAPIDO MULTILINGUA
- [ES] DESCARGA DE LA GUÍA DE INICIO RÁPIDO EN MÚLTIPLES IDIOMAS
- [NL] MEERTALIGE SNELSTARTGIDS DOWNLOAD
- [NO] NEDLASTING AV HURTIGSTARTVEILEDNING FOR FLERE SPRÅK
- [FI] MONIKIELINEN PIKA-ALOITUSOPPAAN LATAUS
- [SV] FLERSPRÅKIG SNABBSTARTSGUIDE LADDA NER
- [DA] DOWNLOAD AF HURTIG STARTVEJLEDNING PÅ FLERE SPROG
- [CZ] STÁHNOUT VÍCEJAZYKOVÝ RYCHLÝ NÁVOD K POUŽITÍ
- [PL] POBIERZ PRZEWODNIK SZYBKIEGO STARTU W WIELU JĘZYKU
- [SK] STIAHNŮŤ SI RÝCHLY NÁVOD NA ŠTARTOVANIE VIAC JAZYKOV
- [JP] 多言語クイックスタートガイドのダウンロード
- [CS] 下载多语言快速使用指南
- [CT] 下载多语言快速使用指南
- [KO] 다국어 빠른 시작 가이드 다운로드

ЗАРЕГИСТРИРУЙТЕ  
СВОЙ ПРОДУКТ  
[creative.com/register](https://creative.com/register)

ТЕХНИЧЕСКАЯ  
ПОДДЕРЖКА  
[creative.com/support](https://creative.com/support)

### УПРАВЛЕНИЕ

Кнопка	Действие	Функция
	1 раз	Вкл.
	2 сек.	Выкл.
	1 раз	USB ЗВУК ↔ Bluetooth
	2 раза	Голосовая подсказка вкл. / Голосовая подсказка выкл.
		+
		-

**Примечание:** При включении питания Creative Stage SE автоматически инициирует сопряжение по *Bluetooth* при переключении входа источника с USB Audio на *Bluetooth*.

LED-индикатор	Состояние саундбара
 Постоянно горит красным	Ожидание
 Немигающий фиолетовый	Аудиоустройство USB
 Мигающий голубой	<i>Bluetooth</i> режим подключения
 Немигающий голубой	<i>Bluetooth</i> соединение установлено
 Мигающий светодиод (Исходный цвет)	Регулятор громкости

**ПОДКЛЮЧЕНИЕ**

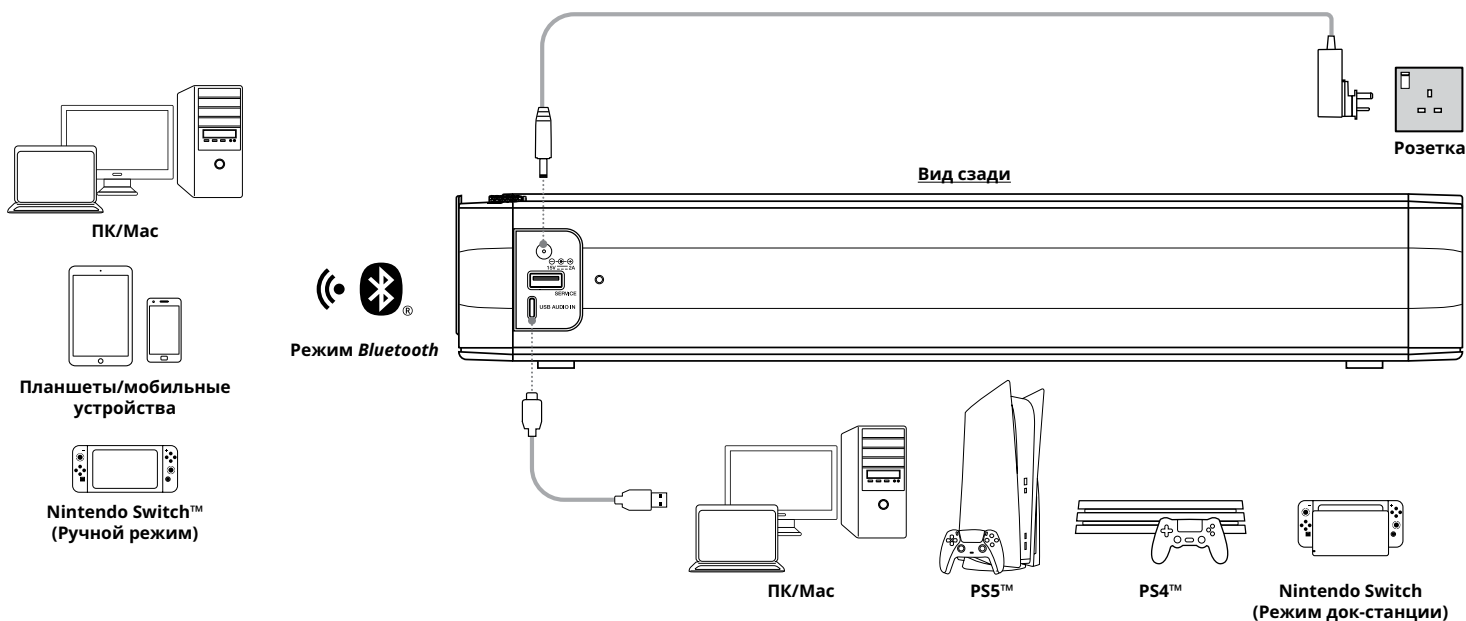

**ИК-ПУЛЬТ ДИСТАНЦИОННОГО УПРАВЛЕНИЯ**

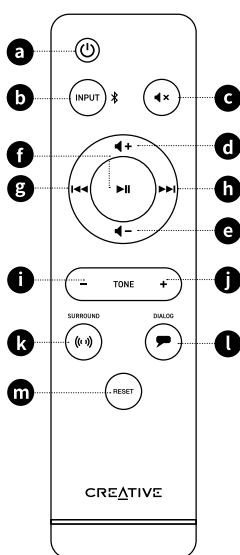

- a Кнопка питания**  
Нажмите один раз для включения саундбара. Нажмите ещё раз.
- b Кнопка выбора входа**  
Нажмите один раз, чтобы переключиться между режимом USB Audio и режимом Bluetooth. Нажмите и удерживайте кнопку в течение 2 с для запуска режима сопряжения по Bluetooth.
- c Кнопка Mute**  
Нажмите один раз для отключения звука саундбара. Нажмите ещё раз, чтобы включить звук.
- d Кнопка прибавления громкости**  
Нажмите один раз для прибавления громкости.
- e Кнопка уменьшения громкости**  
Нажмите один раз для убавления громкости.
- f Кнопка воспроизведения/паузы**  
Нажмите один раз, чтобы включить/приостановить воспроизведение аудио
- g Кнопка предыдущий трек**  
Нажмите один раз для возврата к предыдущему треку
- h Кнопка следующий трек**  
Нажмите один раз для перехода к следующему треку.
- i Кнопка Tone -**  
Нажмите для увеличения теплоты звука. Это повысит выраженность воспроизведения низких частот и вокала.
- j Кнопка Tone +**  
Нажмите для увеличения яркости звука; это повысит яркость высоких и верхних средних частот, делая звук более четким.
- k Кнопка Surround**  
Нажмите один раз, чтобы включить режим объемного звука, который обеспечивает расширенный звуковой ландшафт и пространственное звучание для более глубокого погружения. Нажмите еще раз, чтобы выключить его.
- l Кнопка Dialog**  
Нажмите один раз, чтобы активировать режим Dialog Plus. Этот режим обеспечивает улучшенную разборчивость голоса в разговорных диалогах, позволяя четче слышать каждый слог. Нажмите еще раз, чтобы выключить его.
- m Кнопка сброса**  
Нажмите один раз, чтобы отменить все сделанные изменения, включая настройки тональности, объемного звучания и диалогового режима.

**СМЕННЫЕ ВИЛКИ ПЕРЕМЕННОГО ТОКА**

В комплект Creative Stage SE входит адаптер питания со сменными вилками переменного тока для использования в разных регионах. Для получения дополнительной информации обратитесь к приведенным ниже инструкциям.

**Замена сменных вилок переменного тока**

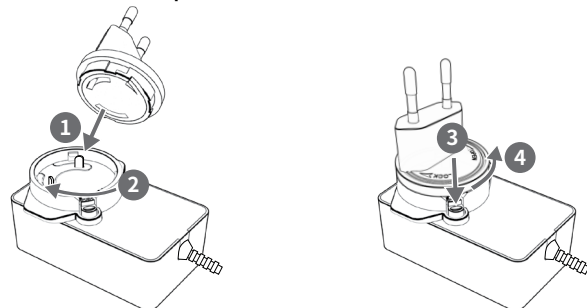

- i) Включите вилку переменного тока на адаптер питания, затем надавите на нее и поверните по часовой стрелке, чтобы зафиксировать ее
- ii) Нажмите и поверните вилку переменного тока против часовой стрелки, чтобы извлечь ее из адаптера питания

**Примечание:** Сменные вилки переменного тока комплектуются в соответствии с требованиями соответствующих стран и подходят для регионов, где используются такие вилки переменного тока.

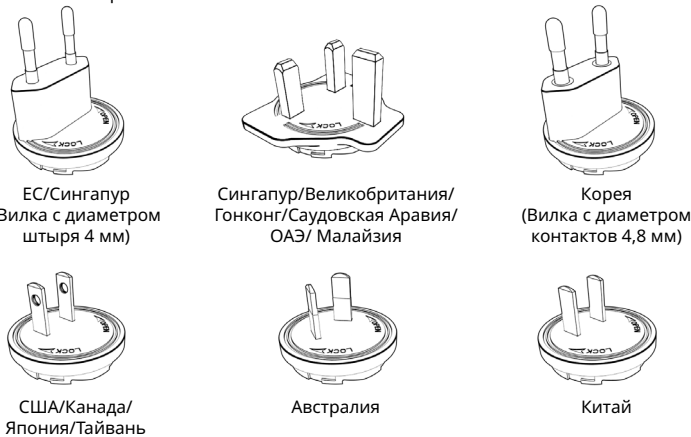

**СБРОС НАСТРОЕК**

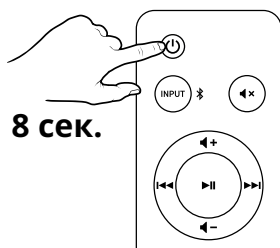

Нажмите и удерживайте кнопку питания на прилагаемом ИК-пульте дистанционного управления в течение 8 с, чтобы выполнить мастер-сброс. По завершении будет выдана голосовая подсказка с предложением «Reset To Factory Default» (Сбросить на заводские настройки), и саундбар вернется в исходное состояние. Мастер-сброс предназначен для таких проблем или ситуаций во время использования саундбара, как сбой сопряжения по Bluetooth, случайное мигание светодиодов, а также для сброса всех данных.

**ТЕХНИЧЕСКИЕ ХАРАКТЕРИСТИКИ**

- Выходная мощность:** 12 Вт RMS x 2
- Общая пиковая мощность системы:** 48 Вт
- Частотная характеристика:** 55–20 000 Гц
- ОСШ:** ≥ 80 дБ
- Рабочая частота:** 2402–2480 МГц
- Рабочий диапазон:** до 10 м для открытого пространства. Стены и строительные конструкции могут изменять радиус действия устройства
- Максимальная выходная РЧ мощность:** 7 дБм
- Версия Bluetooth:** Bluetooth 5.3
- Поддерживаемые профили Bluetooth:** A2DP (Advanced Audio Distribution Profile), AVRCP (Audio/Video Remote Control Profile)
- Поддерживаемый кодек:** SBC
- Входная характеристика саундбара:** 15 В  $\bar{\sim}$  2,0 А
- Максимальная температура эксплуатации:** 40 °С
- Модель адаптера питания:** GJ30WD-1500200DP
- Вход:** 100–240 В~, 50/60 Гц 0,8 А
- Выход:** 15 В  $\bar{\sim}$  3,0 А, 30,0 Вт

**Примечание:** маркировка о соответствии находится в нижней части данного изделия.

# CREATIVE® STAGE SE

Bluetooth®および USBデジタル オーディオ対応  
アンダーモニター サウンドバー

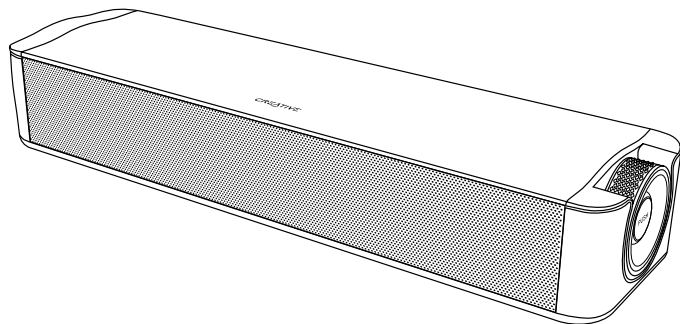

JP

## クイック スタート ガイド モデル番号: MF8410



多言語クイック スタート ガイドのダウンロード  
[creative.com/support/StageSE](https://creative.com/support/StageSE)

- [EN] MULTI-LANGUAGE QUICK START GUIDE DOWNLOAD
- [DE] MEHRSPRACHIGE SCHNELLSTARTANLEITUNG HERUNTERLADEN
- [FR] TÉLÉCHARGEMENT DU GUIDE DE DÉMARRAGE RAPIDE MULTI-LANGUES
- [IT] DOWNLOAD DELLA GUIDA DI AVVIO RAPIDO MULTILINGUA
- [ES] DESCARGA DE LA GUÍA DE INICIO RÁPIDO EN MÚLTIPLES IDIOMAS
- [NL] MEERTALIGE SNELSTARTGIDS DOWNLOAD
- [NO] NEDLASTING AV HURTIGSTARTVEILEDNING FOR FLERE SPRÅK
- [FI] MONIKIELINEN PIKA-ALOITUSOPPAAN LATAUS
- [SV] FLERSPRÅKIG SNABBSTARTSGUIDE LADDA NER
- [DA] DOWNLOAD AF HURTIG STARTVEJLEDNING PÅ FLERE SPROG
- [CZ] STÁHNOUT VÍCEJAZYKOVÝ RYCHLÝ NÁVOD K POUŽITÍ
- [PL] POBIERZ PRZEWODNIK SZYBKIEGO STARTU W WIELU JĘZYKU
- [SK] STIAHNŮŤ SI RÝCHLY NÁVOD NA ŠTARTOVANIE VIAC JAZYKOV
- [RU] МНОГОЯЗЫЧНОЕ КРАТКОЕ РУКОВОДСТВО ЗАГРУЗИТЬ
- [CS] 下载多语言快速使用指南
- [CT] 下载多語言快速使用指南
- [KO] 다국어 빠른 시작 가이드 다운로드

製品登録

[creative.com/register](https://creative.com/register)

テクニカル サポート

[creative.com/support](https://creative.com/support)

### 概要

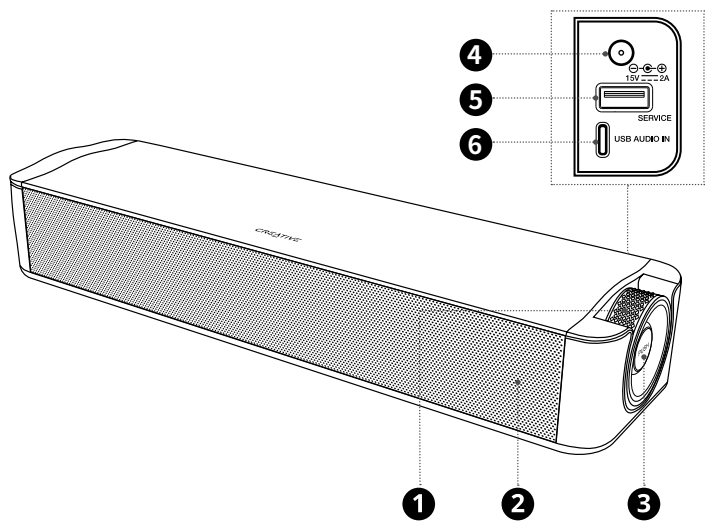

- ① ボリューム コントロール ノブ
- ② LED インジケータ
- ③ マルチファンクション ボタン (電源、ソース選択、Bluetooth)
- ④ DC入力ポート
- ⑤ USB-A ポート (ファームウェア アップデート専用)
- ⑥ USB-C ポート (USBオーディオ再生用)

### コントロール

ボタン	操作	機能
	1回押す	オン
	2秒長押し	オフ
	1回押す	USB オーディオ / Bluetooth
	2回押し	ボイス プロンプト オン / ボイス プロンプト オフ
		+
		-

注意: 入力ソースがUSB オーディオからBluetoothに切り替えられている場合にCreative Stage SEの電源を入れると自動的にBluetooth ペアリング状態になります。

LED インジケータ	サウンドバー状態
● 赤点灯	スタンバイ
● 紫点灯	USBオーディオ
☀ 青明滅	Bluetooth ペアリング モード
● 青点灯	Bluetooth ペアリング済み
☀ 点滅 (入力ソース色)	音量調節

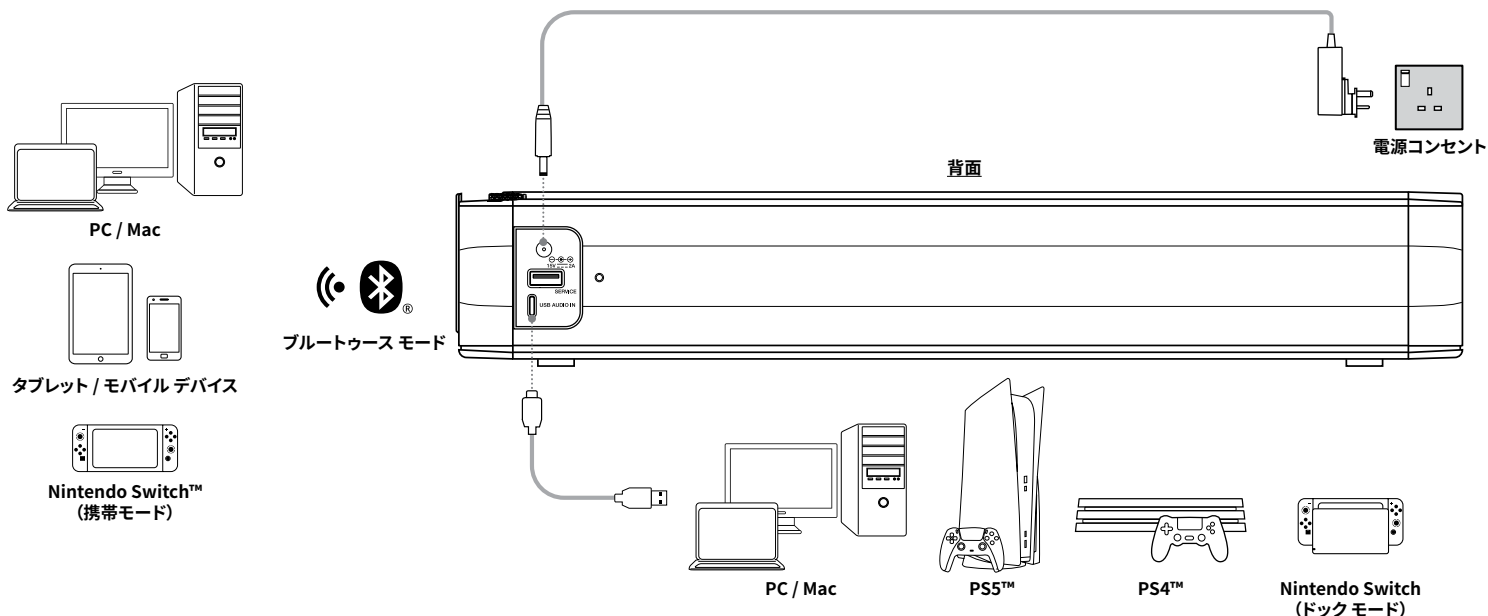

## IR リモートコントロール

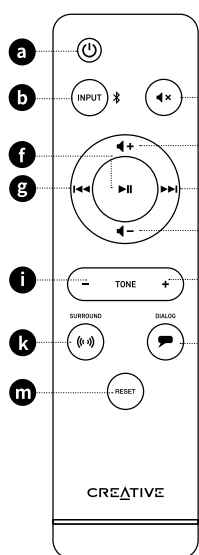

- a** 電源ボタン  
電源をオン / オフします。
- b** 入力ソース選択ボタン  
入力ソースを切り替えます。  
2秒長押しするとBluetooth ペ어링状態になります。
- c** ミュートボタン  
音量を消音 / 解除します。
- d** 音量+ボタン  
音量を大きくします。
- e** 音量-ボタン  
音量を小さくします。
- f** 再生 / 一時停止ボタン  
再生を一時停止 / 再開します。
- g** 前トラックボタン  
前のトラックにスキップします。
- h** 次トラックボタン  
次のトラックにスキップします。
- i** トーン+ボタン  
低音域とボーカルが際立ち、オーディオの暖かみが増します。
- j** トーン-ボタン  
中音域を強調してオーディオをより鮮明にします。
- k** サラウンドボタン  
サウンドステージを拡張し臨場感や没入感のあるオーディオ体験を届けます。
- l** ダイアログボタン  
ダイアログプラスモードが有効になり、人の声の明瞭さが向上してボーカルやセリフがよりクリアになります。
- m** リセットボタン  
トーンやサラウンド、ダイアログなどの設定をリセットします。

## 変換可能なACプラグ

Creative Stage SEの電源アダプターは、各国/地域に適合した変換可能なACプラグを採用しています。以下の手順に従って、お使いになる国/地域に適したACプラグを装着して下さい。

## ACプラグの着脱

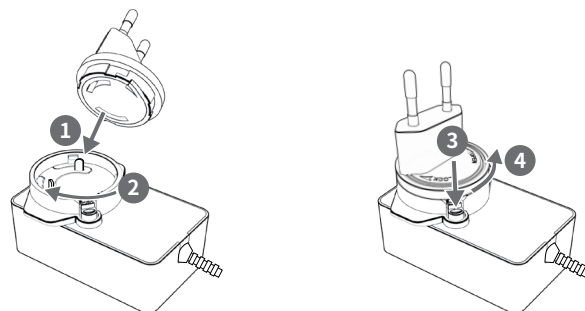

- i) ACプラグを取り付けるには、図のようにACプラグをACアダプターに差し込み、時計回り方向に回してロックします
- ii) ACプラグを取り外すには、図のようにACアダプターのボタンを押したままACプラグを反時計回り方向に回して外します

注意: 含まれるACプラグの種類は製品が出荷される国 / 地域によって異なる場合があります。一部の国 / 地域によってはACプラグを共用する場合があります。

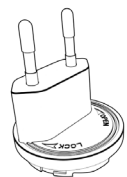

EU / シンガポール  
(φ4 mmプラグ)

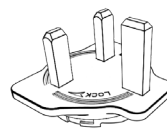

シンガポール / UK / 香港 / サウジア  
ラビア / UAE / マレーシア

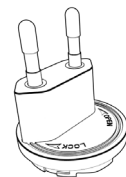

(φ4.8 mmプラグ)  
韓国



USA / カナダ /  
日本 / 台湾



オーストラリア



中国

## マスターリセット

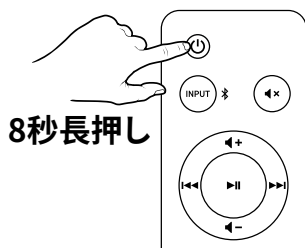

IRリモートコントロールの電源ボタンを8秒長押しします。マスターリセットが完了すると、ボイスプロンプト“Reset To Factory Default”が流れサウンドバーがデフォルトの状態に戻ります。Bluetooth ペ어링が失敗したり、LEDがランダムに点滅する等の問題が発生する場合は、マスターリセットを行って下さい。

## 技術仕様

スピーカー出力: 12W RMS x 2  
 総合ピーク出力: 48W  
 周波数特性: 55-20,000 Hz  
 S/N比:  $\geq$  80 dB  
 動作周波数: 2402-2480 MHz  
 動作範囲: 最大約10m (障害物のない空間での場合です。壁や構造物がある際は受信範囲に影響が出る場合があります。)  
 最大RF出力: 7 dBm  
 Bluetoothバージョン: Bluetooth 5.3  
 対応するBluetooth プロファイル: A2DP (アドバンスドオーディオディストリビューションプロファイル)、AVRCP (オーディオ/ビデオリモートコントロールプロファイル)  
 サポートするオーディオコーデック: SBC  
 サウンドバー入力: 15V  $\approx$  2.0A  
 最大動作温度: 40°C  
 電源アダプター モデル: GJ30WD-1500200DP  
 入力: 100-240V~, 50 / 60 Hz 0.8A  
 出力: 15V  $\approx$  2.0A, 30.0W

注意: コンプライアンスマークは製品の底面に記されています

# CREATIVE® STAGE SE

带有蓝牙®和 USB 数字音频的显示器下条形音箱

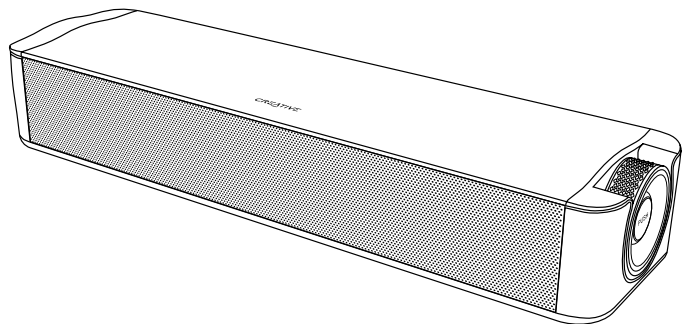

CS

快速使用指南  
使用产品前请阅读使用说明  
型号:MF8410



下载多语言快速使用指南  
[creative.com/support/StageSE](https://creative.com/support/StageSE)

- [EN] MULTI-LANGUAGE QUICK START GUIDE DOWNLOAD
- [DE] MEHRSPRACHIGE SCHNELLSTARTANLEITUNG HERUNTERLADEN
- [FR] TÉLÉCHARGEMENT DU GUIDE DE DÉMARRAGE RAPIDE MULTI-LANGUES
- [IT] DOWNLOAD DELLA GUIDA DI AVVIO RAPIDO MULTILINGUA
- [ES] DESCARGA DE LA GUÍA DE INICIO RÁPIDO EN MÚLTIPLES IDIOMAS
- [NL] MEERTALIGE SNELSTARTGIDS DOWNLOAD
- [NO] NEDLASTING AV HURTIGSTARTVEILEDNING FOR FLERE SPRÅK
- [FI] MONIKIELINEN PIKA-ALOITUSOPPAAN LATAUS
- [SV] FLERSPRÅKIG SNABBSTARTSGUIDE LADDA NER
- [DA] DOWNLOAD AF HURTIG STARTVEJLEDNING PÅ FLERE SPROG
- [CZ] STÁHNOUT VÍCEJAZYKOVÝ RYCHLÝ NÁVOD K POUŽITÍ
- [PL] POBIERZ PRZEWODNIK SZYBKIEGO STARTU W WIELU JĘZYKU
- [SK] STIAHNŮ SI RÝCHLY NÁVOD NA ŠTARTOVANIE VIAC JAZYKOV
- [RU] МНОГОЯЗЫЧНОЕ КРАТКОЕ РУКОВОДСТВО ЗАГРУЗИТЬ
- [JP] 多言語クイック スタート ガイドのダウンロード
- [CT] 下载多语言快速使用指南
- [KO] 다국어 빠른 시작 가이드 다운로드

注册您的产品

[creative.com/register](https://creative.com/register)

技术支持

[creative.com/support](https://creative.com/support)

## 概述

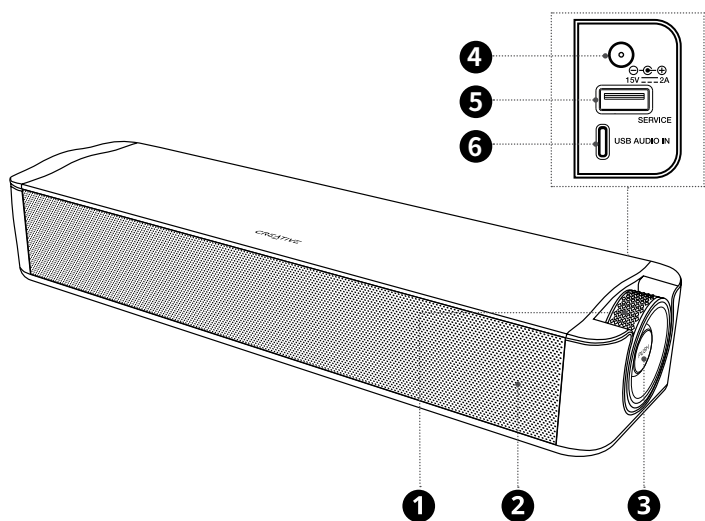

- ① 音量控制旋钮
- ② LED 指示灯
- ③ 多功能按钮 (电源、音源选择、蓝牙)
- ④ DC-输入电源端口
- ⑤ USB-A 端口 (仅用于固件更新)
- ⑥ USB-C 端口 (用于 USB 音频播放)

## 控制

按钮	操作	功能
	x1	开
	约 2 秒	关
	x1	USB 音频 ↔ 蓝牙
	x2	语音提示 开 / 语音提示 关
		+
	-	

注意: 音箱开机后, 当音源输入模式从 USB 音频切换到蓝牙时, Creative Stage SE 将自动启动蓝牙配对功能。

LED 指示灯	条形音箱状态
● 稳定红色	待机
● 稳定紫色	USB 音频
● 蓝色闪烁	蓝牙配对模式
● 稳定蓝色	蓝牙已配对
● 闪烁 LED (音源颜色)	音量调整

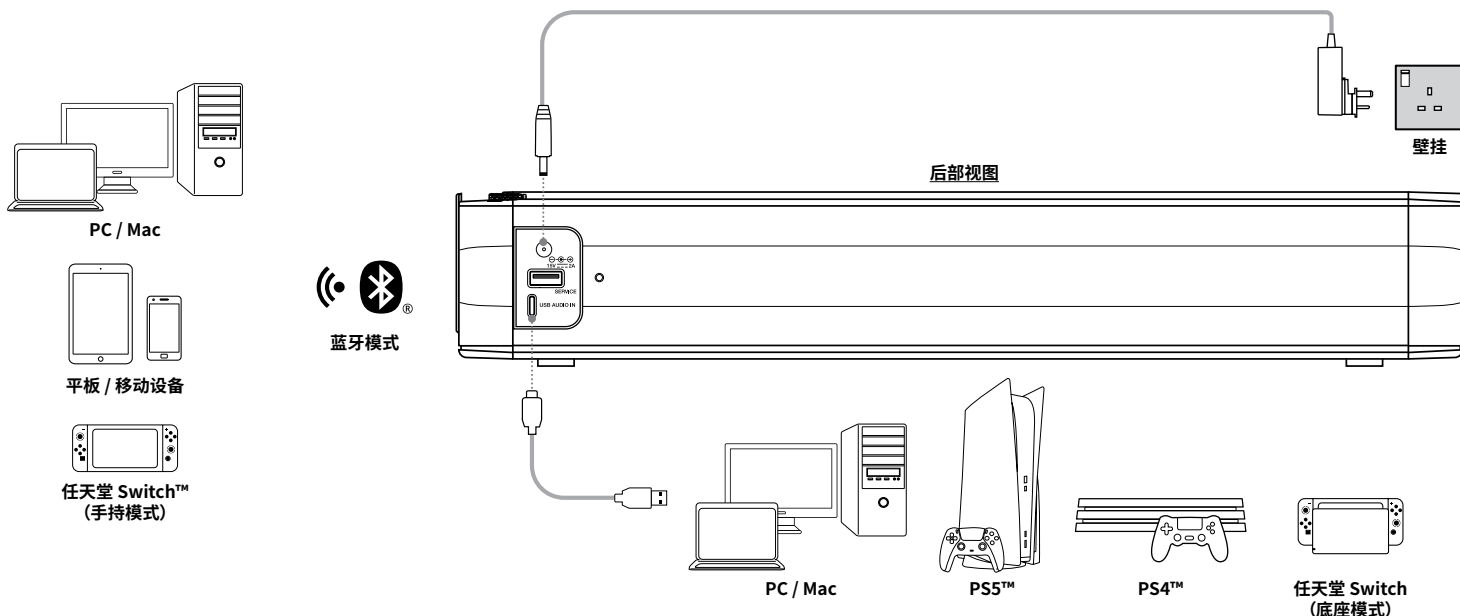

## IR遥控器

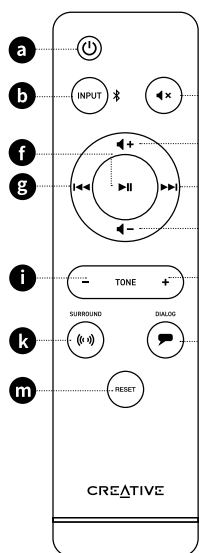

- a 电源按钮**  
按一次打开条形音箱。  
再按一次将其关闭。
- b 音源输入选择按钮**  
按一次, 在 USB 音频模式和蓝牙模式之间切换。  
按住约 2 秒, 启动蓝牙配对模式。
- c 静音按钮**  
按一次可使条形音箱静音。  
再按一次取消静音。
- d 音量+按钮**  
按一次增大音量。
- e 音量-按钮**  
按一次减小音量。
- f 播放 / 暂停按钮**  
按一次播放 / 暂停音频播放。
- g 上一曲目按钮**  
按一次返回至上一曲目。
- h 下一曲目按钮**  
按一次即可跳至下一曲目。
- i 音调-按钮**  
按下可增加音频温暖度; 这将增强低音的再现和人声的突出性。
- j 音调+按钮**  
按下可增加音频亮度; 这将增加中高频的突出度, 使音频更清晰。
- k 环绕按钮**  
按一次, 激活环绕模式; 该模式将提供扩大的声场和空间化的音频, 以获得更多的沉浸式体验。  
再按一次可关闭该模式。
- l 对白按钮**  
按一次, 激活对白增强模式; 该模式为音频对白提供了更好的人声清晰度, 使您能更清楚地听到每个音节。  
再按一次可将其关闭。
- m 重置按钮**  
按一次, 可以恢复所有的更改, 包括音调、环绕和对白的设置。

## 可互换的 AC 插头

Creative Stage SE 包含一个带有可互换电源插头的电源适配器, 适合在多个地区使用。更多信息请参考以下说明。

## 更换可互换的 AC 插头

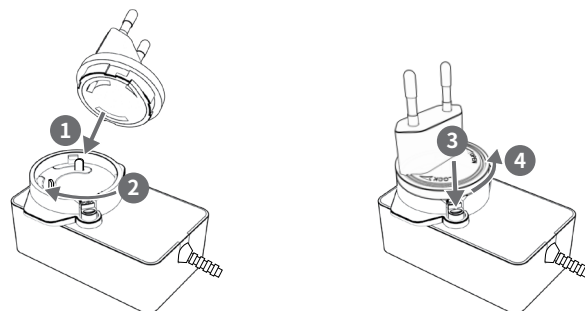

- i) 将 AC 插头放在电源适配器上, 然后将其向下推, 顺时针方向旋转以锁定。
- ii) 逆时针按压并转动 AC 插头, 从电源适配器上取下。

**注意:** 可互换的 AC 插头根据各自国家 / 地区的要求进行捆绑销售, 适合在使用相同 AC 插头的地区使用。

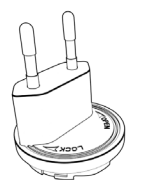

欧盟 / 新加坡  
(插销直径为 4 毫米的  
插头)

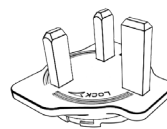

新加坡 / 英国 / 中国香港 / 沙特阿拉伯 / 阿联酋 / 马来西亚

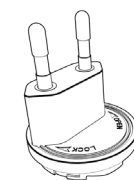

韩国  
(插销直径为 4.8 毫米  
的插头)



美国 / 加拿大 / 日本 / 中国台湾

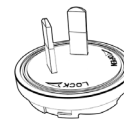

澳大利亚



中国大陆

## 主重置

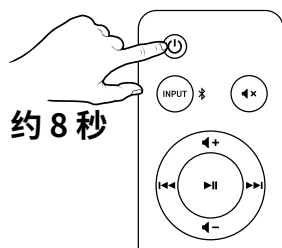

按住所提供的红外遥控器上的电源按钮约 8 秒, 执行主重置。完成后, 将触发语音提示发出“Reset to Factory Default”(重置为出厂默认设置)的语音提示, 并且条形音箱将恢复到其默认状态。主重置是为用户在使用条形音箱时遇到问题或遇到诸如以下情况: 蓝牙配对失败, LED 随机闪烁, 或重置所有数据。

## 技术规格

电源输出: 12W RMS x 2  
 总系统峰值功率: 48W  
 频率响应: 55-20,000 Hz  
 SNR:  $\geq 80$  dB  
 工作频率: 2402-2480 MHz  
 频率范围: 2400-2483.5 MHz  
 传输范围: 最远可达 10 米 (数据为开放区域测量后获得。墙壁和建筑物可能对信号传输造成影响)  
 最大 RF 输出: 7 dBm  
 蓝牙版本: 蓝牙 5.3  
 支持蓝牙配置文件: A2DP (蓝牙音频传输模型协定)、AVRCP (音频 / 视频远程控制协议)  
 支持的 Codec: SBC  
 条形音箱输入额定值: 15V  $\approx$  2.0A  
 最高工作温度: 45°C  
 电源适配器型号: GJ30WD-1500200DP  
 电源输入: 100-240V~, 50/60 Hz 0.8A  
 输出: 15V  $\approx$  2.0A, 30.0W

**注意:** 合规标记位于本产品底部

# CREATIVE® STAGE SE

帶有藍牙®和 USB 數位音訊的顯示器下條形喇叭

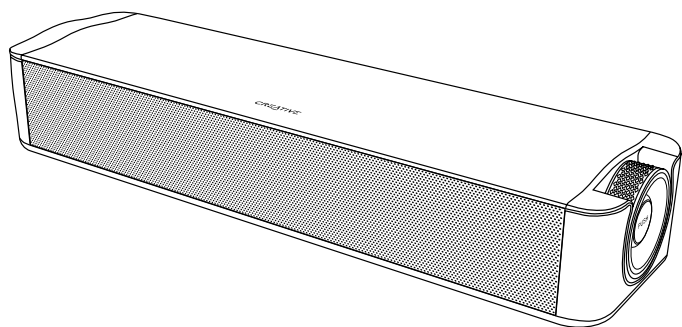

CT

簡易使用指南  
使用产品前请阅读使用说明  
型號: MF8410



下載多語言快速使用指南  
[creative.com/support/StageSE](http://creative.com/support/StageSE)

- [EN] MULTI-LANGUAGE QUICK START GUIDE DOWNLOAD
- [DE] MEHRSPRACHIGE SCHNELLSTARTANLEITUNG HERUNTERLADEN
- [FR] TÉLÉCHARGEMENT DU GUIDE DE DÉMARRAGE RAPIDE MULTI-LANGUES
- [IT] DOWNLOAD DELLA GUIDA DI AVVIO RAPIDO MULTILINGUA
- [ES] DESCARGA DE LA GUÍA DE INICIO RÁPIDO EN MÚLTIPLES IDIOMAS
- [NL] MEERTALIGE SNELSTARTGIDS DOWNLOAD
- [NO] NEDLASTING AV HURTIGSTARTVEILEDNING FOR FLERE SPRÅK
- [FI] MONIKIELINEN PIKA-ALOITUSOPPAAN LATAUS
- [SV] FLERSPRÅKIG SNABBSTARTSGUIDE LADDA NER
- [DA] DOWNLOAD AF HURTIG STARTVEJLEDNING PÅ FLERE SPROG
- [CZ] STÁHNOUT VÍCEJAZYKOVÝ RYCHLÝ NÁVOD K POUŽITÍ
- [PL] POBIERZ PRZEWODNIK SZYBKIEGO STARTU W WIELU JĘZYKU
- [SK] STIAHNŮ SI RÝCHLY NÁVOD NA ŠTARTOVANIE VIAC JAZYKOV
- [RU] МНОГОЯЗЫЧНОЕ КРАТКОЕ РУКОВОДСТВО ЗАГРУЗИТЬ
- [JP] 多言語クイックスタートガイドのダウンロード
- [CS] 下載多語言快速使用指南
- [KO] 다국어 빠른 시작 가이드 다운로드

註冊您的產品

[creative.com/register](http://creative.com/register)

技術支援

[creative.com/support](http://creative.com/support)

## 綜述

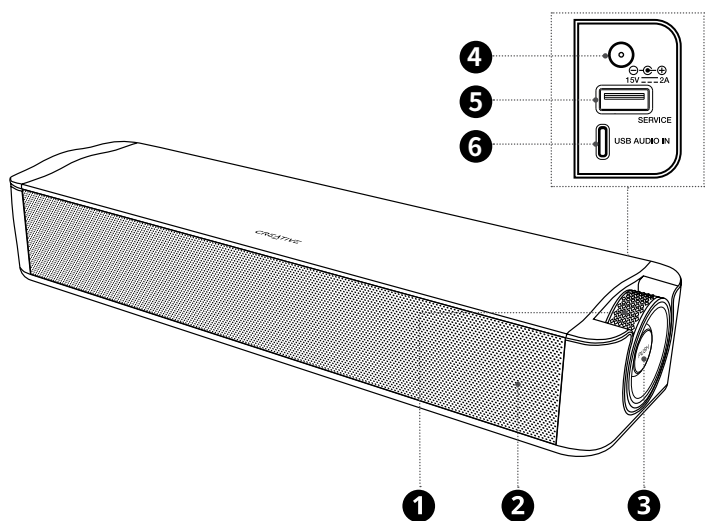

- ❶ 音量控制旋鈕
- ❷ LED 指示
- ❸ 多功能按鈕 (電源、音源選擇、藍牙®)
- ❹ DC-輸入電源埠
- ❺ USB-A 埠 (僅用於韌體更新)
- ❻ USB-C 埠 (用於 USB 音訊播放)

## 控制

按鈕	動作	功能
	x1	開
	約 2 秒	關
	x1	USB 音訊 ↔ 藍牙
	x2	語音提示 開 / 語音提示 關
		+
		-

注意：喇叭開機後，當音源輸入模式從 USB 音訊切換到藍牙時，Creative Stage SE 將自動啟動藍牙配對功能。

LED 指示	條形喇叭狀態
● 穩定紅色	待命
● 穩定紫色	USB 音訊
● 藍色閃爍	藍牙配對模式
● 穩定的藍色	藍牙已配對
● 閃爍 LED (音源顏色)	音量調整

## 連接性

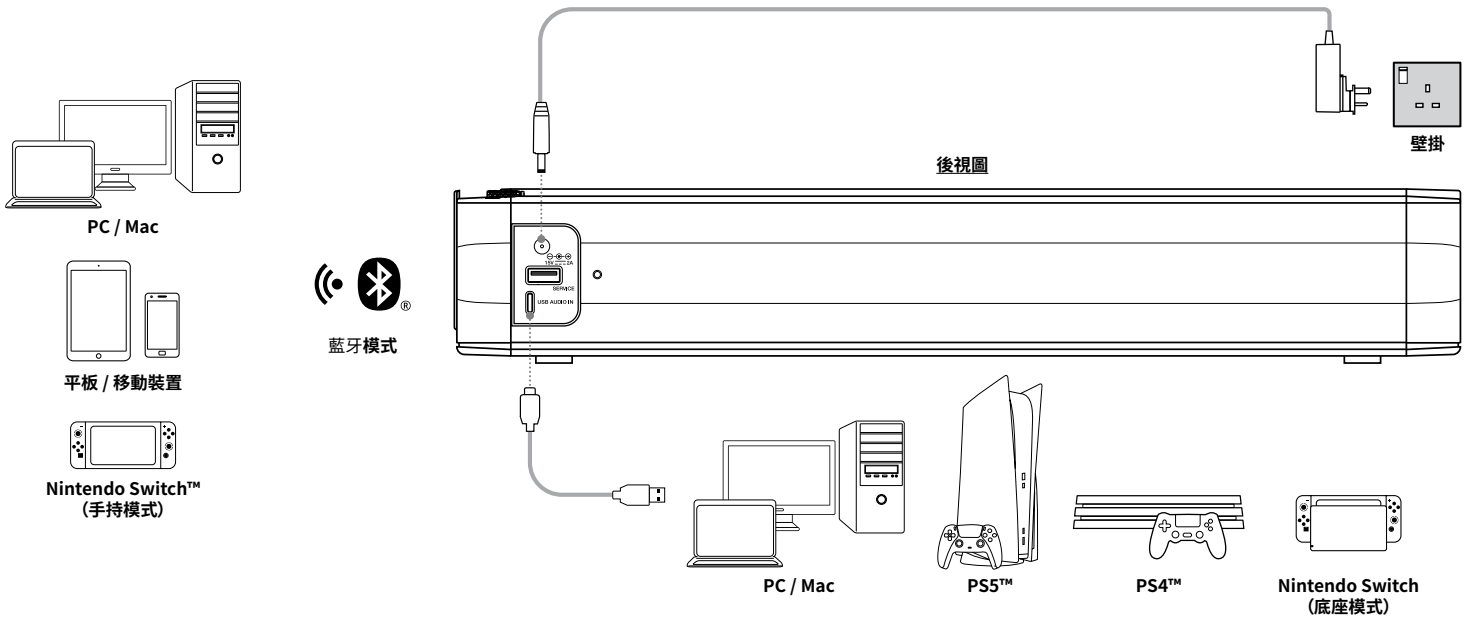

## IR 遙控器

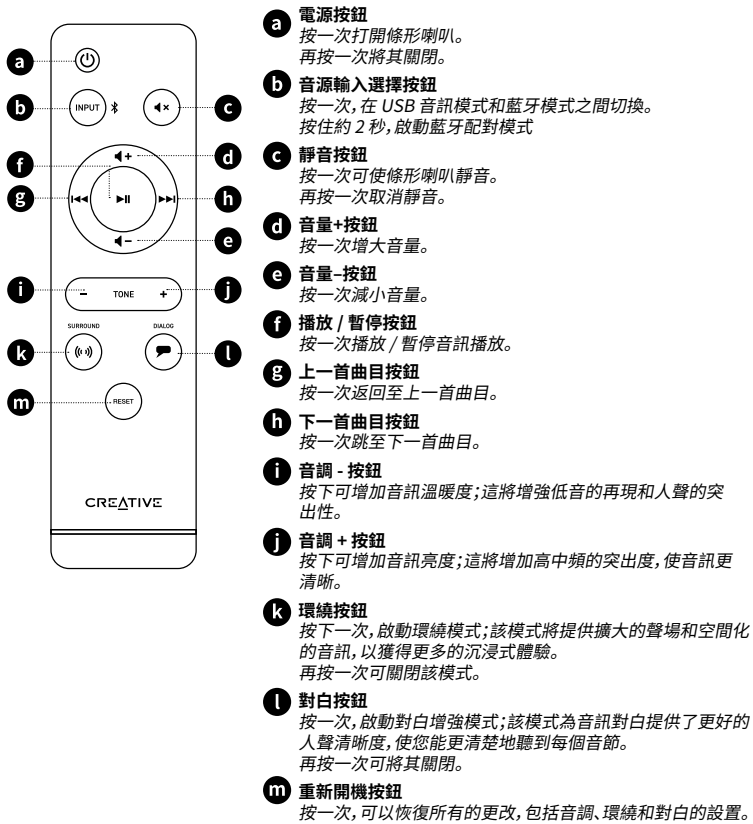

## 可互換的 AC 插頭

Creative Stage SE 包含一個帶有可互換電源插頭的電源適配器，適合在多個地區使用。更多資訊請參考以下說明。

## 更換可互換的 AC 插頭

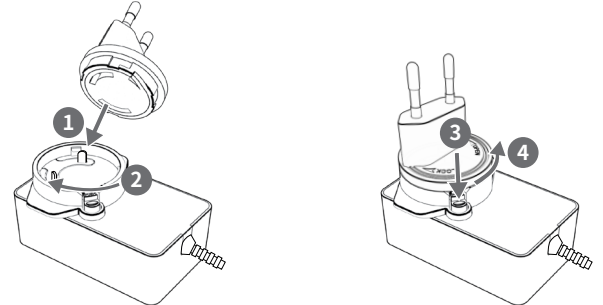

i) 將 AC 插頭放在電源適配器上，然後將其向下推，順時針方向旋轉以鎖定。

ii) 逆時針按壓並轉動 AC 插頭，從電源適配器上取下。

注意：可互換的 AC 插頭根據各自國家或地區的要求進行捆綁銷售，適合在使用相同 AC 插頭的地區使用。

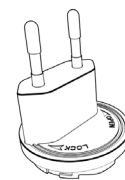

歐盟 / 新加坡  
(插銷直徑為 4 毫米的插頭)

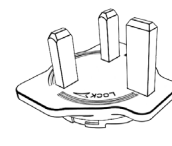

新加坡 / 英國 / 中國香港 /  
沙烏地阿拉伯 / 阿聯酋 / 馬來西亞

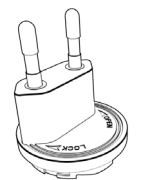

韓國  
(插銷直徑為 4.8 毫米的插頭)



美國 / 加拿大 /  
日本 / 中國臺灣

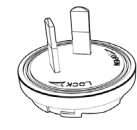

澳大利亞



中國

## 主重置

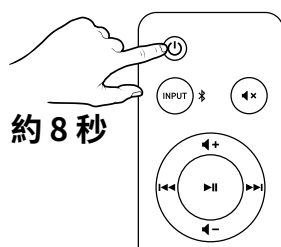

按住所提供的紅外遙控器上的電源按鈕約 8 秒，執行主重置。完成後，將觸發語音提示發出“Reset to Factory Default”（重置為出廠預設設置）的語音提示，並且條形喇叭將恢復到其預設狀態。主重置是為用戶在使用條形喇叭時遇到問題或遇到諸如以下情況：藍牙配對失敗，LED 隨機閃爍，或重置所有資料。

## 技術規格

電源輸出：12W RMS x 2  
總系統峰值功率：48W  
頻率回應：55-20,000 Hz  
訊噪比：≥80 dB  
工作頻率：2402-2480 MHz  
作業範圍：最遠可達 10 米，此為開放空間測量結果。牆壁和建築物可能影響訊號傳輸  
最大射頻輸出功率：7 dBm  
藍牙版本：藍牙 5.3  
支援的藍牙設定檔：A2DP (進階音效能設定檔)、AVRCP (音效 / 影像遙控設定檔)  
支援的 codec：SBC  
條形喇叭輸入額定值：15V = 2.0A  
最高工作溫度：40°C  
電源適配器型號：GJ30WD-1500200DP  
電源輸入：100-240V~, 50 / 60 Hz 0.8A  
輸出：15V = 2.0A, 30.0W  
注意：合規標記位於本產品底部。

# CREATIVE® STAGE SE

블루투스® 및 USB 디지털 오디오 기능이 탑재된  
언더 모니터 사운드바

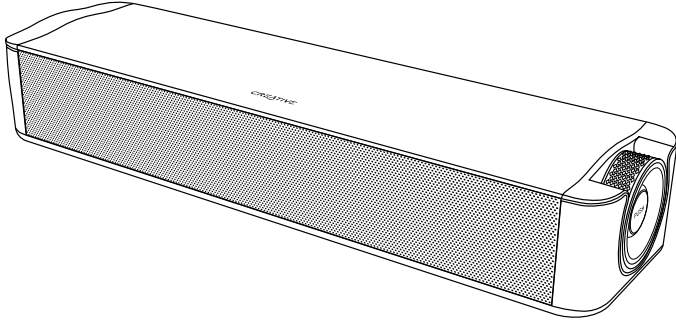

KO

빠른 시작 설명서  
모델 번호: MF8410



다국어 빠른 시작 설명서 다운로드  
creative.com/support/StageSE

- [EN] MULTI-LANGUAGE QUICK START GUIDE DOWNLOAD
- [DE] MEHRSPRACHIGE SCHNELLSTARTANLEITUNG HERUNTERLADEN
- [FR] TÉLÉCHARGEMENT DU GUIDE DE DÉMARRAGE RAPIDE MULTI-LANGUES
- [IT] DOWNLOAD DELLA GUIDA DI AVVIO RAPIDO MULTILINGUA
- [ES] DESCARGA DE LA GUÍA DE INICIO RÁPIDO EN MÚLTIPLES IDIOMAS
- [NL] MEERTALIGE SNELSTARTGIDS DOWNLOAD
- [NO] NEDLASTING AV HURTIGSTARTVEILEDNING FOR FLERE SPRÅK
- [FI] MONIKIELINEN PIKA-ALOITUSOPPAAN LATAUS
- [SV] FLERSPRÅKIG SNABBSTARTSGUIDE LADDA NER
- [DA] DOWNLOAD AF HURTIG STARTVEJLEDNING PÅ FLERE SPROG
- [CZ] STÁHNOUT VÍCEJAZYKOVÝ RYCHLÝ NÁVOD K POUŽITÍ
- [PL] POBIERZ PRZEWODNIK SZYBKIEGO STARTU W WIELU JĘZYKU
- [SK] STIAHNŮ SI RÝCHLY NÁVOD NA ŠTARTOVANIE VIAC JAZYKOV
- [RU] МНОГОЯЗЫЧНОЕ КРАТКОЕ РУКОВОДСТВО ЗАГРУЗИТЬ
- [JP] 多言語クイック スタート ガイドのダウンロード
- [CS] 下载多语言快速使用指南
- [CT] 下载多语言快速使用指南

제품 등록

creative.com/register

기술 지원

creative.com/support

## 개요

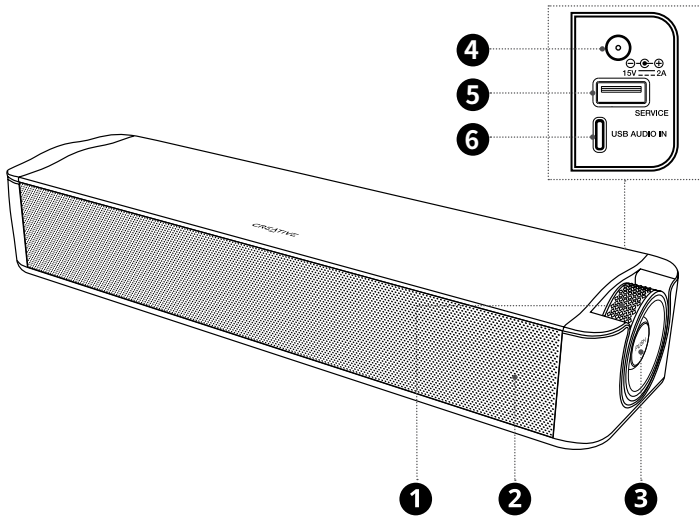

- ❶ 볼륨 조절 손잡이
- ❷ LED 표시등
- ❸ 다기능 버튼(전원, 소스 선택, 블루투스)
- ❹ DC-입력 전원 포트
- ❺ USB-A 포트(펌웨어 업데이트 전용)
- ❻ USB-C 포트(USB 오디오 재생용)

## 컨트롤

버튼	동작	기능
	x1	켜짐
	2초	꺼짐
	x1	USB 오디오 ↔ 블루투스
	x2	음성 프롬프트 켜짐 /  음성 프롬프트 꺼짐
		+
		-

참고: 전원을 켜는 즉시, Creative Stage SE는 소스 입력이 USB 오디오에서 블루투스로 전환되면 자동으로 블루투스 페어링을 시작합니다.

LED 표시등	사운드바 상태
적색	대기
완전한 자주색	USB 오디오
청색 깜빡임	블루투스 페어링 모드
완전한 청색	블루투스 페어링됨
LED 점멸 (소스 컬러)	볼륨 조절

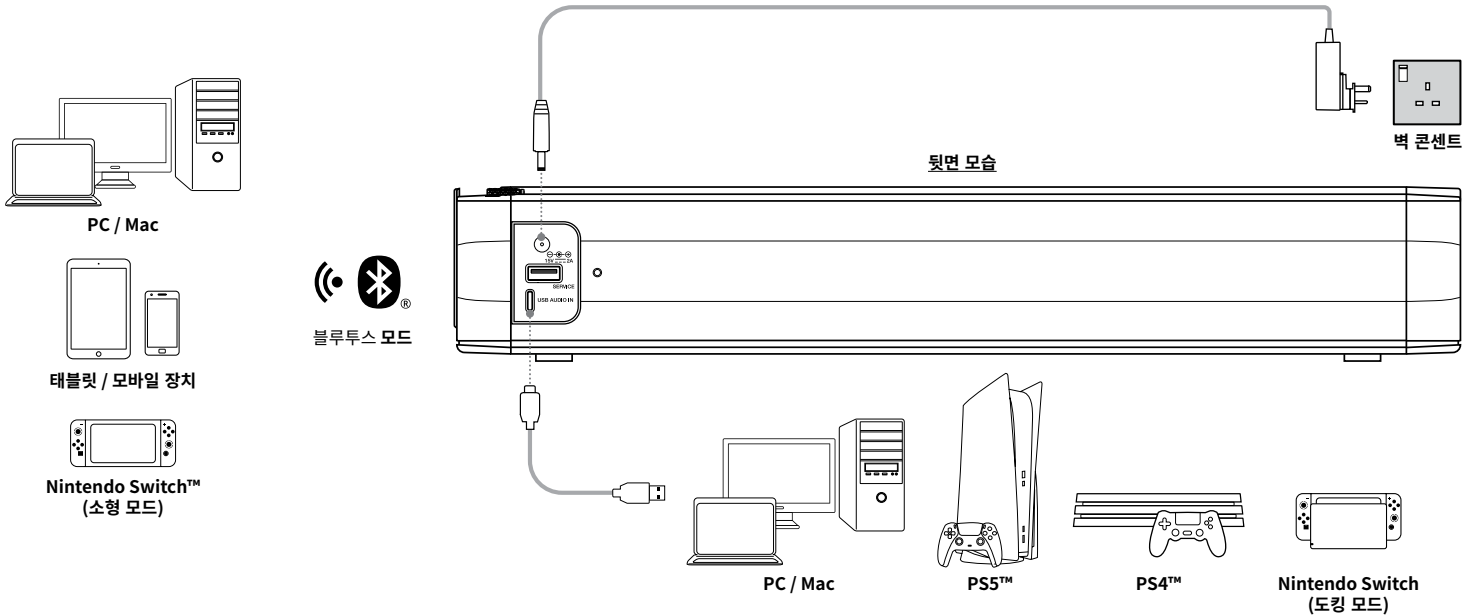

적외선 리모콘

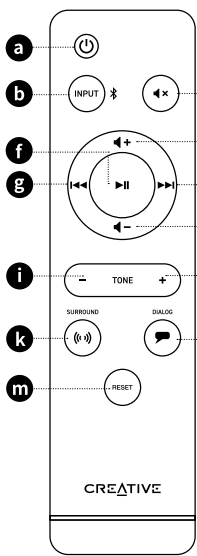

- a 전원 버튼**  
사운드바를 켜려면 한 번 누릅니다.  
사운드바를 끄려면 다시 한 번 누릅니다.
- b 입력 선택 버튼**  
USB 오디오 모드와 블루투스 모드 간에 전환하려면 한 번 누릅니다.  
블루투스 페어링 모드를 시작하려면 2초간 길게 누릅니다.
- c 음소거 버튼**  
사운드바를 음소거하려면 한 번 누릅니다.  
음소거를 해제하려면 다시 한 번 누릅니다.
- d 볼륨 + 버튼**  
볼륨을 높이려면 한 번 누릅니다.
- e 볼륨 - 버튼**  
볼륨을 낮추려면 한 번 누릅니다.
- f 재생 / 일시 중지 버튼**  
오디오 재생을 재생 / 일시 정지하려면 한 번 누릅니다.
- g 이전 트랙 버튼**  
이전 트랙으로 돌아가려면 한 번 누릅니다.
- h 다음 트랙 버튼**  
다음 트랙으로 건너뛰려면 한 번 누릅니다.
- i 톤 - 버튼**  
오디오의 따뜻함을 높일 때 누릅니다. 이는 저음 재생과 목소리의 중요성을 높여 줍니다.
- j 톤 + 버튼**  
오디오의 광명을 높일 때 누릅니다. 이는 오디오를 더 맑게 만들면서 고 및 상중 주파수의 중요성을 높여 줍니다.
- k 서라운드 버튼**  
서라운드 모드를 작동시키려면 한 번 누릅니다. 이 모드는 보다 몰입할 수 있도록 확장된 사운드스테이지와 오디오를 선사합니다.  
끄려면 다시 한 번 누릅니다.
- l 다이얼로그 버튼**  
다이얼로그 플러스 모드를 작동시키려면 한 번 누릅니다. 이 모드는 음성 대화에서 음성의 명료성이 개선될 수 있도록 하여 모든 음절을 더 선명하게 들을 수 있도록 합니다.  
끄려면 다시 한 번 누릅니다.
- m 재설정 버튼**  
톤, 서라운드 및 다이얼로그 설정을 포함하여 모든 변경 사항을 되돌리려면 한 번 누릅니다.

교체식 AC 플러그

Creative Stage SE에는 여러 지역에서 사용할 수 있도록 적합한 교체식 AC 플러그가 탑재된 전원 어댑터가 포함되어 있습니다. 자세한 내용은 아래의 설명을 참조하십시오.

AC 플러그 교체하기

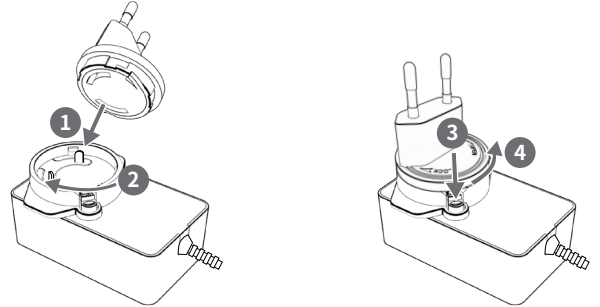

- i) AC 플러그를 전원 어댑터에 놓은 다음 밀어 넣고 시계 방향으로 돌려서 잠급니다
- ii) AC 플러그를 시계 반대 방향으로 눌러 돌려서 전원 어댑터에서 제거합니다

참고: 교체식 AC 플러그는 각 국가 규격에 따라 포함되었으며 같은 AC 플러그를 사용하는 지역에서 사용할 수 있습니다.



유럽 연합 / 싱가포르 (핀 직경 4mm 플러그)

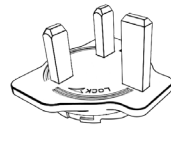

싱가포르 / 영국 / 홍콩 / 사우디아라비아 / 아랍 에미리트 연합국 / 말레이시아

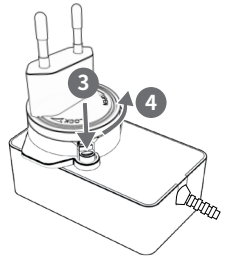

한국 (핀 직경 4.8mm 플러그)



미국 / 캐나다/일본 / 대만

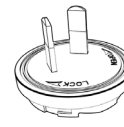

호주



중국

마스터 재설정

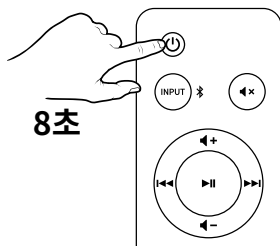

제공된 IR 리모컨의 전원 버튼을 8초간 길게 눌러서 마스터 재설정을 수행합니다. 완료 즉시, 음성 프롬프트에서 "Reset To Factory Default" (초기 설정으로 재설정) 프롬프트를 작동시키고 사운드바는 기본 상태로 되돌아갑니다. 마스터 재설정은 사운드바가 사용 중이거나 블루투스 페어링 실패, 무작위 LED 점멸 또는 모든 데이터 재설정 등의 상황 동안 사용자가 문제를 겪는 경우를 대비해 예약됩니다.

기술 사양

- 전원 입력: 12W RMS x 2
- 총 시스템 첨부 전력: 48W
- 주파수 범위: 55-20,000 Hz
- SNR: ≥ 80 dB
- 작동 주파수: 2402-2480 MHz
- 작동 범위: 최대 10미터, 개방되어 있는 공간에서 측정. 벽과 구조물이 장치 작동 범위에 영향을 미칠 수 있음
- 최대 RF 출력: 7 dBm
- 블루투스 버전: 블루투스 5.3
- 지원되는 블루투스 프로파일: A2DP (Advanced Audio Distribution Profile), AVRCP (Audio / Video Remote Control Profile)
- 지원 코덱: SBC
- 사운드바 입력 등급: 15V  $\bar{\bar{=}}$  2.0A
- 최대 작동 온도: 40°C
- 전원 어댑터 모델: GJ30WD-1500200DP
- 입력: 100-240V~, 50 / 60 Hz 0.8A
- 출력: 15V  $\bar{\bar{=}}$  2.0A, 30.0W

참고: 규정 준수 표시는 이 제품의 하단에 있습니다.