

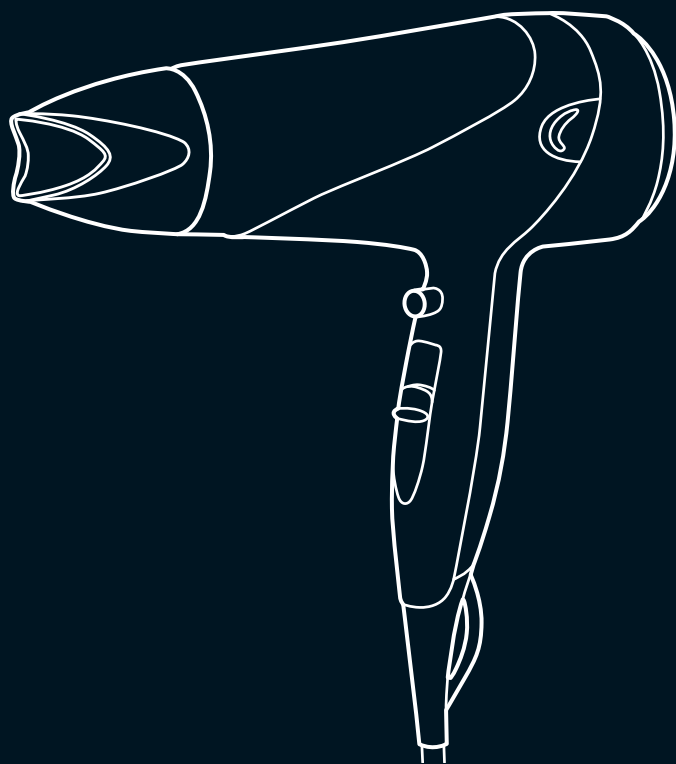

ФЕН

HAIR DRYER
ФЕН



KF-HD2011GB
KF-HD2012RDG
KF-HD2013CG

ИНСТРУКЦИЯ ПО ЭКСПЛУАТАЦИИ • USER GUIDE • ҚОЛДАНУШЫ НҰСҚАУЛЫҒЫ

УВАЖАЕМЫЙ ПОКУПАТЕЛЬ!

Поздравляем Вас с приобретением фена KRAFT. Уверены, что он станет вашим надежным помощником. Перед началом эксплуатации фена внимательно изучите данную инструкцию, в которой содержится важная информация, касающаяся Вашей безопасности, а также рекомендации по правильному использованию прибора и уходу за ним. Если Вы столкнетесь с проблемами в процессе использования прибора, пожалуйста свяжитесь с нами.

Спасибо за покупку!

Не подвергайте устройство резким перепадам температур. Резкая смена температуры (например, внесение с мороза в теплое помещение) может вызвать конденсацию влаги внутри прибора и нарушить его работоспособность при включении. После хранения фена при низких температурах или после транспортирования в зимних условиях включать его можно не раньше, чем через 6 часов пребывания при комнатной температуре в распакованном виде.

СОДЕРЖАНИЕ

ТРЕБОВАНИЯ БЕЗОПАСНОСТИ.....	3
ОПИСАНИЕ ПРИБОРА	5
ЭКСПЛУАТАЦИЯ	5
ОЧИСТКА И ХРАНЕНИЕ	6
УСТРАНЕНИЕ НЕИСПРАВНОСТЕЙ.....	7
УТИЛИЗАЦИЯ.....	8
СПЕЦИФИКАЦИЯ / КОМПЛЕКТАЦИЯ.....	8
ГАРАНТИЙНЫЙ ТАЛОН	9



Внимательно изучите данную инструкцию!

ТРЕБОВАНИЯ БЕЗОПАСНОСТИ

В целях Вашей безопасности и корректного использования фена внимательно прочитайте данную инструкцию перед эксплуатацией, а также сохраните ее для повторного прочтения после транспортировки или продажи прибора. Неправильное обращение с прибором может привести к его поломке, нанести материальный ущерб или причинить вред здоровью пользователя.

- Прибор предназначен исключительно для использования в бытовых условиях
- Прибор должен быть использован только по назначению в соответствии с инструкцией.
- Извлекая прибор из упаковки, убедитесь в его целостности и отсутствии повреждений. Уберите упаковочные материалы подальше от детей. Утилизируйте упаковку правильно.
- Каждый раз перед включением прибора осмотрите его. При наличии повреждений прибора или сетевого шнура ни в коем случае не включайте прибор в розетку.
- Не следует использовать прибор после падения, если имеются видимые признаки повреждения. Перед использованием прибор должен быть проверен квалифицированным специалистом.
- Не используйте прибор, если вы не уверены в его работоспособности.
- Данный прибор не предназначен для использования людьми (включая детей), у которых есть физические, нервные или психические отклонения, или недостаток опыта и знаний, за исключением случаев, когда за такими лицами осуществляется надзор или проводится их инструктирование относительно использования данного прибора лицом, отвечающим за их безопасность. Необходимо осуществлять надзор за детьми с целью недопущения их игр с прибором.
- Не оставляйте прибор без присмотра. Храните прибор в недоступном для детей месте.
- Разбирать, ремонтировать фен или вносить какие-либо изменения в его конструкцию небезопасно. Любое повреждение электропроводки прибора может вызвать удар током, пожар или замыкание. В случае возникновения неисправностей следует сразу обратиться в авторизованный сервисный центр, указав тип проблемы и модель вашего прибора. Для ремонта могут быть использованы только оригинальные запасные детали. Неквалифицированный ремонт снимает прибор с гарантийного обслуживания.

⚠ ВНИМАНИЕ! Фен не рассчитан для использования в промышленных целях. Производитель не несет ответственности за какие-либо повреждения, возникшие вследствие неправильного использования прибора или несоблюдения мер предосторожности и безопасности.

- Выходное сопло и концентратор в процессе работы нагреваются. Будьте осторожны!
- Использование прибора в помещениях с повышенной влажностью (ванных комнатах) не допускается. Категорически запрещается использовать прибор, принимая ванну.

- Не используйте прибор, если вы находитесь в сонном состоянии.
- Не используйте прибор вблизи легко деформирующихся от высокой температуры предметов.
- Не направляйте поток горячего воздуха в глаза или другие области тела, особенно чувствительные к горячему воздуху.
- Не используйте фен для сушки искусственных волос и париков.
- Не используйте спреи и лаки для укладки волос во время работы прибора.
- Не закрывайте отверстия для входа и выхода воздуха во время работы прибора, это может привести к перегреву прибора.
- Никогда не выпускайте из рук работающий фен. Это может привести к травмам и повреждению прибора и окружающих предметов. Не допускайте попадание посторонних предметов, пыли, пуха, волос и шерсти животных внутрь прибора.
- При перегреве прибор отключается автоматически. Дайте прибору остыть в течение нескольких минут, а затем включите его снова.
- Перед тем, как убрать прибор на хранение, дайте ему полностью остыть.

ОПАСНОСТЬ ПОРАЖЕНИЯ ЭЛЕКТРИЧЕСКИМ ТОКОМ

- Фен должен быть подключен к электросети 220-240 В / 50-60 Гц через розетку с заземлением и силой тока не менее 10 А. Неправильно выполненное заземление или отклонение параметров напряжения более чем на 10% могут повлечь нестабильную работу прибора или поражение электрическим током.
- Вставляйте вилку шнура электропитания в розетку только после установки прибора. Убедитесь, что к вилке имеется свободный доступ.
- Не следует касаться вилки кабеля электропитания влажными руками. Вытрите насухо вилку, очистите от пыли и аккуратно вставьте в розетку. Пыль, вода или слабый контакт могут стать причиной пожара или поражения электрическим током.
- При перемещении, обслуживании или ремонте фен должен быть отключён от электросети. Для отключения держитесь за вилку, не тяните и не дергайте за шнур электропитания.
- Не пользуйтесь прибором с поврежденным шнуром электропитания или розеткой. Не следует перекручивать, перегибать или наращивать шнур электропитания. Не ставьте на него тяжелые предметы. Убедитесь, что шнур не касается острых кромок и нагревающихся поверхностей.
- Не используйте фен на улице, а также в помещениях с повышенной влажностью воздуха и при температуре окружающей среды ниже 0°C. Не подвергайте его воздействию дождя, влаги, прямых солнечных лучей и других атмосферных явлений. Не устанавливайте прибор на влажной поверхности, а также в местах задымления и пылеобразования.
- Следует использовать отдельную розетку для подключения фена. Использование одной розетки для нескольких приборов может привести к возгоранию. Во избежание перегрузки сети, не используйте другие приборы высокой мощности в той же цепи.
- Убедитесь, что вилка шнура электропитания не повреждена и не деформирована. Неисправная вилка может перегреться и стать причиной возникновения

пожара. Не используйте адаптеры, удлинители и «тройники» для подключения прибора. Если Вы почувствовали запах загоревшейся проводки, отключите электропитание на распределительном щитке, выньте вилку прибора из розетки и обратитесь в сервисный центр.

- Устанавливать фен следует вдали от источников тепла и нагревательных приборов, остерегайтесь источников воспламенения.

ОПИСАНИЕ ПРИБОРА

1. Насадка-концентратор
2. Корпус
3. Решетка воздухозаборника
4. Кнопка функции «Холодный воздух»
5. 2-ступенчатая настройка скорости и температуры
6. Петля для подвешивания

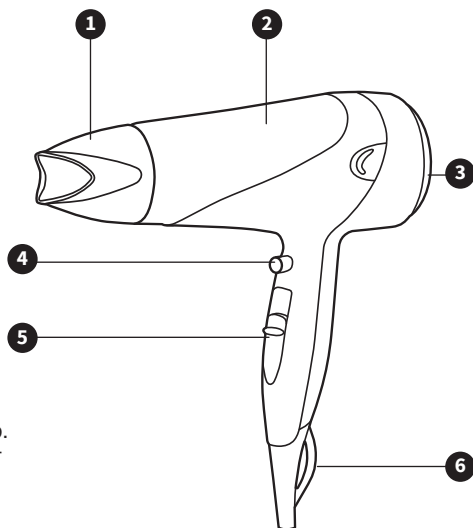

* Изображения и рисунки в данной инструкции носят ознакомительный характер. Приобретенное изделие может отличаться от показанного на изображениях/схемах.

ЭКСПЛУАТАЦИЯ

Убедитесь, что параметры прибора (см. СПЕЦИФИКАЦИЯ / КОМПЛЕКТАЦИЯ) соответствуют параметрам сети.

- Полностью размотайте сетевой шнур.
- Установите насадку-концентратор (1) на выходное сопло прибора.
- Убедитесь, что переключатель режимов находится в положении «0».
- Подключите прибор к источнику питания.
- Установите желаемую мощность потока воздуха и температуру (5).

УХОД ЗА ВОЛОСАМИ

Для достижения оптимальных результатов (перед сушкой и укладкой) волосы следует вымыть шампунем, вытереть полотенцем для удаления избыточной влаги и расчесать.

БЫСТРАЯ СУШКА

Установите переключатель (5) в положение полной мощности потока и максимальной температуры и просушите волосы. Рукой или расческой стряхивайте с волос избыточную влагу и постоянно перемещайте фен над волосами.

ЕСТЕСТВЕННАЯ ВОЛНИСТАЯ СТРУКТУРА ВОЛОС

Установите переключатель (5) в положение низкой мощности потока воздуха, крепко зажмите пряди волос между пальцами, поверните их в сторону естественного закручивания и высушите их, направляя поток воздуха между пальцами. Достигнув желаемого эффекта, нажмите кнопку «холодного воздуха» (4) и закрепите каждую прядь.

СОЗДАНИЕ СТИЛЬНОЙ ПРИЧЕСКИ

Установите переключатель (5) в положение низкой мощности потока и минимальной температуры и установите на фен насадку-концентратор (1) для направленного потока воздуха. Распределите волосы на пряди и создавайте нужный стиль с помощью круглой щетки для укладки волос. Во время создания прически направляйте воздушный поток непосредственно на волосы в желаемом направлении. При необходимости, направляйте струю воздуха на каждую прядь в течение 2–5 секунд для закрепления волос. Время, необходимое для укладки прядей волос, выбирается самостоятельно и зависит от типа волос.

ВНИМАНИЕ!

- Не дотрагивайтесь феном до волос и головы. Прибор во время работы нагревается.
- Не используйте средства для укладки и фиксации волос во время горячей сушки.
- Во время высушивания Вы можете укладывать волосы с помощью щетки или расчески.
- Для придания волосам дополнительного объема наклонитесь вперед и высушите волосы в висячем положении по направлению от корней до кончиков.

ОЧИСТКА И ХРАНЕНИЕ

- Перед чисткой отключите прибор от сети и дайте ему полностью остыть.
- Регулярно прочищайте воздухозаборное отверстие при помощи мягкой щетки.
- В случае попадания пыли и волос в воздухозаборное отверстие, отделите решетку воздухозаборника от корпуса и удалите оттуда загрязнение.
- Корпус прибора чистите сухой мягкой тканью без использования дополнительных очищающих средств.
- Не используйте абразивные чистящие средства и органические растворители.
- Ни в коем случае не погружайте прибор в воду.

ХРАНЕНИЕ

- Если фен не используется, обязательно вынимайте сетевую вилку из розетки.
- После использования дайте фену остыть и храните его в сухом прохладном месте, недоступном для детей.
- Никогда не наматывайте сетевой шнур вокруг фена, так как это может привести к повреждению шнура.
- Аккуратно обращайтесь с сетевым шнуром, старайтесь не дергать, перекручивать или растягивать его, особенно около вилки и в месте ввода в корпус фена. Если во время использования фена шнур перекручивается, периодически распрямляйте его.
- Для удобства в использовании предусмотрена специальная петля для подвешивания, с помощью которой можно хранить фен при условии, что в этом положении на фен не будет попадать вода.

! ***ВНИМАНИЕ!** Храните прибор в недоступном для детей месте!*

УСТРАНЕНИЕ НЕИСПРАВНОСТЕЙ

Неисправность	Возможные причины	Способы устранения
При включении в электросеть фен не работает	Неисправна розетка	Проверьте напряжение в розетке, включив в нее другой прибор
	Поврежден шнур электропитания	Устраняется только специалистами сервисных центров
При работе фен отключился	Возможен перегрев фена	Выключите прибор из розетки и дайте ему полностью остыть

УТИЛИЗАЦИЯ



Данный прибор не может быть утилизирован вместе с обычными бытовыми отходами. Чтобы предотвратить возможную угрозу здоровью и окружающей среде, прибор должен быть утилизирован в рамках утвержденного процесса утилизации электрического оборудования. Процедура утилизации должна осуществляться в соответствии с местными экологическими нормами. Вы можете получить более подробную информацию об утилизации продукта от уполномоченных подразделений.

СПЕЦИФИКАЦИЯ / КОМПЛЕКТАЦИЯ

МОДЕЛЬ	KF-HD2011GB	KF-HD2012RDG	KF-HD2013CG
Мощность (Вт)	1800-2000	1800-2000	1800-2000
Напряжение (В) / Частота тока (Гц)	220-240 / 50-60	220-240 / 50-60	220-240 / 50-60
Тип мотора	DC-мотор	DC-мотор	DC-мотор
Тип управления температурно-скоростными режимами	совместное (1 кнопка)	совместное (1 кнопка)	совместное (1 кнопка)
Количество температурных / скоростных режимов	2 / 2	2 / 2	2 / 2
Функция "Холодный воздух"	да	да	да
Защита от перегрева	да	да	да
Петля для подвешивания	да	да	да
Съемная задняя крышка	да	да	да
Длина шнура электропитания (м)	1,65	1,65	1,65
Основной / дополнительный цвет	голубой / темно-серый	красный / темно-серый	розовый / серый
ГАБАРИТНЫЕ РАЗМЕРЫ			
Вес нетто / брутто (кг)	0,46 / 0,59	0,46 / 0,59	0,46 / 0,59
Габариты в упаковке (ШхГхВ) (мм)	200x90x253	200x90x253	200x90x253
КОМПЛЕКТАЦИЯ			
Фен (шт.)	1	1	1
Насадка-концентратор (шт.)	1	1	1
Инструкция по эксплуатации с гарантийным талоном (шт.)	1	1	1
Упаковка (шт.)	1	1	1

* Производитель и импортер оставляют за собой право изменять дизайн, технические характеристики, функции, внешний вид и конфигурацию товара без предварительного уведомления потребителя.

* Вся информация, представленная в руководстве, касающаяся конфигурации, технических характеристик, функций и цветов, носит исключительно информационный характер и ни при каких обстоятельствах не является публичной офертой.

<p style="text-align: center;">КОРЕШОК ТАЛОНА № 1 на гарантийный ремонт фена KRAFT</p> <p>модель _____ серийный № _____</p> <p>Изыят « _____ » _____ 20 _____ г.</p> <p>Исполнитель _____ ф.И.О. _____ подпись _____</p> <p>Вид и содержание выполненных работ _____</p> <p>Наименование сервисной службы _____</p> <p style="text-align: center;">Линия отреза</p>	<p style="text-align: center;">ТАЛОН № 1 на гарантийный ремонт фена KRAFT</p> <p>модель _____</p> <p>серийный № _____</p> <p>Продан _____ (наименование и адрес торгового предприятия)</p> <p>_____</p> <p>_____ тел: _____</p> <p>Дата продажи « _____ » _____ г.</p> <p>Штамп магазина _____ (личная подпись продавца)</p> <p>Наименование и адрес сервисной службы* _____ (* заполняется торговым предприятием)</p> <p>_____</p> <p>_____</p>
<p style="text-align: center;">КОРЕШОК ТАЛОНА № 2 на гарантийный ремонт фена KRAFT</p> <p>модель _____ серийный № _____</p> <p>Изыят « _____ » _____ 20 _____ г.</p> <p>Исполнитель _____ ф.И.О. _____ подпись _____</p> <p>Вид и содержание выполненных работ _____</p> <p>Наименование сервисной службы _____</p> <p style="text-align: center;">Линия отреза</p>	<p style="text-align: center;">ТАЛОН № 2 на гарантийный ремонт фена KRAFT</p> <p>модель _____</p> <p>серийный № _____</p> <p>Продан _____ (наименование и адрес торгового предприятия)</p> <p>_____</p> <p>_____ тел: _____</p> <p>Дата продажи « _____ » _____ г.</p> <p>Штамп магазина _____ (личная подпись продавца)</p> <p>Наименование и адрес сервисной службы* _____ (* заполняется торговым предприятием)</p> <p>_____</p> <p>_____</p>

<p>Фен KRAFT модель _____ серийный № _____ Владелец, его адрес _____ _____ _____</p> <p>Телефон владельца _____ Причина отказа (неисправность) _____ _____ _____</p> <p>Владелец: _____ подпись</p> <p>Механик: _____ Ф.И.О.</p> <p>Выполнены работы: _____ _____</p> <p>Дата « _____ » _____ г.</p> <p>Механик: _____ Владелец: _____ подпись подпись</p> <p>Утверждаю _____ наименование сервисного предприятия и адрес</p> <p>_____</p> <p>_____ должность руководителя предприятия, _____ МП _____ подпись выполнившего обслуживание</p>	
<p>Фен KRAFT модель _____ серийный № _____ Владелец, его адрес _____ _____ _____</p> <p>Телефон владельца _____ Причина отказа (неисправность) _____ _____ _____</p> <p>Владелец: _____ подпись</p> <p>Механик: _____ Ф.И.О.</p> <p>Выполнены работы: _____ _____</p> <p>Дата « _____ » _____ г.</p> <p>Механик: _____ Владелец: _____ подпись подпись</p> <p>Утверждаю _____ наименование сервисного предприятия и адрес</p> <p>_____</p> <p>_____ должность руководителя предприятия, _____ МП _____ подпись выполнившего обслуживание</p>	

ГАРАНТИЙНЫЙ ТАЛОН

Дата продажи

« ____ » _____ 20__ г.

Штамп магазина

При продаже продавец обязан заполнить гарантийные талоны. Дата изготовления и серийный номер находятся на упаковке и на задней стенке товара.

Гарантийные обязательства изготовителя действительны только для фенов марки KRAFT. **Срок гарантии составляет 1 год с даты приобретения. Срок службы изделия — 3 года.**

Информация об авторизованных сервисных центрах доступна на сайте <http://kraftltd.com> или по бесплатному телефону службы поддержки +7(800)200-79-97. В случае возникновения вопросов или проблем, связанных с продукцией KRAFT, просим Вас обращаться в письменном виде по адресу: ЗАО «ЛЕБЕДИНСКИЙ ТОРГОВЫЙ ДОМ», ул. Днепропетровская, 50 В, г. Ростов-на-Дону, 344093, Россия, либо по электронной почте: service@lbtd.ru.

1. Изготовитель гарантирует бесплатное устранение заводских дефектов или технических неисправностей в течение гарантийного срока эксплуатации в случае соблюдения Покупателем правил и условий гарантийного обслуживания. Все претензии по внешнему виду предъявляйте продавцу при покупке товара. После покупки товара ответственность за все внешние повреждения возлагается на потребителя.
2. Гарантия распространяется только на изделия, используемые в некоммерческих личных, семейных или домашних целях. В противном случае гарантийный срок составляет 3 месяца с момента приобретения.
3. Продавец оставляет за собой право проведения технической экспертизы качества изделия в установленные законодательством сроки.
4. Гарантийный ремонт не производится в следующих случаях:
 - недействительность гарантийного талона;
 - наличие повреждений и неисправностей, возникших в результате неправильного использования техники с нарушением правил эксплуатации, установки или транспортировки техники пользователем или торгующей организацией;
 - наличие повреждений и неисправностей, возникших в результате действия третьих лиц или непреодолимой силы, попадания внутрь посторонних предметов и насекомых, повреждений животными;
 - установление факта отклонения от Государственных технических стандартов, питающих электрических и кабельных сетей, подачи большей мощности, чем предусмотрено изготовителем;
 - установление факта ремонта (попытки ремонта) техники самостоятельно или посторонними лицами;
 - использование изделия в промышленных или коммерческих целях.
5. Гарантийный талон является недействительным в следующих случаях:
 - неправильное или неполное заполнение талона магазином и мастером;
 - отсутствие даты продажи и штампа магазина.
6. Изготовитель не несет ответственности за ущерб, причиненный людям, животным и помещению по причине нарушения правил техники безопасности, транспортировки и эксплуатации прибора.
7. Гарантийное обслуживание не распространяется на установку, чистку и уход за прибором.

DEAR CUSTOMER!

Congratulations on your purchase of the KRAFT hair dryer. We are sure that he will become your reliable assistant. Before using the hair dryer, carefully read these instructions, which contain important information regarding your safety, as well as recommendations for proper use of the device and care for it. If you encounter any problems while using the device, please contact us.

Thank you for your purchase!

Do not expose the device to sudden temperature changes. A sudden change in temperature (for example, entering a warm room from frost) can cause moisture condensation inside the device and disrupt its performance when turned on. After storing the hair dryer at low temperatures or after transportation in winter conditions, it can be turned on no earlier than after 6 hours of staying at room temperature in unpacked form.

CONTENTS

SAFETY INFORMATION	13
DEVICE DESCRIPTION	15
OPERATION	15
CLEANING AND STORAGE.....	16
TROUBLESHOOTING	16
DISPOSAL.....	17
SPECIFICATION / EQUIPMENT	17
WARRANTY CARD.....	18



Please read this manual carefully before using the hair dryer!

SAFETY INFORMATION

For your safety and correct use of the hair dryer, please read this manual carefully before using it, and also save it for re-reading after transporting or selling the device. Improper handling of the device can lead to its breakdown, cause material damage or cause harm to the health of the user.

- The device is intended exclusively for use in domestic conditions
- The device must be used only for its intended purpose in accordance with the instructions.
- When removing the device from the package, make sure that it is intact and there is no damage. Keep the packaging materials away from children. Dispose of the packaging correctly.
- Inspect the appliance every time before turning it on. If there is damage to the device or the power cord, do not plug the device into an outlet in any case.
- Do not use the device after a fall if there are visible signs of damage. The device must be checked by a qualified specialist before use.
- Do not use the device if you are not sure of its operability.
- This device is not intended for use by people (including children) who have physical, nervous or mental disabilities, or lack of experience and knowledge, except in cases when such persons are supervised or instructed about the use of this device by a person responsible for their safety. It is necessary to monitor children in order to prevent them from playing with the device.
- Do not leave the appliance unattended. Keep the device out of the reach of children.
- It is not safe to disassemble, repair a hair dryer or make any changes to its design. Any damage to the electrical wiring of the device can cause an electric shock, fire or short circuit. In case of malfunctions, you should immediately contact an authorized service center, indicating the type of problem and the model of your device. Only original spare parts can be used for repairs. Unskilled repairs remove the device from warranty service.

 ATTENTION! The hair dryer is not designed for industrial use. The manufacturer is not responsible for any damage caused by improper use of the device or non-compliance with precautions and safety measures.

- The output nozzle and the concentrator are heated during operation. Be careful!
- Use of the device in rooms with high humidity (bathrooms) is not allowed. It is strictly forbidden to use the device while taking a bath.
- Do not use the device if you are in a sleepy state.
- Do not use the device near objects that are easily deformed by high temperature.
- Do not direct the hot air flow into the eyes or other areas of the body that are particularly sensitive to hot air.
- Do not use a hair dryer to dry artificial hair and wigs.
- Do not use hair sprays and hair sprays while the device is running.

- Do not close the air inlet and outlet openings during operation of the device, this may cause the device to overheat.
- Never let go of a working hair dryer. This can lead to personal injury and damage to the device and surrounding objects. Do not allow foreign objects, dust, fluff, hair and animal hair to get inside the device.
- If the device overheats, it turns off automatically. Allow the appliance to cool down for a few minutes, and then turn it on again.
- Allow the appliance to cool completely before storing it.



RISK OF ELECTRIC SHOCK

- The hair dryer must be connected to the 220-240 V / 50-60 Hz power supply through a grounded outlet with a current of at least 10A. Incorrect grounding or a deviation of the voltage parameters by more than 10% can lead to unstable operation of the device or electric shock.
- Insert the plug of the power cord into the socket only after installing the device. Make sure that there is free access to the plug.
- Do not touch the plug of the power supply cable with wet hands. Wipe the plug dry, clean it from dust and carefully insert it into the socket. Dust, water, or weak contact can cause a fire or electric shock.
- When moving, servicing or repairing, the hair dryer must be disconnected from the power supply. To disconnect, hold on to the plug, do not pull or pull the power cord.
- Do not use the appliance with a damaged power cord or outlet. Do not twist, bend or increase the power cord. Do not place heavy objects on it. Make sure that the cord does not touch sharp edges and heated surfaces.
- Do not use the hair dryer outdoors, as well as in rooms with high humidity and at ambient temperatures below 0°C. Do not expose it to rain, moisture, direct sunlight and other atmospheric phenomena. Do not install the device on a wet surface, as well as in places of smoke and dust formation.
- Use a separate outlet to connect the hair dryer. Using the same outlet for several appliances can lead to a fire. To avoid overloading the network, do not use other high-power devices in the same circuit.
- Make sure that the plug of the power cord is not damaged or deformed. A faulty plug can overheat and cause a fire. Do not use adapters, extension cords or “tees” to connect the device. If you smell a burning wiring, disconnect the power supply on the switchboard, remove the plug of the device from the outlet and contact the service center.
- Install the hair dryer away from heat sources and heating devices, beware of ignition sources.

DEVICE DESCRIPTION

1. Concentrator attachment
2. Body
3. Air intake grille
4. "Cold air" button
5. On / Off and 2-stage speed and temperature setting
6. Handing loop

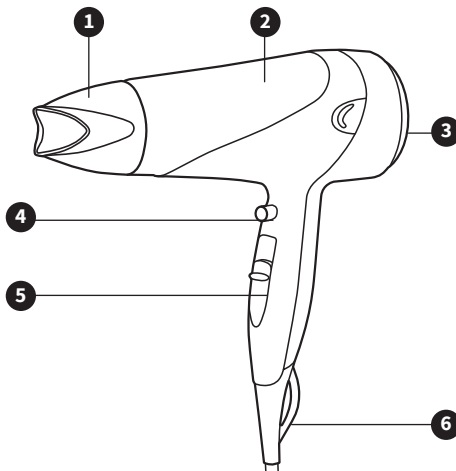

* The images and drawings in this manual are for informational purposes only. The purchased product may differ from the one shown in the images/diagrams.

OPERATION

Make sure that the device parameters (see «Technical Specifications») correspond to the network parameters

- Fully unwind the power cord.
- Install the concentrator nozzle (1) on the outlet nozzle of the device.
- Make sure that the mode switch is in the "0" position.
- Connect the device to a power source.
- Set the desired air flow and air heating power (5).

HAIR CARE

To achieve optimal results (before drying and styling), the hair should be washed with shampoo, wiped with a towel to remove excess moisture, and combed.

QUICK DRYING

Set the switch (5) to the full flow power position and dry your hair. Use your hand or a comb to shake off excess moisture from your hair and constantly move the hair dryer over your hair.

NATURAL WAVY HAIR STRUCTURE

Set the switch (5) to the low-power air flow position, firmly hold the strands of hair between your fingers, turn them in the direction of natural twisting and dry them, directing the air flow between your fingers. When the desired effect is achieved, press the «cold air» button (4) and secure each strand.

CREATING A STYLISH HAIRSTYLE

Set the switch (5) to low-power air flow and minimum temperature position and install the concentrator nozzle (1) on the hair dryer for directional air flow. Distribute the hair into strands and create the desired style with a round brushes for hair styling. When creating a

hairstyle, direct the air flow directly to the hair in the desired direction. If necessary, direct a jet of air to each strand for 2–5 seconds to fix the hair. The time required for styling strands of hair is selected independently and depends on the type of hair.

⚠ ATTENTION!

- Do not touch the hair dryer to the hair and head. The device heats up during operation.
- Do not use hair styling and fixing products during hot drying.
- During drying, you can style your hair with a brush or comb.
- To add extra volume to your hair, lean forward and dry your hair in a hanging position in the direction from the roots to the tips.

CLEANING AND STORAGE

- Before cleaning, disconnect the appliance from the mains and allow it to cool completely.
- Clean the air inlet regularly with a soft brush.
- If dust and hair get into the air intake opening, separate the air intake grate from the housing and remove the contamination from there.
- Clean the device body with a dry, soft cloth without using additional cleaning agents.
- Do not use abrasive cleaners and organic solvents.
- Never immerse the device in water.

STORAGE

- If the hair dryer is not used, be sure to remove the power plug from the outlet.
- After use, allow the hair dryer to cool down and store it in a cool, dry place out of the reach of children.
- Never wrap the power cord around the hair dryer, as this may damage the cord;
- Handle the power cord carefully, try not to pull, twist or stretch it, especially near the plug and at the place where the hair dryer is inserted into the body. If the cord is twisted during the use of the hair dryer, straighten it periodically.
- For ease of use, a special hanging loop is provided, with which you can store the hair dryer, provided that water does not get on the hair dryer in this position.

TROUBLESHOOTING

Malfunction	Possible cause	Solution
When you turn on the power supply, the hair dryer does not work	The socket is faulty	Check the voltage in the outlet by plugging in another device
	The power cord is damaged	It is eliminated only by specialists of service centers
When working, the hair dryer turned off	The hair dryer may overheat	Unplug the appliance from the wall outlet and allow it to cool completely

DISPOSAL



This appliance cannot be disposed of together with ordinary household waste. In order to prevent a possible threat to health and the environment, the device must be disposed of as part of an approved electrical equipment disposal process. The disposal procedure must be carried out in accordance with local environmental regulations. You can get more detailed information about the disposal of the product from authorized departments.

SPECIFICATION / EQUIPMENT

MODEL	KF-HD2011GB	KF-HD2012RDG	KF-HD2013CG
Power (W)	1800-2000	1800-2000	1800-2000
Voltage (V) / Frequency (Hz)	220-240 / 50-60	220-240 / 50-60	220-240 / 50-60
Motor type	DC-motor	DC-motor	DC-motor
Control type	joint (1 button)	joint (1 button)	joint (1 button)
Number of temperature / speed modes	2 / 2	2 / 2	2 / 2
Cold air function	yes	yes	yes
Overheating protection	yes	yes	yes
Hanging loop	yes	yes	yes
Removable back cover	yes	yes	yes
Cord length (m)	1,65	1,65	1,65
Main / additional color	blue / dark grey	red / dark grey	coral / grey
DIMENSION			
Net / gross weight (kg)	0,46 / 0,59	0,46 / 0,59	0,46 / 0,59
Packing dimension (WxDxH) (mm)	200x90x253	200x90x253	200x90x253
EQUIPMENT			
Hair dryer (pcs)	1	1	1
Concentrator attachment (pcs)	1	1	1
User guide with warranty card (pcs)	1	1	1
Packaging (pcs)	1	1	1

* The manufacturer reserves the right to change designs, specifications, appearance, configuration of the product without impairing its consumer qualities, without prior notice to the customer.

* All information provided in the manual concerning the configuration, technical characteristics, functions, and colors is purely informational in nature and under no circumstances is a public offer.

WARRANTY CARD

Date of sale

« ____ » _____ 20__ y.

Store stamp

When selling, the seller is obligated to fill out the warranty coupons. The date of manufacturing and serial number can be found on the packaging and on the back side of the product.

The manufacturer's warranty obligations are valid only for the KRAFT hair dryer. **The warranty period is 1 years from the date of purchase. The service life of the product conducted 3 years.**

Information about authorized service centers is available on the website <http://kraftltd.com> or by calling the support service toll-free +7(800)200-79-97. If you have any questions or problems related to KRAFT products, please contact in writing to the address: ZAO LEBEDINSKIY TORGOVIY DOM, No 50 V, Dnepropetrovskaya str., Rostov-on-Don, 344093, Russia, or by e-mail service@lbtd.ru.

1. The manufacturer guarantees free elimination of factory defects or technical faults during the warranty period if the Buyer complies with the terms and conditions of warranty service. All claims in appearance should be presented to the seller when purchasing the product. After purchasing the product, the consumer is responsible for all external damage.
2. The warranty applies only to products used for non-commercial personal, family or household purposes. Otherwise, the warranty period is 3 months from the date of purchase.
3. The seller reserves the right to conduct a technical examination of the product quality within the time frame established by law.
4. Warranty repairs are not performed in the following cases:
 - invalidity of the warranty card;
 - the presence of damage and malfunctions resulting from improper use of equipment violation of the rules of operation, installation or transportation of equipment by the user or a trading organization;
 - the presence of damage and malfunctions resulting from the action of third parties or force majeure, ingress of foreign objects and insects, damage caused by animals;
 - establishment of the fact of deviation from the State technical standards, supplying electrical and cable networks, supplying more power than provided by the manufacturer;
 - establishment of the fact of repair (attempt to repair) equipment independently or by unauthorized persons;
 - using of the product for industrial or commercial purposes.
5. The warranty card is invalid in the following cases::
 - incorrect or incomplete filling of the card by the store and the master;
 - absence of the sale date and the store stamp.
6. The manufacturer is not responsible for damage caused to people, animals and premises due to violation of safety regulations, transportation and operation of the device.
7. The warranty service does not cover installation, cleaning and maintenance of the device.

<p style="text-align: center;">Tear-off coupon №1 for warranty repair hair dryer KRAFT</p> <p>model _____ serial № _____</p> <p>Withdrawn « _____ » 20 _____ y.</p> <p>Executant _____ signature _____</p> <p>Full name _____</p> <p>Type and content of the work performed _____</p> <p>Service department's name _____ Cutting line _____</p>	<p style="text-align: center;">COUPON №1 for warranty repair hair dryer KRAFT</p> <p>model _____ serial № _____</p> <p>Sold by _____ (name and address of the commercial enterprise)</p> <p>_____</p> <p>_____ tel: _____</p> <p>Date of sale « _____ » _____ y.</p> <p>Store stamp _____ (personal seller's signature)</p> <p>Service department's name and address _____</p> <p>_____ (* to be filled in by the commercial enterprise)</p> <p>_____</p> <p>_____</p>
<p style="text-align: center;">Tear-off coupon №2 for warranty repair hair dryer KRAFT</p> <p>model _____ serial № _____</p> <p>Withdrawn « _____ » 20 _____ y.</p> <p>Executant _____ signature _____</p> <p>Full name _____</p> <p>Type and content of the work performed _____</p> <p>Service department's name _____ Cutting line _____</p>	<p style="text-align: center;">COUPON №2 for warranty repair hair dryer KRAFT</p> <p>model _____ serial № _____</p> <p>Sold by _____ (name and address of the commercial enterprise)</p> <p>_____</p> <p>_____ tel: _____</p> <p>Date of sale « _____ » _____ y.</p> <p>Store stamp _____ (personal seller's signature)</p> <p>Service department's name and address* _____</p> <p>_____ (* to be filled in by the commercial enterprise)</p> <p>_____</p> <p>_____</p>

<p>Hair dryer KRAFT</p> <p>model _____ serial № _____</p> <p>Owner, his address _____</p> <p>_____</p> <p>Owner's phone _____</p> <p>Reason for failure (malfunction) _____</p> <p>_____</p> <p>Owner: _____</p> <p style="text-align: right; margin-right: 100px;">signature</p> <p>Mechanic: _____</p> <p style="text-align: right; margin-right: 100px;">Full name</p> <p>Completed works: _____</p> <p>_____</p> <p>Date « _____ » _____ y.</p> <p>Mechanic: _____ Owner: _____</p> <p style="text-align: right; margin-right: 100px;">signature signature</p> <p>Approve _____</p> <p style="text-align: right; margin-right: 100px;">service company name and address</p> <p>_____</p> <p>_____</p> <p>_____ the position of the head of the company, Stamp _____ signature that performed the service</p>	
<p>Hair dryer KRAFT</p> <p>model _____ serial № _____</p> <p>Owner, his address _____</p> <p>_____</p> <p>Owner's phone _____</p> <p>Reason for failure (malfunction) _____</p> <p>_____</p> <p>Owner: _____</p> <p style="text-align: right; margin-right: 100px;">signature</p> <p>Mechanic: _____</p> <p style="text-align: right; margin-right: 100px;">Full name</p> <p>Completed works: _____</p> <p>_____</p> <p>Date « _____ » _____ y.</p> <p>Mechanic: _____ Owner: _____</p> <p style="text-align: right; margin-right: 100px;">signature signature</p> <p>Approve _____</p> <p style="text-align: right; margin-right: 100px;">service company name and address</p> <p>_____</p> <p>_____</p> <p>_____ the position of the head of the company, Stamp _____ signature that performed the service</p>	

ҚҰРМЕТТІ САТЫП АЛУШЫ!

Сізді KRAFT фенін сатып алуыңызбен құттықтаймыз. Біз оның сіздің сенімді көмекшіңіз болатынына сенімдіміз. Фенді пайдалануды бастамас бұрын сіздің қауіпсіздігіңізге қатысты маңызды ақпаратты, сондай-ақ аспапты дұрыс пайдалану және оған күтім жасау жөніндегі ұсыныстарды қамтитын осы нұсқаулықты оқып шығыңыз. Егер сіз осы аспапты пайдалану процесінде қиындықтарға тап болсаңыз, бізбен хабарласыңыз.

Сауда жасағаныңыз үшін рақмет!

Құрылғыны күрт өзгертін температурада пайдаланбаңыз. Температураның күрт өзгеруі (мысалы, аспапты аяздан жылы бөлмеге кіргізу) аспап ішінде ылғал конденсациясын тудыруы және қосқан кезде жұмысқа жарамдылығына кедергі келтіруі мүмкін. Фенді төмен температурада сақтағаннан кейін немесе қыс мезгілінде тасымалдағаннан кейін оны бөлме температурасында кемінде 6 сағат ұстағаннан кейін ғана қаптамасынан шығаруға болады.

МАЗМҰНЫ

ҚАУІПСІЗДІК ТАЛАПТАРЫ.....	22
АСПАПТЫҢ СИПАТТАМАСЫ	24
ПАЙДАЛАНУ	24
ТАЗАЛАУ ЖӘНЕ САҚТАУ.....	25
АҚАУЛАРДЫ ТҮЗЕТУ	26
КӘДЕГЕ ЖАРАТУ	26
ЕРЕКШЕЛІГІ / ЖИЫНТЫҚТАМАСЫ	27



Осы нұсқаулықты мұқият оқып шығыңыз!

ҚАУІПСІЗДІК ТАЛАПТАРЫ

Өзіңіздің қауіпсіздігіңіз үшін және фенді дұрыс пайдалану үшін, пайдаланар алдында осы нұсқаулықты мұқият оқып шығыңыз, сонымен қатар аспапты тасымалдағаннан немесе сатқаннан кейін оны қайта оқып шығу үшін сақтап қойыңыз. Аспапты дұрыс тұтынбау оның сынуына және пайдаланушының денсаулығына залал немесе материалдық зиян тигізуіне алып келуі мүмкін.

- Аспап тұрмыстық жағдайда пайдалануға ғана арналған.
- Аспап нұсқаулыққа сәйкес тек мақсатына сай пайдаланылуы керек.
- Аспапты қаптамадан шығарғанда оның бүтін екеніне және бүлінбегеніне көз жеткізіңіз. Қаптама материалдарын балалардың қолы жетпейтін жерге қойыңыз. Қаптаманы кәдеге дұрыс жаратыңыз.
- Әрбір қосқан сайын аспапты қарап шығыңыз. Аспап немесе желілік бауы бүлінген болса, еш жағдайда аспапты розеткаға қоспаңыз.
- Құлағаннан кейін бүліну белгілері көзге айқын көрініп тұрған болса, аспапты пайдаланбаған жөн. Пайдаланар алдында аспапты білікті маман тексеруі керек.
- Егер сіз оның жұмысына сенімді болмасаңыз, аспапты пайдаланбаңыз.
- Бұл аспап физикалық, жүйкелік немесе психикалық ауытқушылықтары бар немесе білімі мен тәжірибесі жеткіліксіз адамдардың (соның ішінде балалардың) пайдалануына арналмаған, мұндай адамдар аспапты қадағалаумен немесе олардың қауіпсіздігіне жауапты тұлға осы құралды пайдалану жөніндегі нұсқаулық жүргізгеннен кейін пайдалана алады. Аспаппен ойнамас үшін балаларды қадағалауды жүзеге асыру қажет.
- Аспапты қараусыз қалдырмаңыз. Аспапты балалардың қолы жетпейтін жерде сақтаңыз.
- Фенді бөлшектеу, жөндеу немесе оның конструкциясына қандай да бір өзгерістер енгізу қауіпті болуы мүмкін. Аспаптың электр сымдарының кез-келгені бүлінгенде электр тогына соғылуға, өртке немесе тұйықталуға әкелуі мүмкін. Ақаулар туындаған жағдайда аспаптың моделін және пайда болған ақаулық түрін көрсете отырып, дереу авторландырылған сервис орталығына жүгініңіз. Жөндеу үшін тек түпнұсқа қосалқы бөлшектерді пайдалануға болады. Білікті түрде жасалмаған жөндеу аспапқа берілетін кепілді қызмет көрсетудің күшін жояды.

⚠ НАЗАР АУДАРЫҢЫЗ! Фен өнеркәсіптік мақсатта пайдалануға арналмаған. Өндіруші құралды дұрыс пайдаланбау немесе сақтық пен қауіпсіздік шараларын сақтамау салдарынан туындаған ақаулық үшін жауап бермейді.

- Ауа шығаратын сопло мен концентратор жұмыс барысында қызады. Сақ болыңыз!
- Аспапты ылғалдылығы жоғары үй-жайларда (ванна бөлмелерінде) пайдалануға рұқсат етілмейді. Ванна қабылдап жатқанда аспапты пайдалануға қатаң тыйым салынады.
- Егер сіздің ұйқыңыз келіп, маужырап тұрсаңыз, аспапты пайдаланбаңыз.
- Жоғары температурадан оңай деформацияланатын заттардың жанында аспапты пайдаланбаңыз.

- Ыстық ауа ағынын көзге немесе дененің басқа аймақтарына, әсіресе ыстық ауаға сезімтал дене бөлігіне бағыттамаңыз.
- Фенді жасанды шаш пен парикті кептіру үшін пайдаланбаңыз.
- Аспап жұмыс істеп тұрған кезде шашты сәндеуге арналған спрейлер мен лактарды қолданбаңыз.
- Аспап жұмыс істеп тұрған кезде ауа кіргізуге және шығаруға арналған саңылауларды бітемеңіз, бұл аспаптың қызып кетуіне әкелуі мүмкін.
- Жұмыс істейтін тұрған фенді ешқашан қолыңыздан шығармаңыз. Бұл жарақаттануға және аспап пен айналаңыздағы заттардың бүлінуіне әкелуі мүмкін. Аспаптың ішіне бөгде заттардың, шаңның, түбіттің, жануарлардың жүні мен қылдың түсуіне жол бермеңіз.
- Қызып кеткен кезде аспап автоматты түрде өшеді. Аспаптың суығанын бірнеше минут күтіп, содан кейін оны қайтадан қосыңыз.
- Аспапты сақтауға қоймас бұрын, әбден суығанын күтіңіз.

ЭЛЕКТР ТОГЫНА СОҒЫЛУ ҚАУПИ

- Фен 220-240 В / 50-60 Гц электр желісіне жерге қосылған және ток күші кемінде 10А болатын розетка арқылы қосылуы керек. Жерге қосу дұрыс орындалмағанда немесе кернеу параметрлерінің ауытқуы 10%-дан асқан кезде құралдың тұрақсыз жұмысына немесе электр тогына соғылуға әкелуі мүмкін.
- Электрмен қуаттандыру бауының ашасын құралды орнатқаннан кейін ғана розеткаға тығыңыз. Ашаға еркін қол жететініне көз жеткізіңіз.
- Электрмен қоректендіру кабелінің ашасын дымқыл қолмен ұстауға болмайды. Ашаны әбден құрғатыңыз, оны шаңнан тазартып, розеткаға абайлап тығыңыз. Шаң, су немесе әлсіз жанасым өрттің немесе электр тогына соғылуға әкелуі мүмкін.
- Орнын ауыстыру, қызмет көрсету немесе жөндеу кезінде фен электр желісінен ажыратылуы тиіс. Өшіру үшін ашадан тартыңыз, электрмен қоректендіру бауынан тартпаңыз және тартқыламаңыз.
- Электрмен қоректендіру бауы немесе розеткасы бүлінген аспапты пайдаланбаңыз. Электрмен қоректендіру бауын бұрауға, майыстыруға немесе ұзартуға болмайды. Оның үстіне ауыр заттар қоймаңыз. Баудың заттың өткір шеттеріне және қызып тұрған заттарға тиіп кетпеуін қадағалаңыз.
- Фенді сыртта, сондай-ақ ылғалдылығы жоғары бөлмелерде және қоршаған орта температурасы 0°C-тан төмен жерлерде пайдаланбаңыз. Оны жаңбыр, ылғал, тікелей күн сәулесінің және басқа атмосфералық құбылыстар әсеріне ұрындырмаңыз. Аспапты дымқыл жердің бетіне, сондай-ақ түтіндейтін және шаң түзілетін жерге орнатпаңыз.
- Фенді қосу үшін бөлек розетканы пайдалану керек. Бірнеше аспап үшін бір розетканы пайдалану тұтанудың туындауына әкелуі мүмкін. Желіге артық жүктеме түсірмес үшін сол тізбекте басқа жоғары қуатты құрылғыларды пайдаланбаңыз.
- Электрмен қоректендіру бауының ашасы бүлінбегеніне және майыспағанына көз жеткізіңіз. Жарамсыз аша қызып, өрттің пайда болуына себеп болуы мүмкін. Аспапты қосу үшін адаптерлер, ұзартқыштар және “үштіктерді” пайдаланбаңыз.

Егер сіз жанып жатқан сымның иісін сезсеңіз, тарату қалқанындағы электрмен қоректендіргішті айырып, ашаны розеткадан суырыңыз және сервис орталығына жүгініңіз.

- Фенді жылу көздерінен және жылыту құрылғыларынан алысқа орнатыңыз, тұтанғыш заттардан сақ болыңыз.

АСПАПТЫҢ СИПАТТАМАСЫ

1. Қондырма-концентратор
2. Корпусы
3. Ауа кіретін тор
4. “Салқын ауа” функциясының батырмасы
5. 2-сатылы жылдамдық және температура баптағышы
6. Ілуге арналған күрмек

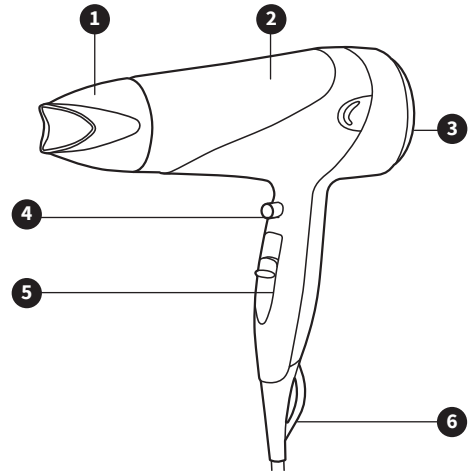

* Осы нұсқаулықтағы суреттер мен кескіндер таныстыру сипатында беріледі. Сатып алынған бұйым кескіндерде / диаграммаларда көрсетілгеннен өзгеше болуы мүмкін.

ПАЙДАЛАНУ

Аспаптың параметрлері (ЕРЕКШЕЛІГІ/ ЖИЫНТЫҚТАМАСЫ) желі параметрлеріне сәйкес келеді.

- Желілік бауын толығымен тарқатыңыз.
- Концентратор қондырмасын (1) аспаптың ауа шығарғыш соплосына орнатыңыз.
- Режим ауыстырғышының “0” күйінде екеніне көз жеткізіңіз.
- Аспапты қоректендіру көзіне қосыңыз.
- Ауа ағынының қажетті қуаты мен температурасын орнатыңыз (5).

ШАШТЫҢ КҮТІМІ

Оңтайлы нәтижеге қол жеткізу үшін (кептіру және сәндеу алдында) шашты сусабынмен жуып, артық ылғалды кетіру үшін сүлгімен сұрту және тарау қажет.

ЖЫЛДАМ КЕПТІРУ

Ауыстырғыштарды (5) ағынның толық қуаты мен ең үлкен температурасына қойып, шашыңызды құрғатыңыз. Қолмен немесе тарақпен шаштағы артық ылғалды сілкіп түсіріп, фенді шаштың бойымен жылжытып отырыңыз.

ТАБИҒИ ТОЛҚЫНДЫ ШАШ ҚҰРЫЛЫМЫ

Ауыстырғышты (5) ауа ағынының төменгі қуатына қойып, саусақтардың арасына шаш тарамдарын қысып ұстап, өздігінен қайырылатын жағына қарай бұраңыз және саусақтарыңыздың арасына ауа жібере отырып, ауа ағынын бағыттай отырып кептіріңіз. Қажетті әсерге қол жеткізгеннен кейін «салқын ауа» (4) батырмасын басып, әр шаш тарамын қатырып қойыңыз.

СӘНДІ ШАШ ҮЛГІСІН ЖАСАУ

Ауыстырғыштарды (5) ағынның төменгі қуаты мен ең кіші температурасына қойып, ауаны бағыттап отыру үшін фенге қондырма-концентраторды (1) орнатыңыз. Шашыңызды тарамдарға бөліп, шаш сәндеуге арналған дөңгелек щеткамен қалаған стильді жасаңыз. Шаш үлгісін жасау кезінде ауа ағынын тікелей шашқа қажетті бағытта бұрып отырыңыз. Қажет болса, ауа ағынымен әр тарамға шашты қатыру үшін 2–5 секунд бойы үрлеңіз. Шашты сәндеуге қажетті уақытты өзіңіз таңдайсыз, ол жәнен шашқа байланысты болады.

НАЗАР АУДАРЫҢЫЗ!

- Фенді шашыңызға және басыңызға тигізбеңіз. Аспап жұмыс барысында қызады.
- Ыстық ауамен кептіру кезінде шаш сәндеу мен қатыруға арналған құралдарды қолданбаңыз.
- Кептіру кезінде шашты щеткамен немесе тарақпен сәндеуге болады.
- Шашқа қосымша көлем беру үшін алға қарай еңкейіп, шашыңызды салбыратып тұрып, түбірінен ұшына дейін кептіріңіз.

ТАЗАЛАУ ЖӘНЕ САҚТАУ

- Тазалау алдында аспапты электр желісінен ажыратып, суытыңыз.
- Ауа кіретін тесікті жұмсақ щеткамен үнемі тазалаңыз.
- Егер шаң мен шаш ауа кіретін тесікті бітеп тастаса, ауа өткізгіштің торын корпустан ағытып алып, сол жердегі ластықтарды алып тастаңыз.
- Аспаптың корпусын жұмсақ құрғақ шүберекпен қосымша тазартқыш құралдарды пайдаланбай сүртіңіз.
- Абразивті тазалау құралдарын және органикалық еріткіштерді пайдаланбаңыз.
- Еш жағдайда аспапты суға батырмаңыз

САҚТАУ

- Егер фен пайдаланылмаса, желілік ашаны розеткадан шығаруды ұмытпаңыз.
- Қолданғаннан кейін, фенді суытып, балалардың қолы жетпейтін салқын, құрғақ жерде сақтаңыз.
- Ешқашан фенді желілік баумен орамаңыз, себебі бұл сымның зақымдалуына әкелуі мүмкін.
- Желілік бауды абайлап ұстаңыз, оны тартпаңыз, бұрамаңыз немесе созбаңыз, әсіресе ашаның жанында және феннің корпусына кіретін жерде бау сынып қалуы мүмкін.

- Егер фенді пайдалану кезінде бауы бұралып қалған болса, оны мезгіл-мезгіл түзетіп қойыңыз;
- Пайдалануға ыңғайлы болу үшін ілуге арналған арнайы күрмек бар, оның көмегімен фенді су тимейтін жерге іліп қоюға болады.

⚠ НАЗАР АУДАРЫҢЫЗ! Аспапты балалардың қолы жетпейтін жерде сақтаңыз!

АҚАУЛАРДЫ ТҮЗЕТУ

Ақауы	Ықтимал себептері	Жою тәсілдері
Электр желісіне қосқан кезде фен жұмыс істемейді	Розетка сынған	Розеткадағы кернеуді тексеріңіз, оған басқа аспапты қосып көріңіз
	Бауы бүлінген электр қоректендіргіш	Тек сервис орталығының мамандары жөндеуі тиіс
Жұмыс кезінде фен айырылып қалды	Фен қызып кеткен болуы мүмкін	Құралды розеткадан суырып, оның әбден суығанын күтіңіз

КӘДЕГЕ ЖАРАТУ



Бұл аспапты қарапайым тұрмыстық қалдықтармен бірге кәдеге жаратуға болмайды. Денсаулыққа және қоршаған ортаға ықтимал қаупінің алдын алу үшін аспапты электр жабдықтарын кәдеге жаратудың белгіленген процесі шеңберінде кәдеге жарату қажет. Кәдеге жарату процесі жергілікті экологиялық нормаларға сәйкес жүзеге асырылуы тиіс. Сіз уәкілетті бөлімшелерден өнімді кәдеге жарату туралы толығырақ ақпарат ала аласыз.

ЕРЕКШЕЛІГІ / ЖИЫНТЫҚТАМАСЫ

МОДЕЛІ	KF-HD2011GB	KF-HD2012RDG	KF-HD2013CG
Қуаты (Вт)	1800-2000	1800-2000	1800-2000
Кернеуі (В) / Ток жиілігі (Гц)	220-240 / 50-60	220-240 / 50-60	220-240 / 50-60
Мотор типі	DC-мотор	DC-мотор	DC-мотор
Температура-жылдамдықты басқару түрі	Бірлескен (1 батырма)	Бірлескен (1 батырма)	Бірлескен (1 батырма)
Температура-жылдамдық режимдерінің саны	2 / 2	2 / 2	2 / 2
"Салқын ауа" функциясы	Иә	Иә	Иә
Қызып кетуден қорғау	Иә	Иә	Иә
Ілуге арналған күрмек	Иә	Иә	Иә
Алынбалы артқы қақпағы	Иә	Иә	Иә
Электрмен қоректендіру бауының ұзындығы (м)	1,65	1,65	1,65
Негізгі / қосымша түсі	көгілдір / қара сұр	қызыл / қара сұр	қызғылт / сұр
ГАБАРИТТІК ӨЛШЕМІ			
Таза салмағы/ жалпы салмағы (кг)	0,46 / 0,59	0,46 / 0,59	0,46 / 0,59
Қаптамадағы габариті (ЕхСхБ) (мм)	200x90x253	200x90x253	200x90x253
ЖИЫНТЫҚТАМАСЫ			
Фен (дана)	1	1	1
Қондырма-концентратор (дана)	1	1	1
Кепілдік талоны бар пайдалану жөніндегі Нұсқаулық (дана)	1	1	1
Орау (дана)	1	1	1

* Өндіруші мен импорттаушы тұтынушыға алдын ала ескертпестен тауар дизайнын, техникалық сипаттамаларын, функцияларын, сыртқы түрін және конфигурациясын өзгерту құқығын өзіне қалдырады.

* Нұсқаулықта конфигурацияға, техникалық сипаттамаларға, функциялар мен түс шешімдеріне қатысты берілген барлық ақпарат тек ақпарат беру сипатында болады және еш жағдайда жария оферта болып табылмайды.

КЕПІЛДІК ТАЛОНЫ

Сату күні

« ____ » _____ 20 ____ жыл.

Дүкеннің мөртаңбасы

Сату кезінде сатушы кепілдік талонын толтыруға міндетті. Дайындалған күні мен сериялық нөмірі қаптамасында және тауардың артқы бөлігінде берілген.

Дайындаушының кепілдік міндеттемелері тек KRAFT маркалы фендер үшін жарамды. **Кепілдік мерзімі: сатып алу күнінен бастап 1 жыл. Бұйымның қызмет ету мерзімі: 3 жыл.**

Авторландырылған сервис орталықтары турал ақпарат <http://kraftltd.com> сайтында немесе +7 (800) 200-79-97 қолдау қызметінің тегін телефон байланысы арқылы қолжетімді. KRAFT өніміне қатысты сұрақтар немесе мәселелер туындаған жағдайда, келесі мекенжай бойынша жазбаша хабарласуыңызды сұраймыз: «ЛЕБЕДИНСКИЙ ТОРГОВЫЙ ДОМ» ЖАҚ, Днепропетровская к-сі, 50 В, Ростов-на-Дону қ., 344093, Ресей, немесе электрондық пошта: service@lbtd.ru.

1. Сатып алушы кепілдік қызмет көрсету қағидалары мен шарттарын сақтаған кезде, шығарушы зауыттық ақаулықтарды немесе техникалық ақаулықтарды пайдаланудың кепілдіктік мерзімі ішінде тегін жоюға кепілдік береді. Сыртқы түріне байанысты барлық кінәрат-талаптарды тауарды сатып алу кезінде сатушыға қойыңыз. Тауарды сатып алғаннан кейін, барлық сыртқы бұзылулар үшін жауапкершілік тұтынушыға жүктеледі.
2. Кепілдік коммерциялық емес жеке, отбасылық мақсаттарда немесе үйде пайдаланылатын бұйымдарға ғана қолданылады. Өйтпеген жағдайда, кепілдік мерзімі сатып алған сәттен бастап 3 айды құрайды.
3. Сатып алушы заңнамамен белгіленген мерзімде бұйым сапасына техникалық сараптама жүргізу құқығын өзіне қалдырады.
4. Кепілдік жөндеу келесі жағдайларда жүргізілмейді:
 - кепілдік талонының жарамсыздығы;
 - пайдаланушының немесе сатушы ұйымның бұйымды пайдалану, орнату және тасымалдау қағидаларын бұза отырып, техниканы дұрыс пайдаланбауы нәтижесінде пайда болған бұзылулар мен ақаулықтар болуы;
 - үшінші тұлғалардың немесе бой бермейтін күштің әсері, ішіне бөгде заттардың және шыбын-шіркейлердің кіруі, жануарлардың аспапты бүлдіруі нәтижесінде бұзылулар мен ақаулықтардың болуы;
 - қуат беруші электрлік және кабельдік желілердің Мемлекеттік техникалық стандарттардан ауытқу фактісін анықтау, шығарушы қарастырғаннан көп қуатты беру;
 - техникалық тұрғыда өз бетімен немесе бөгде адамдардың жөндеу жүргізу (жөндеуге тырысу) фактісінің анықталуы;
 - өнеркәсіптік немесе коммерциялық мақсаттарда бұйымды пайдалану.
5. Кепілдік талоны келесі жағдайларда жарамсыз:
 - дүкеннің және шебердің талонды дұрыс немесе толық толтырмауы;
 - сатылған күнінің және дүкен мөртаңбасының болмауы.
6. Шығарушы қауіпсіздік техникасы, аспапты тасымалдау және пайдалану қағидаларын сақтамау себебінен адамдар мен жануарларға және орынжайларға келтірілген залал үшін жауапкершілік алмайды.
7. Кепілдік қызмет көрсету аспапты орнатуға, тазалауға және оны күтуге қолданылмайды.

<p style="text-align: center;">KRAFT ФЕНІН КЕПІЛДІКПЕН ЖӨНДЕУ ҮШІН БЕРІЛЕТІН № 1 ТАЛОН ТҮБІРТЕГІ</p> <p>моделі _____ сериялық № _____</p> <p>Алынған күні « _____ » _____ 20 _____ жыл</p> <p>Орындаушы _____ қолы _____</p> <p>Т.А.Ә. _____</p> <p>Орындалған жұмыстардың түрі мен мазмұны _____</p> <p>Сервистік қызметтің атауы _____ Кесу сызығы _____</p>	<p style="text-align: center;">KRAFT фенін кепілдікпен жөндеу үшін берілетін № 1 талон</p> <p>моделі _____</p> <p>сериялық № _____</p> <p>Сатылды _____ (сауда кәсіпорнының атауы мен мекенжайы)</p> <p>_____</p> <p>_____ тел: _____</p> <p>Сатылған күні « _____ » _____ жыл.</p> <p>Дүкен мәртабаны _____ (сатушының өз қолы)</p> <p>Сервистік кәсіпорынның атауы және мекенжайы* _____ (* сауда кәсіпорны толтырады)</p> <p>_____</p> <p>_____</p>
<p style="text-align: center;">KRAFT ФЕНІН КЕПІЛДІКПЕН ЖӨНДЕУ ҮШІН БЕРІЛЕТІН № 2 ТАЛОН ТҮБІРТЕГІ</p> <p>моделі _____ сериялық № _____</p> <p>Алынған күні « _____ » _____ 20 _____ жыл</p> <p>Орындаушы _____ қолы _____</p> <p>Т.А.Ә. _____</p> <p>Орындалған жұмыстардың түрі мен мазмұны _____</p> <p>Сервистік қызметтің атауы _____ Кесу сызығы _____</p>	<p style="text-align: center;">KRAFT фенін кепілдікпен жөндеу үшін берілетін № 2 талон</p> <p>моделі _____</p> <p>сериялық № _____</p> <p>Сатылды _____ (сауда кәсіпорнының атауы мен мекенжайы)</p> <p>_____</p> <p>_____ тел: _____</p> <p>Сатылған күні « _____ » _____ жыл.</p> <p>Дүкен мәртабаны _____ (сатушының өз қолы)</p> <p>Сервистік кәсіпорынның атауы және мекенжайы* _____ (* сауда кәсіпорны толтырады)</p> <p>_____</p> <p>_____</p>

* Изготовитель оставляет за собой право вносить изменения конструкций, технических характеристик, внешнего вида, комплектации товара, не ухудшающие его потребительских качеств, без предварительного уведомления потребителя.

Вся представленная в руководстве информация, касающаяся комплектации, технических характеристик, функций и цветовых решений, носит сугубо информационный характер и ни при каких условиях не является публичной офертой.

* The manufacturer reserves the right to change designs, specifications, appearance, configuration of the product without impairing its consumer qualities, without prior notice to the customer.

All information provided in the manual concerning the configuration, technical characteristics, functions, and colors is purely informational in nature and under no circumstances is a public offer.

* Шығарушы мен импорттаушы тауардың құрылысына, техникалық сипатталарына, функцияларына, сыртқы түріне және жиынтықталуына аспаптың тұтынушылық сапаларын нашарлатпайтын өзгертулерді алдын ала хабарламай енгізу құқығын өзіне қалдырады.

Жиынтықтылыққа, техникалық сипаттамаларға, функцияларына және түсіне қатысты нұсқаулықта көрсетілген барлық ақпарат тек ақпараттық сипатқа ие және ешбір жағдайда жария оферт болып табылмайды.

Manufacturer:

DADA EV ALETLERI SANAYI
VE TICARET LIMITED
SIRKETI.

Address: Cihangir Mah.
Sehit Murat Sengoz Sok.
№:6, Avcilar, Istanbul,
Turkey.

Importer:

ZAO LEBEDINSKIY TORGOVIY
DOM.

Address: No. 50 V,
Dnepropetrovskaya Str.,
Rostov-on-Don, PC 344093,
Russia.
Tel.: + 7 (800) 200-79-97

Изготовитель:

ДАДА ЭВ АЛЕТЛЕРИ САНАИ
ВИ ТИКАРЭТ ЛИМИТЕД
СИРКЭТИ.

Адрес: Сихангир Мах.
Сехит Мурат Сенгоз Сок.
№:6, Авджилар, Стамбул,
Турция

Импортер:

ЗАО «ЛЕБЕДИНСКИЙ
ТОРГОВЫЙ ДОМ»

Адрес: ул.
Днепропетровская, 50 В,
г. Ростов-на-Дону, 344093,
Россия.
Тел.: +7 (800) 200-79-97

Дайындаушы:

ДАДА ЭВ АЛЕТЛЕРИ САНАИ
ВИ ТИКАРЭТ ЛИМИТЕД
СИРКЭТИ

Мекенжайы: Сихангир Мах.
Сехит Мурат Сенгоз Сок.
№:6, Авджилар, Стамбул,
Түркия

Импорттаушы:

«ЛЕБЕДИНСКИЙ
ТОРГОВЫЙ ДОМ» ЖАҚ,

Мекенжайы:
Днепропетровская көшесі,
50 В, Ростов-на-Дону қ.,
344093, Ресей.
Тел.: +7 800 200 79 97

Made in Turkey

Сделано в Турции

Түркияда жасалған



WWW.KRAFTLTD.COM



Телефон службы поддержки клиентов
Phone customer service
Клиенттерді қолдау қызметінің телефоны

+7 (800) 200-79-97

EAC