



**Инструкция по монтажу
напольных шкафов серии «Business»**

Комплект поставки

Код	Составные части	Кол-во
1	Дно шкафа	1
2	Рама	2
3	Крыша	1
4	Поперечная направляющая	6
5	Монтажный профиль	4
6	Боковая панель	2
7	Передняя дверь	1
8	Задняя дверь	1

Код	Крепеж	Кол-во
H1	 Регулируемые опоры M12*L90	4
H2	 Болт M8*12	16
H3	 Гайка M8	16
H4	 Винт M6*12	44
H5	 Закладная гайка M6	44
H6	 Саморез M4*8	18
H7	 Саморез M6*12	16
H8	 Ограничитель боковой панели	4
H9	 Ролики	4

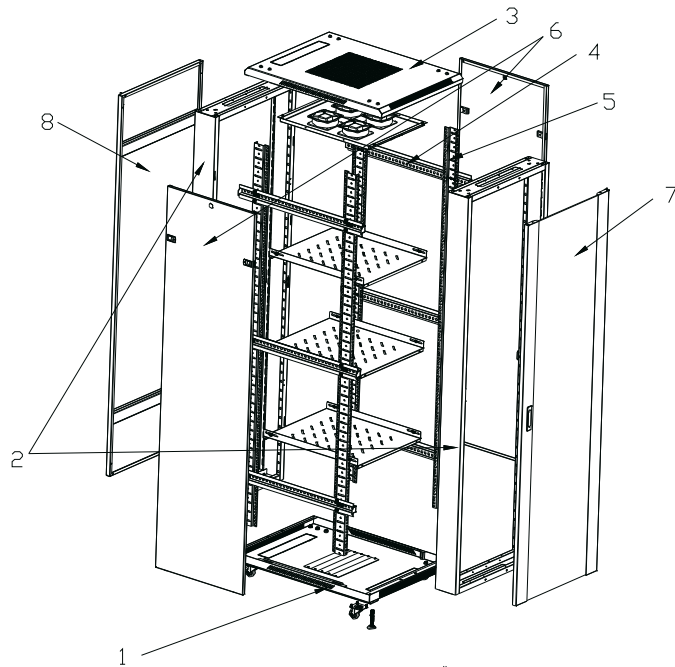

*полки и вентиляторная панель в комплект поставки не входят.

5

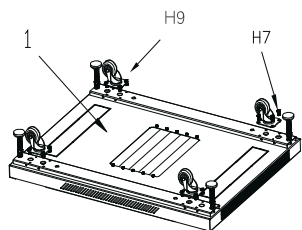

Установите ролики H9 на основание шкафа при помощи саморезов H7.

6

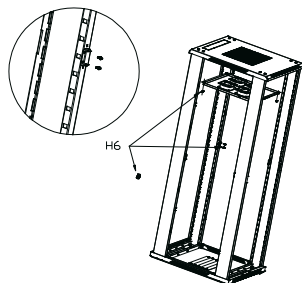

Для установки вентиляторной полки, поместите её под крышей шкафа. Прикрутите полку к каркасу шкафа при помощи саморезов H6.

Внимание! Вентиляторная полка в стандартную комплектацию не входит.

Установите ограничители боковых панелей при помощи саморезов H6. Ограничители устанавливаются на торцевой части каркасных рам.

9*

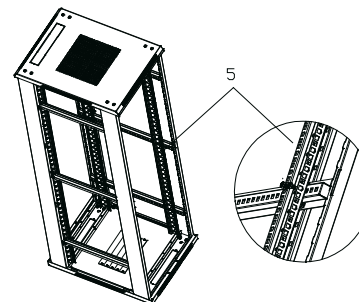

***Если Вы собираете шкаф шириной 800 мм, то вместо этого пункта выполните пункты 9А-9С.**

Подготовьте место установки монтажных профилей. Вставьте по две закладные гайки H5 (всего 24 шт.) в поперечные направляющие в местах крепления профилей.

Обратите внимание: при выборе места установки профилей нужно учитывать глубину оборудования, устанавливаемого в шкаф.

Прикрепите профили к горизонтальным направляющим винтами H4.

9А

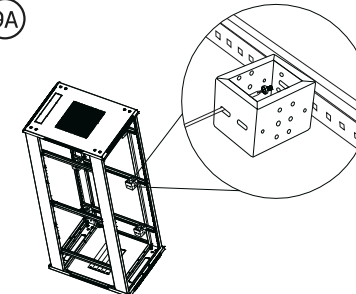

Подготовьте место установки монтажных профилей. Вставьте по две закладные гайки H5 (всего 24 шт.) в поперечные направляющие в местах крепления профилей.

Вставьте отвертку через прорези куба-проставки и наденьте на нее винт H4. Затем вставьте этот винт в прорезь на противоположной стороне изнутри куба и зафиксируйте его на поперечной направляющей, как показано на рисунке. Установите подобным образом все 12 кубов-проставок.

7

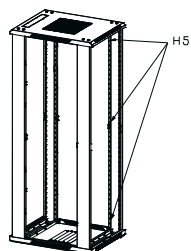

Подготовьте места установки поперечных направляющих. Для этого закрепите по две закладные гайки H5 с внутренней стороны каркасных рам в отверстиях, предназначенных для установки поперечных направляющих (всего 24 штуки).

8

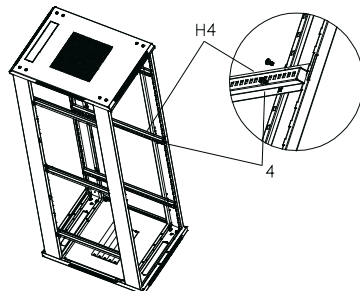

Для установки поперечных направляющих вставьте крючки, находящиеся с торцевой части направляющих, в пазы рамы и сдвиньте направляющие вниз, в направлении свободного хода крючка.

Обратите внимание: отверстия в направляющей должны совпасть с гайками установленными ранее.

Закрепите направляющие винтами H4 (всего 24 штуки).

Внимание! Средние направляющие должны быть установлены так, чтобы не мешать замку передней двери.

9В

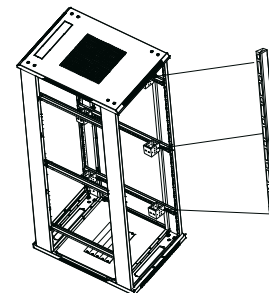

Установите, идущие в комплекте, 2 вертикальных органайзера на заранее выбранные места, предварительно сняв с них защитные крышки. Органайзеры устанавливаются на переднюю или заднюю сторону куба-проставки при помощи винтов и гаек из комплекта крепежа (по два винта с гайкой на один куб). В процессе вкручивания винтов придерживайте гайку изнутри куба-проставки.

После окончания установки органайзеров, установите на них крышки, снятые в начале монтажа.

9С

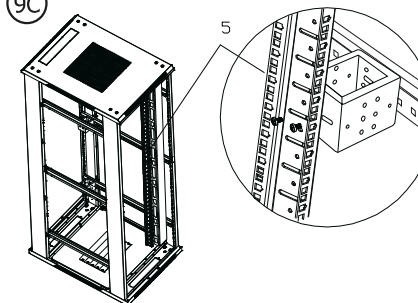

Установите монтажные профили на боковую сторону кубов-проставок.

Профили крепятся винтами и самоконтрающимися гайками из комплекта крепежа (всего 24 шт.) В процессе вкручивания винтов придерживайте гайку изнутри куба-проставки.

10

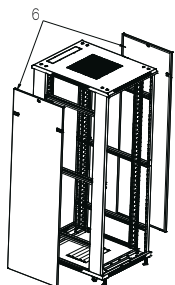

Установите боковые панели, соблюдая следующий порядок действий:

1. Фиксаторы нижнего ребра панели, вставьте в прорези основания шкафа;
2. Переведите замок панели в положение "Открыто";
3. Прижмите панель к боковой поверхности шкафа до фиксации пластиковых защелок;
4. Переведите замок в положение "Закрыто" и выньте ключ.

11

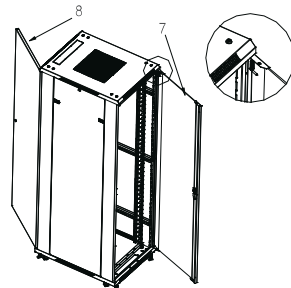

Определите сторону открывания двери. Вставьте шток в отверстие в основании шкафа со стороны открывания двери. Отжимая верхний подпружиненный шток, прижмите дверь к шкафу до совмещения верхней оси с отверстием верхней крыше шкафа. Аналогичным способом установите обе половины задней распашной двери.

Обратите внимание: передняя дверь может быть смонтирована для открывания как на правую, так и на левую сторону. При смене направления открывания двери необходимо перемонтировать ручку замка.

1

Проверьте комплектность.

Перед началом сборки убедитесь в наличии полного комплекта коробок для данного вида изделия.

Выньте компоненты шкафа из упаковки. Для удобства дальнейшей работы удалите упаковку с места сборки.

2

Подготовьте инструмент.

- Для сборки шкафа Вам понадобятся:
1. Крестовая отвертка (или шуруповерт).
 2. Монтажный нож.
 3. Гаечный рожковый ключ на 13.
 4. Гаечный рожковый ключ на 19.
 5. Шестигранный ключ на 5.

Внимание! Набор инструментов не входит в комплект поставки!

3

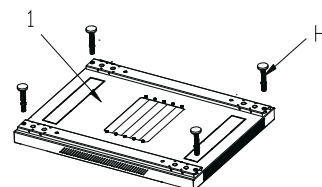

Начните сборку с установки опор Н1 в основание шкафа. Для ввинчивания опор используйте ключ на 19. Ввинчивать опоры следует на высоту чуть меньшую, чем высота роликов. Контргайки, расположенные на винтовой части опор, затягивать не нужно.

Обратите внимание: ролики устанавливать на этом этапе не нужно.

4

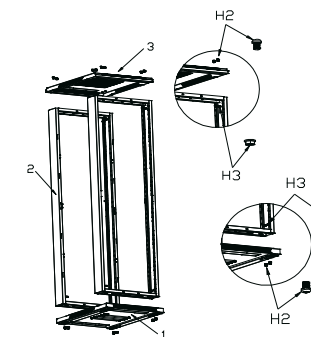

Соедините основание шкафа и рамы.

Закрепите компоненты с помощью болтов Н2 и самоконтрающихся гаек Н3. Придерживая гайку изнутри (со стороны рамы гаечным ключом на 13) шестигранным ключом заверните болт.

Во избежание перекоса рамы, болты следует сначала **только наживить**. После установки всех 4 болтов, скрепляющих основание с рамой, произведите их затяжку.

Соедините крышу шкафа с верхней частью установленных рам в той же последовательности.