

A	1	2	3	4	X08064645					
B	<p>后附图纸52页</p> <p>技术要求</p>									
C	<ol style="list-style-type: none"> 1. 材料: 70g胶版纸, 正反面印刷; 2. 印刷为黑白单色印刷; 3. 所有印刷内容正确、清晰, 不得有漏印、误印, 无印刷缺陷; 4. 幅面: $(210 \pm 3) \times (145 \pm 3)$, (单位: mm); 5. 未注公差按照GB/T 1804-m; 6. 颜色及整体效果必须经过研发部确认后方能生产, 产品检验以封样件为准; 7. 符合RoHS现行标准要求和REACH指令。 8. 说明书警示语部分的文字大写字母高度必须大于3mm。 									
D										
2501537 WF3I俄文										
借(通)用件登记										
旧底图总号									70g胶版纸	洗衣机研发部
底图总号										
出图审查	版本号	A	更改单编号	重量	比例					说明书
日期	设计	朱冰琪2025.6.6	会签	第1张	共53张					
日	工艺	庄胥春2025.6.6	会签	图形识别符号						X08064645
	标准化	程木聪2025.6.6	批准							
	1	2	3	4						

Hisense

life reimagined

ИНСТРУКЦИЯ ПО ЭКСПЛУАТАЦИИ

Перед началом эксплуатации внимательно прочитайте данную инструкцию и сохраните ее для дальнейшего использования.

WF3I9043BWFS

WF3I9043BWFS*

WF3I9043BWFS2

WF3I9043BWFS2*

WF3I9043BTFS

WF3I9043BTFS*

WF3I9043BTFS2

WF3I9043BTFS2*

WF3I9043BBFS

WF3I9043BBFS*

WF3I9043BBFS2

WF3I9043BBFS2*

RU

Русский

Благодарим вас за доверие и поздравляем с приобретением нового бытового прибора.

- Установите и используйте данный прибор правильно. Не используйте его для стирки белья, на этикетке которого указано, что оно не подходит для машинной стирки.
- Изображения в инструкции носят иллюстративный характер, внешний вид приобретенного изделия может отличаться.
- В целях улучшения характеристик в изделие могут быть внесены технические изменения без предварительного уведомления.
- Прибор предназначен только для использования в домашнем хозяйстве.

Значения символов, которые используются в этой инструкции:



Информация, совет, подсказка или рекомендация



Предупреждение об опасности общего характера



Предупреждение об опасности поражения электрическим током



Предупреждение о горячей поверхности



Предупреждение об опасности возгорания



Внимательно прочитайте инструкцию!

СОДЕРЖАНИЕ

4 МЕРЫ БЕЗОПАСНОСТИ	ВВЕДЕНИЕ
10 ОПИСАНИЕ ПРИБОРА	
11 Технические данные	
12 УСТАНОВКА И ПОДКЛЮЧЕНИЕ	ПОДГОТОВКА К РАБОТЕ
12 Упаковка/Упаковка	
14 Снятие транспортировочных винтов/шпилек	
15 Выбор места установки	
15 Регулировка ножек	
15 Свободное пространство вокруг прибора	
16 Подключение к водопроводу	
19 Подключение и закрепление сливного шланга	
20 Подключение к электросети	
21 Повторная транспортировка	
22 ПЕРЕД ПЕРВЫМ ИСПОЛЬЗОВАНИЕМ	
26 ПРОГРАММЫ И ФУНКЦИИ	СТИРКА ПО ШАГАМ
27 Таблица программ	
29 Дополнительные настройки и функции	
35 Запуск программы	
35 Конец программы	
36 ПРЕРЫВАНИЕ И ИЗМЕНЕНИЕ ПРОГРАММ	
38 ОЧИСТКА И ОБСЛУЖИВАНИЕ	ОЧИСТКА И ОБСЛУЖИВАНИЕ
38 Очистка дозатора моющих средств	
39 Очистка заливного шланга, внешнего отсека ящика для моющих средств и резинового уплотнителя дверцы	
40 Очистка фильтра насоса	
41 Очистка заливного фильтра	
41 Очистка машины снаружи	
42 УСТРАНЕНИЕ НЕИСПРАВНОСТЕЙ	УСТРАНЕНИЕ НЕИСПРАВНОСТЕЙ
45 ТАБЛИЦА ОШИБОК И НЕИСПРАВНОСТЕЙ	
46 СЕРВИСНОЕ ОБСЛУЖИВАНИЕ	
46 РЕКОМЕНДАЦИИ ПО СТИРКЕ И ЭКОНОМИИ ПРИ ПОЛЬЗОВАНИИ СТИРАЛЬНОЙ МАШИНОЙ	ДОПОЛНИТЕЛЬНАЯ ИНФОРМАЦИЯ
47 СОВЕТЫ ПО ВЫВЕДЕНИЮ ПЯТЕН	
49 УТИЛИЗАЦИЯ	
50 ТАБЛИЦА СТАНДАРТНОГО ПОТРЕБЛЕНИЯ	

МЕРЫ БЕЗОПАСНОСТИ



Перед использованием прибора внимательно прочитайте инструкцию по эксплуатации.

Не пользуйтесь прибором, если вы не прочитали или не поняли инструкцию по эксплуатации.

Инструкция по эксплуатации разработана для разных моделей, поэтому может включать функции и оборудование, которых нет в вашем приборе.

Несоблюдение инструкции по эксплуатации и неправильное использование прибора может привести к травмам, повреждению прибора и белья. Держите инструкцию по эксплуатации вблизи от прибора.

Этот прибор предназначен только для бытового использования.

В случае использования прибора в профессиональных или коммерческих целях, то есть при эксплуатации, превышающей уровень обычного бытового использования, или случае использования прибора лицом, не являющимся потребителем, гарантийный срок равен минимальному гарантийному сроку, определенному действующим законодательством.

Прибор не предназначен для использования людьми (в том числе детьми) с ограниченными физическими, сенсорными и умственными возможностями или с недостатком опыта или знаний, если они не находятся под присмотром или руководством лиц, ответственных за их безопасность.

Следите, чтобы дети не играли с прибором.

Дети младше 3 лет не должны находиться вблизи прибора или должны находиться под постоянным присмотром.

Использование прибора детьми старше 8 лет и людьми с ограниченными физическими, сенсорными и умственными возможностями или с недостатком опыта или знаний допускается, только если они находятся под присмотром, получили инструкции по безопасному использованию прибора и понимают опасности, связанные с его эксплуатацией.

Не позволяйте детям играть с прибором. Дети могут очищать и осуществлять обслуживание прибора только под присмотром.

Максимальная загрузка для некоторых программ стирки — 9.0 килограммов сухого белья.

Рекомендуемая максимальная загрузка для каждой программы

может отличаться. Для оптимальных результатов см. «ТАБЛИЦУ ПРОГРАММ».

Для подключения прибора к водоснабжению используйте заливной шланг и прокладки, прилагаемые в комплекте.

Давление воды должно составлять 0,1-1 МПа (1-10 бар; 1-10 кгс/см²; 10-100 Н/см²).

Для подключения прибора к водоснабжению используйте новый заливной шланг. Не используйте старый заливной шланг!

Вентиляционные отверстия в основании прибора (если имеются) не должны быть загорожены ворсом ковра.

Во избежание опасных ситуаций замену поврежденного присоединительного кабеля может выполнять производитель, авторизованный сервисный центр или квалифицированный специалист.

ЭЛЕКТРОБЕЗОПАСНОСТЬ

Прибор соответствует действующим стандартам безопасности.

Перед подключением к электросети оставьте прибор на 2 часа при комнатной температуре.

Ремонт прибора может выполнять только специалист авторизованного сервисного центра с использованием оригинальных запасных частей. Ремонт и техническое обслуживание, связанные с техникой безопасности, должны выполняться квалифицированным специалистом.

Не пытайтесь ремонтировать прибор самостоятельно!

Ремонт, выполненный неквалифицированным специалистом, может привести к травмам или серьезной неисправности. Обращайтесь в авторизованный сервисный центр и настаивайте на использовании оригинальных запасных частей.

Не пытайтесь эксплуатировать прибор, если он поврежден, неисправен, частично разобран, имеет недостающие или сломанные детали, включая поврежденный присоединительный кабель или вилку.

Не перегибайте присоединительный кабель и не ставьте на него тяжелые предметы.

Не брызгайте и не лейте воду на внешние или внутренние поверхности прибора для его очистки.

В случае затопления выньте вилку из розетки и обратитесь в сервисный центр.

Модели с функцией сушки оснащены устройством автоматического отключения нагрева в случае перегрева. Это устройство отключает нагрев, если температура становится слишком высокой, и снова включает, когда температура возвращается к рабочему значению.

Не подключайте к прибору тройники, удлинители и удлинители с многоместными розетками. Не подключайте прибор к электросети с помощью удлинителя.

Не подключайте прибор к розетке, предназначенной для электробритвы или фена для волос.

Не подключайте прибор к розетке, предназначенной для небольших нагрузок.

Перед подключением прибора к электросети убедитесь, что параметры электросети соответствуют параметрам, указанным в заводской табличке прибора.

Подключайте прибор к заземленной розетке и обеспечьте бесперебойную подачу воды.

Не подключайте прибор к электросети через внешнее отключающее устройство, например, таймер, а также к электросети, поставщик которой производит частые отключения электроэнергии.

Отвод воздуха не должен осуществляться через отводящие каналы приборов, работающих на газе или другом топливе.

УСТАНОВКА

Перед использованием прибора обязательно снимите упаковку (губчатые, пенопластовые детали и т. д.) в нижней части прибора.

Правильно установите прибор в соответствии с инструкцией и подключите его к водоснабжению и электросети (см. раздел «УСТАНОВКА И ПОДКЛЮЧЕНИЕ»).

Монтаж трубопровода и электропроводки должна выполняться обученным техническим специалистом или профессионалом.

Не устанавливайте прибор в местах, где открывание дверцы может быть ограничено.

Не устанавливайте прибор в местах, где температура может опускаться ниже 5°C, так как в случае замерзания воды детали прибора могут быть повреждены.

Устанавливайте прибор на ровную, устойчивую поверхность. Если прибор установлен на возвышении, прибор необходимо закрепить для защиты от опрокидывания. Конец сливного шланга не должен быть погружен в воду, в том числе сливаемую.

Не храните и не используйте прибор на открытом воздухе. Не допускайте скопления ворса рядом с прибором.

Не устанавливайте прибор вблизи нагревательных приборов или легковоспламеняющихся материалов.

Не устанавливайте прибор в местах, где возможна утечка газа. Обеспечьте хорошую вентиляцию, чтобы предотвратить поступление в помещение газов, образующиеся при работе прибора, и возгорание.

ИСПОЛЬЗОВАНИЕ

До начала эксплуатации прибора обязательно снимите транспортировочные винты, так как включение

заблокированного прибора может привести к серьезным повреждениям (см. раздел «УСТАНОВКА И

ПОДКЛЮЧЕНИЕ/Снятие транспортировочных винтов»).

Гарантия на такие повреждения не распространяется.

После транспортировки проверьте прибор на наличие повреждений. Не пользуйтесь прибором, если он поврежден.

Используйте моющие средства и средства по уходу за бельем, предназначенные для автоматических стиральных машин.

Производитель не несет ответственности за возможные повреждения, окрашивание уплотнителей и пластмассовых деталей машины вследствие неправильного использования отбеливателей и красителей для белья.

Не пытайтесь снимать панели или разбирать прибор.

Не нажимайте на кнопки острыми предметами, например, булавками, ножами или гвоздями.

Не прикасайтесь мокрыми руками к вилке питания или элементам управления прибора.

Этот прибор предназначен только для обычной стирки или сушки (для моделей с функцией сушки). Не используйте его для химической чистки.

Прибор тяжелый, поэтому вы можете получить травму, пытаясь поднять его. Не поднимайте прибор самостоятельно. Края

машины острые. Опасность пореза!

Не используйте выступающие части прибора для его перемещения. Выступающие части прибора могут сломаться при подъеме или толкании прибора.

Не стирайте вещи с большими пуговицами или другой тяжелой металлической фурнитурой и убедитесь, что карманы одежды пустые. Чтобы предотвратить появление запаха и плесени, откройте дверцу после завершения стирки, чтобы барабан высох. Не оставляйте металлические предметы в барабане на длительное время.

Стекло дверцы может треснуть от сильных ударов. Обращайтесь с ним осторожно.

Полностью загружайте белье в барабан, чтобы не зажать его дверцей при закрывании.

Перекрывайте подачу воды и отсоединяйте вилку присоединительного кабеля от розетки, когда прибор не используется.

Не помещайте в прибор животных (например, домашних питомцев).

ТРАНСПОРТИРОВКА И ПОВТОРНАЯ ТРАНСПОРТИРОВКА

Если необходимо переместить прибор после того, как он уже был установлен, установите транспортировочные винты (см. раздел «УСТАНОВКА И ПОДКЛЮЧЕНИЕ/Транспортировка и повторная транспортировка»). Перед установкой транспортировочных винтов отключите прибор от электросети!

После завершения стирки перекройте подачу воды (закройте водопроводный кран) и выньте вилку присоединительного кабеля из розетки. Для отсоединения прибора от электросети не тяните за шнур питания. Всегда крепко удерживайте вилку, вынимая ее из розетки.

 **Не используйте чистящие средства, содержащие растворители**, так как существует опасность выделения ядовитых газов, повреждения прибора, а также опасность возгорания и взрыва.

Не открывайте дверцу прибора силой во время его работы (стирка и сушка при высокой температуре).

Не используйте прибор для одежды, прошедшей химическую чистку.

 **Вода**, сливаемая во время стирки при высокой температуре,

горячая. Не прикасайтесь к воде.

Белье с пятнами пищевого масла, ацетона, спирта, бензина, керосина, пятновыводителей, скипидара, воска и средства для удаления воска перед загрузкой в машину необходимо выстирать в горячей воде с дополнительным количеством моющего средства.

При использовании кондиционеров для белья и подобных средств следуйте указаниям их производителя.

Извлеките из карманов легковоспламеняющиеся предметы, например, спички и зажигалки.

ОПАСНОСТЬ ГОРЯЧЕЙ ПОВЕРХНОСТИ

При высокой температуре стирки или сушки стекло дверцы нагревается. Опасность ожога! Следите, чтобы дети не находились вблизи стекла дверцы. Не прикасайтесь к стеклу дверцы во время работы прибора.

ЗАЩИТА ОТ ПЕРЕЛИВА (ПРИ ВКЛЮЧЕННОМ ПРИБОРЕ)

Если уровень воды в приборе поднимается выше нормы, система защиты от переполнения начинает откачку воды и перекрывает подачу воды в машину. Выполнение программы прерывается, и появляется сообщение об ошибке.

Запрещается стирать или сушить в машине изделия из пенорезины, латекса, шапочки для душа и бассейна, водонепроницаемые ткани, прорезиненные предметы одежды и подушки со вспененным наполнителем.

ПРЕДУПРЕЖДЕНИЕ!

Если прибор оснащен функцией сушки, не прерывайте программу до завершения цикла сушки. Если вы все же прервали сушку, при извлечении белья будьте осторожны, так как белье может быть горячим. Сразу извлеките белье из машины и охладите в расправленном виде.

БЕЗОПАСНОСТЬ ДЕТЕЙ

Прежде чем закрыть дверцу прибора и запустить программу, проверьте, что в барабане нет ничего, кроме белья (например, ребенок может залезть в барабан и закрыть дверцу изнутри). Не оставляйте дверцу прибора открытой. Дети могут повиснуть на дверце или залезть внутрь прибора, что может привести к поломке или травмам.

Храните упаковочные материалы в недоступном для детей месте, так как они могут представлять опасность для детей.

Храните моющие средства и кондиционер для белья в недоступном для детей месте.

СЕРВИСНОЕ ОБСЛУЖИВАНИЕ

Расходы на ремонт, возникшие в результате повреждений, вызванных неправильным подключением, неправильной установкой и использованием или ремонтом, выполненным неавторизованными лицами, возлагаются на потребителя и не покрываются гарантией.

Гарантия не распространяется на расходные материалы, незначительные отклонения в цвете, повышенный шум, возникающий в результате износа, который не влияет на функциональность прибора, и эстетические дефекты, которые не влияют на функциональность и безопасность прибора.

ОПИСАНИЕ ПРИБОРА

ВИД СПЕРЕДИ

- 1 Панель управления
- 2 Поворотный переключатель
- 3 Дозатор моющих средств
- 4 Дверца
- 5 Крышка фильтра насоса

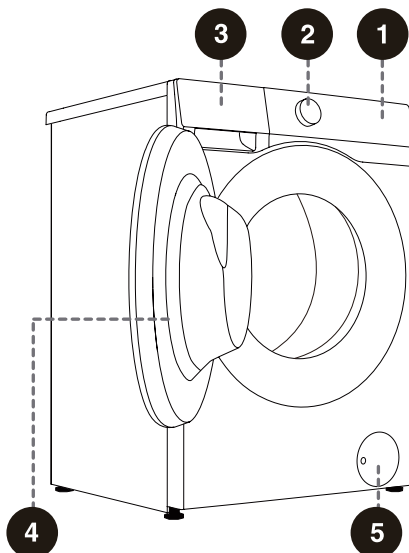

ВИД СЗАДИ

- 1 Заливной шланг
- 2 Присоединительный кабель
- 3 Сливной шланг
- 4 Регулируемые ножки
- 5 Транспортировочные винты

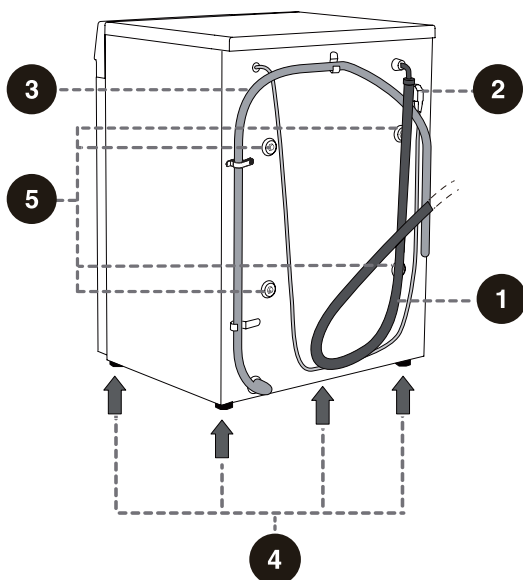

 Изображения в инструкции носят иллюстративный характер. Мы постоянно совершенствуем нашу продукцию, поэтому внешний вид, цвет и функциональные детали приобретенного вами изделия могут отличаться от изображения на иллюстрации. Ориентируйтесь на приобретенное вами изделие.

ТЕХНИЧЕСКИЕ ДАННЫЕ

(В ЗАВИСИМОСТИ ОТ МОДЕЛИ)

Максимальная нагрузка	9.0 кг
Вес нетто	61 кг
Номинальное напряжение	220-240 В~
Частота	50 Гц
Номинальная мощность	1950 Вт

РАЗМЕРЫ (ММ)

Индекс	Размеры (мм)
A	595
B	845
C	440
D	470
E	500
F	995

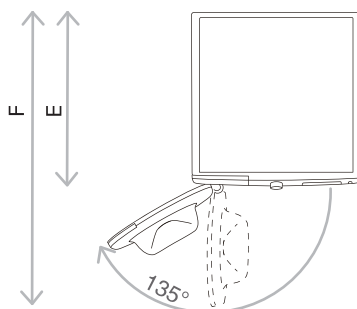
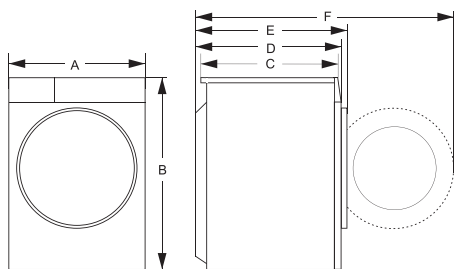

E = глубина устройства

F = глубина с открытой дверью

УСТАНОВКА И ПОДКЛЮЧЕНИЕ

Упаковка/Упаковка

💡- Пожалуйста, сначала удалите всю упаковку и пену, особенно пену. При распаковке устройства не используйте острые предметы для его повреждения. Храните упаковочные материалы (пластиковые пакеты, другие пластиковые детали и т. д.) в недоступном для детей месте.

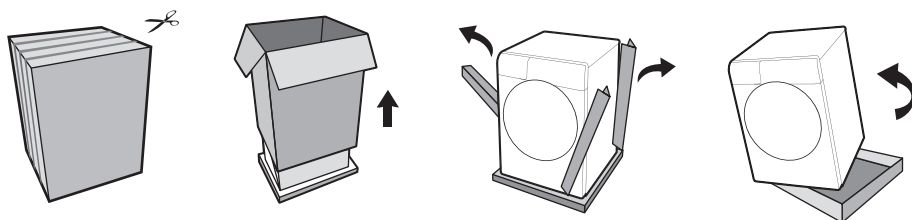

💡- Процесс упаковки машины прямо противоположен процессу распаковки, описанному выше.

💡- Проверьте устройство на наличие повреждений. В случае повреждения не используйте его и немедленно обратитесь в послепродажное обслуживание.

Принадлежности, входящие в комплект поставки данного устройства, включают одно или несколько из следующего:

- руководство пользователя;
- 4 заглушки с резьбой;
- шланг подачи воды;
- кронштейн для шланга слива воды;
- гаечный ключ;
- Шумоподавляющая доска/губчатая полоса/отсутствует (в зависимости от фактической модели).

Конфигурации разных моделей различаются, поэтому аксессуары в комплекте поставки зависят от фактической конфигурации модели.

УСТАНОВКА ШУМОПОГЛОЩАЮЩЕЙ ПАНЕЛИ

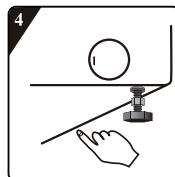
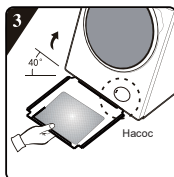
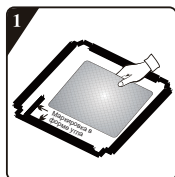

1 Перед установкой шумопоглощающей панели наклейте на нее шумопоглощающую вату по маркировке в форме угла на шумопоглощающей панели (не относится к моделям без шумопоглощающей ваты).

2 Снимите защитный слой с двухстороннего скотча с четырех сторон шумопоглощающей панели.

3 Наклоните машину назад на 40 градусов. Поверните шумопоглощающую панель так, чтобы маркировка в форме угла была обращена к передней части машины, как показано на рисунке. Вставьте задний край панели между задними регулируемыми ножками. Приложите панель к дну машины.

4 Пальцами прижмите шумопоглощающую панель (в области скотча) по всему периметру, чтобы она надежно приклеилась к дну машины.

УСТАНОВКА ГУБЧАТЫХ НАКЛАДОК

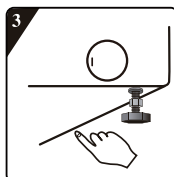
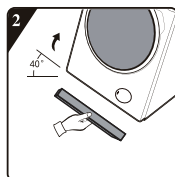
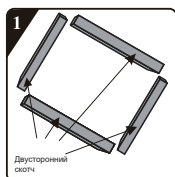

1 Снимите защитный слой с двухстороннего скотча на губчатых накладках.

2 Наклоните машину назад на 40 градусов и приложите губчатые накладки к дну прибора, расположив две длинные накладки спереди и сзади, две короткие накладки — слева и справа

3 Сильно прижмите губчатые накладки к дну прибора, чтобы надежно их зафиксировать.

СНЯТИЕ ТРАНСПОРТИРОВОЧНЫХ ВИНТОВ

 После снятия упаковки обязательно снимите транспортировочные винты. Включение заблокированной машины может привести к серьезным повреждениям. Гарантия на такие повреждения не распространяется!

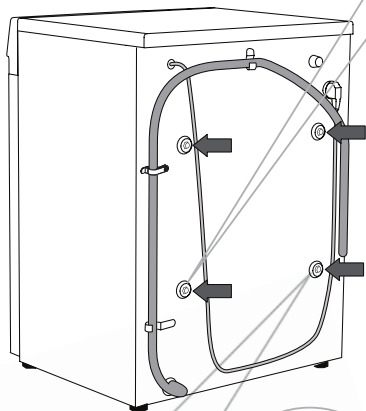

Здесь установлен зажим присоединительного кабеля, который также необходимо снять. (Только для некоторых моделей.)

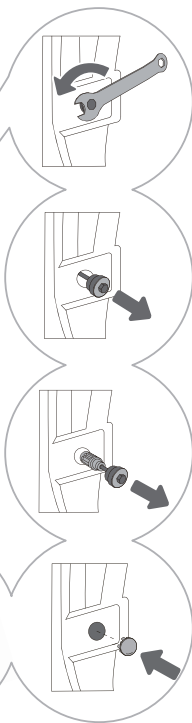

1 Уберите шланги в сторону. С помощью гаечного ключа открутите 4 винта на задней стенке прибора, поворачивая их против часовой стрелки, как показывает стрелка. Открутите примерно на 30 миллиметров (не полностью).

2 Потяните все 4 транспортировочных винта на себя.

3 Извлеките винты вместе с резиновыми и пластиковыми деталями.

4 Закройте гнезда транспортировочных винтов пластиковыми заглушками. Заглушки поставляются в пакете с инструкцией по эксплуатации (комплект поставки).

 Сохраните транспортировочные винты на случай, если потребуется транспортировать прибор (транспортировочные винты устанавливаются в обратном порядке).

ВЫБОР МЕСТА УСТАНОВКИ

💡 Прибор должен стоять на ровном и устойчивом, твердом основании. Пол должен быть сухим и чистым, чтобы машина не скользила. Также необходимо очистить основание регулируемых ножек.

РЕГУЛИРОВКА НОЖЕК

Вам потребуются уровень и гаечный ключ, поставляемый в комплекте.

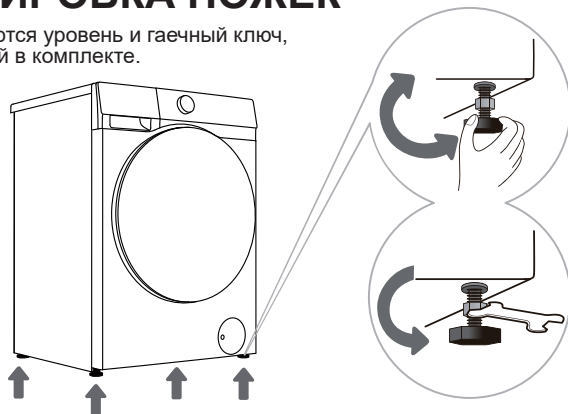

1 Выставьте машину по уровню строго горизонтально, откручивая и закручивая регулируемые ножки. Ножки позволяют выровнять прибор на ± 2 сантиметра

💡 Вибрация, перемещение и громкая работа прибора могут быть следствием неправильно отрегулированных ножек. Гарантия не распространяется на случаи, связанные с неправильным выравниванием прибора.

💡 Во время работы прибора может появляться необычный или повышенный шум, который, как правило, является следствием неправильной установки.

2 После регулировки высоты ножек закрутите контргайки ключом (в комплекте) против часовой стрелки (см. рис.).

Свободное пространство вокруг прибора

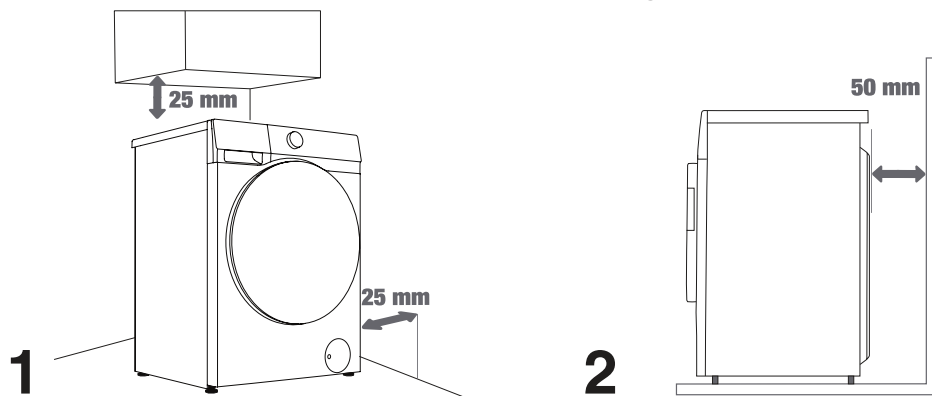

💡 Прибор нельзя устанавливать вплотную к стене и мебели. Для оптимальной работы прибора оставьте вокруг него некоторое пространство, как показано на рисунке.

Несоблюдение минимальных расстояний может привести к небезопасной и неправильной работе прибора. Также прибор может перегреться (рис. 1 и 2).

ПОДКЛЮЧЕНИЕ К ВОДОПРОВОДУ



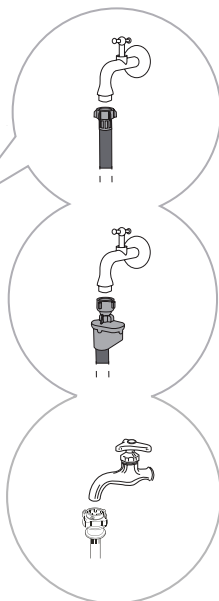
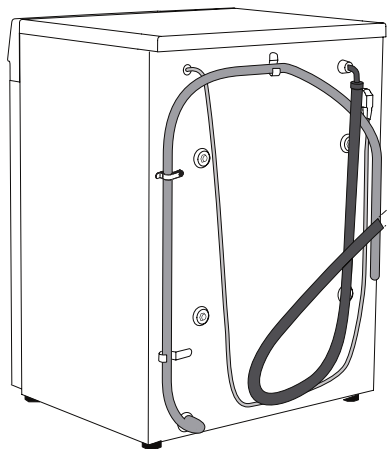

Поставляемый заливной шланг может отличаться в зависимости от модели. Выберите способ подключения в зависимости от заливного шланга, прилагаемого в комплекте.



A ПОДКЛЮЧЕНИЕ ЗАЛИВНОГО ШЛАНГА ЕВРОПЕЙСКОГО СТАНДАРТА

B AQUA STOP

C ПОДКЛЮЧЕНИЕ ЗАЛИВНОГО ШЛАНГА КИТАЙСКОГО СТАНДАРТА

-  Для бесперебойной работы машины давление в водопроводной сети должно составлять 0,1-1 МПа (1-10 бар; 1-10 кгс/см²; 10-100 Н/см²). Минимальное давление можно определить, измерив количество вытекающей воды. За 15 секунд из полностью открытого крана должно вытекать 3 литра воды.
-  Используйте заливной шланг, поставляемый в комплекте с машиной. Не используйте старые и другие заливные шланги.
-  Убедитесь, что шланг не поврежден. Если шланг разохся или треснул, его необходимо заменить.
-  Этот прибор предназначен только для подключения к холодной воде. Не подключайте его к горячей воде.

Подключение заливного шланга европейского стандарта

Крепко прикрутите заливной шланг руками (макс. 2 Н•м) для обеспечения герметичности. После прикручивания проверьте герметичность соединения.

Не используйте плоскогубцы или подобные инструменты, чтобы не повредить резьбу гайки.

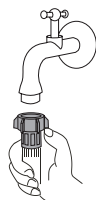

Aqua Stop(только для НЕКОТОРЫХ МОДЕЛЕЙ)

При повреждении внутренней трубки заливного шланга подача воды в машину прекращается. Окошко (а) окрашивается в красный цвет. Заливной шланг в этом случае необходимо заменить.



- ☹ Заливной шланг с системой AquaStop нельзя погружать в воду, так как в нем находится электрический клапан.
- ☹ Заливной шланг можно подсоединять без обратного клапана.

Подключение заливного шланга китайского стандарта

1. Выберите подходящий кран с длиной носика более 10 миллиметров. Конец носика должен быть плоским. Если он неровный, зашлифуйте его напильником, чтобы избежать протечек после установки (рис. 1).
2. Сдвиньте слайдер вниз, чтобы отсоединить коннектор заливного шланга от основного узла (рис. 2).
3. Ослабьте четыре винта на коннекторе заливного шланга, затем подсоедините шланг к крану. Если диаметр крана слишком большой для коннектора, ослабьте винты и снимите втулку (рис. 3).
4. Равномерно затяните четыре винта на коннекторе заливного шланга и зафиксируйте гайку (рис. 4).
5. Если прибор будет использоваться один или несколько раз в неделю, сдвиньте слайдер вниз, не отсоединяя коннектор заливного шланга, чтобы не повредить винты.

- ☹ ПРИМЕЧАНИЕ. Высота открытой резьбы до затягивания гайки составляет около 4 миллиметров, после затягивания — менее 2 миллиметров (рис. 4).

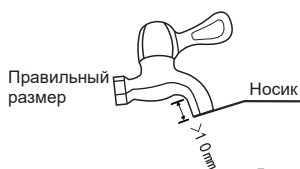

1

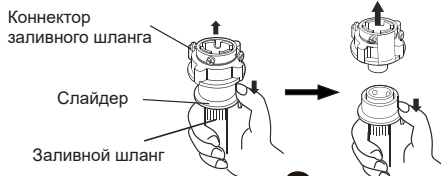

2



3

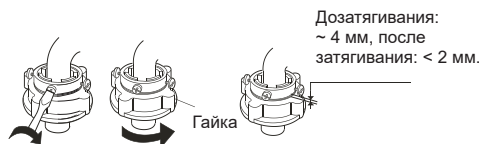

4

Проверка соединения между заливным шлангом и краном

1. Аккуратно потяните заливной шланг, чтобы проверить надежность соединения.
2. Откройте кран, чтобы проверить, нет ли протечек.
3. Заливной шланг не должен быть перекручен или согнут.
4. Проверяйте заливной шланг перед каждым использованием, чтобы предотвратить неисправность соединения.

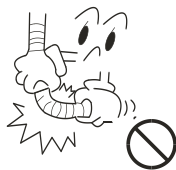

Подсоединение заливного шланга к прибору

Подсоедините гайку заливного шланга к заливному патрубку на приборе. Затяните гайку и аккуратно встряхните ее, чтобы убедиться, что она надежно закреплена, как показано на рисунке справа.

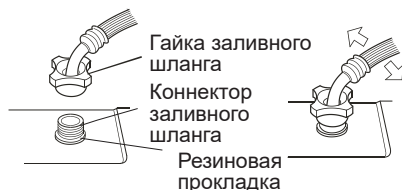

💡 ПРИМЕЧАНИЕ

1. Затягивайте гайку постепенно. Не вращайте заливной шланг, так как это может привести к повреждению.
2. Не снимайте резиновую прокладку. Перед каждым использованием проверяйте, чтобы прокладка не была отсоединена или повреждена. В случае повреждения немедленно обратитесь в сервисный центр.

ПОДКЛЮЧЕНИЕ К СЛИВУ

Конец сливного шланга установите на раковину или ванну или подсоедините непосредственно к сточной трубе диаметром не менее 4 сантиметров. Конец сливного шланга должен находиться на высоте не более 100 и не менее 70 сантиметров от пола. Сливной шланг можно установить тремя способами (А, В, С).

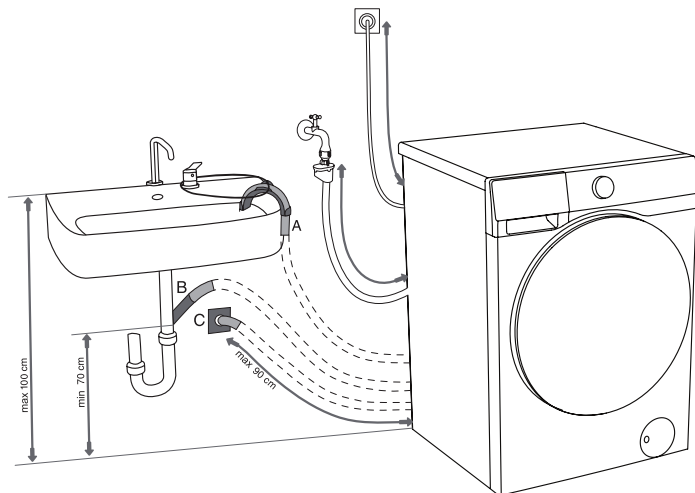

A Закрепите сливной шланг на раковине или ванне. Протяните шнур через пластмассовый держатель сливного шланга и закрепите, чтобы он не соскальзывал на пол.

B Подсоедините сливной шланг непосредственно к сливной трубе раковины. Маленькие раковины не подходят. Будьте осторожны: сливаемая вода может быть горячей.

C Подсоедините сливной шланг ко встроенной в стену сточной трубе с сифоном, который имеет возможность очистки.

D Сливной шланг должен быть закреплен и прикреплен к задней стенке машины, как показано на рисунке.

! Не снимайте эти зажимы, так как это может помешать нормальной работе прибора

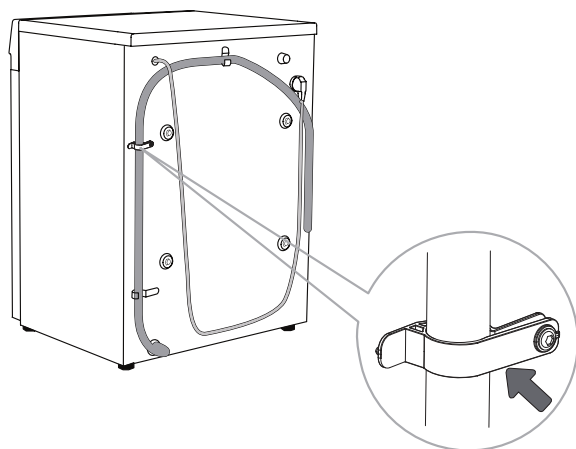

! Убедитесь, что сливной шланг не поврежден.

! Неправильная установка сливного шланга может привести к небезопасной или неправильной работе прибора.

ПОДКЛЮЧЕНИЕ К ЭЛЕКТРОСЕТИ

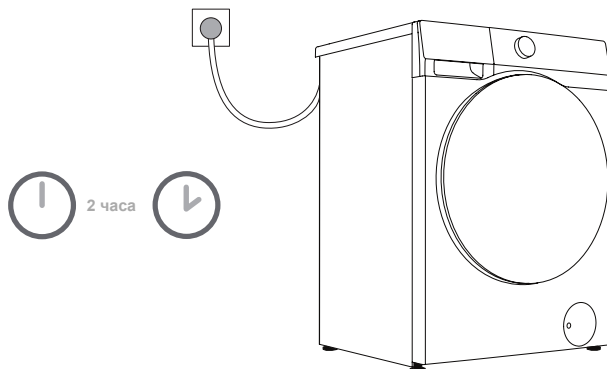

 **Перед подключением к электросети оставьте прибор на 2 часа при комнатной температуре.**

Подключайте прибор к заземленной розетке. После установки прибора должен быть обеспечен свободный доступ к розетке. Розетка должна быть оснащена заземляющим контактом (в соответствии с действующими нормами). Основную информацию о вашем приборе см. на заводской табличке.

 **Рекомендуется использовать защитное устройство от избыточного напряжения из-за опасности удара молнией.**

 Запрещается подключать прибор к электросети с помощью удлинителя.

 Не включайте прибор в розетку, предназначенную для электробритвы или фена для волос.

 Не подключайте и не отключайте прибор от электросети мокрыми руками.

 Ремонт и техническое обслуживание связаны с техникой безопасности и должны выполняться квалифицированным специалистом.

 Замену поврежденного присоединительного кабеля может производить только авторизованный специалист.

ПОВТОРНАЯ ТРАНСПОРТИРОВКА

 Если необходимо переместить прибор после того, как он был установлен, сначала выньте вилку из розетки, закройте водопроводный кран, снимите заливной и сливной шланги, а также убедитесь, что дозатор моющих средств и дверца закрыты.

Не забудьте повторно установить транспортировочные винты, чтобы предотвратить повреждение машины из-за вибрации (см. раздел «Установка и подключение/снятие транспортировочных винтов»). Если транспортировочные винты утеряны, их можно заказать у производителя.

Упакуйте все упаковочные материалы надлежащим образом (пластиковые пакеты, другие пластиковые детали и т. д.).

 Прибор является тяжелым. Перемещать его должны не менее двух человек. При перемещении не держитесь за выступающие части, такие как дверца, верхняя крышка и прочие, чтобы предотвратить их падение или повреждение.

 После транспортировки оставьте прибор на 2 часа, прежде чем подключить его к электросети. Установку и подключение прибора могут выполнять только квалифицированные специалисты.

 Перед подключением прибора внимательно прочитайте инструкцию по эксплуатации. Гарантия не распространяется на неисправности, связанные с неправильным подключением и использованием прибора.

Способы транспортировки и обращения с прибором



ПЕРЕД ПЕРВЫМ ИСПОЛЬЗОВАНИЕМ

Прибор проходит испытания на заводе-изготовителе, поэтому в барабане может оставаться небольшое количество воды. Рекомендуется запустить программу «Очистка барабана» (или другую программу с высокой температурой), чтобы удалить остатки воды из барабана.

● Подключите прибор к электросети и откройте подачу воды. В барабане не должно быть белья. Выберите и запустите программу.

⚠ Не используйте растворители или чистящие средства, которые могут повредить прибор (соблюдайте рекомендации и предупреждения производителей чистящих средств).

ПРОВЕРЬТЕ ЭТИКЕТКИ ИЗДЕЛИЙ

Стирка	Стирка при тем-ре до 90°C 	Max. washing temp. 60°C 	Max. washing temp. 40°C 	Max. washing temp. 30°C 	Hand wash only 	Do not wash
Отбеливание	Bleaching in cool water 			Bleaching not allowed 		
Химическая чистка	Dry cleaning with all agents 	Petroleum solvent R11, R113 	Dry cleaning in kerosene, pure alcohol, and R113 		Dry cleaning not allowed 	
Глажение	Hot ironing, max. 200°C 	Hot ironing, max. 150°C 	Hot ironing, max. 110°C 	Ironing not allowed 		
Сушка	Dry flat (place on a flat surface) 	Drip dry Line dry 	High temperature Low temperature 	Do not tumble dry 		

ПОДГОТОВКА БЕЛЬЯ

1. Рассортируйте белье по типу ткани (хлопок, смешанные ткани, шелк, шерсть и т. д.), инструкциям на этикетках по уходу, цвету (белое, цветное) и степени загрязнения.
2. Освободите карманы. Удалите металлические предметы, которые могут повредить белье или машину. Застегните пуговицы и выверните одежду с пуговицами или вышивкой наизнанку, застегните молнии, завяжите завязки на одежде с завязками.
3. Положите деликатное белье и мелкие или легкие вещи в специальный мешок для стирки и стирайте вместе с другим бельем.
4. Выверните вещи, склонные к образованию катышков или имеющие длинный ворс, наизнанку перед стиркой.
5. Вьевшиеся пятна может быть трудно удалить. Перед стиркой обработайте загрязненные участки, такие как манжеты и воротнички (см. раздел «Советы по выведению пятен»).
6. Не стирайте тяжелые одеяла, мягкие игрушки или вещи в мешках для стирки отдельно, чтобы избежать срабатывания сигнализации о дисбалансе.

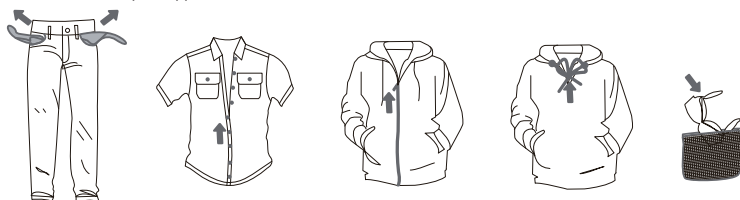



ВЕЩИ, НЕ ПРЕДНАЗНАЧЕННЫЕ ДЛЯ СТИРКИ И/ИЛИ СУШКИ В МАШИНЕ

 <p>Изделия из кожи и меха (возможна деформация)</p>	 <p>Искусственный шелк (вискоза) и смесовые ткани с вискозой (возможны выцветание и деформация).</p>	 <p>Большие и толстые поролоновые подушки (возможны повреждение и поломка машины).</p>
 <p>Головные уборы с твердыми элементами (возможны повреждение и поломка машины).</p>	 <p>Подушки, изделия с ватной набивкой, поролоном и другими губчатыми материалами, ковровые покрытия (возможны повреждение и поломка машины).</p>	<p>Другое:</p> <ul style="list-style-type: none"> • изделия из жатых и тисненых тканей, • пуховики с пропиткой, • изделия из креповых тканей, • легко деформирующиеся изделия (костюмы, пиджаки, галстуки, платья и т. д.), • вещи, склонные к образованию катышков (бархат, вельвет)

ВЕЩИ, НЕ ПРЕДНАЗНАЧЕННЫЕ ДЛЯ СУШКИ В МАШИНЕ

 <p>Любые изделия с этим символом на этикетке (возможны повреждения).</p>	 <p>Шерстяные изделия (возможны усадка и потеря ворса).</p>	 <p>Колготки, чулки (возможны повреждение и деформация).</p>	 <p>Изделия, которые могут сесть.</p>
 <p>Подушки или одежда с ворсом (возможны повреждение и поломка машины).</p>	 <p>Стеганные изделия (возможны повреждение и поломка машины).</p>	 <p>Изделия с кружевом и вышивкой, изделия из новых (очень тонких) синтетических волокон (возможна деформация).</p>	 <p>Натуральный шелк</p>

 Этот список не является исчерпывающим. Всегда проверяйте этикетку изделия перед стиркой или сушкой.

 Не сушите в машине мокрое белье, с которого стекает вода, — это может привести к срабатыванию предупреждающей сигнализации.

ДОБАВЛЕНИЕ МОЮЩЕГО СРЕДСТВА/СМЯГЧИТЕЛЯ

ДОЗАТОР МОЮЩИХ СРЕДСТВ

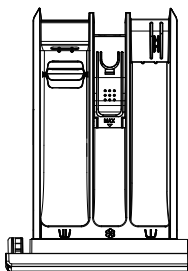

Дозатор моющих средств	
U	Отсек для предварительной стирки
Ш	Основной отсек для стирки
⊗	Отсек для кондиционера

МЕРЫ ПРЕДОСТОРОЖНОСТИ ПРИ ИСПОЛЬЗОВАНИИ

1. Всегда используйте высокоэффективное нейтральное моющее средство с низким пенообразованием, которое подходит для этого устройства. Количество используемого моющего средства зависит от типа, цвета и степени загрязнения одежды, а также от температуры стирки. Добавьте необходимое количество моющего средства в соответствии с инструкциями производителя.
2. Использование моющего средства в чрезмерном количестве может привести к повышенному пенообразованию и ухудшить качество стирки. При чрезмерном пенообразовании устройство может приостановить программу для удаления пены.
3. Использование недостаточного количества моющего средства может ухудшить качество стирки и привести к образованию известкового налета в барабане и водяных шлангах.
4. Рекомендуется добавлять стиральный порошок непосредственно перед началом программы стирки. Если вы добавляете его заранее, убедитесь, что дозатор моющих средств полностью сухой. В противном случае до начала стирки порошок может отсыреть и образовать комки.
5. Если вы используете функцию «Отсрочка окончания» (если доступна) или выбрали функцию «Предв. стирка» (если доступна), не используйте жидкое моющее средство, поскольку его подача начнется немедленно, что может привести к налипанию в дозаторе или барабане.
6. Не допускайте затвердевания моющего средства, поскольку это может привести к засорению, плохому ополаскиванию или появлению запаха.
7. Залейте кондиционер в отсек дозатора моющих средств, отмеченный символом ⊗ и следуйте инструкциям на упаковке кондиционера. Не заполняйте отсек для кондиционера выше указанного максимального уровня. В противном случае кондиционер будет добавлен в белье слишком рано, что неблагоприятно повлияет на результат стирки.
8. Храните моющее средство и смягчитель в недоступном для детей месте.
9. Коррозионные средства для удаления накипи могут повредить устройство. Не используйте растворители. Не стирайте одежду, очищенную растворителями или легковоспламеняющимися веществами.
10. При использовании современных бесфосфатных моющих средств на черном белье могут появиться белые следы (разводы и т. д.). В этом случае удалите разводы щеткой и используйте жидкое моющее средство.
11. Перед запуском программы аккуратно закройте дозатор моющих средств. Закрытие дозатора с усилием может привести к тому, что моющее средство перельется в другие отсеки или попадет в барабан раньше времени, установленного в программе. Закрывая дозатор моющих средств будьте осторожны, чтобы не прищемить руки.
12. По окончании программы в дозаторе моющих средств может остаться небольшое количество воды.
13. В дозаторе моющих средств нет специального отделения для дезинфицирующих средств, поэтому добавлять их не рекомендуется.

УСТАНОВКА/ИСПОЛЬЗОВАНИЕ РАЗДЕЛИТЕЛЯ

Если аксессуары оснащены разделителем, выполните следующие действия по его установке. Это повысит растворение моющего средства при его использовании.

1. Извлеките дозатор моющих средств. Для этого нажмите на небольшой фиксатор на дозаторе.
2. Расположите разделитель так, чтобы шкала на его поверхности была обращена к рабочей стороне. Сначала вставьте в пазы два крепления на одной стороне разделителя, затем аккуратно потяните дозатор моющих средств и вставьте в пазы два крепления на другой стороне.
3. Переместите разделитель вперед и вниз, чтобы опустить его.
4. Верните дозатор моющих средств на место.

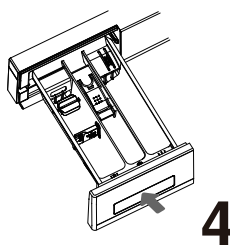
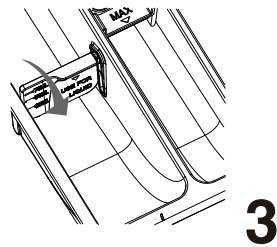
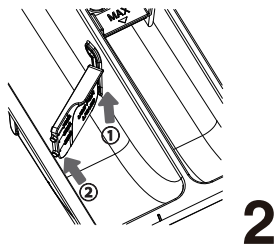
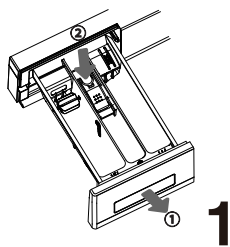

 При использовании порошка или жидкого моющего средства обязательно снимайте разделитель, чтобы предотвратить образование их остатков.

ЗАГРУЗКА БЕЛЬЯ

Откройте дверцу и загрузите белье в барабан, перед этим убедившись, что барабан пустой. Закройте дверцу. Должен раздаться щелчок, который указывает на плотное закрытие дверцы прибора.

 Не перегружайте барабан! Максимальную загрузку см. в «ТАБЛИЦЕ ПРОГРАММ». Перегрузка барабана ухудшает результаты стирки.

 Убедитесь, что белье полностью загружено в барабан, чтобы не зажать его дверцей при закрытии.

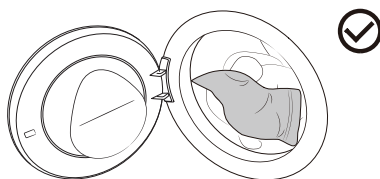
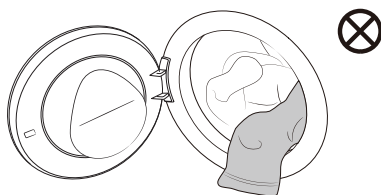

ПРОГРАММЫ И ФУНКЦИИ ПАНЕЛЬ УПРАВЛЕНИЯ

Приоритетную силу имеют фактические обозначения на конкретном приборе

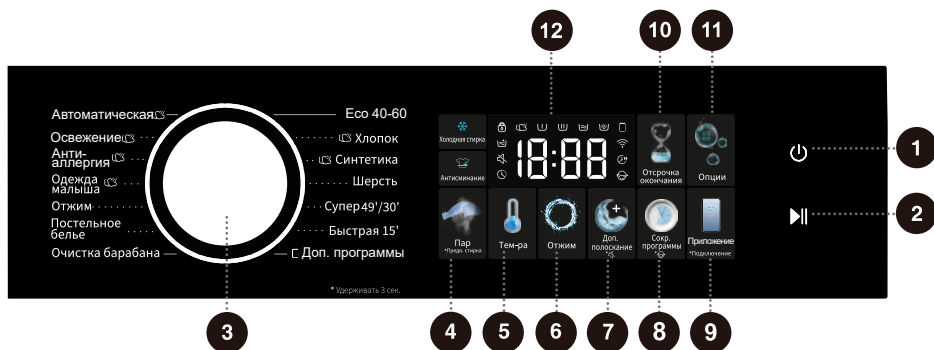

1 Вкл./Выкл.

Используется для включения и выключения прибора.

2 Старт/Пауза

Запуск и остановка программы.

3 Выбор цикла

Поверните ручку, чтобы выбрать программу.

4 Пар

Короткое нажатие, чтобы включить/выключить функцию пара для программы.

*Предв. стирка

Длинное нажатие, чтобы включить/выключить функцию предв. стирки для программы.

5 Тем-ра

Используется для выбора температуры стирки.

6 Отжим

Используется для выбора скорости отжима.

7 Доп. полоскание

Короткое нажатие, чтобы включить/выключить доп. полоскание для программы.



Длинное нажатие, чтобы включить/выключить функцию «Без звука».

8 Сокр. программы

Короткое нажатие, чтобы сократить время программы стирки.



Длинное нажатие, чтобы включить/выключить функцию блокировки от детей.

9 Приложение

Короткое нажатие, чтобы включить/выключить удаленное управление прибором через приложение.

*Подключение

Длинное нажатие, чтобы включить/выключить функцию Wi-Fi на устройстве.

10 Отсрочка окончания

Эта функция позволяет запланировать стирку на удобное для вас время.

11 Опции

Выбор дополнительных функций для программы.

12 Дисплей

Отображает оставшееся время программы, время отсрочки, код неисправности и другую связанную информацию.

*Удерживать 3 сек.

Для дополнительной функции:
Нажмите и удерживайте в течение 3 секунд.

ТАБЛИЦА ПРОГРАММ

Включите питание прибора и поверните основную ручку, чтобы выбрать соответствующую программу (в зависимости от типа одежды и степени загрязнения). Во время работы переключатель не поворачивается автоматически.

Программа	Максимальная загрузка (кг)	Максимальная скорость (об/мин)	Описание программы
Есо 40-60 —	9	1400	Программа подходит для стирки белья из хлопка с легкой степенью загрязнения.
Хлопок (—, 20°C, 30°C, 40°C, 60°C, 90°C)	9	1400	Программа подходит для стирки белья из хлопка и льна с умеренной и сильной степенью загрязнения.
Синтетика (—, 20°C, 30°C, 40°C, 60°C)	4,5	1400	Программа подходит для стирки белья из синтетики и хлопка со средней степенью загрязнения.
Шерсть (—, 20°C, 30°C, 40°C)	2	600	Программа подходит для изделий из шерсти, пригодных для машинной стирки (см. требования к стирке на этикетке белья).
Супер 49'/30' (—, 20°C, 30°C, 40°C)	3,5	1400	Программа подходит для стирки небольшого количества сильно загрязненного белья в интенсивном режиме в течение короткого периода времени.
Быстрая 15' (—, 20°C, 30°C, 40°C)	2	800	Программа подходит для стирки небольшого количества предметов или слегка загрязненного белья. Если изменить настройку по умолчанию, продолжительность стирки увеличится.
Очистка барабана (90°C)	/	800	Программа для очистки барабана и удаления остатков моющих средств и микроорганизмов, которые могут появиться из-за частого использования программ с низкой температурой. Не добавляйте моющее средство/смягчитель для этой программы.
Постельное белье (—, 20°C, 30°C, 40°C, 60°C)	2	1400	Программа подходит для стирки больших предметов, например, штор, простыней, пододеяльников.
Отжим —	9	1400	Программа используется для раздельного отжима белья. Не добавляйте моющее средство/смягчитель для этой программы.
Одежда малыша (40°C, 60°C, 90°C)	2	1400	Программа подходит для стирки детских вещей, нижнего белья и подобных изделий, стерилизует и дезинфицирует с помощью горячего пара. Не рекомендуется добавлять смягчитель для этой программы.
Антиаллергия (60°C)	2	1400	Программа подходит для изделий, которые устойчивы к высокой температуре и не линяют. Удаляет аллергены, например, пыльцу, клещей и паразитов с помощью горячего пара.
Освежение (40°C, 60°C)	2	/	Программа для обеззараживания, разглаживания складок и удаления запаха с небольшого количества сухого белья. Необходимо открыть подачу воды (кран). Не добавляйте моющее средство или кондиционер.

Программа	Максимальная загрузка (кг)	Максимальная скорость (об/мин)	Описание программы
Автоматическая (-, 20°C, 30°C, 40°C)	5	1400	Программа автоматически подстраивает продолжительность основной стирки и полоскания под вес белья, загруженного в машину. Подходит для слабо загрязненного белья.
 Доп. программы			
Полоскание+Отжим —	9	1400	Программа предназначена для отдельного полоскания и отжима белья. Не добавляйте моющее средство для этой программы.
Джинсы (-, 20°C, 30°C, 40°C, 60°C)	4,5	1400	Программа подходит для стирки джинсовых изделий, пригодных для машинной стирки.
Рубашки (-, 20°C, 30°C, 40°C, 60°C)	2	1400	Программа подходит для стирки рубашек из хлопка, льна, синтетических или смесовых тканей.
Пуховые вещи (-, 20°C, 30°C, 40°C)	2	600	Программа подходит для изделий, пригодных для машинной стирки, наполненных синтетическими волокнами, таких как подушки, матрасы и покрывала, а также для изделий с пуховым наполнителем.
Спортивная одежда (-, 20°C, 30°C, 40°C)	3,5	1000	Программа подходит для спортивной одежды, пригодной для машинной стирки.

Примечание для доп. программы:

Чтобы использовать функцию «доп. программы», пользователю необходимо включить модуль удаленного управления прибором и подключить приложение к смартфону. Если прибор не подключен к Интернету, доп. программы по умолчанию является «Полоскание+Отжим». После подключения пользователи могут выбрать варианты «Полоскание+Отжим», «Джинсы», «Рубашки», «Пуховые вещи», «Спортивная одежда» и другие доп. программы через мобильное приложение.

Примечание

(1) Температура воды. Выберите соответствующую температуру воды для выбранной программы стирки. Во избежание повреждения белья всегда следуйте указаниям на ярлыке или инструкции производителя одежды.

(2) Фактическая температура воды может отличаться от заявленной температуры программы.

(3) Результат стирки зависит от давления и жесткости воды, температуры воды на входе, температуры в помещении, типа и количества белья, степени загрязнения, используемого моющего средства, колебаний электропитания и выбранных дополнительных опций.

(4) Если вы добавите слишком много белья во время цикла стирки, эффективность стирки может снизиться, поскольку машина изначально определяет меньший вес и добавляет меньше воды. Недостаток воды также может привести к порче белья и увеличению продолжительности стирки.

(5) Очистка барабана (при наличии). Барабан необходимо опорожнить перед использованием программы очистки барабана. Рекомендуется запускать ее не реже одного раза в месяц.

(6) При удалении накипи используйте только средства для удаления накипи с дополнительной антикоррозионной защитой (используйте только некоррозионные средства для удаления накипи и следуйте инструкциям от производителя). Запустите программу «Очистка барабана» (или другую высокотемпературную программу) несколько раз, чтобы удалить любые остатки средства и завершить удаление накипи. Рекомендуется удалять накипь как минимум один раз каждые шесть месяцев.

 Максимальная или номинальная загрузка относится к белью, подготовленному в соответствии с действующими положениями стандарта IEC 60456.

 Для лучшей эффективности стирки рекомендуется заполнять не более 2/3 объема барабана при использовании программы «Хлопок».

ДОПОЛНИТЕЛЬНЫЕ НАСТРОЙКИ И ФУНКЦИИ

Настройки программ заданы по умолчанию, но некоторые функции могут быть изменены пользователем. Чтобы изменить настройки, нажмите кнопку соответствующей функции (перед нажатием кнопки «Старт/Пауза»).

Определенные настройки нельзя выбрать в некоторых программах. Такие настройки не будут подсвечиваться, а при нажатии соответствующей кнопки раздастся звуковой сигнал (см. «ТАБЛИЦУ ВЫБОРА ФУНКЦИЙ»).

Большинство функций можно задать только в режиме ожидания, т. е. до запуска программы. После запуска программы большинство функций настроить нельзя.



1 Вкл./выкл.

Используется для включения или выключения устройства.

Если во время работы необходимо выключить программу, нажмите и удерживайте кнопку «Вкл./выкл.». Если в режиме ожидания после завершения программы в течение определенного времени не выполняются никакие операции, устройство автоматически выключится.

2 Старт/Пауза

Запуск и остановка программы.

Устройство невозможно запустить, если дверца не закрыта или замок дверцы не заблокирован.

4 Пар

При выборе этой функции машина будет подавать пар в барабан, чтобы уменьшить количество складок или полностью их разгладить и сделать белье мягче.

Перед запуском программы выполните короткое нажатие этой кнопки. Загорится значок и включится функция «Пар». Для отключения этой функции можно использовать ту же операцию.

*Предв. стирка

Эта функция может добавить процесс предв. стирки перед основным этапом, чтобы повысить эффективность стирки.

Перед запуском программы выполните долгое нажатие на эту кнопку, чтобы включить/выключить эту функцию.

При выборе функции предв. стирки добавьте моющее средство в отделение для предв. стирки в дозаторе моющих средств.

5 Тем-ра

Функция предусматривает изменение температуры для выбранной программы.

У каждой программы есть предустановленная температура. Перед запуском программы нажмите эту кнопку, чтобы отобразить текущую установленную температуру. Нажмите ее еще раз, чтобы переключить заданную температуру. Варианты для выбора: --/20/30/40/60/90°C (— означает холодную стирку). Доступные значения температуры нагрева зависят от выбранной программы.

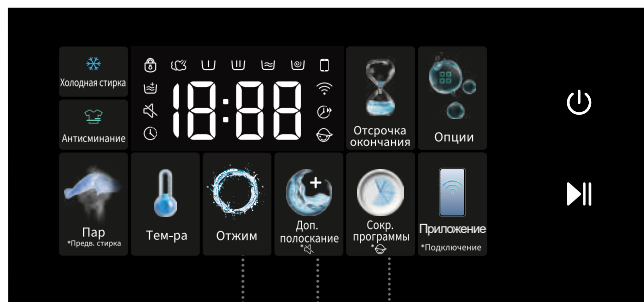

6

Отжим

Функция предусматривает регулировку скорости отжима для программы перед ее запуском. Нажмите эту кнопку, чтобы отобразить текущую скорость отжима. Нажмите ее еще раз, чтобы переключить заданную скорость отжима. Варианты для выбора: 0/400/600/800/1000/1200/1400 об/мин. (При выборе значения 0 прибор будет только сливать воду без отжима.) Доступные значения скорости отжима зависят от выбранной программы.

7

Доп. полоскание

Функция используется для увеличения времени дополнительного полоскания в рамках программы.

Перед запуском программы выполните короткое нажатие этой кнопки. Загорится значок , и включится функция «Доп. полоскание». Для отключения этой функции можно использовать ту же операцию.

При добавлении дополнительного полоскания программа выполнит дополнительный цикл полоскания перед смягчением. Общее время выполнения программы увеличится соответствующим образом.



Выполните длинное нажатие этой кнопки, чтобы отключить все звуки (кроме звукового сигнала) и снизить уровень шума.

Когда устройство находится в режиме ожидания, паузы или работы, выполните длинное нажатие этой кнопки. Загорится значок , и включится функция «Без звука». Все звуки прибора будут отключены, за исключением звукового сигнала.

Ту же операцию можно использовать для отключения функции «без звука», и все звуки будут снова включены.

8

Сокр. программы

Эта функция используется для сокращения продолжительности программы стирки.

Для этой функции доступны два дополнительных уровня. Короткое нажатие на эту кнопку сокращает время программы до первого уровня. При повторном коротком нажатии время программы сократится до второго уровня. Выполните еще одно короткое нажатие, чтобы отключить эту функцию. Время программы увеличится до исходного значения.

При выборе этой функции для программ с функцией автоматического взвешивания взвешивание не производится. Если отменить функцию, то взвешивание возобновится.



Чтобы предотвратить случайное управление устройства детьми и обеспечить их безопасность, это устройство оснащено функцией блокировки.

Выполните длинное нажатие этой кнопки. Загорится значок , и включится функция блокировки от детей. Для выключения функции блокировки выполните те же действия.

После установки функции блокировки от детей блокируются все кнопки и ручки, за исключением кнопки «Вкл./Выкл.».

Блокировка автоматически выключается после завершения программы.

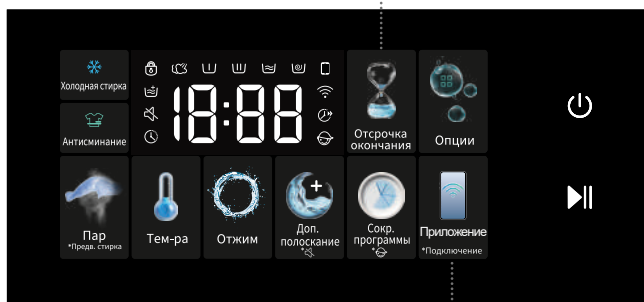

9 Приложение

Функция активирует модуль удаленного управления прибором через приложение.

Выполните короткое нажатие этой кнопки. Загорится значок  и активируется модуль удаленного управления прибором через приложение. Для отключения этой функции можно использовать ту же операцию. Перед активацией функции «Приложение» убедитесь, что подключена и включена функция Wi-Fi.

Если функция Wi-Fi подключена и включена, и на дисплее горит значок , вы можете просматривать статус прибора и настраивать параметры программы и функции (в зависимости от модели) на своем мобильном устройстве, но не можете запускать программу удаленно.

Если функция Wi-Fi подключена и включена, и на дисплее горит значок , вы можете настраивать параметры программы и функции на своем мобильном устройстве, а также можете запускать программу удаленно.

Если после активации удаленного управления открыть дверцу прибора до его запуска, функция удаленного управления будет отключена. Чтобы снова включить удаленное управление, нужно повторно активировать эту функцию.



Если при включенном удаленном управлении в течение некоторого времени не выполнять никаких действий на приборе или в приложении, он автоматически перейдет в режим энергосбережения. Если не выполнять никаких действий в течение 7 дней, прибор автоматически выключится.

После запуска удаленного управления необходимо внимательно следить за детьми, чтобы они не залезли в барабан и не подвергли себя опасности.

*Подключение

Устройство поддерживает функцию интеллектуального управления по Wi-Fi. Выполните длинное нажатие этой кнопки. Начнет мигать значок , и включится функция Wi-Fi. Для отключения этой функции выполните те же действия.

Настройка сети:

1. Нажмите кнопку «Вкл./Выкл.», чтобы включить прибор.
2. Выполните длинное нажатие кнопки «Подключение», пока на экране не начнет мигать значок  и не появится значок .
3. Чтобы выполнить подключение прибора к сети, откройте приложение и следуйте инструкциям.
4. Если не удастся выполнить подключение, начните процесс заново с первого шага.

После подключения и сопряжения прибора значок Wi-Fi будет гореть постоянно. Активируется модуль удаленного управления прибором, который позволяет управлять им через мобильное приложение.

10 Отсрочка окончания

Эта функция позволяет запланировать стирку на удобное для вас время.

После выбора программы и функции установите время отсрочки. Нажмите эту кнопку, чтобы запустить отсрочку окончания, и нажмите ее еще раз, чтобы выбрать вариант заданного времени. При каждом нажатии время меняется на 1 ч. Самое длительное время, которое можно выбрать, — 24 ч.

Функция «Отсрочка окончания» устанавливает время завершения программы, поэтому устанавливаемое время отсрочки должно быть больше времени программы.

После выбора времени отсрочки нажмите кнопку «Старт/Пауза», чтобы начать процесс отсрочки окончания. Во время установки времени отсрочки на дисплее загорится или начнет мигать значок . Когда время отсрочки установлено, значок погаснет.

Если функция «Отсрочка окончания» выбрана до запуска программы, ее можно отменить, выбрав другую программу или нажав кнопку другой функции.

При необходимости отменить функцию «Отсрочка окончания» после запуска программы нужно выключить и перезапустить программу.



11 Опции

Функция используется для выбора дополнительных функций для текущей программы перед ее запуском. После выбора дополнительной функции загорается соответствующий значок.

Доступные дополнительные функции зависят от выбранной программы.

Холодная стирка ❄

Эта функция позволяет стирать в холодной воде. Прибор автоматически регулирует интенсивность стирки и уровень воды для экономии электроэнергии и снижения воздействия на окружающую среду.

Антисминание 🧥

Эта функция используется для включения режима антисминания. После окончания программы внутренний барабан вращается с перерывами, чтобы предотвратить образование складок, если одежду не доставать в течение длительного времени.

При включении этой дополнительной функции программа автоматически переходит в режим антисминания в конце. Нажатие любой кнопки или поворот ручки во время работы функции антисминания приводит к ее отключению. При отсутствии действий функция по умолчанию автоматически завершается через 12 часов. Когда скорость отжима установлена на 0, функция антисминания не может быть включена.

12 Дисплей

Отображает оставшееся время программы, время отсрочки, код неисправности и другую связанную информацию.

Описание значков



	<p>Значок индикатора блокировки дверцы. Этот значок загорается, когда дверца заблокирована. Не открывайте дверцу силой в этот момент, чтобы не получить травму.</p>
---	---

ТАБЛИЦА ВЫБОРА ФУНКЦИИ

Программа	Пар	*Предв. стирка	Тем-ра	Отжим	Доп. полоскание		Сокр. программы		Отсрочка окончания	Холодная стирка	Антисминание
Есо 40-60	-	-	-	•	-	•	-	•	•	-	-
Хлопок	•	•	•	•	•	•	•	•	•	•	•
Синтетика	•	•	•	•	•	•	•	•	•	•	•
Шерсть	-	-	•	•	•	•	-	•	•	-	-
Супер 49/30'	-	•	•	•	•	•	•	•	•	-	•
Быстрая 15'	-	-	•	•	•	•	-	•	•	-	•
Очистка барабана	-	-	-	-	-	•	-	•	•	-	-
Постельное белье	-	•	•	•	•	•	-	•	•	•	•
Отжим	-	-	-	•	-	•	-	•	•	-	•
Одежда малыша	◦	•	•	•	•	•	•	•	•	-	•
Анти-аллергия	◦	•	-	•	•	•	-	•	•	-	•
Освежение	-	-	•	-	-	•	-	•	•	-	-
Автоматическая	-	•	•	•	•	•	-	•	•	-	•
Полоскание+ Отжим	-	-	-	•	•	•	-	•	•	-	•
Джинсы	-	•	•	•	•	•	-	•	•	-	•
Рубашки	-	-	•	•	•	•	-	•	•	-	•
Пуховые вещи	-	-	•	•	•	•	-	•	•	-	•
Спортивная одежда	-	•	•	•	•	•	-	•	•	•	•

- Функция является дополнительной
- Функция не является дополнительной
- Функция по умолчанию и не может быть отменена

УМНОЕ СЕТЕВОЕ ПОДКЛЮЧЕНИЕ

Войдите в интерфейс «Настройки» на смартфоне или планшетном ПК, нажмите «Bluetooth и беспроводные соединения» и подключитесь к беспроводной сети.

Примечание.

Данное устройство поддерживает Wi-Fi 2.4 ГГц.

При активации функции Wi-Fi увеличивается энергопотребление устройства. Однако мощность Wi-Fi составляет менее 2 Вт, поэтому она не влияет на рейтинг энергоэффективности устройства.

Загрузка

В магазине приложений на вашем смартфоне или планшетном ПК (Google Play Store или Apple App Store) можно найти приложение ConnectLife. Загрузите и установите его.

Примечание.

Приложение может быть обновлено без предварительного уведомления, чтобы улучшить производительность и повысить удобство использования.

Вход в систему

Вам необходимо сначала войти в приложение ConnectLife под своей учетной записью. Если у вас нет учетной записи ConnectLife, нужно создать новую учетную запись. Чтобы получить дополнительную информацию, следуйте указаниям по использованию приложения.

Примечание.



Если у вас уже есть учетная запись Google, вы можете использовать ее непосредственно для входа в систему.

Привязка устройства

1. Откройте приложение ConnectLife на смартфоне или планшетном ПК.
2. Привяжите устройство в приложении ConnectLife следующим образом:
 - A. Нажмите «+» в интерфейсе «Дом» и выберите «Добавить устройство» или «Сканировать».
 - B. Выберите «Стиральная машина» или нажмите «Сканировать QR-/штрих-код» или «Ввести вручную» ниже.
 - C. Сканируйте «QR-/штрих-код» на устройстве или вручную введите «AUID/серийный» номер устройства. Если вы не можете его найти, нажмите (?) для просмотра указаний.
 - D. Нажмите «НАСТРОИТЬ ПРИЛОЖЕНИЕ».
 - E. Прочитайте указания и выполните операции на устройстве, пока оно не достигнет состояния «Подключение к сети» или «Привязка», затем нажмите «ДАЛЕЕ».
 - F. В этот момент приложение начнет поиск устройств. Вы можете выбрать из списка поиска устройство для подключения к сети. Если устройство не найдено, проверьте, включен ли Bluetooth. Не выключайте Bluetooth. Затем нажмите «ДАЛЕЕ».
 - G. Выберите домашнюю сеть Wi-Fi, введите пароль и нажмите «ПОДКЛЮЧЕНИЕ». Устройство начинает выполнять сетевое подключение и привязку.
 - H. После успешного выполнения привязки вы можете задать имя устройства и комнату.
 - I. Теперь вы можете удаленно управлять устройством через приложение.

Примечание.

Как сбросить Wi-Fi и отменить привязку для всех устройств?

1. Включите питание устройства и убедитесь, что горит или мигает значок .
2. Выполните длинное нажатие кнопок Отжим + Сокр. программы, пока на экране не появится надпись .
3. Выключите питание и перезапустите устройство, чтобы выполнить новую привязку.
4. После отмены привязки необходимо перезапустить устройство, в противном случае следующая привязка завершится сбоем. Отмена привязки удалит информацию о пользователе, ранее сохраненную на устройстве.
5. Как выйти из режима сетевого сопряжения?

Если вы хотите отменить сетевое подключение, когда на дисплее отображается , никаких действий не требуется. По истечении времени ожидания будет выполнен автоматический выход.

 Некоторые модели не поддерживают отмену привязки на устройстве. Отменить привязку можно в приложении.

ЗАПУСК ПРОГРАММЫ

Выберите программу и дополнительные функции, а также убедитесь, что в дозатор моющих средств добавлено моющее средство. Нажмите кнопку «**Старт/Пауза**» для запуска программы.

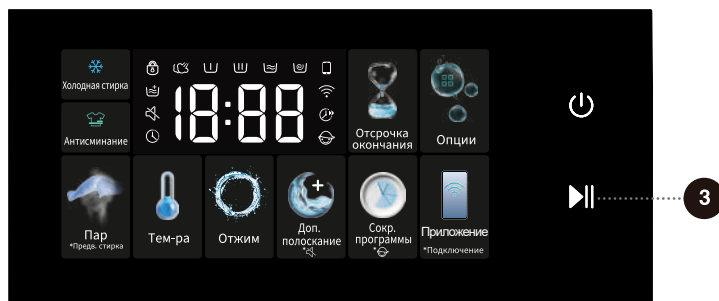

После нажатия кнопки «**Старт/Пауза**» другие настройки изменить невозможно, за исключением включения/выключения блокировки от детей, включения/выключения режима «Без звука» (если доступен) и регулировки уровня воды (если доступна).

Если при запуске программы на дисплее отображается ---, то выполняется взвешивание одежды.

 Некоторые программы автоматически определяют вес одежды перед стиркой, и продолжительность программы автоматически корректируется.

КОНЕЦ ПРОГРАММЫ

По завершении программы устройство издает звуковой сигнал, а на дисплее отображается надпись «End». Если в течение определенного времени не выполнять никаких операций, устройство выключится автоматически.

1. Выключите устройство.
2. Выключите подачу воды.
3. Извлеките шнур питания из розетки.
4. Откройте дверцу машины.
5. Извлеките одежду из барабана.

ПРЕРЫВАНИЕ И ИЗМЕНЕНИЕ ПРОГРАММ

Процедура прерывания

Чтобы прервать или отменить программу во время ее выполнения, необходимо выключить питание устройства.

Изменение программы

Чтобы изменить программу во время ее выполнения, сначала выключите питание устройства. После включения питания повторно выберите программу и дополнительные функции, а затем нажмите кнопку «**Старт/Пауза**» для запуска.

Приостановка программы

Вы можете нажать кнопку «**Старт/Пауза**» в любой момент во время выполнения программы, чтобы ее приостановить. Если оставшееся время программы на дисплее мигает, программа приостановлена. Если следующие условия соблюдены, замок дверцы разблокируется, и ее можно будет открыть.

1. Температура в барабане должна быть подходящей.
2. Уровень воды в барабане должен быть ниже определенного значения.

Чтобы возобновить программу, сначала закройте дверцу, а затем нажмите кнопку «**Старт/Пауза**». Программа стирки запускается снова и продолжается с того места, где была приостановлена. Программа отжима перезапускается с начала цикла отжима.

белье+

Если во время программы необходимо добавить белье, убедитесь, что уровень воды и температура в приборе безопасны, а затем нажмите кнопку «**Старт/Пауза**», чтобы приостановить программу. На дисплее начнет мигать оставшееся время программы, а значок блокировки дверцы погаснет (на некоторых моделях загорится значок добавления белья , после чего вы сможете открыть дверцу и добавить белье. Если значок блокировки дверцы не гаснет, условия для открывания двери не соблюдены, и вы не можете добавить белье.

Неисправность

При сбое устройства выполнение программы будет прервано. В таком случае (см. раздел «ТАБЛИЦА ОШИБОК И НЕИСПРАВНОСТЕЙ») устройство подаст звуковой сигнал, а на дисплее появится код неисправности (FXX).

Сбой электропитания

При сбое электропитания (отключении электричества) программа стирки будет прервана. После восстановления электропитания выполнение программы продолжится с того этапа, на котором она была прервана.

 Если после отключения электроэнергии в устройстве еще осталась вода, не открывайте дверцу, пока вручную не сольете воду через фильтр сливного насоса.

ЭКСТРЕННОЕ ОТКРЫТИЕ ДВЕРЦЫ

Если дверца не может быть открыта по особым причинам, например, из-за отключения электроэнергии, воспользуйтесь рычагом блокировки дверцы на крышке насоса, чтобы срочно открыть дверь.

 Примечание.

1. Не используйте эту функцию во время нормальной работы прибора.
2. Перед выполнением этого действия убедитесь, что внутренний барабан перестал вращаться, температура воды не высокая, а уровень воды ниже загрузочного отверстия, чтобы избежать опасности. Если уровень воды является слишком высоким, слейте воду через сливной шланг (если таковой имеется) или медленно открутив фильтр сливного насоса.
3. Способ выполнения операции: Откройте крышку дверки сливного насоса, с помощью инструмента потяните вниз рычаг блокировки дверцы, а затем откройте ее (как показано на рисунке). После открытия дверцы верните рычаг блокировки дверцы на место.

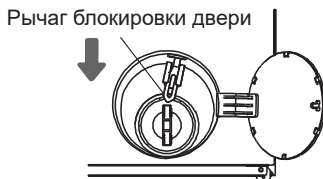

ОЧИСТКА И ОБСЛУЖИВАНИЕ

 Регулярное обслуживание продлевает срок службы прибора. Перед обслуживанием отключите электропитание и закройте водопроводный кран.

 Детям запрещается чистить прибор или выполнять любые работы по его обслуживанию без присмотра.

ОЧИСТКА ДОЗАТОРА МОЮЩИХ СРЕДСТВ

 Регулярно очищайте дозатор моющих средств.

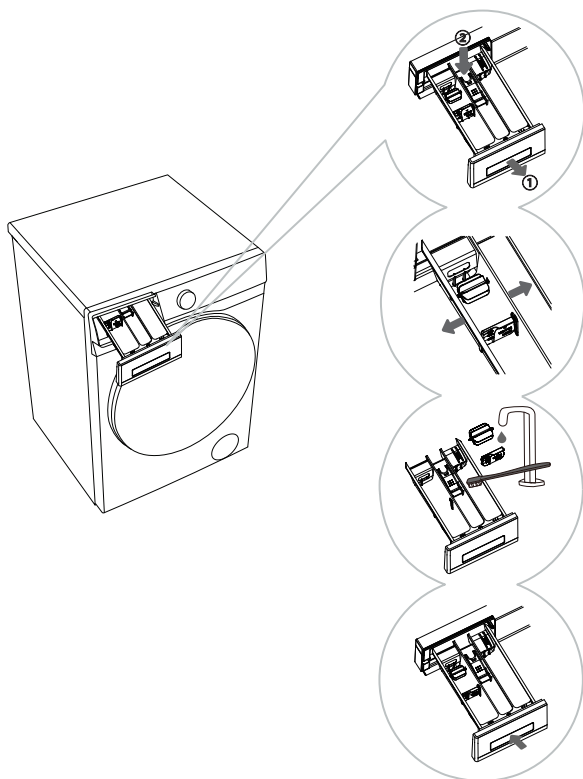



1 Извлеките дозатор моющих средств. Для этого нажмите на небольшой фиксатор на дозаторе. (См. положение, указанное стрелкой на рисунке слева.)

2 Аккуратно согните основной отсек дозатора моющих средств для стирки, чтобы слегка деформировать его, и извлеките разделитель и ролик.

3 С помощью щетки отдельно очистите разделитель, ролик и дозатор моющих средств.

4 Удалите остатки моющего средства со дна дозатора моющих средств и вытрите его насухо. После того как вы вытрите насухо разделитель и ролик, установите их на место. Затем установите на место дозатор моющих средств.

 При установке ролика убедитесь, что крепления на обоих его концах совпадают с фиксирующими отверстиями дозатора моющих средств.

 Не очищайте дозатор моющих средств в посудомоечной машине.

ОЧИСТКА ЗАЛИВНОГО ШЛАНГА, ВНЕШНЕГО ОТСЕКА ДОЗАТОРА МОЮЩИХ СРЕДСТВ И РЕЗИНОВОГО УПЛОТНИТЕЛЯ ДВЕРЦЫ

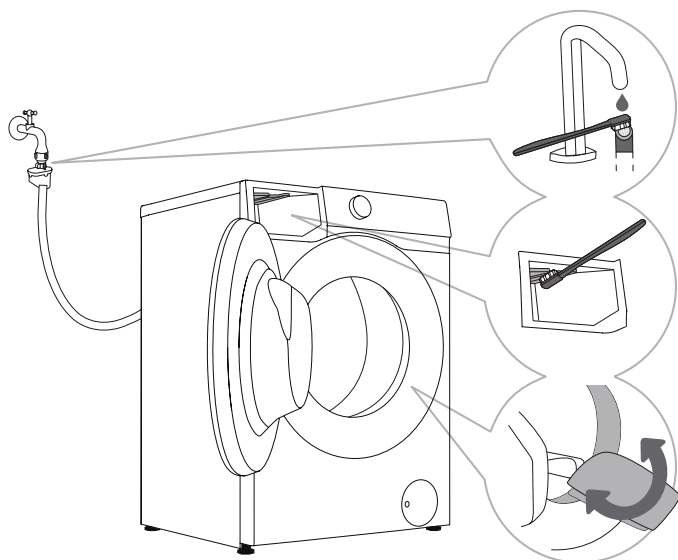

1 Регулярно очищайте фильтр заливного шланга.

2 С помощью щетки очистите внешний отсек дозатора моющих средств, особенно насадку на верхней поверхности внешнего отсека.

3 После каждой стирки протирайте резиновый уплотнитель дверцы, чтобы продлить срок его службы. После стирки оставляйте дверцу прибора слегка приоткрытой, чтобы выпустить влагу перед ее закрытием, чтобы предотвратить образование плесени на уплотнителе дверцы.

ОЧИСТКА ФИЛЬТРА НАСОСА

- 💡 Во время очистки может вытекать вода. Заранее подложите под машину хорошо впитывающую ткань.
Подождите, пока вода в машине остынет.

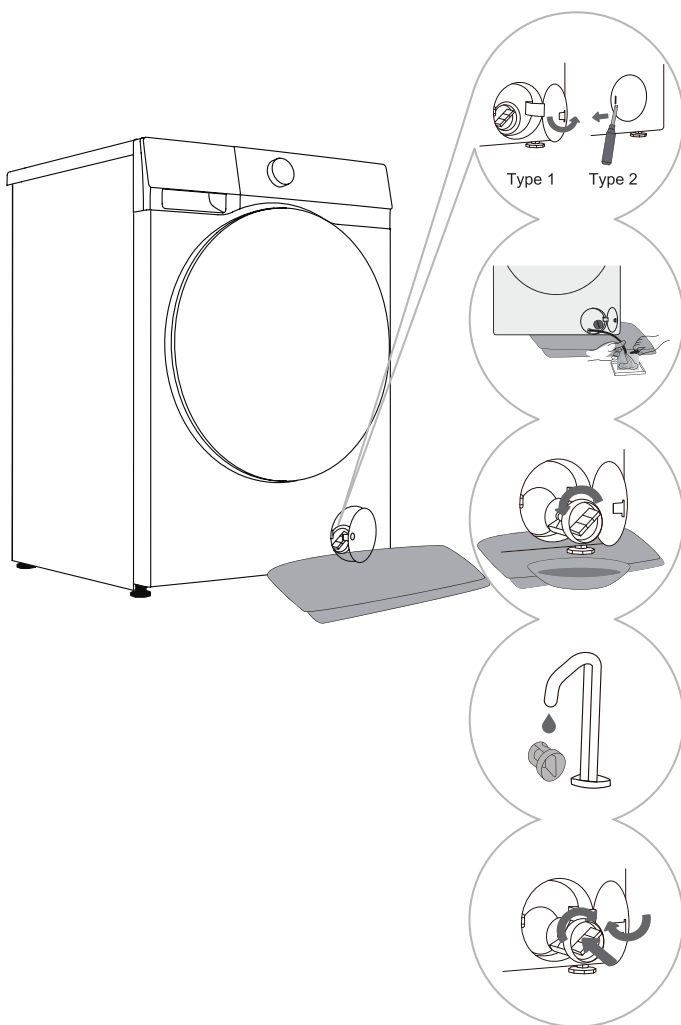

1 Откройте крышку фильтра насоса.
Тип 1: Нажмите на крышку, и она автоматически откроется.
Тип 2: Откройте крышку фильтра насоса с помощью подходящего инструмента, например, шлицевой отверткой.
(Тип зависит от модели.)

2 Подложите под крышку фильтра хорошо впитывающую ткань.
Если машина оборудована сливной трубкой, вытяните ее из машины. Направьте трубку в большую неглубокую емкость. Открутите и снимите колпачок с трубки и дайте стечь оставшейся в машине воде. После слива установите колпачок на трубку и закрутите.
Если машина не оборудована сливной трубкой, поместите емкость под фильтр насоса.
(Тип зависит от модели.)

3 Медленно поворачивайте фильтр насоса против часовой стрелки. Извлеките фильтр (будет медленно вытекать вода)

4 Промойте фильтр насоса под проточной водой.

5 Вставьте фильтр насоса на место, как показано на рисунке, и закрутите по часовой стрелке. Для герметичного прилегания поверхность фильтра должна быть чистой.

- 💡 Фильтр насоса необходимо периодически очищать, особенно после стирки старых вещей и белья из ворсистых тканей.
- 💡 Также очистите фильтр насоса, если машина не может запустить отжим или в насосе есть посторонние предметы (кнопки, монеты, скрепки или заколки).
- 💡 Не открывайте фильтр насоса во время работы машины. Во избежание утечек или неисправностей не используйте прибор, если фильтр насоса установлен ненадлежащим образом.

ОЧИСТКА ЗАЛИВНОГО ФИЛЬТРА

Регулярно проверяйте и очищайте заливной фильтр.
При медленном заливе воды немедленно очистите заливной фильтр.

Выполните следующие действия:

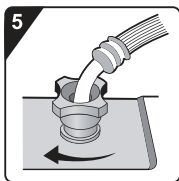
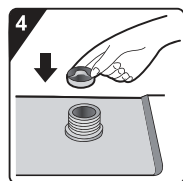
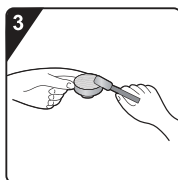
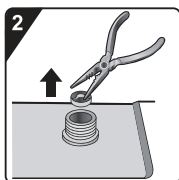
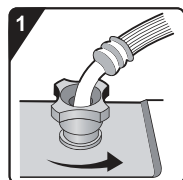

1 Закройте кран подачи воды и открутите заливной шланг на задней стенке прибора.

2 Извлеките (сетчатый) фильтр из патрубка.

3 Очистите фильтр.

4 Установите фильтр на место.

5 Прикрутите заливной шланг на место. Откройте кран подачи воды и убедитесь, что все соединения герметичны и не протекают.

 Заливной фильтр установлен для предотвращения попадания механических примесей в машину вместе с водой. Очищайте заливной фильтр каждые полгода или чаще, если вода очень жесткая или содержит много примесей.

ОЧИСТКА МАШИНЫ СНАРУЖИ

 Перед очисткой обязательно отключите прибор от электросети. Очищайте внешние поверхности и дисплей прибора влажной мягкой хлопчатобумажной тканью и водой. После этого протрите прибор мягкой сухой тканью.

 Не используйте растворители, абразивные очистители или чистящие средства, которые могут повредить прибор (следуйте указаниям и предупреждениям производителя чистящих средств).

При необходимости протрите дверцу влажной тканью и затем сухой мягкой тканью.

 Не мойте прибор под струей воды!

УСТРАНЕНИЕ НЕИСПРАВНОСТЕЙ

В приборе предусмотрены автоматические защитные функции, которые позволяют своевременно выявлять неполадки в работе и предпринимать соответствующие меры. Причиной неполадок могут быть мелкие неисправности, которые можно устранить самостоятельно.

При выявлении неполадок на дисплее отображается код неисправности (F:XX). Прочитайте сообщение с предупреждением для принятия соответствующих мер.

Если приведенные рекомендации не помогли устранить проблему, обратитесь в сервисный центр.

Неисправность	Устранение неисправности
Машина не запускается.	<ul style="list-style-type: none">◇ Проверьте, подключен ли присоединительный кабель к розетке и исправно ли работает розетка (для проверки используйте другой прибор).◇ Проверьте, хорошо ли закрыта дверца.◇ Проверьте, нажата ли кнопка «Старт/Пауза». <p>Машина остановилась во время программы.</p> <ul style="list-style-type: none">◇ Проверьте, хорошо ли закрыта дверца. Закройте дверцу и нажмите кнопку «Старт/Пауза».◇ Проверьте, не слишком ли много пены в барабане. Прибор может приостановить программу для понижения уровня пены. После этого прибор автоматически продолжит работу.◇ Проверьте, не сработала ли защитная система прибора.
Время стирки на дисплее увеличивается или уменьшается.	<p>Время стирки зависит от ряда факторов, например:</p> <ul style="list-style-type: none">◇ чрезмерное пенообразование,◇ дисбаланс из-за загрузки тяжелых вещей,◇ увеличенное время нагрева воды из-за низкой температуры подаваемой в машину воды. <p>В результате этих факторов время стирки пересчитывается и при необходимости корректируется (если прибор выполняет регулировку дисбаланса, отображаемое время не меняется). Кроме того, в начальной фазе стирки машина определяет количество загруженного белья и при необходимости соответствующе корректирует первоначальную продолжительность программы (Fuzzy Control).</p>
Моющее средство и добавки не полностью вымываются из дозатора.	<ul style="list-style-type: none">◇ Проверьте, правильно ли установлен и чистый ли дозатор моющих средств.◇ Проверьте, достаточное ли давление воды и не засорен ли заливной фильтр (см. раздел «ОБСЛУЖИВАНИЕ И ОЧИСТКА»).
Запах в машине.	<ul style="list-style-type: none">◇ Запах может исходить от резиновых деталей внутри прибора. Это запах резины, который исчезнет после нескольких стирок.



Гарантия не распространяется на неисправности, возникшие в результате действия внешних факторов (удар молнии, нестабильность электрической сети, стихийные природные бедствия и т. п.).

Неисправность	Устранение неисправности
<p>Необычные звуки или шум во время стирки.</p>	<ul style="list-style-type: none"> ◇ Возможно, в барабан попали посторонние предметы, например, ключи, монеты или булавки. Остановите прибор и проверьте барабан на наличие посторонних предметов. Если шум не исчез после возобновления программы, обратитесь в сервисный центр. ◇ Возможно, белье неравномерно распределено в барабане. Приостановите программу, разблокируйте дверцу и перераспределите белье.
<p>Сильная вибрация во время отжима.</p>	<ul style="list-style-type: none"> ◇ Убедитесь, что прибор установлен ровно и все четыре ножки надежно стоят на полу. ◇ Убедитесь, что сняты транспортировочные винты. Перед эксплуатацией прибора необходимо снять транспортировочные винты. ◇ Убедитесь, что сняты пенопластовые подставки в нижней части прибора.
<p>Белье плохо отжато.</p>	<p>Прибор оснащен системой контроля дисбаланса. При загрузке малого количества белья или крупных вещей (например, банные халаты) машина может снизить скорость отжима. Машина выполняет несколько попыток распределения белья. Если не удается устранить дисбаланс, программа завершается без отжима для защиты машины от повреждений.</p> <ul style="list-style-type: none"> ◇ Если после завершения программы белье слишком мокрое, извлеките несколько вещей из машины и включите отжим. ◇ Избыточное пенообразование может помешать отжиму. Добавляйте рекомендованное количество низкопенящегося моющего средства. ◇ Проверьте, не установлена ли скорость отжима «0» или «Без отжима».
<p>Протечка.</p>	<ul style="list-style-type: none"> ◇ Протечка из заливного шланга. Проверьте соединение между краном и коннектором заливного шланга на наличие протечек. В случае протечки оберните конец крана герметизирующей лентой или замените кран. Рекомендуется проверить герметичность соединения между коннектором заливного шланга и впускным клапаном. Затяните соединение для устранения протечки. ◇ Протечка из сливного шланга. Для моделей с верхним сливом нельзя снимать зажимы сливного шланга, так как это приведет к непрерывному сливу воды. ◇ Протечка из дозатора моющих средств. Дозатор моющих средств закрыт неплотно. Нажмите на ручку, чтобы плотно закрыть дозатор. ◇ Протечка из уплотнителя двери. Проверьте уплотнитель двери на наличие посторонних предметов и при необходимости очистите его.
<p>Мятое белье.</p>	<ul style="list-style-type: none"> ◇ Белье не извлекли вовремя из барабана. После завершения стирки сразу извлекайте белье из барабана. ◇ Машина перегружена. Не загружайте барабан до отказа. Дверца должна закрываться без усилий. ◇ Слишком высокая скорость отжима. Выбирайте скорость отжима в соответствии с типом белья.

НЕИСПРАВНОСТИ ПРИ СУШКЕ

(для сушильных машин)

Неисправность	Устранение неисправности
Машина не запускает сушку.	<ul style="list-style-type: none">◇ Проверьте, выбрана ли программа сушки.◇ Проверьте, открыт ли водопроводный кран.◇ Проверьте, хорошо ли закрыта дверца.◇ Проверьте, не загружено ли слишком много белья в машину (см. допустимую загрузку в «ТАБЛИЦЕ ПРОГРАММ»). Выньте часть белья и запустите сушку еще раз.
Белье плохо высушено.	<ul style="list-style-type: none">◇ Проверьте, не загружено ли слишком много белья в машину. Избыточное количество белья может привести к неудовлетворительному высушиванию и сильному сминанию белья. Разделите белье на партии и высушите по отдельности.◇ Белье не рассортировано должным образом. Одежда, которая плохо сохнет (толстый хлопок), смешана с одеждой, которая легко сохнет (синтетические ткани).◇ Сушите белье с учетом его типа.
Сушка длится слишком долго.	<ul style="list-style-type: none">◇ Проверьте, не загружено ли слишком много белья в машину (см. допустимую загрузку в «ТАБЛИЦЕ ПРОГРАММ»). Выньте часть белья и запустите сушку еще раз.◇ Проверьте, хорошо ли отжато белье после стирки (см. раздел «Белье плохо отжато»).◇ Большое количество тяжелого белья (например, джинсов).
Запах при сушке.	<ul style="list-style-type: none">◇ Использование моющих средств или кондиционеров для белья с сильным запахом может вызвать появление запаха при сушке.◇ Если не очищать прибор, остатки загрязнений могут вызывать неприятный запах при сушке. Регулярно очищайте прибор (см. раздел «ОЧИСТКА И ОБСЛУЖИВАНИЕ») и сразу вынимайте белье после окончания сушки.

ТАБЛИЦА ОШИБОК И НЕИСПРАВНОСТЕЙ

Если прибор работает не в штатном режиме и отображает коды, это не обязательно указывает на неисправность. Для получения информации о соответствующих действиях см. КОДЫ ОШИБОК И НЕИСПРАВНОСТЕЙ.

Неисправность/ошибка	Описание	Что делать?
F01	Ошибка залива воды	Проверьте: 1. Открыт ли водопроводный кран? Не слишком ли низкое давление в водопроводе? 2. Не пережат ли заливной шланг? 3. Не засорен ли фильтр заливного шланга? 4. Не замерз ли шланг? После устранения возможных помех снова нажмите кнопку СТАРТ/ПАУЗА.
F03	Ошибка слива	Проверьте: 1. Не пережат ли сливной шланг? Свободно ли течет по нему вода? 2. Не засорен ли фильтр заливного шланга? 3. Не замерз ли шланг? После устранения возможных помех снова нажмите кнопку СТАРТ/ПАУЗА.
F24	Высокий уровень воды	Остановите программу и перезапустите программу. Если машина продолжает заливать воду в бак, закройте кран подачи воды и свяжитесь с сервисом.
F13	Ошибка запираания дверцы	Дверца закрыта, но не заблокирована. Выключите прибор. Снова включите и перезапустите программу. Если ошибка повторяется, свяжитесь с сервисом.
F14	Ошибка отпираания дверцы	Дверца закрыта, и ее невозможно открыть. Выключите и снова включите машину. Если ошибка повторяется, свяжитесь с сервисом.
Другие ошибки	Ошибка электронного модуля	Выключите прибор. Снова включите и перезапустите программу. Если ошибка повторяется, свяжитесь с сервисом.
Unb	Неравномерное распределение белья	Для устранения этой ошибки попробуйте следующее: 1. Наматывание белья Выключите прибор. Откройте дверцу, извлеките белье и распрямите его, затем загрузите в машину и закройте дверцу. Выберите программу Отжим, чтобы еще раз отжать белье. 2. Слишком легкое белье Выключите прибор. Откройте дверцу, добавьте несколько вещей (одно-два полотенца). Выберите программу Отжим, чтобы еще раз отжать белье.
F15-F18	Сушка выполняется неправильно (для сушильных машин)	Выключите машину и снова включите.

СЕРВИСНОЕ ОБСЛУЖИВАНИЕ

ПЕРЕД ОБРАЩЕНИЕМ В СЕРВИСНЫЙ ЦЕНТР

При обращении в сервисный центр укажите модель прибора.

Модель, артикул, тип, и серийный номер указаны на заводской табличке прибора.



Для ремонта и обслуживания должны использоваться оригинальные запасные части.



Гарантия на неисправности, возникшие в результате неправильного подключения и использования прибора, не распространяется. В таких случаях расходы на ремонт возлагаются на пользователя.

РЕКОМЕНДАЦИИ ПО СТИРКЕ И ЭКОНОМИИ ПРИ ПОЛЬЗОВАНИИ СТИРАЛЬНОЙ МАШИНОЙ

Стирайте новые цветные вещи в первый раз отдельно от остального белья. Если белье сильно загрязнено, стирайте его небольшими партиями, отмеряйте больше моющего средства или установите программу предварительной стирки. Перед стиркой нанесите пятновыводитель на трудновыводимые пятна. См. СОВЕТЫ ПО ВЫВЕДЕНИЮ ПЯТЕН.

Частая стирка при низкой температуре с жидкими моющими средствами приводит к развитию бактерий и появлению неприятного запаха в стиральной машине. Для избавления от него рекомендуется периодически запускать программу «Очистка барабана» (или другие программы с высокой температурой).

В целях экономии электроэнергии и для максимального качества стирки не рекомендуется стирать маленькие партии белья.

Расправьте белье перед тем, как загружать его в барабан.

Используйте стиральные средства, предназначенные специально для стирки в автоматических стиральных машинах.

При жесткости воды выше 14°dH необходимо использовать средства для смягчения.

Неисправность нагревательного элемента, возникшая из-за несоблюдения рекомендаций по использованию средств для смягчения воды, не является предметом гарантии. Сведения о жесткости воды можно получить в местном предприятии водоснабжения.

Не рекомендуется использовать хлорные отбеливатели, так как они могут повредить нагревательный элемент.

Используйте средства от накипи, отбеливатели и красители, предназначенные для стиральных машин.

Не используйте растворители и подобные химические средства (например, растворители для краски, скипидар, бензин)!

Не добавляйте в дозатор моющих средств слипшиеся комки стирального порошка, так как это может привести к засору трубок машины.

Порошковое или жидкое моющее средство следует добавлять в соответствии с инструкциями производителя, температурой стирки и выбранной программой.

При использовании концентрированных жидких средств по уходу за бельем рекомендуется разбавлять их водой, чтобы предотвратить засорение оттока из дозатора.

Жидкие моющие средства предназначены для программ без предварительной стирки.

Не смешивайте моющее средство и кондиционер для белья.

После отжима с высокой скоростью в белье остается меньше влаги, поэтому последующая сушка в сушильной машине экономичнее и быстрее.

СОВЕТЫ ПО ВЫВЕДЕНИЮ ПЯТЕН

Прежде чем использовать специальные пятновыводители, для удаления небольших обычных пятен рекомендуется использовать натуральные средства, не причиняющие ущерб окружающей среде. При этом следует помнить, что пятна необходимо удалять сразу! Пятно надо промокнуть губкой или бумажной салфеткой, а потом прополоскать в холодной (теплой) воде. Ни в коем случае не полощите в горячей воде!

Пятно	Удаление пятна
Грязь	Если пятно сухое, перед стиркой в машине соскребите его с одежды. Если пятно стойкое, перед стиркой замочите его с пятновыводителем на основе энзимов. Если пятно не стойкое, перед загрузкой в машину застирайте его с жидким моющим средством или порошком и водой.
Дезодорант	Перед стиркой в машине вотрите в пятно жидкое моющее средство. Если пятно стойкое, используйте пятновыводитель. Также в машину можно добавить кислородный отбеливатель.
Чай	Замочите или прополощите в холодной воде (при необходимости используйте мыло для выведения пятен).
Шоколад	Замочите или прополощите в теплой мыльной воде. Затем нанесите лимонный сок и прополощите.
Чернила	Перед стиркой в машине нанесите на пятно пятновыводитель. Также можно использовать денатурированный спирт. Выверните одежду наизнанку и положите под пятно бумажное полотенце. Нанесите спирт на обратную сторону пятна. После обработки тщательно прополощите изделие.
Фломастеры	Разведите крахмал в воде и нанесите на пятно. Когда пятно высохнет, удалите крахмал щеткой. Затем постирайте изделие в стиральной машине.
Загрязнения на детской одежде (моча, стул, детское питание)	Перед стиркой в машине замочите в теплой воде не менее чем на полчаса. Для более легкого удаления пятна добавьте пятновыводитель на основе энзимов.
Трава	Перед стиркой в машине замочите белье в пятновыводителе на основе энзимов. Пятна от травы также можно удалить, замочив белье примерно на 1 час в разбавленном лимонном соке или спиртовом уксусе.
Яйца	Замочите одежду на 30 минут в холодной воде с пятновыводителем на основе энзимов. Если пятно стойкое, оставьте замачиваться на несколько часов. Затем постирайте в машине.
Кофе	Замочите в соленой воде. Если пятно старое, нанесите на него смесь глицерина, аммиака и спирта.
Крем для обуви	Нанесите пищевое растительное масло и прополощите.
Кровь	Свежее пятно: промойте в холодной воде и постирайте в машине. Засохшее пятно: замочите в пятновыводителе на основе энзимов. Затем постирайте в машине. Если пятно осталось, попробуйте удалить его отбеливателем, подходящим для изделия.

Пятно	Удаление пятна
Клей, жевательная резинка	Положите белье в пакет и поместите в морозильник, пока пятно не затвердеет. Затем осторожно соскоблите загрязнение тупым ножом. Нанесите на место загрязнения пятновыводитель для предварительной обработки пятен перед стиркой и тщательно прополощите. Далее стирайте белье, как обычно.
Косметика	Обработайте пятно пятновыводителем для предварительной обработки пятен перед стиркой и затем постирайте белье, как обычно.
Сливочное масло	Перед стиркой в машине нанесите на пятно пятновыводитель. Затем промойте горячей водой (горячей, насколько позволяет ткань).
Молоко	Замочите одежду на 30 минут в холодной воде с пятновыводителем на основе энзимов. Если пятно стойкое, оставьте замачиваться на несколько часов. Затем постирайте в машине.
Фруктовый сок	Нанесите на пятно смесь соли и воды. Оставьте на некоторое время, затем смойте. Перед стиркой в машине можно нанести на пятно соду, спиртовой уксус или лимонный сок. На старое пятно можно нанести глицерин. Оставьте на 20 минут и затем промойте под холодной водой. Затем постирайте в машине.
Вино	Замочите белье в холодной воде с пятновыводителем не менее чем на 30 минут. Затем постирайте в машине.
Воск	Положите белье в пакет и поместите в морозильник. Соскоблите воск. Затем накройте ткань бумажной салфеткой, прогладьте утюгом, пока бумага не впитает воск.
Пот	Перед стиркой в машине вотрите в пятно жидкое моющее средство.
Жевательная резинка	Положите белье в пакет и поместите в морозильник, пока пятно не затвердеет. Затем осторожно соскоблите тупым ножом. Затем постирайте в машине.

УТИЛИЗАЦИЯ



Упаковка изготовлена из экологически чистых материалов, которые можно без ущерба для окружающей среды подвергать переработке, складировать на специальных полигонах для хранения отходов и утилизировать. Упаковочные материалы имеют соответствующую маркировку.

Этот символ на изделии или его упаковке указывает, что оно не подлежит утилизации вместе с бытовыми отходами. Сдайте изделие в центр сбора и переработки электрического и электронного оборудования.

При утилизации прибора обрежьте присоединительный кабель, сделайте непригодным для использования замок дверцы, чтобы дверцу невозможно было закрыть (безопасность детей).

Это оборудование маркировано в соответствии с европейской директивой об отходах электрического и электронного оборудования (WEEE).

Правильная утилизация изделия поможет предотвратить негативное воздействие на окружающую среду и здоровье людей, которое может возникнуть вследствие неподобающего обращения с подобными отходами. За более подробной информацией об утилизации изделия обращайтесь к местным властям, в службу по вывозу и утилизации отходов или в магазин, в котором вы приобрели изделие.

ТАБЛИЦА ПАРАМЕТРОВ РАСХОДА

Сведения о программах

1. Программы стирки хлопка при 60°C и 40°C, также называемые «Хлопок 60°C Нормальная» и «Хлопок 40°C Нормальная», предназначены для стирки умеренно загрязненных изделий из хлопка и являются самыми эффективными с точки зрения расхода электроэнергии и воды для такого типа белья. Допустимо отклонение фактической температуры воды от указанного для цикла значения.
2. Программа для стандартных испытаний: хлопок +40/60°C + 1400 об/мин + Нажмите и удерживайте кнопку «Доп. функции».
3. Потребляемая мощность в выключенном состоянии 0,49 Вт.
4. Правильно используйте моющие средства, кондиционеры и другие добавки.
5. Информация о стандартных программах:

	Хлопок 40 _{1/2}	Хлопок 60 _{1/2}	Хлопок 60
Продолжительность основной стирки (мин.)	150	150	210
Продолжительность программы (мин.)	205	205	270
Потребление электроэнергии (кВтч)	0.78	0.78	1.20
Потребление воды — основная стирка (л)	17.0	17.0	27.0
Общее потребление воды (л)	36.0	36.0	55.0
Остаточное содержание влаги (%)	53	53	53

 Максимальная, или номинальная загрузка относится к белью, подготовленному в соответствии со стандартом IEC 60456.

 Приведенные значения продолжительности программы и расхода электроэнергии могут отличаться от фактических в зависимости от вида и количества загруженного белья, скорости отжима, перепадов напряжения в электросети, температуры и влажности воздуха в помещении.

Производитель оставляет за собой право на внесение изменений и неточности в инструкции по эксплуатации.

Hisense
life reimagined