

Panasonic

Operating Instructions

Nose/Ear Hair Trimmer
ER115

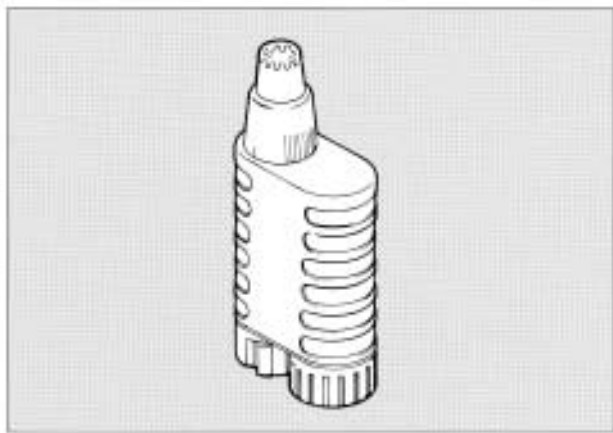

Please read these instructions completely before use.

INDEX

ENGLISH

Page 3

ไทย

หน้า 9

中文

第 5 頁

Tiếng Việt

Trang 11

한국어

7 페이지

صفحة ۱۳

اللغة العربية

1

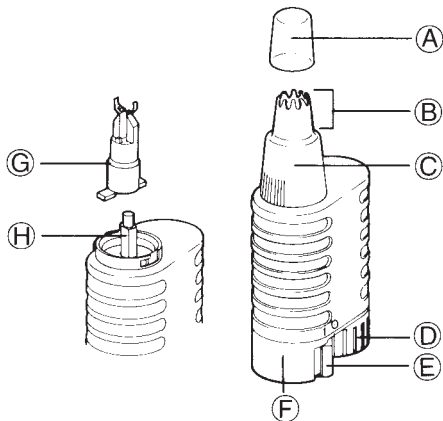

2

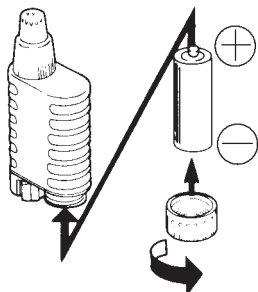

3

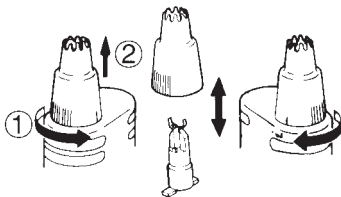

Parts Identification (Fig.1)

- | | |
|-----------------------|------------------|
| (A) Cap | (E) Switch |
| (B) Outer Blade | (F) Trimmer Body |
| (C) Outer Blade Frame | (G) Inner Blade |
| (D) Battery Cover | (H) Joint |

Specifications

Power supply: One LR6 or R6 (AA size battery)

Although R6 (AA manganese battery) is indicated on the main body, you can use LR6 (AA alkaline battery).

How to replace the battery (Fig.2)

1. As shown in the figure, turn the battery cover counter clockwise to remove and insert the battery, and turn the battery cover clockwise.

Instructions for use

1. Turn on the switch and carefully insert the tip of the outer blade into your nostril or an earhole to cut the nose and ear hairs.
2. Clean after use.

Cleaning the trimmer (Fig.3)

Be sure that the switch is turned off before removing, mounting, or cleaning the blades.

1. As shown in the figure, remove the outer blade frame by turning and raising it upward. Detach the inner blade from the outer blade. Wipe the blades with a tissue to remove any cut hairs, dust, etc.
2. To assemble, reverse the above procedures.
Press the outer blade frame and inner blade block gently on to the body by twisting clockwise until it comes to the locked position.
3. For easy cleaning you may wash the whole unit in water.
DO NOT USE BOILING WATER. Wipe off any excess water and allow the blades to dry before using it again.

Note

The blades are not replaceable. If used twice a month for approximately one minute at a time, the life of the blades is approximately 4-5 years.

Caution

1. Do not insert the device further into your nostril or an earhole than the narrow tip of the outer blade. Also, do not press the trimmer forcefully into your nostril, or an earhole.
2. Do not attempt to use the device if the outer blade frame or blades are deformed or damaged, doing so could cause injury to your nostril or an earhole.
3. This trimmer is designed only for cutting nose or ear hairs; do not attempt to use it for any other purpose.
4. The blades have been precision manufactured; do not subject them to excessive force, impact, etc.

各部份名稱 (附圖1)

- | | |
|-----------|------------|
| (A) 護蓋 | (E) 開關 |
| (B) 外部刀片 | (F) 修剪刀片本體 |
| (C) 外部刀片架 | (G) 內部刀片 |
| (D) 電池蓋 | (H) 接頭 |

規格

電源： 一 LR6 或 R6 (AA尺寸電池)

雖然電池主體上標示 R6 (AA型錳電池)，您仍可以使用 LR6 (AA型鹼性電池)。

電池更換方法 (附圖2)

1. 如圖所示，反時針方向旋轉電池蓋取出，並裝入電池，順時針方向旋轉電池蓋。

使用方法

1. 打開開關，將外部刀片的尖端小心地伸入您的鼻孔或耳洞，便可除去鼻子和耳朵的毛髮。
2. 用完後清潔。

清潔修剪刀片（附圖3）

應注意在取下、安置或清潔刀片之前，將開關關閉。

1. 如圖所示，取外部刀片時將其旋轉並向上提起，從外部刀片上拆下內部刀片。用棉紙擦拭刀片，抹去除下的毛髮、灰塵等等。
2. 按與上述的相反步驟裝配。
輕輕地將外部刀片架和內部刀片板按入本體，順時針方向擰緊直至刀片處於固定位置。
3. 為便於清潔，您可用水洗滌整個機體。切勿使用開水。擦去所有殘留水份，並讓刀片乾燥後再使用。

請注意

刀片不可替換。如果每個月用兩次，大約每次用一分鐘左右，則刀片的使用壽命大約為 4 - 5 年。

注意事項

1. 勿將本機伸入您的鼻孔或耳洞超過細窄的刀片尖端的深度。而且，不要將修剪刀片硬塞進您的鼻孔或耳洞。
2. 如果外部刀片架或刀片變形損壞時，請勿使用本機，否則會使您的鼻孔或耳洞受傷。
3. 本修剪刀片僅為修剪鼻子或耳朵的毛髮而設計的；不要試圖用於其他的任何目的。
4. 刀片是精密製品；不要使之受到過度的壓力、撞擊等等。

부품 명칭(그림 1)

- | | |
|------------|------------|
| (A) 뚜껑 | (B) 외부 칼날 |
| (C) 외부 칼날틀 | (D) 건전지 뚜껑 |
| (E) 스위치 | (F) 본체 |
| (G) 내부 칼날 | (H) 접속부 |

규 격

전원 : 1개의 LR6 또는 R6 (AA 크기 배터리)

R6 (AA 망간 배터리) 가 본체에 표시되어 있지만, LR6 (AA 알카라인 배터리) 를 사용할 수도 있습니다.

건전지 교체 방법(그림 2)

1. 그림과 같이 시계의 반대 방향으로 건전지 뚜껑을 돌려 열고 건전지를 끼워 넣은 후 건전지 뚜껑을 시계 방향으로 돌려 잠그십시오.

사용법

1. 스위치를 켜 후 외부 칼날의 끝을 조심스럽게 콧구멍 또는 귓구멍 속에 넣고 콧털 또는 귓속털을 깎으십시오.
2. 사용 후 깨끗히 닦아 주십시오.

기계의 청소(그림 3)

칼날을 끼울 때나 뺄 때 또한 청소할 때에는 스위치가 꺼져 있는
가를 반드시 확인하십시오.

1. 그림과 같이 외부 칼날 틀을 돌려 위로 빼십시오. 외부 칼날
에서 내부 칼날을 떼어 내십시오. 화장지로 칼날에 부착된
머리카락 또는 먼지 등을 닦아 내십시오.
2. 조립할 때는 위의 과정을 역순으로 하십시오.
외부 칼날 틀과 내부 칼날을 본체 위에서 시계방향으로 돌리
면서 장착시켜 고정위치로 올때까지 눌러 주십시오.
3. 칼날부분 전체를 물속에 넣고 닦아도 됩니다.
끓는 물은 사용하지 마십시오.
물기를 깨끗히 닦고 칼날을 건조시킨 후 사용하십시오.

주의

칼날은 교체가 불가능합니다. 1 회 약 1 분간, 월 2 회 사용시 칼
날의 수명은 약 4 ~ 5 년입니다.

경 고

1. 외부 칼날의 끝보다 폭이 좁은 콧구멍 또는 컷구멍의 깊숙한
곳에 본기계를 넣지 마십시오.
2. 외부 칼날 틀이 떨어지거나 파손되었을 때는 사용을 중지하
십시오. 이런 상태에서 사용하시면 콧구멍 또는 컷구멍에 상
처를 주는 원인이 됩니다.
3. 본 기계는 콧털과 컷속털을 깎는 데에만 사용하도록 설계되
어 있으므로 기타 다른 목적으로는 사용하지 마십시오.
4. 칼날은 정밀하게 제작되어 있으므로 무리하게 힘 또는 충격
등을 가하지 마십시오.

การทำความสะอาดเครื่องตกแต่งขนจมูก (ภาพที่ 3)

ตรวจสอบให้แน่ใจว่าได้ปิดสวิตช์ก่อนถอด ใส่ หรือทำความสะอาดใบมีด

1. ถอดกรอบใบมีดตัวนอกโดยหมุนแล้วยกขึ้น ถอดใบมีดตัวในออกจากใบมีดตัวนอก ใช้ที่ขูดเช็ดทำความสะอาดเพื่อนำเศษขนหรือฝุ่นที่ติดออก ดังภาพ
2. วิธีการประกอบ ให้ดำเนินการตามขั้นตอนด้านบนโดยใช้วิธีย้อนกลับ ถอดกรอบใบมีดตัวนอกและใบมีดตัวในเข้ากับตัวเครื่องเบาๆ แล้วบิดตามเข็มนาฬิกาเล็กน้อยจนล็อกเข้าที่
3. วิธีการทำความสะอาด คุณสามารถล้างทั้งเครื่องในน้ำได้ ห้ามใช้น้ำเดือด เช็ดน้ำออกแล้วปล่อยให้ใบมีดแห้งก่อนใช้งานอีกครั้ง

หมายเหตุ

ใบมีดไม่สามารถเปลี่ยนได้ หากใช้งานครั้งละประมาณ 1 นาที เดือนละ 2 ครั้ง

ใบมีดจะมีอายุการใช้งานประมาณ 4-5 ปี

ข้อควรระวัง

1. อย่าสอดอุปกรณ์เข้าไปในรูจมูกหรือรูหูเกินส่วนกว้างของใบมีดตัวนอก อย่าใช้แรงกดเครื่องเล็มขนเข้าไปในรูจมูกหรือรูหู
2. อย่าพยายามใช้อุปกรณ์หากกรอบใบมีดตัวนอกหรือใบมีดผิดรูปหรือเสียหาย การกระทำดังกล่าวอาจทำให้รูจมูกหรือรูหูบาดเจ็บได้
3. เครื่องตกแต่งขนจมูกนี้ได้รับการออกแบบให้ใช้ตัดขนจมูกและขนหูเท่านั้น อย่าใช้งานในรูปแบบอื่นๆ
4. ใบมีดได้รับการผลิตด้วยวิธีการที่แม่นยำ อย่าใช้แรงกด แรงกระแทก ฯลฯ มากเกินไป

Các bộ phận (Hình 1)

- | | |
|--------------------------|--------------------|
| (A) Nắp | (E) Công tắc |
| (B) Lưỡi dao ngoài | (F) Thân tong đờ |
| (C) Khung lưỡi dao ngoài | (G) Lưỡi dao trong |
| (D) Nắp pin | (H) Khớp nối |

Các thông số kỹ thuật

Nguồn điện: Một pin LR6 hoặc R6 (Pin loại AA)

Mặc dù R6 (Pin mangan AA) được chỉ định trên thân máy, bạn có thể dùng pin LR6 (Pin kiềm AA).

Cách thay pin (Hình 2)

1. Xoay nắp pin ngược chiều kim đồng hồ để tháo và lắp pin, và xoay nắp pin theo chiều kim đồng hồ như hình minh họa.

Hướng dẫn sử dụng

1. Bật công tắc và cẩn thận đưa đầu lưỡi dao ngoài vào lỗ mũi hoặc lỗ tai để cắt lông mũi và lông tai.
2. Vệ sinh sau khi sử dụng.

Vệ sinh tông đơ (Hình 3)

Đảm bảo tắt công tắc trước khi tháo, gắn, hoặc vệ sinh các lưỡi dao.

1. Tháo khung lưỡi dao ngoài bằng cách xoay và nhấc nó lên như hình minh họa. Tháo lưỡi dao trong khỏi lưỡi dao ngoài. Lau sạch các lưỡi dao bằng khăn giấy để loại bỏ bất kỳ sợi lông được cắt, bụi, ...
2. Để lắp ráp, làm ngược lại các quy trình trên.
Ấn nhẹ khung lưỡi dao ngoài và khối lưỡi dao trong vào thân máy bằng cách vặn theo chiều kim đồng hồ cho đến khi nó đến vị trí khóa.
3. Để dễ dàng vệ sinh, bạn có thể rửa toàn bộ máy trong nước. **KHÔNG SỬ DỤNG NƯỚC SÔI.** Lau sạch hết nước dư thừa và để các lưỡi dao khô trước khi dùng lại.

Lưu ý

Không thể thay thế các lưỡi dao. Nếu sử dụng hai lần một tháng trong khoảng một phút một lần, vòng đời của lưỡi dao khoảng 4-5 năm.

Thận trọng

1. Không gắn thêm thiết bị vào lỗ mũi hoặc lỗ tai của bạn trừ đầu kẹp của lưỡi dao ngoài. Ngoài ra, không ấn mạnh tông đơ vào lỗ mũi hoặc lỗ tai của bạn.
2. Đừng cố gắng sử dụng thiết bị nếu khung lưỡi dao ngoài hoặc các lưỡi dao bị biến dạng hoặc bị hư hỏng, làm như vậy có thể gây ra thương tích cho mũi hoặc lỗ tai của bạn.
3. Tông đơ này được thiết kế chỉ để cắt lông mũi và lông tai; không cố gắng sử dụng nó vào mục đích nào khác.
4. Các lưỡi dao đã được sản xuất chính xác; không để chúng phải chịu tác động, lực quá mạnh, ...

تعريف الأجزاء (شكل ١)

- | | |
|---------------------|--------------------------|
| المفتاح (E) | غطاء (A) |
| جسم القصافة (F) | الشفرة الخارجية (B) |
| الشفرة الداخلية (G) | اطار الشفرة الخارجية (C) |
| وصلة (H) | غطاء البطارية (D) |

المواصفات

مصدر القدرة: بطارية واحدة LR6 أو R6 (حجم AA)

على الرغم من توضيح بطارية R6 (بطارية المنجنيز حجم AA) على الهيكل الرئيسي، لكن يمكنك استخدام LR6 (البطارية القلوية AA).

كيفية استبدال البطارية (شكل ٢)

١ - كما هو موضح بالشكل، أدر غطاء البطارية عكس اتجاه عقارب الساعة لترفعه ثم ادخل البطارية، ثم أدر غطاء البطارية في اتجاه عقارب الساعة.

تعليمات التشغيل

- ١ - أدر المفتاح الى وضع التشغيل ثم أدخل طرف الشفرة الخارجية الى فتحة أنفك أو الى فتحة أذنك لقصف شعرات الأنف والأذن.
- ٢ - نظف القصافة عقب الاستعمال.

تنظيف القصافة (شكل ٣)

- ١ - كما هو موضح بالشكل، اخلع اطار الشفرة الخارجية بادارته ثم رفعه لأعلى. افصل الشفرة الداخلية عن الشفرة الخارجية. امسح الشفرتين بمنديل ورقي لازالة أية شعيرات مقصوفة أو أتربة، الخ.
- ٢ - للتجميع، اعكس خطوات الفقرة السابقة. اضبط اطار الشفرة الخارجية ومجموعة الشفرة الداخلية برفق الى الجسم مع ليها باتجاه عقارب الساعة حتى تعود الى وضع استقرارها.
- ٣ - للتنظيف السهل قد يفضل أن تغسل الوحدة كلها فى الماء. تجنب استخدام الماء فى درجة الغليان. امسح الماء العالق بالشفرتين واركهما لتجفا قبل أن تستخدمها ثانية.

ملاحظة

الشفرتان غير استبداليتين. فاذا استخدمتا مرتين شهريا لمدة دقي قة واحدة تقريبا فى كل مرة، يكون عمر الشفرتين هو ٤ - ٥ سنوات تقريبا.

تحذير

- ١ - لا تدخل الآلة الى فتحة أنفك أو فتحة أذنك لأكثر من طرف الشفرة الخارجية المستدق. أيضا لا تحشر القصافة بقوة الى داخل فتحة أنفك أو فتحة أذنك.
- ٢ - لا تحاول استخدام القصافة اذا انبعج اطار الشفرة الخارجية أو اذا أتلّف، لان ذلك قد يجرحك فى فتحة أنفك أو فتحة أذنك.
- ٣ - هذه القصافة قد صممت فقط لقصف شعر الأنف والأذن؛ فلا تحاول استخدامها لأى غرض آخر.
- ٤ - لاحظ أن الشفرتين قد صنعتا بدقة عالية؛ فلا تعرضهما للأحمال الشديدة والصدمات وخلافه.

Panasonic Corporation
<http://panasonic.net/>
© Panasonic Corporation 2014