

# Руководство по эксплуатации

---

Весы  
SCL-30P

**DEXP**

# Уважаемый покупатель!

Благодарим Вас за выбор нашей продукции.

Мы рады предложить Вам изделия и устройства, разработанные и изготовленные в соответствии с высокими требованиями к качеству, функциональности и дизайну. Перед началом эксплуатации внимательно прочитайте данное руководство, в котором содержится важная информация, касающаяся Вашей безопасности, а также рекомендации по правильному использованию продукта и уходу за ним. Позаботьтесь о сохранности настоящего руководства и используйте его в качестве справочного материала при дальнейшей эксплуатации изделия.

## Назначение устройства

Данное устройство предназначено для определения массы тела.

## Меры предосторожности

- Оберегайте устройство от воздействия любых жидкостей, экстремально высоких и низких температур, а также прямых солнечных лучей.
- При обнаружении сбоев в работе устройства попробуйте заменить батарею. Если проблема не решена, обратитесь в авторизованный сервисный центр. Не пытайтесь разбирать или ремонтировать устройство самостоятельно.
- Устройство не предназначено для использования детьми и лицами с ограниченными физическими, сенсорными или умственными способностями, кроме случаев, когда над ними осуществляется контроль другими лицами, ответственными за их безопасность.
- Устройство не предназначено для использования в коммерческих целях.
- Используйте весы только на ровной устойчивой поверхности. Не используйте их на коврах.
- Используйте весы только в условиях полной сухости.
- Вставайте на весы только босыми и сухими ногами. В противном случае показания будут неточными, а также Вы можете поскользнуться.
- Вставайте на весы плавно, не наклоняясь вперед, назад или в стороны.
- Распределяйте вес равномерно, не опирайтесь на одну ногу.
- Ни в коем случае не прыгайте, находясь на весах.
- Не перегружайте весы. Максимальная нагрузка — 180 кг.
- Очистка устройства должна осуществляться слегка влажной тканью.
- Не используйте бензин и другие агрессивные вещества для очистки устройства.
- Оберегайте устройство от воздействия воды и прямых солнечных лучей.
- Когда заряд батареи на исходе, Вы увидите предупреждающий значок на дисплее («Lo»). После этого необходимо заменить батарею.
- Храните весы только в горизонтальном положении.
- При длительном неиспользовании извлекайте батарею из весов.

## Схема устройства

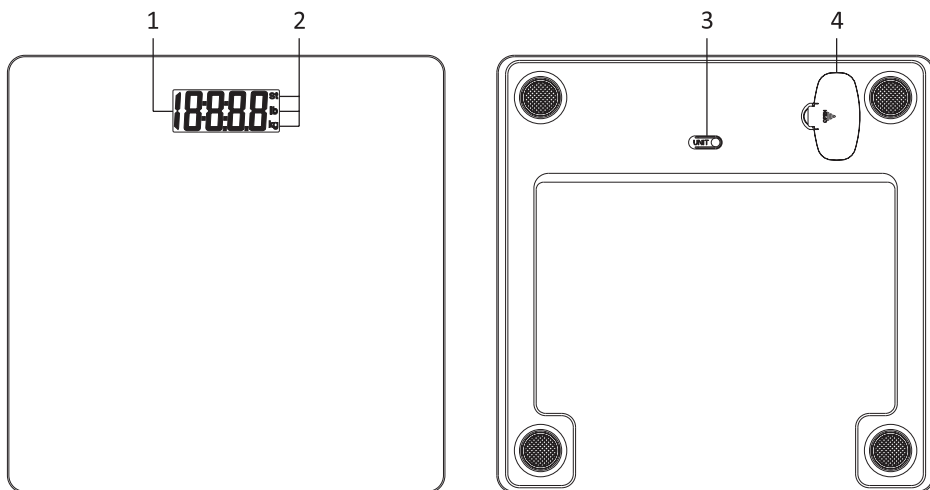

1. Дисплей.
2. Единицы измерения.
3. Кнопка переключения единиц измерения.
4. Отсек для батареи.

## Инструкция по эксплуатации

1. Установите батарею типа CR2032 в отсек для батареи, находящийся в нижней части весов.
2. Нажимайте кнопку, также находящуюся в нижней части, чтобы переключаться между различными единицами измерения: стоуны, фунты, килограммы (St, Lb, Kg).
3. Установите весы на ровную поверхность (пол).
4. Плавно встаньте на весы и не делайте резких движений.
5. Когда дисплей начнет мигать, Вы увидите на нем свой вес. После этого можно сойти с весов, результат будет отображаться на дисплее еще 10 секунд, затем устройство выключится.

## Технические характеристики

- Модель: SCT-30P, SCL-30P, SCM-30P, SCI-30P, SCW-30P, SCR-30P, SCGR-30P, SCC-30P, SCF-30P.
- Торговая марка: DEXP.
- Максимальная нагрузка: 180 кг.
- Точность: 100 г.
- Размер: 30 × 30 см.
- Тип батареи: CR2032 (1 шт).
- Автоматическое включение/выключение.
- Индикация перегрузки.
- Область применения: бытовое.

## Комплектация

- Устройство.
- Батарея CR2032.
- Руководство по эксплуатации.

## Правила и условия монтажа, хранения, перевозки (транспортировки), реализации и утилизации

- Устройство не требует какого-либо монтажа или постоянной фиксации.
- Хранение устройства должно производиться в упаковке в отапливаемых помещениях у изготовителя и потребителя при температуре воздуха от 5 °С до 40 °С и относительной влажности воздуха не более 80%. В помещениях не должно быть агрессивных примесей (паров кислот, щелочей), вызывающих коррозию.
- Перевозка устройства должна осуществляться в сухой среде.
- Устройство требует бережного обращения, оберегайте его от воздействия пыли, грязи, ударов, влаги, огня и т.д.
- Реализация устройства должна производиться в соответствии с местным законодательством.
- Утилизация данного изделия должна быть осуществлена согласно местным нормам и правилам по переработке отходов. Обеспечивая правильную утилизацию данного продукта, Вы помогаете предотвратить нанесение потенциального вреда окружающей среде и здоровью человека в результате неконтролируемого выброса отходов и рационально использовать материальные ресурсы. Более подробную информацию о пунктах приема и утилизации данного продукта можно получить в местных муниципальных органах или на предприятии по вывозу бытового мусора.
- По окончании срока службы батареи, входящей в комплект устройства, не выбрасывайте ее вместе с остальными бытовыми отходами. Утилизация батареи должна быть осуществлена согласно местным нормам и правилам по переработке отходов, чтобы предотвратить нанесение потенциального вреда окружающей среде в результате неконтролируемого выброса отходов.
- При обнаружении неисправности устройства следует немедленно обратиться в авторизованный сервисный центр или утилизировать устройство.

## Дополнительная информация

**Изготовитель:** Нинбо Путянь Информэйшн Индастри Ко., Лтд.  
Шоссе Синьян, 2, зона пром.развития, Дитан, г. Юйяо, пров. Чжэцзян, Китай.

Сделано в Китае.

**Импортер в России:** ООО «ДНС Ритейл».  
690068, Россия, Приморский край, г. Владивосток, проспект 100-летия Владивостока, дом 155, корпус 3, офис 5.

**Адрес электронной почты:** [dnsretail@mail.dlogistix.com](mailto:dnsretail@mail.dlogistix.com)

Спецификации, информация о продукте и его внешний вид могут быть изменены без предварительного уведомления пользователя в целях улучшения качества нашей продукции.



Товар изготовлен (мм.гггг): \_\_\_\_\_ v.7



# Гарантийный талон

SN/IMEI: \_\_\_\_\_

Дата постановки на гарантию: \_\_\_\_\_

Производитель гарантирует бесперебойную работу устройства в течение всего гарантийного срока, а также отсутствие дефектов в материалах и сборке. Гарантийный период исчисляется с момента приобретения изделия и распространяется только на новые продукты.

В гарантийное обслуживание входит бесплатный ремонт или замена элементов, вышедших из строя не по вине потребителя в течение гарантийного срока при условии эксплуатации изделия согласно руководству пользователя. Ремонт или замена элементов производится на территории уполномоченных сервисных центров.

Срок гарантии: 24 мес.

Срок эксплуатации: 24 мес.

Актуальный список сервисных центров по адресу:

<https://www.dns-shop.ru/service-center/>

**Гарантийные обязательства и бесплатное сервисное обслуживание не распространяются на перечисленные ниже принадлежности, входящие в комплектность товара, если их замена не связана с разборкой изделия:**

- Элементы питания (батарейки) для ПДУ (Пульт дистанционного управления).
- Соединительные кабели, антенны и переходники для них, наушники, микрофоны, устройства «HANDS-FREE»; носители информации различных типов, программное обеспечение (ПО) и драйверы, поставляемые в комплекте (включая, но не ограничиваясь ПО, предустановленным на накопитель на жестких магнитных дисках изделия), внешние устройства ввода-вывода и манипуляторы.
- Чехлы, сумки, ремни, шнуры для переноски, монтажные приспособления, инструменты, документацию, прилагаемую к изделию.
- Расходные материалы и детали, подвергающиеся естественному износу.

