

A

B

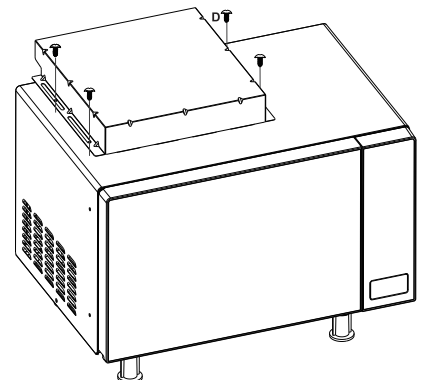

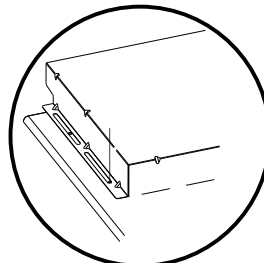
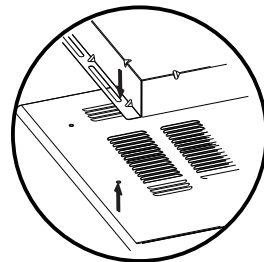
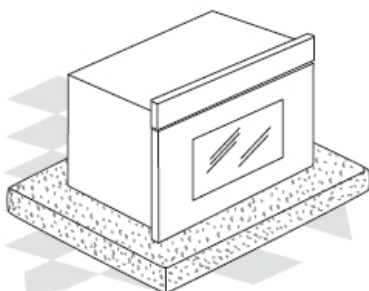
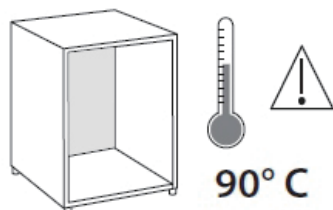
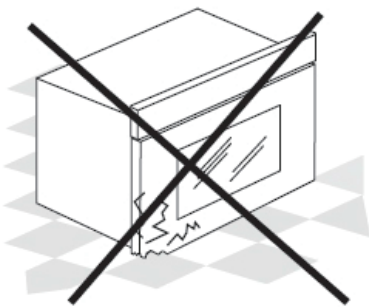
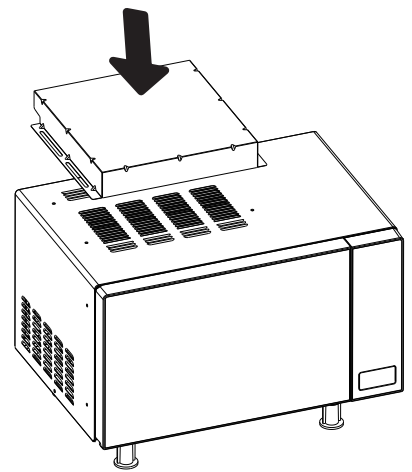
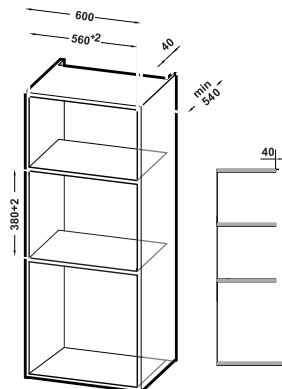
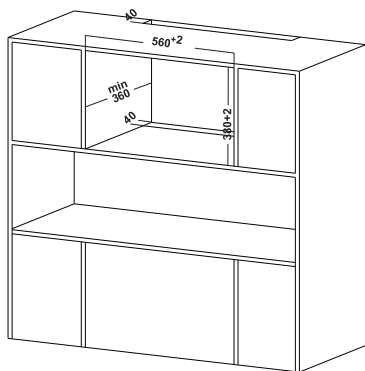
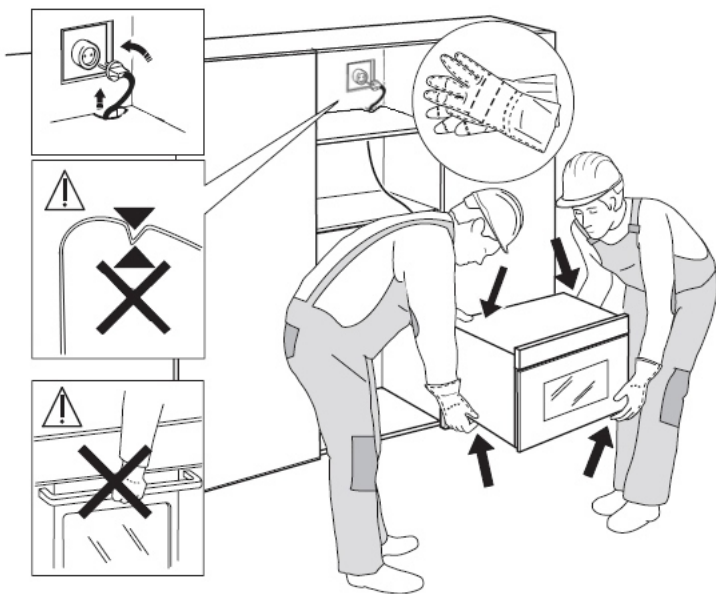
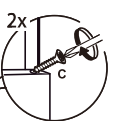
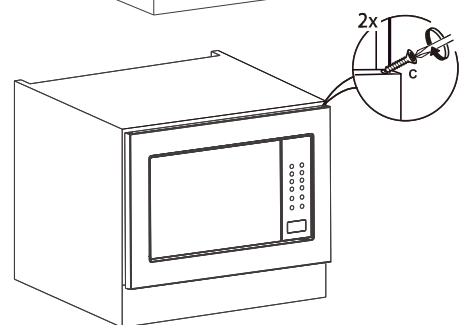
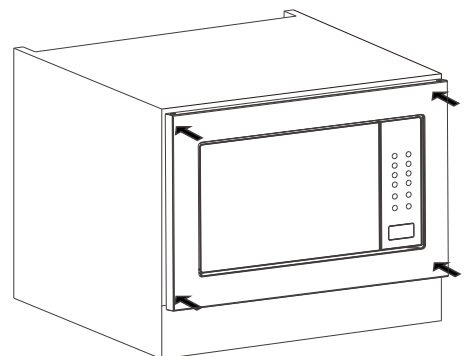
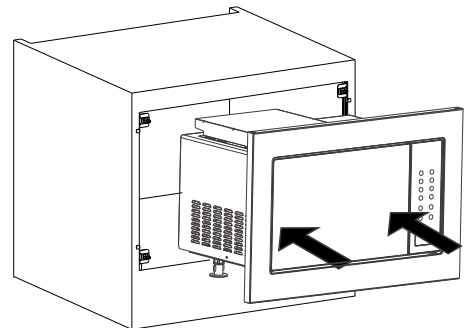
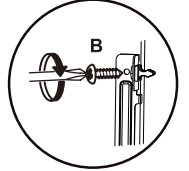
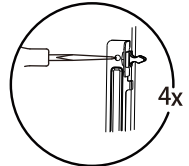
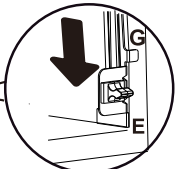
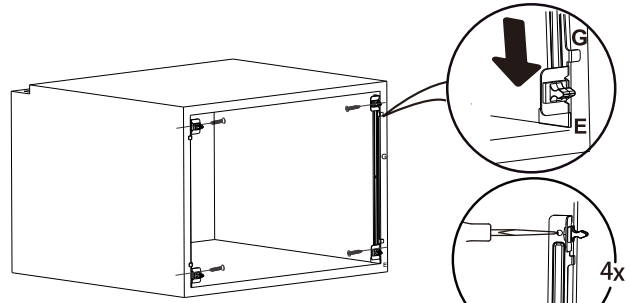
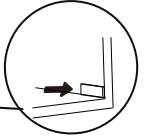
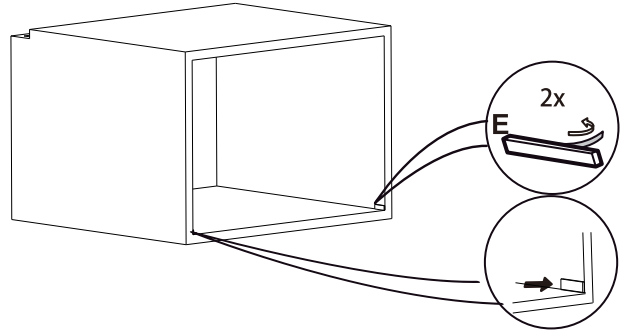
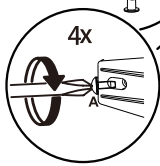
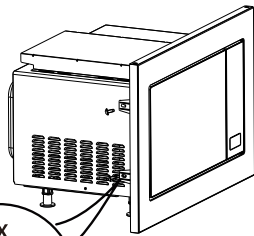
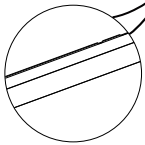
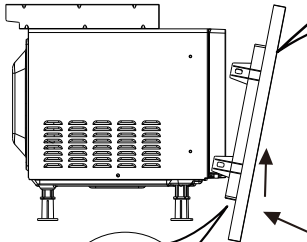
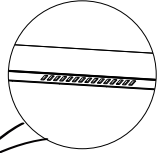
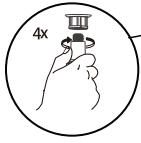
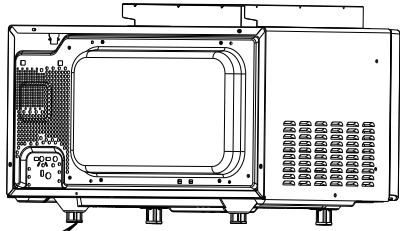

**MWI 120 GX**

# **Инструкция по эксплуатации**

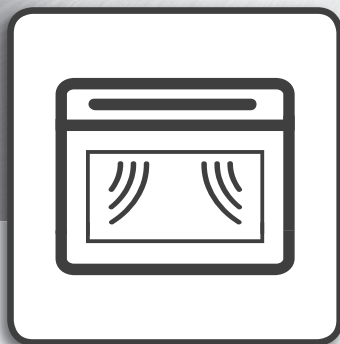

**Встраиваемая микроволновая печь**

 **INDESIT**

**CE EAC**

01M-9210123600-3623-01

# Содержание

Русский (RU).....	3
Қазақ (KZ).....	15
Кыргызча (KY).....	27

# УСТАНОВКА

- \* **ВНИМАНИЕ:** Проверьте печь на наличие повреждений, таких как смещенная или погнутая дверца, повреждение уплотнений дверцы и уплотнительной поверхности, сломанные или ослабленные дверные петли и защелки, вмятины внутри камеры или на дверце. При наличии каких-либо повреждений не включайте печь и обратитесь к квалифицированному специалисту по техническому обслуживанию.
- \* Несоблюдение правил использования вилки с заземляющим контактом может привести к поражению электрическим током.
- \* Если Вы не совсем понимаете инструкции по заземлению или сомневаетесь в правильности подключения заземляющего провода, обратитесь к квалифицированному электротехнику или специалисту по техническому обслуживанию.
- \* Заземление данного устройства обязательно. Изготовитель не несет ответственности за травмы, полученные людьми или животными, а также за материальный ущерб, возникший в результате невыполнения пользователем данного требования.
- \* Изготовители не несут ответственности за неполадки, возникшие в результате несоблюдения пользователем данных инструкций.
- \* Микроволновую печь необходимо размещать на плоской устойчивой поверхности, которая может выдержать вес печи с учетом веса приготавливаемых в ней продуктов.
- \* Не размещайте печь в местах образования тепла, влаги или высокой влажности, а также вблизи легковоспламеняющихся веществ.
- \* Не включайте печь при неправильном размещении вращающейся подставки и поворотной опоры в камере.
- \* Розетка питания должна находиться в легкодоступном месте, чтобы в случае необходимости легко отключить печь от источника питания.
- \* Убедитесь, что сетевой шнур не поврежден, не проходит под печью и не находится на горячих и острых поверхностях.
- \* Не используйте печь на открытом воздухе.
- \* Убедитесь, что напряжение на паспортной табличке соответствует напряжению домашней электросети.
- \* Не снимайте защитные пластины на входных отверстиях, расположенные на стенках камеры микроволновой печи. Они защищают входные каналы микроволновой печи от попадания жира и частиц пищи.
- \* Перед установкой печи убедитесь, что камера пуста.
- \* Проверьте изделие на отсутствие повреждений. Дверца печи должна плотно закрываться, а уплотнитель дверцы должен быть без повреждений. Извлеките все из печи и протрите внутреннюю поверхность камеры мягкой влажной тканью.
- \* Запрещается включать прибор в случае повреждения сетевого шнура или вилки, нарушений в работе прибора, при наличии повреждений или после падения прибора. Не погружайте сетевой шнур или вилку в воду. Не допускайте размещения шнура на горячих поверхностях; это может привести к поражению электрическим током, пожару или другим опасным ситуациям.
- \* Не используйте удлинитель: если сетевой шнур слишком короткий, обратитесь к квалифицированному электрику или специалисту по техническому обслуживанию для установки сетевой розетки рядом с прибором.
- \* Не устанавливайте прибор в кухонные шкафы без установленной задней вытяжной трубы 45 мм. Недостаточная вентиляция может ухудшить работу прибора и сократить срок его эксплуатации.

## ВАЖНЫЕ ПРАВИЛА ТЕХНИКИ БЕЗОПАСНОСТИ

Внимательно прочитайте и сохраните для дальнейшего использования

- \* При воспламенении или образовании дыма внутри печи или рядом с ней не открывайте дверцу и отключите питание печи. Отсоедините кабель питания или отключите питание на панели предохранителей или с помощью автоматического выключателя.
- \* Не оставляйте печь без присмотра, особенно при использовании бумажных, пластиковых или других горячих материалов во время приготовления пищи. Во время разогрева пищи бумага может обуглиться или загореться, а некоторые виды пластика расплавятся.

### ВНИМАНИЕ!

- \* При повреждении дверцы или ее уплотнителей запрещается работать с печью пока она не будет отремонтирована квалифицированным специалистом.

### ВНИМАНИЕ!

- \* Если прибор работает в комбинированном режиме, из-за высоких температур дети должны пользоваться печью только под наблюдением взрослых.

### ВНИМАНИЕ!

- \* Выполнение сервисных и ремонтных работ другими лицами помимо квалифицированных специалистов опасно. Эти работы связаны со снятием крышки, обеспечивающей защиту от микроволнового излучения.

**⚠ ВНИМАНИЕ!** \* Запрещается разогревать жидкости и другие продукты в герметичных контейнерах, это может привести к взрыву.

- \* Прибор и его комплектующие нагреваются в процессе эксплуатации. Не прикасайтесь к нагревательным элементам внутри печи.
- \* Не допускайте к пользованию микроволновой печью детей в возрасте до 8 лет без присмотра.
- \* Микроволновая печь предназначена для разогревания пищи и напитков. Сушка продуктов или одежды, нагревание грелок, туфель, салфеток, влажной ткани и аналогичных предметов могут привести к получению травм, возгоранию или пожару.
- \* Дети старше 8 лет, лица с ограниченными физическими, осязательными или психическими возможностями, а также лица без опыта и навыков работы с прибором могут пользоваться прибором только под присмотром либо после получения инструкций по безопасному использованию прибора и при условии осознания ими возможных рисков.
- \* Чистку и обслуживание устройства не следует доверять детям, если их возраст менее 8 лет и они не находятся под присмотром взрослых.
- \* Не используйте микроволновую печь для приготовления или разогрева целых яиц, как без скорлупы, так и в скорлупе, так как они могут взорваться даже после окончания разогрева в микроволновой печи.
- \* Данный прибор не предназначен для использования на высоте более 2000 м над уровнем моря.

**⚠** Приборы не предназначены для управления с помощью внешнего таймера или отдельных систем дистанционного управления. Не оставляйте микроволновую печь без присмотра при использовании большого количества жира или растительного масла, так как они могут перегреться и привести к возгоранию!

- \* Не размещайте нагревательные приборы и легковоспламеняющиеся вещества в печи или рядом с ней. Пары могут стать причиной пожара или взрыва.
- \* Не используйте микроволновую печь для сушки ткани, бумаги, специй, трав, дерева, цветов и других горючих материалов. Это может привести к пожару.
- \* Не применяйте едкие химикаты или летучие вещества в микроволновой печи. Печь данного типа предназначена исключительно для разогрева или приготовления пищи. Она не предназначена для использования в промышленных или лабораторных целях.
- \* Не навешивайте и не устанавливайте на дверцу тяжелые предметы, которые могут повредить петли и затруднить открытие дверцы. Также запрещается вешать какие-либо вещи на ручку дверцы.

## **РУКОВОДСТВО ПО ПОИСКУ И УСТРАНЕНИЮ НЕИСПРАВНОСТЕЙ**

**Если микроволновая печь не работает, прежде чем вызывать специалиста выполните следующие проверки:**

- \* Убедитесь, что вилка сетевого шнура надежно вставлена в розетку.
- \* Убедитесь, что дверца плотно закрыта.
- \* Проверьте состояние предохранителей и убедитесь в наличии напряжения.
- \* Убедитесь в наличии достаточной вентиляции.
- \* Подождите 10 минут и попробуйте снова включить микроволновую печь.
- \* Перед повторной попыткой снова откройте и закройте дверцу.

Это необходимо для того, чтобы избежать ложного вызова, который вам придется оплатить.

При обращении в сервисную службу укажите заводской (серийный) номер и номер модели печи (см. паспортную табличку).

Дополнительные рекомендации находятся в буклете с технической гарантией.

Если необходимо заменить сетевой шнур, используйте только оригинальное изделие, которое можно заказать через нашу сервисную организацию. Замену сетевого шнура должен выполнять квалифицированный специалист.

**⚠ ВНИМАНИЕ!** \* Техническое обслуживание должно выполняться обученным работником сервисной службы. Не снимайте крышки.

# МЕРЫ БЕЗОПАСНОСТИ

## ОБЩИЕ ПОЛОЖЕНИЯ

Данный прибор предназначен для работы только в домашних или в аналогичных домашних условиях, таких как:

- \* кухонные зоны для сотрудников в магазинах, офисах и на других рабочих местах;
- \* частные жилые дома;
- \* отели, мотели и другие жилые помещения;
- \* Спальные помещения и комнаты для завтрака.

Использование по другому назначению (например, для обогрева помещений) запрещается.

- \* Не разрешается включать прибор без продуктов в камере печи. Это может привести к повреждению прибора.
- \* Не разрешается закрывать вентиляционные отверстия на микроволновой печи. Перекрытие входных и выходных вентиляционных отверстий может привести к повреждению печи и ухудшению результатов приготовления пищи.
- \* Поставьте в камеру стакан с водой. Вода поглощает микроволновую энергию и предотвращает повреждение печи. Запрещается включать пустую печь.
- \* Не храните и не используйте устройство на открытом воздухе.
- \* Не используйте изделие вблизи кухонной раковины, во влажном подвальном помещении или рядом с плавательным бассейном и т. п.
- \* Запрещается использовать камеру печи для хранения каких-либо предметов.
- \* Прежде чем положить в печь бумажный или пластиковый пакет, снимите с него скрепки.
- \* Не используйте микроволновую печь для обжаривания во фритюре, так как при этом температура масла не контролируется.
- \* Во избежание ожого наденьте прихватки или рукавицы прежде чем прикасаться к емкостям, деталям печи и посуде после приготовления пищи.

## ЖИДКОСТИ

Например, напитки или вода. Перегрев жидкости до температуры, превышающей точку кипения, может происходить без образования пузырьков. Это может привести к резкому выплескиванию горячей жидкости.

Во избежание этого необходимо принять следующие меры:

- \* не используйте емкости с ровными стенками и узким горлышком.
- \* прежде чем поместить емкость в печь, перемешайте жидкость.
- \* после нагревания подождите некоторое время, размешайте жидкость снова и аккуратно извлеките емкость из печи.

## СОБЛЮДАЙТЕ ОСТОРОЖНОСТЬ

После разогрева детского питания или жидкостей в детской бутылочке или в емкости для детского питания перемешайте содержимое и проверьте его температуру перед кормлением. Это обеспечит равномерное распределение тепла и исключит риск получения ожогов.

## РЕКОМЕНДАЦИИ ПО ЗАЩИТЕ ОКРУЖАЮЩЕЙ СРЕДЫ

- \* Упаковочная коробка подлежит полной переработке, что подтверждается соответствующим символом. Следуйте местному законодательству по утилизации отходов. Храните потенциально опасные упаковочные материалы (полиэтиленовые пакеты, полистирол и т. п.) в недоступном для детей месте.
- \* На данный прибор нанесена маркировка в соответствии с Директивой Европейского союза 2012/19/EC по утилизации отходов производства электрического и электронного оборудования (WEEE). Соблюдая рекомендованные нормы утилизации, вы помогаете избежать потенциально вредного влияния на окружающую среду и здоровье человека, связанного с нарушением правил утилизации данного продукта.
- \* Следующий символ на изделии или в документе, сопровождающем данное изделие, означает, что данный прибор не подлежит утилизации вместе с прочими бытовыми отходами. Такие изделия следует сдавать в соответствующий пункт сбора для переработки электрического и электронного оборудования.
- \* Утилизация должна выполняться в соответствии с региональным природоохранным законодательством по утилизации продуктов.
- \* Подробную информацию по обращению с данным изделием, его восстановлению и переработке можно получить в местных органах управления, службе по утилизации бытовых отходов или по месту приобретения данного изделия.
- \* Перед сдачей на переработку обрежьте сетевой шнур, чтобы устройство было невозможно подключить к электросети.



## ОБСЛУЖИВАНИЕ И ЧИСТКА

- \* Несоблюдение требований по поддержанию печи в чистоте может привести к повреждению ее поверхности и отрицательно повлиять на срок службы изделия и создать опасную ситуацию.
- \* Не используйте щетки с металлической щетиной, абразивные моющие средства, металлические губки, наждачную бумагу и т. п., применение которых может привести к повреждению панели управления, а также внутренних и внешних поверхностей устройства. Используйте ткань с неагрессивным моющим средством либо бумажное полотенце и средство для очистки стекол в аэрозольной упаковке. Нанесите средство для очистки стекла на бумажное полотенце.
- \* Используйте мягкую влажную ткань с неагрессивным моющим средством для очистки внутренних поверхностей, внутренней и внешней стороны дверцы и проема дверцы.
- \* Не используйте устройства для паровой обработки для чистки микроволновой печи.
- \* Необходимо регулярно проводить чистку печи и удалять остатки продуктов.
- \* Регулярно, особенно в случае пролива жидкости, снимайте поворотную подставку, опору и протирайте основание камеры микроволновой печи.
- \* Кроме чистки никаких других действий по обслуживанию изделия не требуется. Чистку необходимо выполнять только после отсоединения микроволновой печи от электросети.
- \* Не распыляйте очиститель непосредственно на печь.
- \* Данная микроволновая печь предназначена для работы циклами приготовления и с подходящими для них емкостями, устанавливаемыми непосредственно в камеру печи.
- \* Не допускайте скопления жира или остатков пищи вокруг дверцы.
- \* Данное устройство оснащено функцией АВТОМАТИЧЕСКАЯ ОЧИСТКА, обеспечивающей удобство при чистке камеры микроволновой печи. Подробное описание см. в разделе АВТОМАТИЧЕСКАЯ ОЧИСТКА.
- \* Элемент для гриля не нуждается в очистке, поскольку при интенсивной температуре остатки пищи сгорают.
- \* Если гриль используется редко, необходимо не менее одного раза в месяц включить его на 10 минут, чтобы удалить остатки пищи и снизить риск возгорания.

## ПРИНАДЛЕЖНОСТИ

- \* В продаже имеются дополнительные принадлежности. Перед покупкой убедитесь в том, что они пригодны для микроволновой печи.
- \* При приготовлении пищи в микроволновой печи не разрешается использовать металлические контейнеры для продуктов питания и напитков.
- \* Перед приготовлением убедитесь, что посуда, которую вы собираетесь использовать, подходит для применения в микроволновой печи и пропускает микроволны.
- \* При размещении продуктов и принадлежностей в микроволновой печи проследите, чтобы они не соприкасались со стенкой камеры микроволновой печи.
- \* Это особенно важно при использовании принадлежностей из металла или содержащих металлические детали.
- \* Соприкосновение принадлежностей, содержащих металлические детали, с внутренними поверхностями печи во время работы может привести к искрообразованию и повреждению печи.
- \* Чтобы добиться наилучших результатов при приготовлении пищи, рекомендуется размещать принадлежности посередине камеры печи.
- \* Ниже приводится перечень принадлежностей микроволновой печи, которые можно использовать в режиме микроволн или гриля.



**ПРОВОЛОЧНАЯ  
РЕШЕТКА**



**СТЕКЛЯННАЯ  
ПОДСТАВКА**



**ПОВОРОТНАЯ ОПОРА**

## Технические характеристики

Параметр	MWI 120 GX
Напряжение питания	230–240 В~50 Гц
Выходная мощность	800Вт
Номинальная потребляемая мощность	1200 Вт
Гриль	1000 Вт
Рабочая частота	2450МГц
Объем печи	20л
Вес нетто	14.65Kg
Вес брутто	17.00Kg
Наружные размеры (В x Ш x Г)	390 x 594 x 349
Внутренние размеры (В x Ш x Г)	210 x 315 x 329

## ОПИСАНИЕ ПАНЕЛИ УПРАВЛЕНИЯ

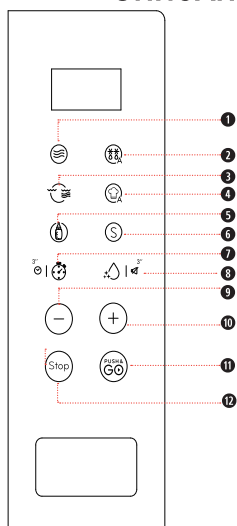

- ❶ Микроволны
- ❷ Автоматическая разморозка
- ❸ Гриль и комби-гриль
- ❹ Шеф-меню
- ❺ Напитки
- ❻ Специальные функции
- ❼ Кухонный таймер / Отсрочка часов на 3 секунды
- ❽ Автоматическая очистка / Звук Вкл/Выкл. на 3 секунды
- ❾❿ Параметр +/-
- ⓫ Push&Go
- ⓬ СТОП

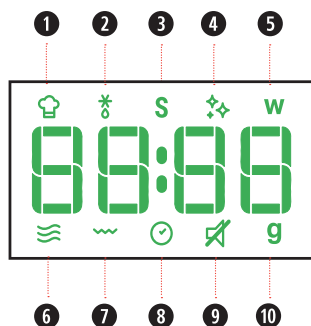

- ❶ Значок «Шеф-меню»
- ❷ Значок «Размораживание»
- ❸ Значок «Специальные функции»
- ❹ Значок «Автоочистка»
- ❺ Значок «Мощность микроволнового излучения (ватт)»
- ❻ Значок «Микроволны»
- ❼ Значок «Гриль»
- ❽ Значок «Часы / Установить таймер»
- ❾ Значок «Выкл. звук»
- ❿ Значок «Вес (граммы)»



## РЕЖИМ ОЖИДАНИЯ

Печь находится в режиме ожидания, когда отображаются часы (или дисплей показывает «:»), если часы не настроены).

### РЕЖИМ ЭКОНОМНОГО ОЖИДАНИЯ ECO

**STANDBY:** Эта функция позволяет экономить энергию. Если устройство находится в режиме ожидания, нажмите кнопки + и - и удерживайте их в течение 3 секунд для входа в режим экономного ожидания ECO STANDBY.

По окончании приготовления пищи на дисплее высветится время или символ «:» в течение 10 секунд, и затем произойдет переход в режим ECO STANDBY. Нажимайте кнопки + и - одновременно для выхода из режима.



## ЗАЩИТА ОТ ПУСКА / БЛОКИРОВКА ОТ ДЕТЕЙ

Функция автоматической защиты включается через минуту после возврата печи в режим ожидания. При включении защитной функции для начала приготовления пищи необходимо открыть и закрыть дверцу, в противном случае на дисплее отобразится слово «door» (дверца).

door



## ВРЕМЕННАЯ ОСТАНОВКА ИЛИ ПРЕКРАЩЕНИЕ ПРИГОТОВЛЕНИЯ

**Временная остановка приготовления:**

Приготовление можно временно приостановить, чтобы проверить, добавить, перевернуть или помешать продукты, простым открытием дверцы. Это состояние может удерживаться до 5 минут. Нажмите кнопку СТОП во время приготовления пищи, чтобы остановить работу устройства.

**Продолжение приготовления пищи:**

Закройте дверцу и нажмите кнопку **Push&Go**. Процесс приготовления будет возобновлен с момента остановки.

**Если вы не хотите продолжать процесс приготовления, выполните следующее:**

Извлеките продукты, закройте дверцу и нажмите кнопку **Стоп**.

**Если приготовление завершено:**

На дисплее отображается слово «Конец». Звуковой сигнал подается один раз в минуту в течение 2 минут.

Обратите внимание, сокращение или остановка запрограммированного цикла приготовления не окажет отрицательного воздействия на работу устройства.



## ДОБАВИТЬ/ПЕРЕМЕШАТЬ/ ПЕРЕВЕРНУТЬ ПРОДУКТЫ

**В зависимости от выбранного режима приготовления** может возникнуть необходимость добавить/перемешать/перевернуть продукты. В этом случае печь временно прекратит приготовление и запросит у вас выполнение необходимого действия.

При необходимости:

- \* Откройте дверцу.
- \* добавьте, перемешайте или переверните продукты (в зависимости от требуемого действия).
- \* Закройте дверцу и выполните повторный запуск нажатием кнопки **Push&Go**.

**Примечания.** Если пользователь не откроет дверцу в течение 2 минут после появления запроса Stir (Перемешать) или Turn (Перевернуть) продукты, печь продолжит процесс приготовления (в этом случае конечный результат может отличаться от желаемого). Если пользователь не откроет дверцу в течение 2 минут после появления запроса на добавление продукта, печь перейдет в режим ожидания.



## PUSH&GO

**Данная функция позволяет быстро включить микроволновую печь.**

- 1 При нажатии кнопки **Push&Go** микроволновая печь включается на полную мощность (800 Вт) на 30 секунд.



**Советы и рекомендации:**

- Уровень мощности микроволнового излучения и время приготовления можно изменить даже после запуска процесса приготовления. Для установки мощности излучения последовательно нажимайте кнопку **Микроволны**. Для изменения времени приготовления.

Если нажать кнопку **Push&Go** один раз, время приготовления увеличивается на 30 секунд. Рекомендованное время приготовления: 90 минут.

## ЧАСЫ

Чтобы настроить часы на устройстве:

- 1 В спящем режиме нажмите и удерживайте кнопку **Кухонный таймер** в течение 3 секунд. Дисплей покажет текущее время.
- 2 Нажмите кнопку **+/-** для установки часов.
- 3 Нажмите кнопку **Push&Go** для подтверждения.
- 4 Нажмите кнопку **+/-** для установки минут.
- 5 Нажмите **Push&Go** для подтверждения настроек.

**i** Советы и рекомендации:

- При подключении устройства в розетку экран показывает «12:00» («12» мигает), через 1 минуту устройство переходит в спящий режим (непосредственно перед переходом устройства в спящий режим можно настроить часы).

## МИКРОВОЛНЫ

Готовим с помощью микроволн по отдельности.

- 1 Нажмите кнопку **Микроволны**. На дисплее отобразится максимальная мощность (800 Вт), и начнет мигать значок мощности.
- 2 Нажмите последовательно кнопку **Микроволны** или попеременно кнопку **+/-**, чтобы выбрать нужную мощность приготовления, затем нажмите кнопку **Push&Go**.
- 3 Чтобы выбрать время приготовления, нажмите кнопку **+/-**, затем нажмите кнопку **Push&Go**, чтобы запустить процесс приготовления.

Если возникает необходимость изменить мощность, повторно нажмите кнопку **Микроволны**, и можно будет выбрать желаемый уровень мощности.

МОЩНОСТЬ	РЕКОМЕНДОВАННОЕ ПРИМЕНЕНИЕ
90 Вт	Размягчение мороженого, сливочного масла и сыра.
160 Вт	Размораживание.
350 Вт	Тушение, растапливание масла.
500 Вт	Более деликатное приготовление, например, соусов с высоким содержанием белка, блюд с сыром и яйцами, а также завершение процесса приготовления запеканки.
650 Вт	Приготовление блюд, не требующих перемешивания.
800 Вт	Разогрев напитков, воды, прозрачных супов, кофе, чая и других продуктов с высоким содержанием воды. Если в продуктах содержится яйца или сметана, выберите меньшую мощность.

## АВТОМАТИЧЕСКАЯ РАЗМОРОЗКА

Эта функция используется для размораживания мяса, птицы, рыбы и овощей автоматически.

- 1 Нажмите кнопку **Автоматическая разморозка**.
- 2 Последовательно нажимайте кнопку **Автоматическая разморозка** или нажимайте кнопку **+/-**, чтобы выбрать из категории продуктов, в указанной ниже таблице. Чтобы подтвердить выбор продукта нажмите кнопку **Push&Go**.
- 3 Нажмите кнопку **+/-**, чтобы установить вес, затем нажмите **Push&Go** для запуска.

ВИД ПРОДУКТОВ	ВЕС	РЕКОМЕНДОВАННОЕ ПРИМЕНЕНИЕ
<b>P1</b>  Мясо	100–2000 г	Мясной фарш, котлеты, стейки или жареное мясо. Для получения оптимального результата после приготовления оставьте пищу в печи томиться на 5–10 минут.
<b>P2</b>  Овощи	100–1000 г	Крупно, средне и мелко нарезанные овощи. Для получения оптимального результата перед подачей к столу оставьте пищу в печи томиться на 3–5 минут.
<b>P3</b>  Рыба	100–2000 г	Целая, стейки или филе. Для получения оптимального результата после приготовления оставьте пищу в печи томиться на 5–10 минут.
<b>P4</b>  Птица	100–2000 г	Курица целиком, кусками или куриное филе. Для получения оптимального результата после приготовления оставьте пищу в печи томиться на 5–10 минут.

**i** Советы и рекомендации:

- Для получения наилучших результатов рекомендуется размораживать продукты непосредственно на дне камеры печи.
- Если продукт теплее, чем температура глубокой заморозки (–18 °C), выберите меньший вес продукта.
- Если продукт холоднее, чем температура глубокой заморозки (–18 °C), выберите больший вес продукта.
- По мере размораживания отделяйте куски продукта. Куски, находящиеся отдельно друг от друга, размораживаются легче.
- Время выдержки после размораживания улучшает результат, потому что при этом температура равномерно распределяется по всему блюду.

## ГРИЛЬ И КОМБИ-ГРИЛЬ

Данная функция сочетает гриль и гриль с подогревом на микроволнах (комби-гриль), что позволяет сократить время запекания.

- 1 Нажмите кнопку **Гриль и комби-гриль**.
- 2 Нажмите последовательно кнопку **Гриль и комби-гриль** для выбора режима приготовления, затем нажмите кнопку **Push&Go** для подтверждения.
- 3 Чтобы выбрать время приготовления, нажмите кнопку **+/-**, затем нажмите кнопку **Push&Go**, чтобы запустить процесс приготовления.

ТИП ПРОДУКТА	РЕКОМЕНДОВАННОЕ ПРИМЕНЕНИЕ
ГРИЛЬ	Тосты на гриле, горячие бутерброды, картофельные крокеты, сосиски и овощи.
CO_1	Combi 1 Морепродукты, пудинг. Для получения оптимального результата рекомендуется после приготовления оставить готовое блюдо томиться в печи как минимум на 5 минут.
CO_2	Combi 2 Мясо, курица целиком, кусками или куриное филе. После приготовления рекомендуется оставить готовое блюдо томиться в печи 5–10 минут.

### Советы и рекомендации:

- Убедитесь, что для этой функции используется теплостойкая посуда, предназначенная для микроволновой печи.
- При включении функции «Гриль» не используйте пластиковую посуду. Такая посуда может расплавиться. Посуда из дерева и бумаги также непригодна.
- Будьте осторожны, не касайтесь стенок камеры рядом с нагревательной поверхностью гриля.
- Время приготовления можно изменить даже после запуска процесса приготовления.
- Для изменения времени приготовления нажмите кнопку **+/-** или нажмите кнопку **Push&Go** один раз, чтобы увеличить время приготовления на 30 секунд.

## НАПИТКИ

Функция РАЗОГРЕВАНИЯ НАПИТКОВ позволяет легко и быстро подогревать напиток и молоко для кормления детей.

- 1 Нажмите кнопку **Напитки**.
- 2 Нажмите последовательно кнопку **Напитки** или нажмите кнопку **+/-** для выбора нужного рецепта.
- 3 Нажмите кнопку **PUSH&GO** для подтверждения рецепта, затем нажмите кнопку **+/-** для выбора веса.
- 4 Нажмите кнопку **PUSH&GO**. Функция запустится.

ВИД ПРОДУКТОВ		ВЕС	ПРОДОЛЖИТЕЛЬНОСТЬ
<b>P1</b>	 Напиток	1–2 чашки	1–5 мин
<b>P2</b>	 Молоко (комн. темп.)	100–200 мл /50 мл	0,1–2 мин
<b>P3</b>	 Молоко (Охлаждение)	100–200 мл /50 мл	0,1–2 мин

## ПРИМЕЧАНИЕ!

- 1 После нагревания молока для кормления детей всегда взбалтывайте молоко в бутылочке перед кормлением для равномерного распределения температуры и проверяйте температуру, капнув молоком на поверхность кисти руки. Не капайте молоко на запястье (это наименее чувствительный к высокой температуре участок). Молоко для кормления детей должно быть слегка теплым.
- 2 Не допускайте разогревания пищи более одного раза; пища, соприкоснувшаяся с ртом младенца или столовыми приборами, может содержать бактерии.
- 3 Не оставляйте детскую смесь при комнатной температуре более чем на 2 часа. В таких продуктах питания могут быстро размножиться болезнетворные бактерии. Выбросьте детскую смесь, которая находилась при комнатной температуре более 2 часов.
- 4 Выберите режим микроволн, который наиболее подходит для разогревания молока в бутылочке для кормления, предварительно сняв крышку с соской. Поставьте бутылочку в центре поворотной подставки.

## 3'' ЗВУК ВЫКЛ

Данная функция позволяет включать/выключать все звуковые сигналы устройства, в том числе нажатия на кнопки, предупреждения, тревоги и окончания работы функций.

Нажмите и удерживайте кнопку **Автоматическая очистка** в течение 3 секунд для отключения звука. Для включения звука нажмите ту же кнопку и удерживайте ее в течение 3 секунд. Эту функцию можно запустить в любое время.

## С СПЕЦИАЛЬНЫЕ ФУНКЦИИ

### P1 ПОДДЕРЖАНИЕ ТЕПЛА

Данная функция позволяет сохранить блюда теплыми в автоматическом режиме.

- 1 Нажмите кнопку **Special**. Нажмите кнопку **Push&Go** для подтверждения.
- 2 Нажмите кнопку **+/-** для выбора нужного времени, затем нажмите кнопку **Push&Go** для запуска.

Используйте в качестве контейнера блюдо, устойчивое к микроволнам.

Результат будет лучше, если накрыть блюдо крышкой или пищевой пленкой.

### P2 ПОДЪЕМ ТЕСТА

Эта функция позволяет поднять тесто для хлеба.

- 1 Нажмите последовательно кнопку **Special** или кнопку **+/-** для выбора P2.
- 2 Налейте в емкость 200 мл воды.
- 3 Поместите емкость на дно в центре камеры микроволновой печи.
- 4 Нажмите кнопку **Push&Go**. Функция запустится.

Когда часы отсчитают 30 минут, на дисплее появится слово «Добавить» (если в течение 5 минут не будет выполнено никаких действий, устройство перейдет в режим ожидания).

- 1 Откройте дверцу, достаньте емкость, поставьте тесто на вращающуюся подставку.
- 2 Закройте дверцу, нажмите кнопку **Push&Go** для запуска функции.

## ! ПРИМЕЧАНИЕ.

Не открывайте дверцу во время отсчета времени. Объем емкости должен в 3 раза превышать объем теста.

### P3 ЙОГУРТ

Данная функция позволяет приготовить натуральный и полезный йогурт.

- 1 Нажмите кнопку **Special**, чтобы выбрать P3.
- 2 Поместите 1000 г молока и 1 г йогуртовой закваски (теплостойкой) или 15 г йогурта в емкость, затем добавьте 50 г сахара и тщательно перемешайте. Поставьте емкость на дно в центр камеры.
- 3 Нажмите кнопку **Push&Go** для запуска функции

На приготовление продукта необходимо 5 часов 20 минут. Не открывайте дверцу во время обратного отсчета времени. Вкус йогурта улучшится, если поместить его после приготовления в холодильник на 24 часа.

Все емкости необходимо стерилизовать кипятком или под ультрафиолетовым излучением.

### P4–P8 РАЗМЯГЧЕНИЕ И ТАЯНИЕ

Выбор рецептов для автоматического приготовления с предварительно определенными параметрами для получения оптимальных результатов.

- 1 Нажмите последовательно кнопку **Special** для выбора от P4 до P8 (см. таблицу ниже).
- 2 Нажмите кнопку **Push&Go** для подтверждения рецепта, затем нажмите кнопку **+/-** для выбора веса, если в таблице указан вес.
- 3 Нажмите кнопку **Push&Go**. Функция запустится.

## ! ПРИМЕЧАНИЕ.

Выбранный рецепт будет подтвержден автоматически по истечении 3 секунд после того, как вы отпустите кнопку. Нажмите кнопку еще раз, чтобы сменить рецепт.

	ВИД ПРОДУКТОВ		ВЕС	
P4	Плавление	 Шоколад	Комн. темп.	100–500 г / 50 г
P5	Плавление	 Сыр	Охлаждение	50–500 г / 50 г
P6	Плавление	 Пастила	Комн. темп.	100–500 г / 50 г
P7	Размягченное	 масло	Охлаждение	50–500 г / 50 г
P8	Размягченное	 мороженое	Заморожено	100–1000 г / 50 г



## КУХОННЫЙ ТАЙМЕР

Эта функция используется, если вам необходим кухонный таймер для определения точного времени различных процессов, например подъема теста перед выпеканием и пр.

Обратите внимание, таймер НЕ запускает какой-либо цикл приготовления.

- 1 Когда устройство находится в спящем режиме, нажмите кнопку **Кухонный таймер**.
- 2 Нажмите кнопку **+/-** для установки измерения времени в минутах.
- 3 Нажмите кнопку **Push&Go**. Функция запустится.

После завершения обратного отсчета времени подается звуковой сигнал.

Примечание: после запуска таймера можно включить функцию приготовления.



## АВТОМАТИЧЕСКАЯ ОЧИСТКА

Функция автоматической очистки позволяет очистить камеру микроволновой печи и избавиться от неприятных запахов.

**Перед началом цикла:**

- 1 Налейте в емкость 300 мл воды (см. наши предложения в разделе «Советы и рекомендации» ниже).
- 2 Поместите емкость на дно камеры печи посередине.

**Запуск цикла:**

- 1 Нажмите кнопку **Автоматическая очистка**, на дисплее отобразится продолжительность процедуры очистки.
- 2 Нажмите кнопку **Push&Go** для запуска функции.

**По завершении цикла:**

- 1 Нажмите кнопку **Стоп**.
- 2 Извлеките емкость.
- 3 С помощью мягкой ткани или бумажного полотенца и неагрессивного моющего средства очистите внутренние поверхности.



Советы и рекомендации:

- Для повышения качества очистки рекомендуется использовать емкость диаметром 17–20 см и высотой не более 6,5 см.
- Рекомендуется использовать емкость из легкого пластика, подходящую для применения в микроволновой печи.
- Так как после завершения цикла очистки емкость нагревается, рекомендуется использовать теплозащитные перчатки, чтобы извлечь емкость из микроволновой печи.
- Для повышения качества очистки и удаления неприятных запахов добавьте в воду немного лимонного сока или уксуса.
- Элемент гриля не требует очистки, так как повышенный нагрев удаляет все следы, однако поверхность рядом с решеткой требует регулярной очистки. Выполняйте очистку мягкой влажной тканью, смоченной неагрессивным моющим средством.
- Если гриль используется редко, необходимо не менее одного раза в месяц включить его на 10 минут, чтобы удалить остатки пищи и снизить риск возгорания.



## ШЕФ-МЕНЮ

Выбор рецептов для автоматического приготовления с предварительно определенными параметрами для получения оптимальных результатов.









- 1 Нажмите кнопку **Шеф-меню**.
- 2 Последовательно нажимайте кнопку **Шеф-меню** или нажмите кнопку **+/-**, чтобы выбрать нужный рецепт (см. следующую таблицу).
- 3 Нажмите кнопку **Push&Go** для подтверждения нужного рецепта, затем нажмите кнопку **+/-** для выбора веса, если в таблице, приведенной ниже, указан вес.

- 4 Нажмите кнопку **Push&Go**. Функция запустится.

## ! ПРИМЕЧАНИЕ!

В зависимости от выбранного рецепта через определенное время на дисплее может отобразиться подсказка добавить, перевернуть или перемешать продукт.

Выбранный рецепт будет подтвержден автоматически по истечении 3 секунд после того, как вы отпустите кнопку. Нажмите кнопку **Шеф-меню** еще раз, чтобы сменить рецепт.

ВИД ПРОДУКТОВ		НАЧАЛЬНОЕ СОСТОЯНИЕ	ВЕС	ПРОДОЛЖИТЕЛЬНОСТЬ	ПРИГОТОВЛЕНИЕ
<i>P1</i>	 Домашняя лапзанья	Комнатная температура	250–1000 г /50 г	10–30 мин	Приготовление по вашему любимому рецепту
<i>P2</i>	 Бульон	Температура охлаждения	300–1200 г /300 г	3–12 мин	Закройте блюдо крышкой, чтобы не было циркуляции воздуха.
<i>P3</i>	 Рыбное филе	Температура охлаждения	200–500 г /50 г	4–7 мин	Накройте блюдо, чтобы избежать циркуляции воздуха.
<i>P4</i>	 Гамбургер	Комнатная температура	100–400 г /100 г	22–28 мин	Положите гамбургер (100 г/шт.) на решетку гриля. Переверните после появления запроса.
<i>P5</i>	 Капкейки	Комнатная температура	300 г (8 шт.)	5–11 мин	Поместите 125 г яиц и 170 г сахара в емкость, затем взбивайте 2–3 минуты, добавьте 170 г муки, 10 г разрыхлителя для теста, 100 г воды, 50 г сливочного масла, тщательно перемешайте, разложите тесто по чашкам. Выставьте чашки на вращающуюся подставку так, чтобы тесто пропеклось равномерно.
<i>P6</i>	 Овощи	Комнатная температура	200–500 г /50 г	3–6 мин	Нарежьте овощи ломтиками, добавьте 2 столовые ложки воды, накройте крышкой, чтобы предотвратить циркуляцию воздуха.
<i>P7</i>	 Попкорн	Комнатная температура	100 г	2–3 мин	Поместите попкорн на вращающуюся стеклянную подставку в камере микроволновой печи.
<i>P8</i>	 Картофельная запеканка	Комнатная температура	750–1200 г /50 г	20–30 мин	Состав: Картофель очищенный — 750 г., тертый сыр — 100 г., яйцо — 1 шт., смешать желток и белок на 200 г. молока и сливок (жирность сливок — 15–20 %); 5 г соли. Способ приготовления: для нарезки картофеля ломтиками толщиной 4 мм используйте кухонный комбайн. Заполните емкость нарезанными картофельными ломтиками приблизительно наполовину и присыпьте их тертым сыром — половиной от общего количества. Сверху положите оставшиеся картофельные ломтики. Используйте электрический миксер, смешайте яйца, молоко, сливки и соль и залейте смесь картофель. Выложите оставшийся сыр поверх запеканки.

Производитель: “Arçelik A.S.”  
Karaağaç Caddesi No: 2-6 Sötlüce, 34445, Турция

Сделано в Китае

Импортер на Территории РФ/Уполномоченное изготовителем лицо: ООО «Ай  
Эйч Пи Апплаенсес Сейлс»

Юридический адрес: Россия, 125040, г.Москва, вн.тер.муниципальный округ  
Беговой, Ленинградский пр-кт, д.15, стр. 10, этаж 1

Телефон горячей линии в РФ: 8 800 3333 887

Дата изготовления включена в серийный номер, указанный на этикетке,  
расположенной на продукте, следующим образом:

Первые две цифры серийного номера обозначают год выпуска, а вторые две  
– месяц.

Например, «10-05-000001» означает, что продукт был произведен на 5-й неделе  
2010 года.

## ОРНАТУ

- \* **ЕСКЕРТУ:** Пеште есіктің қисаюуы, есік тығыздағыштары мен тығыздама беттерінің зақымдалуы, есік топсалары мен ысырмаларының сынуы немесе босап кетуі және ішкі бөлігіндегі немесе есіктегі ойылған жерлері сияқты зақымдар бар-жоғын тексеріңіз. Зақым бар болса, пешті пайдаланбай, білікті қызмет көрсету маманына хабарласыңыз.
- \* Жерге тұйықтау ашасын тиісті түрде пайдаланбау ток соғу қаупіне алып келуі мүмкін.
- \* Жерге тұйықтау нұсқауларын толық түсінбесеңіз немесе микротолқынды пештің жерге дұрыс тұйықталғанына күмәніңіз бар болса, білікті электршіге немесе монтерге хабарласыңыз.
- \* Бұл құрылғыны міндетті түрде тұйықтау қажет. Бұл талаптарды орындамау себебінен туындаған адамдардың, жануарлардың дене жарақаттарына немесе заттардың зақымдалуына өндіруші жауап бермейді.
- \* Бұл талаптарды орындамау себебінен орын алатын кез келген мәселе үшін өндірушілер жауапты емес.
- \* Бұл микротолқынды пеш өз салмағы мен ішінде салынатын тағам салмағын көтеретін тегіс, тұрақты бетке қойылуы керек.
- \* Пешті ыстық, дымқылдылық немесе жоғары ылғалдылық орын алатын орындарға немесе жанғыш материалдардың қосына қоймаңыз.
- \* Пешті дұрыс күйдегі айналмалы платформа және оның тірегімен пайдаланбаңыз.
- \* Розетка апаттық жағдайда оңай ажыратуға болатындай қолжетімді жерде болуы керек.
- \* Қуат сымы зақымдалмағанын және пештің астынан немесе ыстық не өткір беттердің үстінен өртпейтінін тексеріңіз.
- \* Пешті сыртта пайдаланбаңыз.
- \* Техникалық дерек тақтасындағы кернеу үйіңіздегі кернеуге сәйкес келетініне көз жеткізіңіз.
- \* Пештің ішкі бүйірінде орналасқан микротолқындар кірісін қорғайтын қалқаншаларын алып тастамаңыз. Бұл микротолқынды пештің кіріс каналдарына май мен тамақ қалдықтарының кіріп кетуіне жол бермейді.
- \* Орнатудан бұрын пештің іші бос болуы керек.
- \* Құрылғының зақымдалмағанына көз жеткізіңіз. Пештің есіктері есік жақтауына толық жабылғанына және есіктің ішкі тығыздауыш резеңкесі зақымдалмағанына көз жеткізіңіз. Пештің ішін босатып, ішін жұмсақ, дымқыл матамен тазалаңыз.
- \* Электр сымы немесе ашасы зақымдалған болса, тиісті түрде жұмыс істемейтін немесе зақымдалған не жерге құлап кеткен жағдайда, бұл құрылғыны пайдаланбаңыз. Электрлік сымды немесе ашаны суға салмаңыз. Электр сымын ыстық беттерге жақындатпаңыз, әйтпесе электр тоғының соғуына, өртке немесе басқа қауіптерге себеп болуы мүмкін.
- \* Ұзартқыш сымды пайдаланбаңыз: егер қуат көзінiң сымы тым қысқа болса, құрылғының жанында розетка орнату үшін, білікті электршіге немесе монтерге хабарласыңыз.
- \* Бұл құрылғыны көрсетілген 45 мм артқы құбырысыз асүй шкафына орнатпаңыз. Жеткіліксіз желдету өнімділікке және құрылғының жарамдылық мерзіміне кері әсерін тигізуі мүмкін.

## МАҢЫЗДЫ ҚАУІПСІЗДІК НҰСҚАУЛАРЫ

Мұқият оқыңыз және болашақта қарау үшін сақтап қойыңыз

- \* Егер микротолқынды пештің ішкі / сыртқы жағындағы материал өртенсе немесе түтін шықса, микротолқынды пештің есігін жауып, пешті өшіріңіз. Қуаттан ажыратыңыз немесе сақтандырғыштағы қуатты немесе автоматтық ажыратқыш панеліні өшіріңіз.
- \* Микротолқынды пешті есіресе, тағам дайындау барысында қағаз, пластик немесе басқа да тұтанғыш материалдарды пайдалансаңыз, қараусыз қалдырмаңыз. Тағамды қыздыру кезінде, қағаз күйіп немесе жанып кетуі мүмкін, ал пластик материалдар еріп кетуі мүмкін.

### **ЕСКЕРТУ:**

- \* Егер есік немесе есік бекітпелері зақымдалса, білікті маман пешті жөндейінше, пешті пайдаланбау қажет.

### **ЕСКЕРТУ:**

- \* Кез келген қызмет көрсету не жөндеу жұмысын қызмет көрсету орталығының білікті маманынан басқа біреудің орындауы қауіпті, себебі оған микротолқын энергиясының әсерінен қорғаныс беретін кез келген жабынды алып тастау жұмысы кіреді.



## ЕСКЕРТУ:

\* Сұйықтықтар және басқа да тағамдар тығыздалып жабылған контейнерлерде жылытылмауы керек, себебі олар жарылып кетуі мүмкін.

- \* Құрылғы және оның қолжетімді бөлшектері қолдану барысында қызып кетеді. Микротолқынды пештің ішіндегі қыздыру элементтерін ұстамаңыз.
- \* 8 жасқа толмаған балалар үздіксіз бақылауда болмаса, оларды пешке жақындатпаңыз.
- \* Микротолқынды пеш тағамдарды және сусындарды қыздыруға арналған. Тағам не киімді құрғату және жылыту жастықшаларын, шәрке, ысқыштарды, ылғалды мата мен бірдей заттарды жылыту жарақат алу, оталу не өрт қаупін тудыруы мүмкін.
- \* Бұл құрылғыны 8 жастағы және одан үлкен балалар мен физикалық, сезім немесе ой қабілеттері шектелген немесе тәжірибесі мен білімі жеткіліксіз тұлғалар тек құралды қауіпсіз жолмен пайдалану нұсқауы берілген және мүмкін жарақаттар туралы түсінігі болса ғана пайдалана алады.
- \* 8 жастағы және одан үлкен балалар тазалау және техникалық қызмет көрсету жұмыстарын бақылаусыз орындамау қажет. Балалар құрылғымен ойнамайтындай үлкендер тарапынан қадағалануы қажет. Құрылғы мен оның электрлік сымын 8 жасқа толмаған балалардан алшақ ұстаңыз.
- \* Микротолқынды пешті қабығы бар немесе қабықсыз жұмыртқаны пісіру немесе жылыту үшін пайдаланбаңыз, себебі ол микротолқынды жылыту аяқталғаннан кейін де жарылуы мүмкін.
- \* Бұл құрылғы теңіз деңгейінен 2000 м жоғарыда пайдалануға арналмаған.



Құрылғылар сыртқы таймер немесе бөлек қашықтан басқару жүйелерінің көмегімен пайдалануға арналмаған. Пеште көп мөлшерде жануар немесе өсімдік майын қыздыратын болсаңыз, оны қараусыз қалдырмаңыз, әтпесе ол қатты қызып, өртке себеп болуы мүмкін!

- \* Микротолқынды пештің ішінде немесе жанында ыстық немесе жанғыш материалдарды пайдаланбаңыз. Газдар өрт немесе жарылыс қаупін тудыруы мүмкін.
- \* Пешті текстиль материалдарын, қағазды, тұздықтарды, өсімдіктерді, ағашты, гүлдерді немесе басқа өртенгіш материалдарды құрғату үшін пайдаланбаңыз. Өрт шығуы мүмкін.
- \* Бұл құрылғыда коррозиялық химиялық заттарды немесе буларды пайдаланбаңыз. Микротолқынды пештің бұл түрі тек тағамды ысытуға немесе тамақ дайындауға арналған. Ол өндірістік және зертханалық қолданғысқа арналмаған.
- \* Микротолқынды пештің есігіне ауыр заттар ілмеңіз немесе оларды есіктің үстіне қоймаңыз, себебі олар есікті немесе есіктің топсаларын зақымдауы мүмкін. Есіктің тұтқасына да ештеңе ілуге болмайды.

## АҚАУЛЫҚТАРДЫ ЖОЮ НҰСҚАУЛЫҒЫ

**Егер микротолқынды пеш жұмыс жасамаса, төменде көрсетілген тексеру жұмыстарын орындамайынша, қызмет көрсету орталығына хабарласпаңыз:**

- \* Аша қабырға розеткасына тиісті түрде енгізілген.
- \* Есік тиісті түрде жабылған.
- \* Сақтандырғыштарды тексеріңіз және қуаттың бар екендігіне көз жеткізіңіз.
- \* Микротолқынды пеште жеткілікті желдету бар екенін тексеріңіз.
- \* 10 минут күтіңіз, содан кейін микротолқынды пешті тағы бір рет қосып көріңіз.
- \* Өрекетті қайталамас бұрын, есікті ашып, қайта жабыңыз.

Бұл әрекеттер ақылы болып табылатын қажетсіз қоңыраулардың алдын алады. Қызмет көрсету орталығына қоңырау шалған кезде, микротолқынды пештің сериялық нөмірі мен түрінің нөмірін беріңіз (Қызмет жапсырмасын қараңыз). Қосымша кеңес алу үшін, кепілдік талонын қараңыз.

Егер электр сымын ауыстыру қажет болса, оны біздің қызмет көрсету ұйымымыз арқылы қолжетімді түпнұсқа электрлік сыммен ауыстыру қажет. Электрлік сымды тек қызмет көрсету орталығының білікті маманы ауыстыру керек.



## ЕСКЕРТУ:

\* Қызмет көрсету өрекеті тек қызмет көрсету орталығының білікті маманы тарапынан орындалады. Ешқандай жабынды алмаңыз.

# САҚТЫҚ ШАРАЛАРЫ

## ЖАЛПЫ

**Бұл құрылғы келесідей тұрмыстық және ұқсас қолданбаларда пайдалануға арналған:**

- \* Дүкендердегі қызметкерлердің ас пісіру аймақтарында, кеңселерде және басқа да жұмыс істейтін жерлерде;
- \* Фермадағы үйлерде;
- \* Қонақүйлердегі, мотельдердегі клиенттер тұратын және басқа тұрғылықты жерлерде;
- \* Төсек пен таңғы ас беретін орындарда.

Басқа қолданыс рұқсат етілмейді (мысалы, жылыту бөлмелері).

- \* Құрылғының ішінде тағам болмаса, оны іске қоспаңыз. Ол құрылғыны зақымдауы мүмкін.
- \* Микротолқынды пештегі вентиляциялық саңылаулар жабық тұрмауы қажет. Ауа кіретін немесе шығатын саңылауларды бекіту нәтижесінде, микротолқынды пеш зақымдалып, дұрыс ысытпауы мүмкін.
- \* Бір стақан суды ішіне салыңыз. Су микротолқынды қуатты өзіне сіңіріп алады және микротолқынды пеш зақымдалмайды. Ешқашан бос күйінде пайдаланбаңыз.
- \* Құрылғыны далаға қоймаңыз немесе далада пайдаланбаңыз.
- \* Өнімді ас үйдің шұңғылшасы, дымқыл жертеде, бассейн не тағы сол сияқты ылғалдығы жоғары жерде пайдаланбаңыз.
- \* Сақтау мақсатында қуыс жерді пайдаланбаңыз.
- \* Қағаз немесе пластик дорбаны микротолқынды пешке салу алдында дорбадан сымды бұрау бауын алып тастаңыз.
- \* Пешті қатты қуыру мақсатында пайдаланбаңыз, себебі майдың температурасын басқару мүмкін емес.
- \* Тамақ әзірлеп болған соң контейнерлерді, микротолқынды пеш бөліктерін және табаны ұстаған кезде күйіп қалуды болдырмау үшін, ыстық өткізбейтін қолғаптарды немесе тұтқыштарды пайдаланыңыз.

## СҰЙЫҚТЫҚТАР

мысалы, сусындар немесе су. Сұйықтықтың қайнау нүктесінен тыс қызып кетуі көпіршу белгісіз орын алуы мүмкін. Бұл ыстық сұйықтықтың кенеттен қайнап кетуіне себеп болуы мүмкін.

Бұндай жағдайдың алдын алу үшін, төменде көрсетілген қадамдар орындалуы қажет:

- \* Мойны жіңішке тік қабырғалы контейнерлерді пайдаланбаңыз.
- \* Контейнерді микротолқынды пешке салудың алдында сұйықтықты араластырыңыз.
- \* Қыздырған соң, біраз күтіңіз, микротолқынды пештен контейнерді алмас бұрын, тағы бір рет араластырыңыз.

## АБАЙ БОЛЫҢЫЗ

Сәбилерге арналған бөтелкедегі немесе ыдыстағы сөбилерге арналған тамақты немесе сұйықтықты жылытқан соң, әрдайым араластырыңыз және сәбиіңізге бермес бұрын, температурасын тексеріңіз. Бұл ыстықтың біртегіс араласуына мүмкіндік беріп, күйіп қалу қаупінің алдын алады.

## ҚОРШАҒАН ОРТАНЫ ҚОРҒАУ БОЙЫНША КЕҢЕСТЕР

- \* Қайта өңдеу таңбасымен расталғандай, қаптама қорабын толықтай қайта өңдеуге болады. Қоқысқа тастау бойынша жергілікті ережелерді сақтаңыз. Ықтимал қауіпті қаптаманы (пластик пакеттер, полистирол, т. б.) балалардың қолы жетпейтін жерде сақтаңыз.
- \* Бұл құрылғы электрлік және электрондық жабдықтың қалдықтары (WEEE) бойынша 2012/19/EU Еуропалық директивасына сәйкес таңбаланған. Бұл өнімнің тиісті түрде жойылуын қамтамасыз ету арқылы өнімді қоқысқа дұрыс тастамаудан пайда болатын қоршаған орта және адам денсаулығына кері әсерін тигізетін нәтижелердің алдын аласыз.
- \* Өнімдегі немесе өніммен бірге берілетін құжаттағы таңба бұл өнімді тұрмыстық қалдықтармен бірге қоқысқа лақтыруға болмайтынын білдіреді. Ол электрлік және электрондық жабдықтарды қайта өңдеуге арналған тиісті қоқыс жинау орталығына тапсырылуы қажет.
- \* Жою процесі қоқыс қалдықтарын жоюдың жергілікті ережелеріне сай орындалуы қажет.
- \* Осы өнімді пайдалану, қалпына келтіру және қайта өңдеу туралы толық ақпарат алу үшін, жергілікті билік органдарына, тұрмыстық қалдықтарды өңдейтін коммуналдық қызметке немесе өнімді сатып алған дүкенге хабарласыңыз.
- \* Өнімді тапсыру алдында, құрылғы желіге қосылмайтындай етіп электр сымын кесіп тастаңыз.



## ТЕХНИКАЛЫҚ ҚЫЗМЕТ КӨРСЕТУ ЖӘНЕ ТАЗАЛАУ

- \* Микротолқынды пешті таза ұстамау нәтижесінде пештің ішкі беті нашарлауы мүмкін, ал ол өз кезегінде құрылғының қызметтік мерзіміне кері әсерін тигізеді және қауіпті жағдайға себеп болуы мүмкін.
- \* Басқару панелін, микротолқынды пештің ішкі және сыртқы беттерін зақымдайтын металдан жасалған жөкелерді, абразивті тазалау құралдарын, болаттан жасалған жөкелерді, құмды шүберектерді, т. б. құралдарды пайдаланбаңыз. Жұмсақ жуғыш құрал жағылған матаны немесе өйнек тазалауға арналған спрейді қағаз сүлгіге шашып пайдаланыңыз. Спрей өйнек тазалағышын қағаз сүлгіге шашыратыңыз.
- \* Пештің ішкі беттерін, есігінің алдын және артын, есік орнын тазалау үшін жұмсақ жуғыш құрал жағылған жұмсақ әрі дымқыл шүберекті пайдаланыңыз.
- \* Микротолқынды пешіңізді тазалаған кезде, бумен тазалайтын құрылғыларды пайдаланбаңыз.
- \* Микротолқынды пешті жүйелі түрде тазалап, тамақ қалдықтарын алып тастау керек.
- \* Жүйелі аралықтарда, әсіресе шашырандылар пайда болған жағдайда, айналмалы платформаны, айналмалы платформа тірегін алып, пештің негізгі бөліктерін жүйелі түрде тазалап сүртіңіз.
- \* Қалыпты жағдайда қажет етілетін жалғыз техникалық қызмет көрсету түрі - тазалау процесі. Тазалау жұмысы микротолқынды пеш қуат көзінен ажыратылған күйде орындалуы қажет.
- \* Тікелей микротолқынды пешке шашпаңыз.
- \* Бұл микротолқынды пеш пісіру циклдерін ішінде дұрыс контейнермен тікелей пісіру циклдерін басқаруға арналған.
- \* Есіктің айналасына май немесе тамақ қалдықтарының жиналып қалуына жол бермеңіз.
- \* Бұл өнім микротолқынды пеш қуыстарын оңай тазалауға мүмкіндік беретін АВТОМАТТЫ ТАЗАЛАУ функциясын ұсынады. Қосымша ақпарат алу үшін, АВТОМАТТЫ ТАЗАЛАУ бөлімін қараңыз.
- \* Гриль жабдығын тазалау қажет емес, себебі қатты қызатындықтан кез келген шашырандыны күйдіріп тастайды:-
- \* Егер гриль жиі пайдаланылмаса, өрт қаупін азайту үшін, ондағы шашырандыларды күйдіру мақсатында оны айына 10 минут бойы жұмыс істету қажет.

## АКССЕУАРЛАР

- \* Нарықта бірнеше қолжетімді аксессуарлар бар. Сатып алмас бұрын, оларды микротолқынмен қолдануға болатынына көз жеткізіңіз.
- \* Микротолқынмен пісіру кезінде тағам мен сусындарға арналған металл контейнерлерге рұқсат етілмейді.
- \* Сіз қолданатын құралдар микротолқынды пешке төзімді екеніне және тамақ дайындамас бұрын олардың микротолқынды пештің ішіне салған кезде, олар микротолқынды пештің ішкі қабырғасына тимейтініне көз жеткізіңіз.
- \* Бұл әсіресе металдан жасалған немесе металл бөлшектері бар аксессуарларға қатысты.
- \* Микротолқынды пеш жұмыс істеп тұрғанда құрамында металл бөлшектер бар аксессуарлар микротолқынды пештің ішкі бөлігіне тиген жағдайда ұшқын шығып, микротолқынды пеш зақымдалуы мүмкін.
- \* Жақсырақ пісіру үшін қосалқы құралдарды ішкі қуыстың ортасына қою ұсынылады.
- \* Төмендегі керек-жарақтар өніммен бірге беріледі және микротолқынды пешпен немесе грильмен пайдалануға қолжетімді.



ТОР



ӨЙНЕКТЕН ЖАСАЛҒАН  
АЙНАЛМАЛЫ ПЛАТФОРМА



АЙНАЛМАЛЫ  
ПЛАТФОРМА ТІРЕГІ

## Техникалық сипаттама

Дерек сипаттамасы	MWI 120 GX
Кернеу көзі	230-240 В~50 Гц
Микротолқынды қуат шығысы	800 Вт
Номиналды кіріс қуаты	1200 Вт
Гриль	1000 Вт
Жұмыс жиілігі	2450 МГц
Пештің көлемі	20 л
Таза салмағы	14.65 кг
Жалпы салмағы	17.00 кг
Сыртқы өлшемдер (Б x Е x Қ)	390 x 594 x 349
Ішкі өлшемдер (Б x Е x Қ)	210 x 315 x 329

## БАСҚАРУ ПАНЕЛІНІҢ СИПАТТАМАСЫ

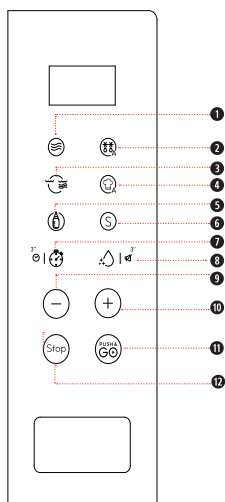

- ❶ Микротолқын
- ❷ Автоматты еріту
- ❸ Гриль және комби гриль
- ❹ Автоматты тамақ дайындау
- ❺ Сусындар
- ❻ Арнайы функциялар
- ❼ Асүй таймері / Сағатты 3 секундқа орнату
- ❽ Автоматты тазалау / Дыбысын 3 секундқа өшіру/қосу
- ❾❿ +/- параметрі
- ⓫ Басу және жалғастыру
- ⓫ ТОҚТАТУ

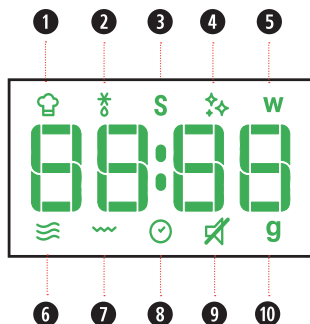

- ❶ Автоматты тамақ дайындау белгішесі
- ❷ Еріту белгішесі
- ❸ Арнайы функциялар белгішесі
- ❹ Автоматты тазалау белгішесі
- ❺ Микротолқын қуаты (ватт) белгішесі
- ❻ Микротолқын белгішесі
- ❼ Гриль белгішесі
- ❽ Сағат/Салу уақыты белгішесі
- ❹ Дыбысын шығару белгішесі
- ❿ Салмақ (грамм) белгішесі



## КҮТУ РЕЖИМИ

Сағат көрсетілгенде (немесе дисплейде ":" көрсетілгенде, сағат орнатылмағанда) пеш күту режимінде болады.

**ЭКО КҮТУ:** Бұл функция қуатты үнемдеуге арналған. Күту режимінде болғанда, ЭКО КҮТУ режиміне өту үшін, + және - түймелерін 3 секунд басуға болады.

Тамақ дайындау аяқталған соң, дисплейде 10 секундтай уақыт немесе ":" көрсетіледі, содан кейін ЭКО КҮТУ режиміне өтеді. Режимнен шығу үшін, + және - түймесін қайта басыңыз.



## ІСКЕ ҚОСУДАН ҚОРҒАУ / БАЛАЛАРДАН ҚОРҒАУ ҚҰЛПЫ

**Бұл автоматты қауіпсіздік функциясы** микротолқынды пеш "күту" режиміне оралғаннан кейін, бір минут ішінде белсендіріледі. Қауіпсіздік функциясы белсенді болғанда тамақ өзірлеуді бастау үшін, есік ашылуы және жабылуы тиіс, олай болмаса, дисплейде "door (есік)" белгісі көрсетіледі.

door



## ТАМАҚ ӨЗІРЛЕУДІ КІДІРТУ НЕМЕСЕ ТОҚТАТУ

**Дайындауды кідірту үшін:**

Тамақ дайындау процесін тамақты тексеру, қосу немесе айналдыру немесе араластыру үшін есікті ашу арқылы кідіртуге болады. Параметр 5 минутқа сақталады. Тамақ өзірлеу кезінде **ТОҚТАТУ** түймесін басу арқылы функция тоқтатылады.

**Тамақ дайындауды жалғастыру үшін:**

Есікті жабыңыз және **Басу және жалғастыру** түймесін басыңыз. Дайындау кідірілген жерінен жалғасады. **Егер тамақ өзірлеуді жалғастырығыңыз келмесе, төмендегілерді орындауға болады:**

Тамақты шығарыңыз, пештің есігін жауып, **Тоқтату** түймесін басыңыз.

**Тамақ дайындау аяқталған кезде:**

Дисплейде "Аяқтау" сөзі көрсетіледі. Минутына бір рет 2 минуттай дыбыстық сигнал беріледі.

Осы бағдарламаланған тағам дайындау циклін қысқарту немесе тоқтату өнім функциясына теріс әсер ететінін ескеріңіз.



## ТАҒАМДЫ ҚОСУ / АРАЛАСТЫРУ / АУДАРУ

**Таңдалған функцияға байланысты,** тағамды дайындау барысында қосу / араластыру / аудару қажет болуы мүмкін. Мұндай жағдайларда микротолқынды пеш дайындауды кідірітіп, қажетті әрекетті орындауды сұрайды.

Қажет болғанда келесі әрекеттерді орындау керек:

- \* Есікті ашыңыз.
- \* Тағамды қосыңыз, араластырыңыз немесе аударыңыз (қажетті әрекетке байланысты).
- \* Есікті жауып, **Басу және жалғастыру** түймесін басу арқылы қайта іске қосыңыз.

Ескертпелер: егер тағамды араластыру не аудару сұрауынан кейін 2 минутта есік ашылмай тұрса, микротолқынды пеш тамақ дайындау процесін жалғастырады (мұндай жағдайда соңғы нәтижелер оңтайлы болмауы мүмкін). Тамақ қосыңыз сұрауынан кейін 2 минут ішінде есік ашылмаса, микротолқынды пеш күту режиміне өтеді.



## БАСУ ЖӘНЕ ЖАЛҒАСТЫРУ

**Бұл мүмкіндік** микротолқынды пешті жылдам іске қосуға мүмкіндік береді.

- 1 Басу және жалғастыру** түймесін басыңыз, микротолқын функциясы толық микротолқын қуатында (800 Вт) 30 секунд жұмыс істейді.



## Кеңестер мен ұсыныстар:

- Тамақ дайындау процесі бұрыннан басталып кетсе де қуат деңгейін және ұзақтық уақытын өзгертуге болады. Қуат деңгейін реттеу үшін, **Микротолқын** түймесін қайта-қайта басыңыз. Ұзақтығын өзгерту үшін.

Ұзақтығын 30 секундқа арттыру үшін, **Басу және жалғастыру** түймесін бір рет басыңыз. Ең ұзақ дайындау уақыты 90 минут.

## 🕒 САҒАТ

Құрылғыңыздың сағатын орнату үшін:

- 1 Күту режимінде **Асүй таймері** түймесін 3 секунд басып тұрыңыз. Дисплейде ағымдағы сағат көрсетіледі.
- 2 Сағатты орнату үшін **-/+ түймесін** басыңыз.
- 3 Растау үшін **Басу және жалғастыру** түймесін басыңыз.
- 4 Минутты орнату үшін, **+/- түймесін** басыңыз.
- 5 Орнатуды растау үшін, **Басу және жалғастыру** түймесін басыңыз.

### 📌 Кеңестер мен ұсыныстар:

- Жалғаған кезде экран "12:00" ( "12" жыпылықтайды ) көрсетеді, 1 минуттан кейін күту режиміне оралады (оралудан бұрын күту режимі сағатты тікелей орнатуы мүмкін).



## МИКРОТОЛҚЫН

Микротолқынды қуатпен бөлек тағам дайындау үшін.

- 1 **Микротолқын** түймесін басыңыз. Дисплейде әдепкі қуат деңгейі (800 Вт) көрсетіледі және ватт белгішесі жыпылықтайды.
- 2 Қолайлы дайындау қуатын орнату үшін, **Микротолқын** түймесін қайталап басыңыз немесе **+/- түймесін** басыңыз, содан кейін **Басу және жалғастыру** түймесін басыңыз.
- 3 Дайындау уақытын орнату үшін **+ /- түймесін** басыңыз, содан кейін дайындауды бастау үшін, **Басу және жалғастыру** түймесін басыңыз.

Қуатты өзгерту қажет болса, **Микротолқын** түймесін қайта басыңыз, қажетті қуат деңгейін таңдауға болады.

ҚУАТ	ҰСЫНЫЛҒАН ҚОЛДАНЫС
90 Вт	Балмұздақ, сарымай және ірімшікті жұмсарту.
160 Вт	Еріту.
350 Вт	Етті бұқтыру, майды еріту.
500 Вт	Мұқияттылықты қажет ететін тағамдарды дайындау, мысалы, құрамында ақуызы көп тұздықтар, ірімшік және жұмыртқадан жасалған тағамдар мен қыш құмырада әзірленген тағамдарды өбден пісіру.
650 Вт	Араластыруға келмейтін тағамдарды әзірлеу.
800 Вт	Сусындар, су, сорпа, кофе, шай немесе құрамында су көп басқа тағамды қайта жылыту. Тағам құрамында жұмыртқа немесе крем бар болса, төмен қуатты пайдаланыңыз.



## АВТОМАТТЫ ЕРІТУ

Осы функцияны пайдаланып, сиыр етін, құс етін, балықты және көкөністерді автоматты түрде ерітіңіз.

- 1 **Автоматты еріту** түймесін басыңыз.
- 2 Төмендегі кестеде көрсетілген тағам санатын таңдау үшін, **Автоматты еріту** түймесін қайта-қайта басыңыз немесе **+/- түймесін** басыңыз, содан кейін растау үшін **Басу және жалғастыру** түймесін басыңыз.
- 3 Салмағын орнату үшін, **+/- түймесін** басып, іске қосу үшін, **Басу және жалғастыру** түймесін басыңыз.

ТАҒАМ ТҮРІ	САЛ -МАҒЫ	ҰСЫНЫЛҒАН ҚОЛДАНЫС
P1 	100 - 2000 г	Тартылған ет, котлет, стейк немесе қуырдақ. Тамақ дайындаудан кейін, ең жақсы нәтижеге жету үшін, тамақтың 5-10 минут тұруына мүмкіндік беріңіз.
P2 	100 - 1000г	Үлкен, орташа және ұсақ кесілген көкөністер. Тамақты ұсыну алдында ең жақсы нәтижеге қол жеткізу үшін, тағамды 3–5 минут шығарып қойыңыз.
P3 	100 - 2000 г	Бүтін стейк немесе балық субесі. Ең жақсы нәтижеге қол жеткізу үшін тағамды 5-10 минут шығарып қойыңыз.
P4 	100 - 2000 г	Бүтін тауық, кесектер немесе субелер. Дайындағаннан кейін, ең жақсы нәтижеге қол жеткізу үшін, тамақтың 5-10 минут шығарып қойыңыз.



### Кеңестер мен ұсыныстар:

- Жақсы нәтижеге қол жеткізу үшін, өнімді тікелей айналмалы әйнек науада еріткен дұрыс.
- Егер тағам мұздату температурасынан (-18°C) жылы болса, тағамның азырақ салмағын таңдаңыз.
- Егер тағам мұздату температурасынан (-18°C) салқын болса, тағамнан көбірек салмақты таңдаңыз.
- Кесектерді ери бастағанда бөліңіз. Бөлек тілімдер жылдам ериді.
- Еріткен соң аздап күткен кезде температура тағамға толығымен таралған соң нәтижені жақсартады.

## ГРИЛЬ, КОМБИ ГРИЛЬ

Бұл функция **ГРИЛЬ**, **МИКРОТОЛҚЫНДЫ ГРИЛЬ (КОМБИ ГРИЛЬ)** қыздыру мүмкіндіктерін беріп, қабықшалы тағамдарды қысқа уақытта дайындауға мүмкіндік береді.

- 1 **Гриль және комби гриль** түймесін басыңыз.
- 2 Дайындау түрін таңдау үшін, **Гриль және комби гриль** түймесін қайталап басыңыз, растау үшін **Басу және жалғастыру** түймесін басыңыз.
- 3 Дайындау уақытын орнату үшін, **+/- түймесін** басып, дайындауды бастау үшін, **Басу және жалғастыру** түймесін басыңыз.

ТАҒАМ ТҮРІ	ҰСЫНЫЛҒАН ҚОЛДАНЫС
<b>ГРИЛЬ</b>	Тостты, ыстық сэндвичтерді, картоп кроккеттерін, жұшықтарды және көкөністерді грильде пісіреді.
<b>CO_1</b>	Комби 1 Теңіз өнімдері, пудинг. Тамақ дайындалғаннан кейін, еңдәмді болуы үшін, тамақты кемінде 5 минутқа қойып қойыңыз.
<b>CO_2</b>	Комби 2 Ет, бүтін тауық, кесектер немесе субелер. Тамақ дайындаудан кейін ең жақсы нәтижеге жету үшін, тағамды кемінде 5–10 минутқа қалдырыңыз



### Кеңестер мен ұсыныстар:

- Осы функцияны пайдаланған кезде қолданылатын ыдыстардың микротолқынға және ыстыққа төзімді екеніне көз жеткізіңіз.
- Грильде қуыру кезінде пластик ыдыстарды пайдаланбаңыз. Олар балқып кетеді. Ағаш және қағаз заттар да жарамсыз.
- Абай болыңыз, гриль элементін ұстамаңыз.
- Тамақ дайындау процесі бұрыннан басталып кетсе де ұзақтық уақытын өзгертуге болады.
- Уақыт ұзақтығын өзгерту үшін, **-/+ түймесін** басыңыз немесе ұзақтығын 30 секундқа арттыру үшін, **Басу және жалғастыру** түймесін басыңыз.

## СУСЫНДАР

**Жылдам сусын функциясы** сусындар мен нәресте сүтін жылдам қайта жылыту мүмкіндігін береді.

- 1 **Сусындар** түймесін басыңыз.
- 2 Қажетті рецептті таңдау үшін, **Сусындар** түймесін қайталап басыңыз немесе +/- түймесін басыңыз.
- 3 Рецептті растау үшін, **БАСУ ЖӘНЕ ЖАЛҒАСТЫРУ** түймесін басыңыз және салмақ мөлшерін таңдау үшін, +/- түймесін басыңыз.
- 4 **БАСУ ЖӘНЕ ЖАЛҒАСТЫРУ** түймесін басыңыз. Функция іске қосылады.

ТАҒАМ ТҮРІ	САЛМАҚ МӨЛШЕРІ	ҰЗАҚТЫҒЫ
<b>P1</b>  Сусын	1-2 стақан	1-5 мин
<b>P2</b>  Сүт (бөлме темп.)	100-200мл /50мл	0,1--2 мин
<b>P3</b>  Сүт (Тоңазыту)	100-200мл /50мл	0,1-2 мин

### ЕСКЕРТПЕ:

- 1 Нәресте сүтін қыздыру кезінде, температура бірқалыпты тарауы үшін шайқаңыз және балаға бұруден бұрын, білегіңізбен (бұл ыстыққа сезімталдығы ең нашар аймақтардың бірі) емес, ал қолыңыздың үстіңгі жағымен тексеріп көріңіз. "Нәресте үшін дайын" сүт жылы болуы керек.
- 2 Тағамды бір реттен артық қайта ысытпаңыз; нәрестенің аузы тиген тағамда немесе асхана аспаптарында бактериялар болуы мүмкін.
- 3 Қоспаны бөлме температурасында 2 сағаттан артық қалдырмаңыз. Зиянды бактериялар бөлме температурасында тез көбеюі мүмкін. Бөлме температурасында 2 сағаттан артық қалған қоспаны қолданбаңыз.
- 4 Микротолқынға сәйкес келетін нәресте бөтелкесін таңдаңыз және қайта қыздырудан бұрын, бөтелкенің емізігі бар қақпағын алып тастаңыз. Бөтелкені айналымалы платформаның ортасына қойыңыз.

3"

## ДЫБЫСЫН ҚОСУ

**Бұл функция** түймені басып, ескертулер, дабыл және функцияның аяқталуы сияқты дыбыстарды қоса құрылғы шығаратын барлық дыбыстарды іске қосу/өшіру мүмкіндігін береді. Дыбысты өшіру үшін **Автоматты тазалау** түймесін 3 секунд басып тұрыңыз, ал дыбысын шығару үшін, сол түймені 3 секунд басып тұрыңыз. Бұл функция кез келген уақытта жұмыс істейді.

## АРНАЙЫ

### **P1 ЖЫЛЫ КҮЙІНДЕ САҚТАУ**

**Бұл функция** тағам жылуын автоматты түрде сақтауға мүмкіндік береді.

- 1 **Арнайы** түймесін басыңыз. Растау үшін **Басу және жалғастыру** түймесін басыңыз.
- 2 Сәйкес уақытты таңдау үшін, **+/- түймесін** басып, іске қосу үшін **Басу және жалғастыру** түймесін басыңыз.

Контейнер ретінде микротолқын қауіпсіз ыдысын пайдалану ыдысты қақпақпен немесе үлдірмен жапсаңыз, өнімділігі жақсарады.

### **P2 ҚАМЫРДЫҢ КӨТЕРІЛУІ**

**Бұл функция** нан қамырын көтеруге мүмкіндік береді.

- 1 P2 функциясын таңдау үшін, **Арнайы** түймесін қайталап басыңыз немесе **+/- түймесін** басыңыз.
- 2 Ыдысқа 200 мл су құйыңыз.
- 3 Контейнерді тікелей қуыс ортасына қойыңыз.
- 4 **Басу және жалғастыру** түймесін бассаңыз, функция іске қосылады.

Сағат 30 минутты кері санағаннан кейін, дисплейде "Қосу" сөзі пайда болады (5 минут ешқандай әрекет істелмесе, автоматты түрде күту режиміне өтеді).

- 1 Есікті ашып, контейнерді шығарыңыз, қамырды айналмалы платформаға салыңыз.
- 2 Есікті жауып, іске қосу үшін, **Басу және жалғастыру** түймесін басыңыз.

## ЕСКЕРТПЕ:

Кері санақ жүріп жатқанда, есігін ашпаңыз. Контейнер көлемі қамырдан кемінде 3 есе үлкен болуы керек.

## **P3 ЙОГУРТ**

**Бұл функция** таза және табиғи йогурт алуға мүмкіндік береді.

- 1 P3 функциясын таңдау үшін, **Арнайы** түймесін басыңыз.
- 2 Контейнерге 1000 г сүт және 1 г йогурт ашытқысын (ыстыққа төзімді) немесе 15 г йогурт салыңыз, содан кейін 50 г қант қосып, жақсылап араластырыңыз. Науаның ортасына қойыңыз.
- 3 Іске қосу үшін, **Басу және жалғастыру** түймесін басыңыз.

Бұл рецептіге 5 сағат 20 минут уақыт қажет. Кері санау кезінде есігін ашпаңыз. Йогуртты дайындағаннан кейін, оны тоңазытқышта 24 сағат сақтасаңыз, дәмді болады.

Барлық ыдыстарды қайнаған сумен немесе УК сәулемен стерильдеу керек.

## **P4-P8 ЖҰМСАРУ ЖӘНЕ ЕРІТУ**

**Оңтайлы тамақ дайындау нәтижелерін БЕРУГЕ** арналған алдын ала орнатылған мәндері бар автоматты рецептілердің іріктемесі.

- 1 P4-P8 функцияларын (төмендегі кестені қараңыз) таңдау үшін, **Арнайы** түймесін қайталап басыңыз.
- 2 Рецептті растау үшін, **Басу және жалғастыру** түймесін басыңыз және кестеде салмақ ауқымы көрсетілгенде салмақты таңдау үшін, **+/- түймесін** басыңыз.
- 3 **Басу және жалғастыру** түймесін бассаңыз, функция іске қосылады.

## ЕСКЕРТПЕ:

Функция түймесін 3 секундқа жіберген соң, рецепт расталады, рецепт түрін өзгерту үшін, функция түймесін қайта басыңыз.

ТАҒАМ ТҮРІ			САЛМАҒЫ	
P4	Еріту	 Шоколад	Бөлме темп	100 - 500г /50г
P5	Еріту	 Ірімшік	Тоңазыту	50 - 500г /50г
P6	Еріту	 Зефир	Бөлме темп	100 - 500г /50г
P7	Жұмсарту	 Май	Тоңазыту	50 - 500г /50г
P8	Жұмсарту	 Балм-ұздақ	Мұзда-тылған	100 - 1000г /50г



## АСҮЙ ТАЙМЕРІ

Осы функцияны қамырға пісіру алдында көтеругіге мүмкіндік беру сияқты әртүрлі мақсаттар үшін дәл уақытты өлшеу үшін ас үй таймері қажет болған кезде пайдаланыңыз.

Асүй таймері ешбір дайындау циклын белсендірмейтінін ескеріңіз.

- 1 Өнім күту режимінде болғанда, **Асүй таймері** түймесін басыңыз.
- 2 Минуттарды есептеуге орнату үшін, **+/- түймесін** басыңыз.
- 3 **Басу және жалғастыру** түймесін басыңыз. Функция іске қосылады.

Таймер уақытының кері санағы аяқталған кезде дыбыстық сигнал естіледі.

Ескертпе: таймер іске қосылғаннан кейін дайындау функциясын іске қосуға болады.



## АВТОМАТТЫ ТАЗАЛАУ

Бұл **АВТОМАТТЫ ТАЗАЛАУ** циклі микротолқынды пештің науасын тазалауға және жағымсыз иістерді кетіруге көмектеседі.

### Циклді бастау алдында:

- 1 Контейнерге 300 мл су құйыңыз (төмендегі "Кеңестер мен ұсыныстар" бөлімдегі ұсыныстарды қараңыз).
- 2 Контейнерді тікелей қуыс ортасына қойыңыз.

### Циклді бастау үшін:

- 1 **Автоматты тазалау** түймесін басыңыз, ұзақтығы дисплейде көрінеді.
- 2 Функцияны іске қосу үшін, **Басу және жалғастыру түймесін** басыңыз.

### Тамақ дайындау циклі аяқталған кезде:

- 1 **Тоқтату** түймесін басыңыз.
- 2 Контейнерді алыңыз.
- 3 Ішкі беттерін тазалау үшін жұмсақ жуғыш құрал жағылған жұмсақ шүберек немесе қағаз сүлгіні пайдаланыңыз.



### Кеңестер мен ұсыныстар:

- Тазалау нәтижесін жақсарту үшін, диаметрі 17-20 см және биіктігі 6,5 см-ден төмен контейнерді пайдаланған дұрыс.
- Микротолқынды пеш үшін жарамды жеңіл пластик материалдан жасалған контейнерді пайдалану керек.
- Тазалау циклі аяқталғаннан кейін контейнер ыстық болатындықтан, контейнерді микротолқынды пештен алған кезде ыстыққа төзімді қолғаптарды киген дұрыс.
- Тазалау әсерін күшейту және жағымсыз иістерді кетіру үшін, суға біраз лимон шырынын немесе сірке суын қосыңыз.
- Гриль элементі тазалауды қажет етпейді, себебі қарқынды қыздыру барлық шашырандыны күйдіріп тастайды, бірақ айналасын жүйелі түрде тазалау қажет. Бұл жұмсақ және дымқыл матамен және сұйық жуғыш құралдың көмегімен орындалуы қажет.
- Егер гриль жиі пайдаланылмаса, өрт қаупін азайту үшін, ондағы шашырандыларды күйдіру мақсатында оны айына 10 минут бойы жұмыс істету қажет.



## АВТОМАТТЫ ТАМАҚ ДАЙЫНДАУ МӘЗІРІ

**ОҢТАЙЛЫ ТАМАҚ ДАЙЫНДАУ НӘТИЖЕЛЕРІН БЕРУГЕ** арналған алдын ала орнатылған алгоритмдері бар автоматты рецептілердің іріктемесі.









- 1** Автоматты тамақ дайындау түймесін басыңыз.
- 2** Қажетті рецептіні (Келесі кестені қараңыз) таңдау үшін, **Автоматты тамақ дайындау** түймесін қайталап басыңыз немесе **+/- түймесін** басыңыз
- 3** Рецептті растау үшін, **Басу және жалғастыру** түймесін басыңыз және төмендегі кестеде салмақ ауқымы көрсетілгенде салмақты таңдау үшін, **+/- түймесін** басыңыз.

- 4** **Басу және жалғастыру** түймесін бассаңыз, функция іске қосылады.

## ! ЕСКЕРТПЕ:

Таңдалған рецептте сәйкес, белгілі бір уақыттан кейін, дисплейде тағамды аудару немесе араластыру сұралады.

Функция түймесін 3 секундқа жіберген соң тамақ дайындау рецептісі расталады, рецепт түрін өзгерту үшін, **Автоматты тамақ дайындау** түймесін басыңыз.

ТАҒАМ ТҮРІ		БАСТАПҚЫ КҮЙІ	САЛМАҚ МӨЛШЕРІ	ҰЗАҚТ -ЫҒЫ	ДАЙЫНДЫҚ
<i>P1</i>	 Үйде жасалған Лазанья	Бөлме температурасы	250 - 1000 г /50 г	10-30 мин	Сізге ұнайтын лазанья рецептіні дайындады
<i>P2</i>	 Сорпа	Тоңазытқыш температурасы	300 - 1200 г /300 г	3-12 мин	Ыдыстың қақпағын аздап ауа кіретіндей жабыңыз
<i>P3</i>	 Балық сүбесі	Тоңазытқыш температурасы	200 - 500 г /50 г	4-7 мин	Ыдыстың қақпағын ауа кіретіндей жабыңыз
<i>P4</i>	 Гамбургер	Бөлме температурасы	100-400 г /100 г	22-28 мин	Торға гамбургерді (100 г/әрқайсысы) қойыңыз. Пеш нұсқау бергенде тамақты аударыңыз
<i>P5</i>	 Кекстер	Бөлме температурасы	300 г (8 стақан)	5-11 мин	Контейнерге 125 г жұмыртқа және 170 г қант салып, 2-3 минут бойы араластырыңыз, 170 г ұн, 10 г қамыр қопсытқышы, 100 г су, 50 г май қосып, жақсылап араластырыңыз, содан кейін тағамды қалыптарына салыңыз. Бірдей жылуды қамтамасыз ету үшін шыныларды айналмалы платформаға айналдыра қойыңыз
<i>P6</i>	 Көкөністер	Бөлме температурасы	200 - 500 г /50 г	3-6 мин	Көкөністерді кесіп, 2 асхана қасығын толтырып қосыңыз, ыдыстың бетін жауып, саңылау қалдырыңыз
<i>P7</i>	 Попкорн	Бөлме температурасы	100 г	2-3 мин	Попкорнды микротолқынды пештің ішіндегі айналмалы платформаға салыңыз
<i>P8</i>	 Картоп GRATENI	Бөлме температурасы	750-1200г /50 г	20-30 мин	Ингредиенттер: 750г тазаланған картоп, 100г үгітілген ірімшік, 1 жұмыртқы, қаймақ (майлылығы 15-20%) қосылған 200г сутке араластырылған жұмыртқаның ауызы мен сарыуызы, 5г тұз. Дайындық: Картопты 4мм бөліктерге бөлу үшін, асүйлік комбайнды пайдаланыңыз. Ыдыстың жартысына дейін туралған картопты, ал қалған жартысына кесілген ірімшікті салыңыз. Қалған картопты қосыңыз. Жұмыртқаны, сүтті кремді және тұзды электрлік миксермен араластырып, оны картоптың үстіне құйыңыз. Соңында қалған ірімшікті тамақтың бетіне бірқалыпты етіп жайыңыз

Өндіруші: «Арчелик А.С.»

Қараағаш Каддеси No: 2-6 Sütlüce, 34445, Түркия

Қытайда жасалған

Ресей Федерациясының аумағындағы импорттаушы / Дайындаушы уәкілеттік берген тұлға:  
«И.Х.П. Қолмен сату» ЖШҚ

Заңды мекен-жайы: Ресей, 125040, Мәскеу қаласы, Беговое муниципалды ауданы,  
Ленинград к-сі, 15,10 құрылым, 1-қабат

Өндірілген күні өнімде орналасқан жапсырмадағы сериялық нөмірде келесідей көрсетілген:

Реттік нөмірдің бірінші екі цифрында дайындалған жылы, ал екінші екі цифрында ай көрсетіледі.

Мысалы, «10-05-000001» өнімі - 2010 жылдың 5-ші аптасында шығарылғанын білдіреді.

## ОРНОТУУ

- \* **ЭСКЕРТҮҮ:** Мештин эшигинин жылып кетүүсү же ийилип калуусу, зыянга учураган эшик тыгыздоочулары же тыгыздоочу бети, бузулуп же бошоп калган эшик илгичтери же жапкычтары, мештин ичи менен эшигиндеги мыйрыйуулар сыяктуу ар кандай бузулууларды текшериниз. Эгерде меш кандайдыр бир зыянга учураган болсо, аны иштетпеңиз жана квалификациялуу тейлөө кызматкерине кайрылыңыз.
- \* Жердетилген айрычаны туура эмес колдонуу, электр тогуна урууу коркунучуна алып келиши мүмкүн.
- \* Жердетүү боюнча нускамалар толугу менен түшүнүктүү болбосо же микротолкундуу мештин туура жердетилгенинен күмөн санап жатсаңыз, квалификациялуу электрикке кайрылыңыз.
- \* Бул шайман сөзсүз түрдө жердетилиши керек. Өндүрүүчү бул талапты аткарбоодон улам келип чыккан адамдардын жаракат алуусуна же мүлктүк зыянга жоопкерчилик тартпайт.
- \* Өндүрүүчүлөр колдонуучулар тарабынан бул нускамалардын аткарылбашынан улам келип чыккан маселелерге жооптуу эмес.
- \* Бул микротолкундуу меш аны жана анын ичиндеги бышырыла турган тамак-аштын салмагын көтөрө ала турган түз жана туруктуу жерге жайгаштырылышы керек.
- \* Мешти жылуулук, суу же жогорку нымдуулук бөлүнүп чыккан жерлерге же күйүүчү материалдардын жанына койбоңуз.
- \* Айлангыч менен айлангычтын кармагычы туура орнотулбастан мешти иштетпеңиз.
- \* Өзгөчө кырдаалдарда сууруп салуу оңой болушу үчүн айры тешик абдан жакын болууга тийиш.
- \* Кубат боосунун зыяга учурабаганын жана анын мештин алдынын же ысык, учукуй жерлерден өтпөшүн текшериниз.
- \* Мешти сыртта колдонбоңуз.
- \* Маалымат тактасындагы чыңалуунун үйүнүздөгү чыңалууга дал келгенин текшериниз.
- \* Мештин ички капталында жайгашкан микротолкун кирүүсүн коргоочу пластиналарды алып салбаңыз. Ал майдын жана тамак-аш бөлүктөрүнүн микротолкун каналдарына кирип кетишинен сактайт.
- \* Орнотуудан мурун мештин ичи бош болгонун текшериниз.
- \* Шаймандын зыянга учурабаганын текшериниз. Мештин эшиги эшик таганчыгына бекем тийип жабылганын жана ички эшик тыгыздоочуларынын зыянга учурабаганын текшериниз. Мешти бошотуп, анын ичин жумшак, нымдуу чүпүрөк менен аарчыңыз.
- \* Эгерде шаймандын тармак боосу же айрычасы зыянга учураган болсо, тийиштүү түрдө иштебесе же түшүп кетсе, аны иштетпеңиз. Тармак боосун же айрычаны сууга салбаңыз. Боону ысык жерлерден алыс кармаңыз, электр тогуна урунуу, өрт же башка коркунучка алып келиши мүмкүн.
- \* Узартуучу боону колдонбоңуз: эгерде кубат боосу кыска болсо, айры тешикти шаймандын жанында орнотуусу үчүн квалификациялуу кызматкерге карылыңыз.
- \* Бул шайманды 45 мм'ге барабар артык түтүн чыгаргычы болбостон ашкана шкафына орнотпоңуз. Туура эмес желдетүү шаймандын иштөөсү менен иштөө мөөнөтүнө терс таасирин тийгизиши мүмкүн.

## КООПСУЗДУК БОЮНЧА МААНИЛҮҮ НУСКАМАЛАР

Көңүл буруп окуп чыгып, келечекте колдонуу учун сактап койуңуз

- \* Микротолкундуу мештин ичиндеги / сыртындагы материал тутанып же түтүн чыгып жатса, анын эшигин ачпастан, микротолкундуу мешти өчүрүп салыңыз. Кубаттан ажыратыңыз же сактагыч менен автоматтык өчүргүчтүн панелиндеги кубатты өчүрүп салыңыз.
- \* Бышыруу учурунда өзгөчө кагаз, пластик же башка күйүүчү материалдырды колдонууда, микротолкундуу мешти кароосуз калтырбаңыз. Тамак-ашты жылытууда кагаз күйүп же күл болуп, ал эми кээ бир пластик эрип кетиши мүмкүн.

### ⚠ ЭСКЕРТҮҮ:

- \* Эгерде эшиги же эшик тыгыздоочулары зыянга учураган болсо, ал тажырыйбалуу адис тарабынан оңдолмоюнча, меш иштетилбеши керек.

### ⚠ ЭСКЕРТҮҮ:

- \* Тажырыйбалуу адис тышында микротолкун энергиясынан коргоочу каптоосунун чечилишин камтыган тейлөө же оңдоо боюнча кандайдыр аракетти аткаруу коркунучтуу болуп саналат.

### ⚠ ЭСКЕРТҮҮ:

- \* Шайман айкалышкан режимде иштеп жатканда, температуранын чыгышынан улам, балдар мешти чоңдордун көзөмөлү астында гана колдонушу керек.

**▲ ЭСКЕРТҮҮ:** \* Жарылып кетүүсүн мүмкүн болгондуктан, суюктуктар менен жана тамак-аш азыктары жабык контейнерлерде жылытылбашы керек.

- \* Шайман жана анын кол жете турган бөлүктөрү колдонуучурунда ысып кетет. Микротолкундуу мештин ичиндеги ысытуучу элементтерге тийип албаш үчүн этияттыкты сакташ керек.
- \* 8 жаштан кичине балдарды үзгүлтүксүз көзөмөл астында болмоюн, шаймандан алыс кармаш керек.
- \* Микротолкундуу меш тамак-аш жана суусундуктарды жылытууга арналган. Тамак-аш же кийим кургатуу жылтуучу төшөөчтөрдү, үй кепичин, губканы, нымдуу чүпүрөк жана ушул сыяктуу нерселерли жылытуу жаракат алуу, жалбырттоо же өрт коркунучуна алып келиши мүмкүн.
- \* Бул шайманды 8 жаштан жогорку балдар жана физикалык, сезгичтик же акыл-эс жөндөмдүүлүгү чектүү же тажрыйбасы жана билими жок адамдар тарабынан колдонуу, аларга шаймандын коопсуз түрдө колдонулушу боюнча нускамалар берилип, коркунучтар түшүндүрүлгөндө гана мүмкүн.
- \* Тазалоо менен колдонуучу тейлөөсү 8 жаштан жогорку балдар тарабынан көзөмөл алдында гана аткарылышы керек. Балдар шайман менен ойнобошу үчүн аларга көз салып туруш керек. Шайманды жана анын боосун 8 жаштан төмөн болгон балдардан алыс кармаңыз.
- \* Кабыгы менен жумурткалар жана бүтүн катуу кайнатылган жумурткалар микротолкундуу меште ысытылбашы керек, анткени алар микротолкундар жылытуусу аяктагандан кийин деле жарылып кетиши мүмкүн.
- \* Бул шайман 2000 м'ден жогорку бийиктиктерде колдонууна арналган эмес.

**Шайман тышкы таймер же өзүнчө пульт тутуму аркылуу башкарууга арналган эмес.**

**!** Майды көп колдонуп жатсаңыз, микротолкундуу мешти кароосуз калтырбаңыз, анткени ал өтө ысып кетип, өрткө алып келиши мүмкүн!

\* Күйүүчү материалдары микротолкундуу мештин ичинде же анын жанында жылытпаңыз. Түтүн өрт коркунучуна же жарылууга алып келиши мүмкүн.

- \* Микротолкундуу мешиңизди кездемелерди, кагазды, жыпар жыттуу чөптөрдү, жыгачты, гүлдөрдү жана башка күйүүчү материалдарды кургатуу үчүн колдонууга болбойт. Өрткө алып келиши мүмкүн.
- \* Бул шаймандын ичинде жешип салуучу химикаттарды же бууну колдонууга болбойт. Бул түр микротолкундуу меш атайылап тамак-ашты жылытуу же бышырууга арналган. Ал өндүрүштүк же лабораториялык колдонууга арналган эмес.
- \* Эшигине оор нерселерди койбоңуз же илбеңиз, анткени ал микротолкундуу мештин ачылуусу менен илгичтерин зыянга учуратышы мүмкүн. Эшик туткасы бир нерселерди илүү үчүн колдонулбашы керек.

## **БУЗУЛУУЛАРДЫ АНЫКТАП ОҢДОО БОЮНЧА ЖЕТЕКТЕМЕ**

**Эгерде микротолкундуу меш иштебей жатса, тейлөө кызматына чалуудан мурда төмөндөгү текшерүүлөрдү аткарыңыз:**

- \* Айрыча дубал айры тешигине туура сайылган.
- \* Эшик туура жабылган.
- \* Сактагычтарыңызды текшерип, кубаттын болушун текшериниз.
- \* Микротолкундуу мештин жетиштүү желдетүүгө ээ болгонун текшериниз.
- \* 10 мүнөт күтүп, андан кийин микротолкундуу мешти дагы бир жолу иштетип көрүңүз.
- \* Кайра байкап көрүүдөн мурда эшигин ачып, жабыңыз.

Булар акы төлөнө турган керексиз чалуулардын алдын алуу үчүн келтирилди. Тейлөө кызматына чалууда микротолкундуу мештин сериялык номерин жана түрүнүн номерин бериниз (Тейлөө тактасын караңыз). Кошумча мааылмат алуу үчүн кепилдик китепчеңизге кайрылыңыз.

Тармак боосу алмаштырылыш керек болсо, ал биздин тейлөө уюмубуз аркылуу жеткиликтүү болгон түпнуска тармак боосу менен алмаштырылышы керек. Тармак боосу тажырыйбалуу тейлөө кызматкери тарабынан гана алмаштырылышы керек.

**▲ ЭСКЕРТҮҮ:** \* Тейлөө тажырыйбалуу тейлөө кызматкери тарабынан гана аткарылышы керек. Эч кандай каптоону алып салбаңыз.

# САКТЫК ЧАРАЛАРЫ

## ЖАЛПЫ

**Бул шайман үйдүн ичинде жана ушул сыяктуу төмөнкү жерлерде колдонууга арналган:**

- \* Дүкөндөрдүн, кеңселердин жана башка жумуш чөйрөлөрдүн ичинде кызматкерлерге арналган ашкана аймактарында;
  - \* Чарба үйлөрүндө;
  - \* Кардарлар тарабынан мейманкаларда, мотелдерде жана башка турак жай чөйрөлөрүндө;
  - \* Уктоо жайы жана эртең мененки тамак берүү түрүндөгү чөйрөлөрдө.
- Башка максатта колдонууга тыюу салынат (мисалы бөлмөлөрдү жылытууга).
- \* Шайманды ичинде тамак-аш болобогондо иштетүүгө болбойт. Мындай иштетүү шаймандын бузулуп калуусуна алып келет.
  - \* Микротолкундуу мештин желдетүү тешиктерин тосууга болбойт. Аба алуу же чыгаруу тешиктерин бөгөттөө микротолкундуу мештин бузулуп калуусуна жана начар бышыруу натыйжаларына алып келет.
  - \* Ичине бир стакан суу коюп койуңуз. Суу микротолкун энергиясын соруп алып, микротолкундуу меш зыянга учурабайт. Эч качан бош бойдон иштетпеңиз.
  - \* Бул шайманды сыртта колдонбоңуз же сактабаңыз.
  - \* Бул шайманды ашкана раковинасынын жанында, суу подвалда же бассейн сыяктуу жерлерде колдонбоңуз.
  - \* Анын ичин сактоо жери катары колдонбоңуз.
  - \* Пластик баштыктарын микротолкундуу мештин ичине салуудан мурда алардын байлагычтарын алып салыңыз.
  - \* Микротолкундуу мешинизди кууруу үчүн колдонбоңуз, анткени майдын температурасын контролдоого мүмкүн эмес.
  - \* Бышыруудан кийин күйүп калуунун алдын алуу үчүн контейнерлерге, микротолкундуу мештин бөлүктөрүнө жана мискейлерге тийүүдө майлык же микротолкундуу мешке арналган мээлейди кийиңиз.

## СУЮКТУКТАР

мисалы, суусундуктар жана суу. Суюктукту кайноо чектинен жогору кылып өтө ысытып жибергенде көбүктөр пайда болбошу мүмкүн. Бул ысык суюктуктун капысынан кайнап кетишине алып келет. Муну алдын алуу үчүн төмөндөгү кадамдарды аткарыш керек:

- \* Ичке моюндуу, түз капталдуу контейнерлерди колдобоңуз.
- \* Контейнерди микротолкундуу мештин ичине салаардан мурда суюктукту аралаштырыңыз.
- \* Жылыгандан кийин бир аз туруп турсун, аны микротолкундуу мештен чыгараардан мурда кайра аралаштырыңыз.

## САК БОЛУҢУЗ

Баланын тамак-ашын же суюктукту баланын бөтөлкөсүндө же кичине банканыни ичинде жылытуудан кийин, аны берүүдөн мурда дайыма чайкап, температурасын текшерип. Бул ысыктын тегиз таркап, күйүп калуу тобокелинин алдын алат.

## АЙЛАНА-ЧӨЙРӨГӨ БАЙЛАНЫШТУУ КЕҢЕШТЕР

- \* Таңактоо кутусу кайра иштетүү символу менен белгиленген сыяктуу кайра иштетүүлүүчү болуп саналат. Таштандыны иштетүү боюнча жергиликтүү эрежелерди аткарыңыз. Мүмкүн болгон коркунучтуу таңактоону (пластик баштыктары, полистирол ж.б.) балдар жетпей турган жерде кармаңыз.
- \* Бул шайман 2012/19/EU Еврокомиссиянын коопсуздук эрежелеринин көрсөтмөсүнө жана Электрдик жана электрондук жабдууларды утилизациялоо (WEEE) директивасына ылайык белгиленген. Бул өнүмдүн туура жок кылынган камсыз кылуу менен айлана-чөйрөгө жана адамдын ден-соолугуна зыян алып келүүсү мүмкүн болгон терс кесепеттердин алдын алууга жардам бересиз. Антпесе, алар бул өнүмдүн калдыктарын туура эмес пайдалануудан келип чыкмак.
- \* Өнүмдөгү же кошо берилген документтердеги символ бул шаймага жасалган мамиленин үй таштандыларына жасалган мамиледей болбошу керектигин көрсөтүп турат. Анын ордуна, ал иштен чыккан электрдик жана электрондук шаймандарды кайра иштетүү боюнча тийиштүү чогултуу борборлоруна берилиши керек.
- \* Утилизация таштандыны иштетүү боюнча жергиликтүү айлана-чөйрө эрежелерине ылайык аткарылыш керек.
- \* Бул өнүмдүн колдонуу, калыбына келтирүү жана кайра иштетүү боюнча кеңири маалымат алуу үчүн тийиштүү жергиликтүү башкаруу органына, турмуш-тиричилик техникаларынын таштандыларды чыгаруу кызматына же өнүмдү сатып алган дүкөнгө кайрылыңыз.
- \* Шаймандан арылуудан мурда ал тармакка туташтырылбашы үчүн тармак боолорун кесип салыңыз.



## ТЕЙЛӨӨ ЖАНА ТАЗАЛОО

- \* Микротолкундуу мештин таза абалда кармалбашы, аны бетинин бузулушуна алып келип, бул шаймандын иштөө мөөнөтүнө терс таасирин тийгизет жана коркунучтуу жагдайга алып келиши мүмкүн.
- \* Башкаруу панелин жана мештич ички жана сырткы беттерин зыянга учурата турган тазалоочу металл аарчыларын, абразивдүү тазалоочу каражаттарын, болот жүндүү кыргызтарды ж.б. колдонбонуз. Чүпүрөктү жумшак тазалоочу каражат менен же кагаз аарчысын айнек тазалоочу спрей менен колдонуңуз. Айнек тазалоочу спрейди кагаз аарчыга чачыңыз.
- \* Ички беттерин, эшиктин астын менен артын жана ачылуучу жерлерин тазалоо үчүн жумшак, нымдуу чүпүрөктү жумшак тазалоочу каражат менен колдонуңуз.
- \* Микротолкундуу мешиңизди тазалоодо буу менен тазалоочу шаймандарды колдонбонуз.
- \* Микротолкундуу мешти такай тазалап, тамак-аш калдыктарын алып салып туруш керек.
- \* Такай интервалдарда, өзгөчө бир нерселер төгүлүп кеткенде, айлангычты, айлангычтын кармагычын чыгарып, мештин астын тазалап аарчыңыз.
- \* Тазалоо адатта талап кылынган жалгыз тейлөө болуп саналат. Ал микротолкундуу меш өчүрүлүү кезинде аткарылышы керек.
- \* Түздөн-түз микротолкундуу мешке чачыратпаңыз.
- \* Бул микротолкундуу меш бышыруу циклдериңиздин ылайыктуу контейрдин түздөн-түз ичинде жайгаштырылуусу менен иштетилүүгө арналган.
- \* Майдын же тамак-аш калдыктарынын эшиктин тегерегинде чогулуп калуусуна уруксат бербейиз.
- \* Бул өнүм АВТО ТАЗАЛОО функциясын сунуп, ал микротолкундуу мештин ичин оңой тазалоону мүмкүн кылат. Көбүрөөк маалымат алуу үчүн АВТО ТАЗАЛОО бөлүмүн караңыз.
- \* Гриль элементи тазалоого муктаж эмес, себеби катуу ысык чачыроолорду өрттөп салат.
- \* Эгерде гриль такай колдонулбаса, өрт коркунучун азайтып, чачыроолорду күйгүзүп салуусу үчүн ал бир айда 10 мүнөт бою иштетилиши керек.

## ЖАБДУУЛАР

- \* Дүкөндөрдө ар кандай жабдуулар жеткиликтүү. Сатып алуудан мурда алар микротолкундуу меште колдонууга ылайыктуу экенин текшерипиз.
- \* Микротолкундуу меште тамак-ашты даярдоо учурунда тамак-аш же суусундуктарга арналган металл контейнерлерди колдонууга болбойт.
- \* Колдонуп жаткан идиштердин микротолкундуу мешке жарактуу экенин текшерипиз жана бышырудан мурда микротолкундарын алар аркылуу өтүүсүнө уруксат бериңиз.
- \* Тамак-аш менен жабдууларды микротолкундуу мешке салганда, алардын микротолкундуу мештин ички дубалдарына тийбегенин текшерипиз.
- \* Бул өзгөчө металлдан же металл бөлүктөрүнөн жасалган жабдууларга тиешелүү.
- \* Эгерде микротолкундуу меш иштеп жатканда металл бар жабдуулар анын ички бөлүгүнө тийип кетсе, учкун чыгып кетип, микротолкундуу меш зыянга учурашы мүмкүн.
- \* Бышыруу натыйжалуулугун жогорулатуу үчүн жабдууларды ички бөлүктүн ортосуна коюңуз сунушталат.
- \* Төмөндөгү жабдуулар микротолкундуу меш же гриль үчүн колдонууга жеткиликтүү болгон өнүм менен кошо берилет.



ТОР ТЕКЧЕ



АЙНЕК АЙЛАНГЫЧ



АЙЛАНГЫЧТЫН  
КАРМАГЫЧЫ

## Техникалык мүнөздөмөсү

Маалымат сүрөттөмөсү	MWI 120 GX
Кубат чыңалуусу	230-240 В ~ 50 Гц
Микротолкундуу энергия чыгаруу	800W
Номиналдуу кирүү кубаттуулугу	1200 Вт
Гриль	1000 Вт
Микротолкун жыштыгы	2450 МГц
Микротолкундуу мештин көлөмү	20 л
Таза салмагы	14.65 Кг
Жалпы салмагы	17.00 Кг
Тышкы өлчөмдөрү (БхТхТ)	390 x 594 x 349
Ички өлчөмдөрү (БхТхТ)	210 x 315 x 329

## БАШКАРУУ ПАНЕЛИНИН СҮРӨТТӨМӨСҮ

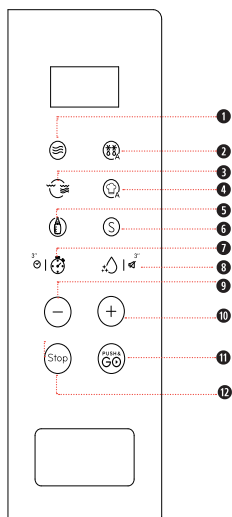

- ❶ Микротолкун
- ❷ Авто ээритүү
- ❸ Гриль жана Комби гриль
- ❹ Авто бышыруу
- ❺ Суусундуктар
- ❻ Атайын функциялар
- ❼ Ашкана таймери / Саатты 3 секундага жөндөө
- ❽ Авто тазалоо / Үндү 3 секундага Күйгүзүү/Өчүрүү
- ❾❿ +/- параметри
- ⓫ Бас жана кет
- ⓬ ТОКТОТУУ

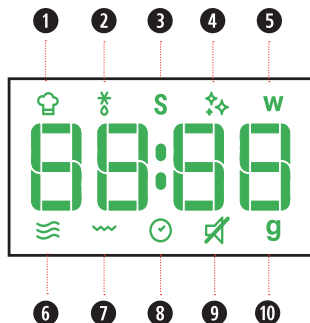

- ❶ Авто бышыруу сүрөтчөсү
- ❷ Ээритүү сүрөтчөсү
- ❸ Атайын функциялар сүрөтчөсү
- ❹ Авто тазалоо сүрөтчөсү
- ❺ Микротолкун кубатынын (ватт) сүрөтчөсү
- ❻ Микротолкун сүрөтчөсү
- ❼ Гриль сүрөтчөсү
- ❽ Саат/Киргизүү убакытынын сүрөтчөсү
- ❹ Үндү өчүрүү сүрөтчөсү
- ❿ Салмак (грамм) сүрөтчөсү



## КҮТҮҮ РЕЖИМИ

Саат көрсөтүлгөндө (же саат коюлбаган учурда дисплей ":" көрсөткөндө) меш күтүү режиминде болот.

**ЭКО КҮТҮҮ:** Функция кубатты үнөмдөөгө коюлган. Күтүү режиминде сиз + жана- баскычтарын 3 секунда бою басып, ЭКО КҮТҮҮ режимине кире алсыз.

Бышыруу аяктагандан кийин дисплей убакытты же ":" 10 секунда бою көрсөтөт. Андан кийин ЭКО КҮТҮҮ режимине өтүңүз. Режимден чыгуу үчүн + жана- баскычын кайра басыңыз.



## БАШТОО КОРГООСУ / БАЛДАРДАН БӨГӨТТӨӨ

**Бул автоматтык коопсуздук функциясы** микротолкундуу меш "Күтүү режимине" кайткандан 1 мүнөттөн кийин ишке киргизилет.

Коопсуздук функциясы ишке киргизилгенде бышырууну баштоо үчүн эшикти ачып жабыш керек, антпесе дисплей "door" (эшикти) көргөзөт.

door



## БЫШЫРУУНУ ТЫНДЫРУУ ЖЕ ТОКТОТУУ

**Бышырууну тындыруу үчүн:** Бышыруу тамак-ашты текшерүү, кошуу же аралаштыруу үчүн эшикти ачуу аркылуу тындырылышы мүмкүн. Жөндөө 5 мүнөткө сакталат. Бул функция бышыруу убагында ТОКТОТУУ баскычын басуу менен токтотулат.

**Бышырууну улантуу үчүн:** Эшигин жаап, **Бас жана Кет** баскычын басыңыз. Бышыруу токтотулган жеринен андан ары уланат.

**Эгерде бышырууну уланткыңыз келбесе, төмөндөгүнү аткара аласыз:** Тамак-ашты чыгарып, эшигин жаап, **Токтотуу** баскычын басыңыз.

**Бышыруу аяктагандан кийин:** Дисплей "End" ("Аяктоо") деген текстти көрсөтөт. Мүнөтүнө бир жолу 2 мүнөт бою акустикалык үн чыгат.

Бул программаланган бышыруу циклин азайтуу же токтотуу өнүмдүн функциясына терс таасирин тийгизбей турганы эсиңизде болсун.



## ТАМАК-АШТЫ КОШУУ / АРАЛАШТЫРУУ / КОҢТОРУУ

**Тандалган функцияга жараша,** бышыруу убагында тамак-ашты кошуу / аралаштыруу / коңторуу керек болушу мүмкүн. Мындай учурларда микротолкундуу меш бышырууну тындырып, керектүү болгон аракетти жасоондузуду өтүнөт.

Талап кылынганда, сиз төмөндөгүлөрдү аткарышыңыз керек:

- \* Эшикти ачыңыз.
- \* Тамак-ашты кошуңуз / аралаштырыңыз/ коңторуңуз (талап кылынган аракетке жараша).
- \* Эшикти жаап, **Бас жана кет** баскычын, кайра баштоо үчүн басыңыз.

Эскертүүлөр: Тамакты аралаштыр же коңтор деген өтүнүчтөн кийин 2 мүнөттүн ичинде эшик ачылбаса, микротолкундуу меш бышырууну уланта берет (бул учурда акыркы натыйжа оптималдуу болбошу мүмкүн). Тамакты кош деген өтүнүчтөн кийин 2 мүнөттүн ичинде эшик ачылбаса, микротолкундуу меш күтүү режимине өтөт.



## БАС ЖАНА КЕТ

**Бул функция** микротолкундуу мешти тез БАШТООНУ МҮМКҮН КЫЛАТ.

- 1 Бас жана Кет** баскычын басыңыз, Микротолкун функциясы 30 секундага толук микротолкун кубаттуулугунда (800 Вт) иштеп баштайт.



**Кеңештер жана сунуштар:**

- Бышыруу процесси башталгандан кийин да кубаттуулук деңгээли менен убакыт узактыгын өзгөртүүгө болот. Кубаттуулук деңгээлин жөндөө үчүн **Микротолкун** баскычын кайра-кайра басыңыз. Убыкыт узактыгын өзгөртүү.

Убакыт узактыгын 30 секундага көбөйтүү үчүн **Бас жана Кет** баскычын бир жолу басыңыз. Эң узун бышыруу убакыты 90 мүнөткө барабар.

## 🕒 СААТ

**Шайманыңыздын** саатын орнотуу үчүн:

- 1 Күтүү режиминде **Ашка** **таймери** баскычын 3 секунд бою басыңыз. Дисплей учурдагы саатты көрсөт.
- 2 **+/- баскычын** саатты жөндөө үчүн басыңыз.
- 3 **Бас жана Кет** баскычын ырастоо үчүн басыңыз.
- 4 **+/- баскычын** мүнөттү жөндөө үчүн басыңыз.
- 5 **Бас жана Кет** баскычын жөндөөнү ырастоо үчүн басыңыз.

### 📌 Кеңештер жана сунуштар:

- Күйүзгөндө, экран "12:00" көрсөтөт ("12" жанып калат), 1 мүнөттөн кийин күтүү режимине кайтат (күтүү режимине кайтуудан мурда саатты түздөн-түз жөндөп койсо болот).



## МИКРОТОЛКУН

**Микротолкун кубаттуулугу менен** өзүнчө бышыруу.

- 1 **Микротолкун** баскычын басыңыз. Дисплейде 800 Вт'ка барабар демейки кубаттуулук деңгээли көрсөтүлөт жана ватт сүрөтчөсү жанып калат.
- 2 **Микротолкун** баскычын кайра-кайра басыңыз же **+/-** баскычын **+/-**, ыңгайлуу бышыруу кубаттуулугун табуу үчүн басып, андан кийин **Бас жана Кет** баскычын басыңыз.
- 3 **+ / -** бышыруу убакытысын жөндөө үчүн басып, андан кийин **Бас жана Кет** баскычын бышырып баштоо үчүн басыңыз.

Кубаттуулукту өзгөртүү керек болсо,

**Микротолкун** баскычын кайра басып, каалаган кубаттуулук деңгээлин тандап алса болот.



КУБАТТУУЛУК	СУНУШТАЛГАН КОЛДОНУУ
90 Вт	Бал муздак, май жана сырды жумшартуу.
160 Вт	Эзиртүү.
350 Вт	Этти дымдоо, майды эзиртүү.
500 Вт	Айар бышыруу мисалы, жогорку белокутуу чыктар, сыр, жумуртка менен жасалган тамактар жана запеканкаларды бышырууну аягына чыгаруу үчүн.
650 Вт	Тамак бышыруу, аралаштырууга болбойт.
800 Вт	Суусундуктарды, сууну, тунук сорпону, кофени, чай же курамында көп суу болгон башка тамак-ашты кайра ысытуу. Эгерде тамак-ашта жумуртка де каймак бар болсо, төмөнүрөөк кубаттуулукту тандаңыз.



## АВТО ЭЭРИТҮҮ

**Бул функцияны** эт, канаттуунун этин, балыкты жана жашылчаларды автоматтык түрдө эзиртүү үчүн колдонуңуз.

- 1 **Авто эзиртүү** баскычын басыңыз.
- 2 **Авто эзиртүү** баскычын кайра-кайра басыңыз же **+/-** баскычын басып, төмөндөгү таблицадан тамак-аш категориясын тандаңыз жана **Бас жана Кет** баскычын ырастоо үчүн басыңыз.
- 3 **+/- баскычын** салмакты жөндөө үчүн басыңыз жана **Бас жана Кет** баскычын баштоо үчүн басыңыз.

ТАМАК-АШ ТҮРҮ	САЛМАГЫ	СУНУШТАЛГАН КОЛДОНУУ
P1  Эт	100-2000 г	Фарш, котлеталар, стейк же куурланган эт. Жакшыраак натыйжа үчүн бышкандан кийин тамакты 5-10 мүнөткө эс алдырыңыз.
P2  Жашылчалар	100-1000 г	Чоңураак, орто жана кичине жашылчаларды туураңыз. Тамакты берүүнүн астында жакшыраак натыйжа алуу үчүн аны 3-5 мүнөткө эс алдырыңыз.
P3  Балык	100-2000 г	Толук стейктер же балык филеси. Тамакты 5-10 мүнөткө жакшыраак натыйжа алуу үчүн эс алдырыңыз.
P4  Үй канаттуулары	100-2000 г	Толугу менен тооктун эти, бөлүктөрү же филеси. Бышкандан кийин жакшыраак натыйжа алуу тамакты 5-10 мүнөткө эс алдырыңыз.



### Кеңештер жана сунуштар:

- Жакшыраак натыйжа алуу үчүн ичинин төмөн жагында эзиртүүнү сунуштайбыз.
- Эгерде тамак-аш өтө катуу тоңдурулган температурадан (-18°C) жылуураак болсо, тамак-аштан төмөнүрөөк салмакты тандаңыз.
- Эгерде тамак-аш өтө катуу тоңдурулган температурадан (-18°C) муздагыраак болсо, тамак-аштан жогорураак салмакты тандаңыз.
- Бөлүктөр ээрип баштаганда аларды ажыратыңыз. Өзүнчө кесимдер оңойураак ээрийт.
- Эзиртүүдөн кийин туруп туруу убактысы натыйжаны дайыма жакшыртат, себеби ошондой кылганда тамак-аштагы температура тегиз жайылат.

## ГРИЛЬ, КОМБИ ГРИЛЬ

Бул функция гриль жана микротолкун ысытуусу менен грилди сунуп (комби гриль) гратенди азыраак убакытта бышырууну мүмкүн кылат.

- 1 **Гриль жана комби гриль** баскычын басыңыз.
- 2 Бышыруу түрүн тандоо үчүн **Гриль жана комби гриль** баскычын кайра-кайра басыңыз, **Бас жана кет** баскычын ырастоо үчүн басыңыз.
- 3 **+/- баскычын** бышыруу убакытысын жөндөө үчүн басып, андан кийин **Бас жана Кет** баскычын бышырып баштоо үчүн басыңыз.

ТАМАК-АШ ТҮРҮ	СУНУШТАЛГАН КОЛДОНУУ
ГРИЛЬ	Гриль тосттору, ысык бутерброддор, картошка крокеттери, сосиска жана жашылчалар.
CO_1	Комби 1 Деңиз азыктары, пуддинг. Жакшыраак натыйжа үчүн бышкандан кийин тамакты кеминде 5 мүнөткө эс алдыруу сунушталат.
CO_2	Комби 2 Эт, толугу менен тоок, бөлүктөрү жана филеси. Бышкандан кийин тамакты 5-10 мүнөткө эс алдырыңыз

### Кеңештер жана сунуштар:

- Бул функцияны колдонгондо идиштердин микротолкунда колдонууга ылайыктуу жана ысыкка туруштук бере ала турганын текшериниз.
- Грилдөөдө пластик идиштерин колдонбоңуз. Алар эрип кетет. Жыгачтан же кагаздан жасалган буюмдар да ылайыктуу эмес.
- Абайлаңыз, гриль элементине тийбеңиз.
- Бышыруу процесси башталгандан кийин да убакыт узактыгын өзгөртүүгө болот.
- Убакыт узактыгын өзгөртүү үчүн **+/- баскычын** басыңыз же **Бас жана Кет** баскычын убакыт узактыгын бир жолу 30 секундага жогорулатуу үчүн басыңыз.

## СУУСУНДУКТАР

**ДЖЕТ СУУСУНДУКТАР ФУНКЦИЯСЫ** суусундуктар менен баланын сүтүн кайра тез ысытуу мүмкүнчүлүгүн берет.

- 1 **Суусундуктар** баскычын басыңыз.
- 2 Каалаган рецептти тандоо үчүн **Суусундуктар** баскычын кайра-кайра басыңыз же +/- баскычын басыңыз.
- 3 Рецептти ырастоо үчүн **БАС ЖАНА КЕТ** баскычын басыңыз жана +/- баскычын салмактын суммасын тандоо үчүн басыңыз.
- 4 **БАС ЖАНА КЕТ** баскычын басыңыз. Функция ишке кирет.

ТАМАК-АШ ТҮРҮ	САЛМАКТЫН КӨЛӨМҮ	УЗАКТЫГЫ
P1  Суусундуктар	1-2 чыны	1-5 мүн
P2  Сүт (Бөлмө темп.)	100-200 мл /50 мл	0.1-2 мүн
P3  Сүт (Муздатуу)	100-200 мл /50 мл	0.1-2 мүн

### ЭСКЕРТҮҮ:

- 1 Баланын сүтүн ысытууда, аны берүүдөн мурда температураны тегиз жайылтуу үчүн суюктукту дайыма чайкап, билегиңизге эмес (бул ысыкка абдан аз сезимтал жер) колуңуздуң үстүнө коюп текшериниз. Балага берүүгө ылайыктуу болгон сүт жылуу болушу керек.
- 2 Тамакты бир жолудан көп ысытпаңыз; балаңыздын оозуна же идиштерине тийген тамак бактеричны камтышы мүмкүн.
- 3 Аралашманы бөлмө температурасында 2 сааттан ашык убакытка калтырбаңыз. Зыяндуу бактерия бөлмө температурасында тез өсөт. 2 сааттан ашык убакытка калып калган аралашманы жок кылыңыз.
- 4 Микротолкунга ылайыктуу бала бөтөлкөсүн тандаңыз жана кайра ысытуунун алдында капкагы менен учусун алып салыңыз. Бөтөлкөнү айлангычтын ортосуна койуңуз.



3"

## ҮНДҮ ӨЧҮРҮҮ

**Бул функция** баскыч басуусу, эскертүүлөр, сигнал жана функциянын аякташы сыяктуу шаймандын бардык үндөрүн күйгүзүүнү/өчүрүүнү мүмкүн кылат.

Үндү өчүрүү үчүн **Авто тазалоо** баскычын 3 секунда бою басыңыз жана үндү күйгүзүү үчүн ошол эле баскычты кайра 3 секунда бою басыңыз.

Бул функция каалаган убакта иштейт.

## АТАЙЫН

### P1 ЖЫЛУУ КАРМА

**Бул функция** тамактарыңызды автоматтык түрдө жылуу кармоону мүмкүн кылат.

- 1 **Атайын** баскычын басыңыз. Ырастоо үчүн **Бас жана Кет** баскычын басыңыз
- 2 Ылайыктуу убакытты тандоо үчүн **+/- Баскычын басыңыз** андан кийин баштоо үчүн **Бас жана Кет** баскычын басыңыз.

Контейнер катары микротолкунга коопсуз идишти колдонуу  
Тамакты капкак же пленка менен жаап койсо, иштети жакшыраак болот

### P2 КАМЫР АЧЫТУУ

**Бул функция** нан камырын ачытууну мүмкүн кылат.

- 1 P2'ни тандоо үчүн **Атайын** баскычын кайра-кайра басыңыз же **+/- баскычын** басыңыз.
- 2 Контейнерге 200 мл суу куюңуз.
- 3 Контейнерди түздөн-түз ички бөлүгүнүн ортосуна коюңуз.
- 4 **Бас жана Кет** баскычын басыңыз. Функция иштеп баштайт.

Саат артка карай 30 мүнөткө чейин санагандан кийин, дисплей “Кошуу” дегенди көрсөтөт (5 мүнөт бою эч аракет аткарылбаса, күтүү режимине кайтат).

- 1 Эшикти ачып, контейнерди чыгарып, камырды айлангычка коюңуз.
- 2 Эшикти жаап, **Бас жана кет** баскычын баштоо үчүн басыңыз.

## ! ЭСКЕРТҮҮ:

Артка карай саноо учурунда эшикти ачпаңыз.  
Контейнердин көлөмү камырдыкынан кеминде 3 эсе чоң болушу керек

### P3 ЙОГУРТ

**Бул функция** пайдалуу жана табигый йогуртка ээ болушуңузду мүмкүн кылат.

- 1 **Атайын** баскычын P3'тү тандоо үчүн басыңыз.
- 2 1000 г сүттү жана 1 г йогурт ачыткысын (ысыкка туруштук берүүчү) же 15 г йогуртту контейнерге куюп, 50 г кант кошуп, жакшылап аралаштырыңыз. Ички бөлүгүнүн ортосуна салыңыз.
- 3 **Бас жана Кет** баскычын баштоо үчүн басыңыз

Бул рецептке 5 саат 20 мүнөт талап кылынат. Артка саноо учуруда эшигин ачпаңыз. Йогурт даяр болгондон кийин аны муздаткычка 24 саатка салып койсоңуз жакшыраак болот.

Бардык контейнерлер кайнак суу же УФ нурлары менен стерилизацияланышы керек.





### P4-P8 ЖУМШАРТУУ ЖАНА ЭЭРИТҮҮ

**Автоматтык рецепттердиен тандалмасы** алдын ала коюлган маанилер менен оптималдуу бышыруу натыйжаларын сунат.

- 1 **Атайын** баскысын P4-P8'ди (төмөндөгү таблицаны караңыз) тандоо үчүн кайра-кайра басыңыз.
- 2 **Бас жана Кет** баскычын рецептти ырастоо үчүн жана **+/- баскысын** таблицада салмак диапозону болгондо, салмакты тандоо үчүн басыңыз.
- 3 **Бас жана Кет** баскычын басыңыз. Функция иштеп баштайт.

## ! ЭСКЕРТҮҮ:

Функция баскычы 3 секунда бою иштетилбесе, бышыруу рецептти ырасталат, рецептти өзгөртүү үчүн функция баскычын кайра басыңыз.

ТАМАК-АШ ТҮРҮ			САЛМАГЫ
P4	Ээритүү	 Шоколад	Бөлмө темп. 100-500 г/50 г
P5	Ээритүү	 Сыр	Муздатуу 50-500 г/50 г
P6	Ээритүү	 Зефир	Бөлмө темп. 100-500 г/50 г
P7	Жумшартуу	 Май	Муздатуу 50-500 г/50 г
P8	Жумшартуу	 Балмуздак	Тондурулган 100-1000 г/50 г

## АШКАНА ТАЙМЕРИ

Бул функцияны бышырууну алдында камырды ачытуу ж.б. сыяктуу ар кандай максаттар үчүн ашкана таймеринин убакыттын туура өлчөшү керек болгондо колдоно аласыз.

Ашкана таймери ЭЧ кандай бышыруу циклин ишке киргизбейт.

- 1 Өнүм Күтүү режиминде болгондо, **Ашкана таймери** баскычын басыңыз.
- 2 +/- **баскычын** өлчөөгө мүнөттөрдү жөндөө үчүн басыңыз.
- 3 **Бас жана Кет** баскычын басыңыз. Функция ишке кирет.

Таймер санап бүткөндөн кийин акустикалык үн чыгат.

Эскертүү: таймер баштатылгандан кийин бышыруу функциясын баштоого болот.



## АВТО ТАЗАЛОО

### Бул АВТОМАТТЫК ТАЗАЛОО ЦИКЛИ

микротолкундуу мештин ичин тазалоого жана жагымсыз жыттарды алып салууга жардам берет.

#### Циклди баштоодон мурда:

- 1 300 мл сууну контейнерге куюңуз (Төмөндөгү "Кеңештер менен сунуштар" бөлүмүндөгү сунуштарыбызды караңыз).
- 2 Контейнерди түздөн-түз ичинин ортосуна коюңуз.

#### Циклди баштоо үчүн:

- 1 **Авто тазалоо** баскысын басыңыз, узактыгы дисплейде көрүнөт.
- 2 **Бас жана Кет баскычын** функцияны баштоо үчүн басыңыз.

#### Цикл аяктагандан кийин:

- 1 **Токтотуу** баскычын басыңыз.
- 2 Контейнерди чыгарыңыз.
- 3 Ички беттерин тазалаш үчүн жумшак тазалоочу каражат менен жумшак чүпүрөктү же кагазды колдонуңуз.

 Кеңештер жана сунуштар:

- Натыйжалуу тазалоо үчүн диаметри 17-20 см жана бийиктиги 6.5 см төмөнүрөөк болгон контейнерди колдонуу сугушталат.
- Микротолкундуу мешке ылайыктуу, жеңил пластиктен жасалган контейнер колдонулууга тийиш.
- Тазалоо цикли аяктагандан кийин контейнер ысык болгондуктан улам, аны микротолкундуу мештен чыгарып жатканда ысыкка туруштук берүүчү мээлейди колдонуу сунушталат.
- Жакшыраак тазалоо натыйжасына ээ болуп, жагымсыз жыттан арылуу үчүн сууга бир аз лимон ширесин же сирке кошуп коюңуз.
- Гриль элементи тазалоого муктаж эмес, себеби катуу ысык ар кандай чачыроолорду күйгүзүп салат, бирок анын тегерегин такай тазалап туруш керек. Муну жумшак тазалоочу каражат жана нымдуу чүпүрөк менен аткарыш керек.
- Эгерде гриль такай колдонулбаса, өрт коркунучун азайтып, чачыроолорду күйгүзүп салуусу үчүн ал бир айда 10 мүнөт бою иштетилиши керек.



## АВТО БЫШЫРУУ МЕНЮСҮ

### АВТОМАТТЫК РЕЦЕПТЕРДИН

ТАНДАЛМАСЫ учурдагы алгоритмдер менен оптималдуу бышыруу натыйжаларын сунат.









- 1 **Авто бышыруу** баскычын басыңыз.
- 2 **Авто бышыруу** баскычын кайра-кайра басып же **+/- баскычсын** каалаган рецептти (төмөндөгү таблицаны караңыз) тандоо үчүн басыңыз
- 3 **Бас жана Кет** баскычын рецептти ырастоо үчүн жана **+/- баскычын** таблицада салмак диапазоону болгондо салмакты тандоо үчүн басыңыз.

- 4 **Бас жана Кет** баскычын басыңыз. Функция иштеп баштайт.

### ! ЭСКЕРТҮҮ:

Тандалган рецептке жараша, белгилүү убакыттан кийин, дисплей сизден тамакты кошууңузду, коңторушуңузду же аралаштырышыңызды сурайт.

Функция баскычын 3 секунда бою калтырып койсоңуз, бышыруу рецептти ырасталат, рецептти өзгөртүү үчүн **Авто бышыруу** баскычын басыңыз.

ТАМАК-АШ ТҮРҮ	БАШТАПКЫ АБАЛЫ	САЛМАКТЫН КӨЛӨМҮ	УЗАКТЫГЫ	ДАЯРДОО
<b>P1</b>  Үйдө жасалган Лазанья	Бөлмө температурасы	250-1000 г /50 г	10-30 мүн	Сүйүктүү лазанья рецептиңиз боюнча даярдаңыз
<b>P2</b>  Сорпо	Муздаткыч температурасы	300-1200 г /300 г	3-12 мүн	Тамакты жаап, аба кирүүчү тешик калтырып коюңуз
<b>P3</b>  Балык филеси	Муздаткыч температурасы	200-500 г /50 г	4-7 мүн	Тамакты жаап, тешик калтырып коюңуз
<b>P4</b>  Гамбургер	Бөлмө температурасы	100-400 г /100 г	22-28 мүн	Гамбургерди (ар бири/100 г) нриль текчесине коюңуз. Меш айтканда, тамакты коңторуңуз
<b>P5</b>  Кекестер	Бөлмө температурасы	300 г (8 чыны)	5-11 мүн	Контейнерге 125 г жумуртка менен 170 г кантты салып, 2-3 мүнөт бою аралаштырыңыз, 170 г ун, 10 г тамак-аш содасын, 100 г суу, 50 г майды кошуп, жакшылап аралаштырыңыз. Бирдей жылытуу үчүн чынарларды айлангычтын тегерегине коюңуз
<b>P6</b>  Жашылчалар	Бөлмө температурасы	200-500 г /50 г	3-6 мүн	Жашылчаларды бөлүктөргө кескилеп, 2 чоң кашык суу кошуп, контейнерди жаап, аба кирүүчү тешик калтырып коюңуз
<b>P7</b>  Попкорн	Бөлмө температурасы	100 г	2-3 мүн	Попкорнду микротолкунду мештин ичиндеги айнек айлангычка жайгаштырыңыз
<b>P8</b>  Гратен картошкасы	Бөлмө температурасы	750-1200 г /50 г	20-30 мүн	Ингредиенттер: 750 г аарчылган картошка, 100 г майдаланган сыр, 1 жумуртка, агы менен сарысы аралашкан 200 г сүт жана каймак (майлуулугу 15-20%), 5 г туз. Даярдоо: Картошканы калыңдыгы 4 мм болгон кесимдерге кесүү үчүн ашкана комбайнын колдонуңуз. Контейнерди жарымына чейин тууралган картошка менен толтуруп, майдаланган сырдын жарымы менен каптал коюңуз. Калган картошканы кошунуз. Электр миксерин колдонуп, жумуртканы, сүт-каймакты жана тузду аралаштырып, картошканын үстүнө куюңуз. Акырында калган сырды гратендин үстүнө тегиз кылып чачыңыз

Өндүрүүчү: «Арселик А.С.».

Карагас көчөсү No: 2-6 Сутлюче, 34445, Түркия

Кытайда жасалган

Россия Федерациясынын аймагындагы импортчу / Өндүрүүчү тарабынан уруксат берилген адам: ЖЧК "I.N.P. Applance Sales"

Юридикалык дареги: Россия, 125040, Москва, "Беговой" муниципалдык районунун ички аймагы, Ленинград проспектиси, 15 корпус, п.10 корпус, 1-кабат

Өндүрүү датасы төмөнкүдөй продуктта жайгашкан этикеткада табылган сериялык номерине кирет:

Сериялык номердин алгачкы эки саны өндүрүү жылын көрсөтөт, ал эми экинчи эки сан айды көрсөтөт.

Мисалы, "10-05-000001" продукт 2010-жылдын 5-жумасында өндүрүлгөн дегенди билдирет.